

GARMIN®

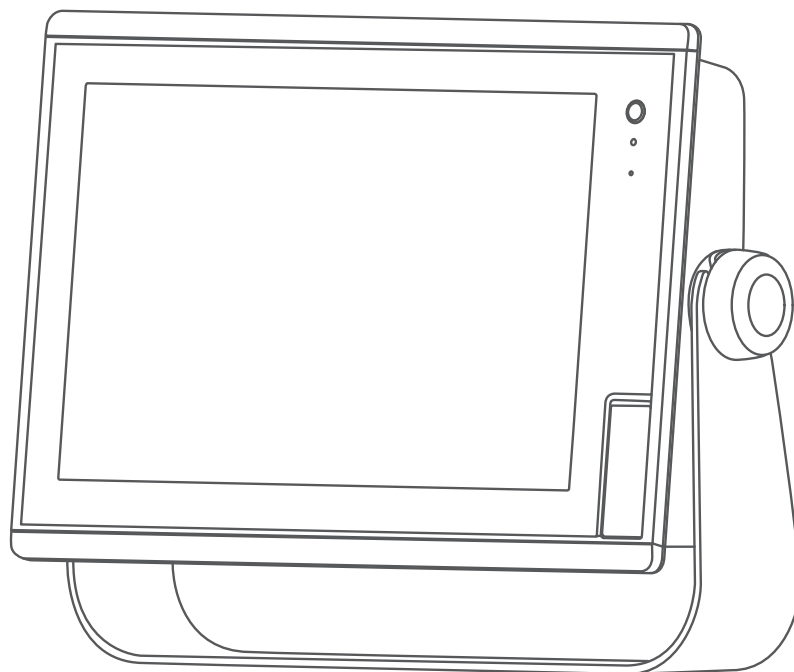

GPSMAP® 7400/7600 SERIEN

Brugervejledning

© 2019 Garmin Ltd. eller dets datterselskaber

Alle rettigheder forbeholdes. I henhold til lovgivningen om ophavsret må denne vejledning ikke kopieres, helt eller delvist, uden skriftligt samtykke fra Garmin. Garmin forbeholder sig retten til at ændre eller forbedre sine produkter og til at ændre indholdet af denne vejledning uden at være forpligtet til at varsle sådanne ændringer og forbedringer til personer eller organisationer. Gå til www.garmin.com for at finde aktuelle opdateringer og supplerende oplysninger om brugen af dette produkt.

Garmin®, Garmin logoet, ActiveCaptain®, ANT®, Fusion®, GPSMAP®, inReach® og VIRB® er varemærker tilhørende Garmin Ltd. eller dets datterselskaber, der er registreret i USA og andre lande. ActiveCaptain™, Connect IQ™, ECHOMAP™, GMR Fantom™, Garmin BlueNet™, Garmin ClearVü™, Garmin Connect™, Garmin Express™, Garmin Nautix™, Garmin Navionics Vision+™, Garmin Quickdraw™, GC™, GCV™, GMR™, GRID™, GXM™, LiveScope™, MotionScope™, OneChart™, OneHelm™, Panoptix™, Reactor™, Shadow Drive™, SmartMode™ og SteadyCast™ er varemærker tilhørende Garmin Ltd. eller dets datterselskaber. Disse varemærker må ikke anvendes uden udtrykkelig tilladelse fra Garmin.

Mac® er et varemærke tilhørende Apple Inc., registreret i USA og andre lande. Navnet BLUETOOTH® og de tilhørende logoer ejes af Bluetooth SIG, Inc., og enhver brug deraf af Garmin foregår på licens. CZone™ er et varemærke tilhørende Power Products, LLC. Color Thermal Vision™ er et varemærke tilhørende FLIR Systems, Inc. FLIR® og MSX® er registrerede varemærker tilhørende FLIR Systems, Inc. Mercury® er et varemærke tilhørende Brunswick Corporation. NMEA®, NMEA 2000® og NMEA 2000 logoet er registrerede varemærker tilhørende National Marine Electronics Association. microSD® og microSD logoet er varemærker tilhørende SD-3C, LLC. Optimus® og SeaStation® er registrerede varemærker tilhørende Dometic®. CHARGE™, C-Monster® og Power-Pole® er registrerede varemærker tilhørende JL Marine Systems, Inc. SD® og SDHC logoet er varemærker tilhørende SD-3C, LLC. SiriusXM® og alle relaterede mærker og logoer er varemærker tilhørende Sirius XM Radio Inc. Alle rettigheder forbeholdes. USB-C® er et registreret varemærke tilhørende USB Implementers Forum. Wi-Fi® er et registreret varemærke tilhørende Wi-Fi Alliance Corporation. Windows® er et registreret varemærke tilhørende Microsoft Corporation i USA og andre lande. Yamaha® Yamaha logoet, Command Link Plus® og Helm Master® er varemærker tilhørende YAMAHA Motor Co., LTD. Alle andre varemærker og copyrights tilhører deres respektive ejere.

Indholdsfortegnelse

Introduktion.....	1	ActiveCaptain Roller.....	15
Oversigt over enheden.....	1	Sådan kommer du i gang med	
Stikoversigt.....	2	ActiveCaptain appen.....	15
Brug af berøringsskærmen.....	2	Aktivering af smart-notifikationer.....	16
Knapper på skærmen.....	3	Modtagelse af notifikationer.....	16
Låsning og oplåsning af		Administration af notifikationer.....	16
touchscreen.....	5	Sådan gøres notifikationer private...	17
Tips og genveje (MFD modeller).....	5	Opdatering af software med	
Beskyttende cover.....	6	ActiveCaptain appen.....	17
Adgang til brugervejledninger på		Opdatering af kort med	
kortplotteren.....	6	ActiveCaptain.....	17
Adgang til vejledninger fra		Kommunikation med trådløse	
internettet.....	6	enheder.....	18
Garmin Support Center.....	6	Wi-Fi netværk.....	18
Isætning af hukommelseskort.....	7	Opsætning af det Wi-Fi trådløse	
Søgning efter GPS-satellitsignaler.....	7	netværk.....	18
Valg af GPS-kilde.....	7	Tilslutning af en trådløs enhed til	
Tilpasning af plotteren.....	8	plotteren.....	18
Startskærm.....	8	Sådan ændrer du den trådløse	
Tilføjelse af element til Favoritter.....	9	kanal.....	18
Tilpasning af sider.....	9	Ændring af Wi-Fi værten.....	18
Tilpasning af layout for en SmartMode		Trådløs fjernbetjening.....	18
eller en kombinationsside.....	9	Parring af den trådløse fjernbetjening	
Tilpasning af startskærmbilledet.....	9	med plotteren.....	18
Anbefalede		Aktivering og deaktivering af	
startbilleddimensioner.....	10	fjernbetjeningens	
Tilføj et SmartMode layout.....	10	baggrundsbelysning.....	19
Oprettelse af en ny		Frakobling af fjernbetjening fra alle	
kombinationsside.....	11	plottere.....	19
Sletning af en kombinationsside.....	11	Trådløs vindsensor.....	19
Tilpasning af dataoverlay.....	12	Tilslutning af en trådløs sensor til	
Nulstilling af stationslayout.....	12	plotteren.....	19
Forudindstillinger.....	12	Justering af vindsensorens	
Lagring af en ny forudindstilling.....	13	retning.....	19
Administration af		Visning af båddata på et Garmin ur....	19
forudindstillinger.....	13	Visning af båddata på en Garmin	
Indstilling af fartøjets type.....	13	Nautix™ enhed.....	20
Justering af baggrundsbelysning.....	13	Kort og 3D-kortvisninger.....	20
Justering af farvevalg.....	13	Navigationskort og fiskekort.....	21
Automatisk aktivering af plotteren.....	13	Zoom ind og ud ved hjælp af	
Sådan aktiveres skærmlås.....	14	berøringsskærmen.....	21
Automatisk slukning af systemet.....	14	Kortsymboler.....	21
ActiveCaptain app.....	14	Måling af en afstand på kortet.....	22
		Oprettelse af et waypoint på kortet..	22
		Visning af positions- og	
		objektinformation på et kort.....	22

Visning af detaljer om navigationssymboler.....	22	Indstillinger for vejrlag.....	34
Navigation til en destination på kortet.....	23	Indstillinger for radaroverlay.....	35
Højkvalitetskort.....	24	Kortindstillinger.....	35
Fish Eye 3D kortvisning.....	24	Indstillinger for Fish Eye 3D.....	35
Visning af oplysninger fra tidevandsstationer.....	25	Understøttede kort.....	35
Animerede indikatorer for tidevand og strøm.....	25		
Visning af indikatorer for tidevand og strøm.....	25		
Visning af satellitbilleder på navigationskortet.....	26	Garmin Quickdraw Contours kortlægning.....	36
Visning af luftfotos af landmærker..	26	Kortlægning af et vandområde ved hjælp af funktionen Garmin Quickdraw Contours.....	36
Automatisk identifikationssystem.....	26	Tilføjelse af en etiket til et Garmin Quickdraw Contours kort.....	36
AIS-markeringssymboler.....	27	Garmin Quickdraw fællesskabet.....	37
Kurs og beregnet kurs for aktiverede AIS-mål.....	27	Oprettelse af forbindelse til Garmin Quickdraw fællesskabet vha. ActiveCaptain.....	37
Aktivering af et mål for et AIS-fartøj.....	28	Download af kort fra Garmin Quickdraw fællesskabet vha. ActiveCaptain.....	37
Visning af oplysninger om et AIS-skib, der er sat som mål.....	28	Deling af Garmin Quickdraw Contours-kort med Garmin Quickdraw fællesskabet vha. ActiveCaptain.....	37
Deaktivering af et mål for et AIS-skib.....	28	Oprettelse af forbindelse til Garmin Quickdraw fællesskabet vha. Garmin Connect.....	37
Visning af en liste over AIS- og MARPA-trusler.....	28	Deling af Garmin Quickdraw Contours-kort med Garmin Quickdraw fællesskabet vha. Garmin Connect.....	38
Indstilling af kollisionsalarm i sikker zone.....	28	Download af kort fra Garmin Quickdraw fællesskabet vha. Garmin Connect.....	38
AIS hjælpemidler til navigation.....	29	Garmin Quickdraw Contours-indstillinger.....	39
AIS-nødsignaler.....	30		
Navigation til et nødsignal.....	30	Navigation med en plotter.....	39
Målsymboler for AIS-nødsignalenhed.....	30	Grundlæggende spørgsmål om navigation.....	40
Aktivering af AIS-udsendelsestestadvarsler.....	30	Destinationer.....	40
Deaktivering af AIS-modtagelse.....	30	Søgning efter en destination efter navn.....	40
Kort menu.....	31	Valg af en destination vha. navigationskortet.....	40
Kortlag.....	31	Søgning efter en marineservicedestination.....	41
Lagindstillinger for kort.....	31		
Lagindstillinger for dybde.....	32		
Lagindstillinger for mit fartøj.....	32		
Indstillinger for laylines.....	32		
Lagindstillinger for brugerdata.....	33		
Lagindstillinger for andre fartøjer.....	33		
Lagindstillinger for vand.....	33		
Skyggelægning i dybdeområde.....	34		

Sådan indstiller og følger du en direkte kurs ved hjælp af Go To.....	41	Indstilling af farven på det aktive spor.....	50
Afbrydelse af navigation.....	41	Sådan gemmer du det aktive spor... ..	50
Waypoints.....	41	Visning af en liste over gemte spor.....	50
Markering af din nuværende position som et waypoint.....	41	Redigering af et gemt spor.....	50
Oprettelse af et waypoint på en anden position.....	42	Sådan gemmer du sporet som en rute.....	50
Markering af en SOS-position.....	42	Sådan finder og navigerer du et registreret spor.....	50
Projiceret af et waypoint.....	42	Sletning af et gemt spor.....	50
Visning af en liste over alle waypoints.....	42	Sletning af alle gemte spor.....	50
Redigering af et gemt waypoint.....	42	Sådan følger du det aktive spor tilbage igen.....	51
Flytning af et gemt waypoint.....	43	Rydning af det aktive spor.....	51
Sådan finder du et gemt waypoint og navigerer til det.....	43	Håndtering af sporloghukommelsen under registrering.....	51
Sletning af et waypoint eller MOB....	43	Konfiguration af sporloggens registreringsinterval.....	51
Sådan sletter du alle waypoints.....	43	Grænser.....	51
Ruter.....	43	Oprettelse af en grænse.....	51
Oprettelse og navigering af en rute fra din nuværende position.....	44	Konvertering af en rute til en grænse.....	52
Sådan opretter og gemmer du en rute.....	44	Konvertering af et spor til en grænse.....	52
Visning af en liste over ruter og Auto Guidance ruter.....	44	Redigering af en grænse.....	52
Redigering af en gemt rute.....	44	Linker en grænse til et SmartMode layout.....	52
Sådan finder du en gemt rute og navigerer den.....	45	Indstilling af en grænsealarm.....	52
Sådan finder og navigerer du parallelt med en gemt rute.....	45	Deaktivering af alle grænsealarmer.....	52
Valg af et søgemønster.....	46	Sletning af en grænse.....	53
Sletning af en gemt rute.....	46	Sletning af alle gemte waypoints, spor, ruter og grænser.....	53
Sletning af alle gemte ruter.....	46		
Auto Guidance.....	46	Sejlfunktioner.....	53
Sådan opretter og følger du en Auto guidning rute.....	46	Indstilling af fartøjets type.....	53
Sådan opretter og gemmer du en Auto guidning rute.....	47	Kapsejlads.....	53
Sådan tilpasses en gemt Auto guidning rute.....	47	Startlinje guide.....	53
Annulering af en Auto guidning beregning, som er under udførsel....	47	Sådan angives startlinjen.....	53
Indstilling af tidsbestemt ankomst..	47	Sådan anvendes Startlinje guide..	54
Konfigurationer af Auto Guidance rute.....	48	Sådan startes stopuret til kapsejlads.....	54
Indstilling af afstand fra kysten....	49	Sådan stoppes stopuret til kapsejlads.....	54
Spor.....	49	Sådan indstilles afstanden mellem stævnen og GPS-antennen.....	54
Visning af spor.....	49	Indstillinger for laylines.....	55

Indstilling af køl offset.....	56	Panoptix LiveScope™	
Autopilotdrift til sejlbåde.....	56	Ekkolodsvisning.....	68
Vindstyring.....	56	Visningen Perspektiv.....	69
Indstilling af vindstyringstypen.....	57	Valg af transducertype.....	69
Aktivering af vindstyring.....	57	Valg af ekkolodskilde.....	69
Sådan aktiveres Vindstyring fra Hold kursen.....	57	Sådan omdøbes en ekkolodskilde...	69
Justering af vinklen for vindstyring med autopiloten.....	57	Oprettelse af et waypoint på skærmen	
Vende og bomme.....	57	Ekkolod.....	70
Vending og bomning fra kompasstyring.....	57	Pause i ekkolodsvisningen.....	70
Vending og bomning fra vindstyring.....	57	Visning af ekkolodshistorik.....	70
Indstilling af forsinket vending og bomning.....	57	Deling af ekkolod.....	70
Aktivere spærring af bomning.....	57	Justering af detaljeniveauet.....	70
Justering af autopilotens reaktionstid.....	58	Justering af farveintensiteten.....	71
Kurslinje og vinkelmarkører.....	58	Ekkolodsregistreringer.....	71
Indstilling af kurslinje og vinkelmarkører.....	58	Registrering af ekkolodsvisningen...	71
		Stop ekkolodsregistrering.....	71
		Sådan slettes en ekkolodsregistrering.....	71
		Afspilning af ekkolodsregistreringer.....	71
		Traditionel Garmin ClearVüopsætning og SideVü ekkolodsopsætning.....	72
		Indstilling af zoomniveauet på visningen på ekkolodsskærmen.....	72
		Indstilling af rullehastigheden.....	73
		Justering af området for dybde- eller breddeskala.....	73
		Indstillinger for støjreduktion for ekkolod.....	74
		Indstillinger for ekkolodsudseende.....	74
		Ekkolodsalarmer.....	75
		Avancerede ekkolodsindstillinger....	76
		Traditionel Garmin ClearVü visning og SideVü	
		transducerinstallationsindstillinger.....	76
		Ekkolodfrekvenser.....	77
		Valg af transducerfrekvens.....	77
		Sådan forudindstiller du en frekvens.....	77
		Aktivering af A-Scope.....	78
		Panoptix ekkolodsopsætning.....	79
		Zoom ind på Panoptix LiveVü eller LiveScope ekkolodsvisning.....	79
		Justering af RealVü visningsvinkel og zoomniveau.....	79
Fishfinder ekkolod.....	58		
Stop udsendelsen af ekkolodssignaler.....	59		
Ændring af ekkolodsvisning.....	59		
Traditionel ekkolodsvisning.....	59		
Ekkolodsvisning med splitfrekvens.....	59		
Ekkolodsvisning med split zoom.....	59		
Garmin ClearVü™ Ekkolodsvisning.....	60		
SideVü Ekkolodsvisning.....	61		
SideVü scanningsteknologi.....	62		
Måling af afstand på skærmen			
Ekkolod.....	62		
Panoptix Ekkolodsvisninger.....	62		
LiveVü Nedadrettet ekkolodsvisning.....	63		
LiveVü Fremadrettet ekkolodsvisning.....	64		
RealVü 3D fremadrettet ekkolodsvisning.....	65		
RealVü 3D Down ekkolodsvisning....	66		
RealVü 3D historisk ekkolodsvisning.....	67		
Garmin FrontVü™ Ekkolodvisning.....	68		

Justering af RealVü gennemløbshastigheden.....	79	Visning af AIS-fartøjer på skærmen	
LiveVü Fremadrettet og Garmin		Radar	89
FrontVü ekkolodsmenu.....	80	VRM og EBL.....	89
Indstilling af transducerens sendevinkel for LiveVü og Garmin		Visning og justering af VRM og EBL.....	89
FrontVü.....	80	Måling af rækkevidde og pejling til et målobjekt.....	89
Indstilling af Garmin FrontVü dybdealarm.....	81	Ekkospor.....	90
Indstillinger for LiveVü og Garmin		Aktivering af ekkospor.....	90
FrontVü udseende.....	81	Justering af længden på ekkospor..	90
Indstillinger for RealVü udseende....	81	Rydde ekkospor.....	90
Indstillinger for visning af Perspektiv.....	82	Optimering af radarvisningen.....	90
Panoptix		Radar-gain og clutter.....	91
transducerinstallationsindstillinge		Automatisk justering af gain på skærmen Radar.....	91
r.....	82	Manuel justering af gain på skærmen Radar.....	91
Indstilling af stævn offset.....	83	Minimering af interferens fra nærliggende, store objekter.....	91
Kalibrering af kompas.....	83	Minimering af sidesløjfe-interferens på skærmen Radar.....	91
Radar.....	84	Automatisk justering af hav-clutter på skærmen Radar.....	92
Radarfortolkning.....	84	Manuel justering af hav-clutter på skærmen Radar.....	92
Radar Overlay.....	84	Justering af regn-clutter på skærmen Radar.....	92
Radar Overlay og justering af kortdata.....	85	Reduktion af krydstale-clutter på skærmen Radar.....	92
Udsendelse af radarsignaler.....	85	Menuen Indstillinger for radar.....	93
Stop udsendelsen af radarsignaler..	85	Menuen Radaropsætning.....	93
Opsætning af tidsbestemt sending..	85	Indstillinger for radarvisning.....	93
Aktivering og justering af en send-ikke-zone for radar.....	85	Indstillinger ved radarinstallation....	94
Sådan indstilles radarområdet.....	86	Forskydning på bådens stævn.....	94
Tip til valg af radarrækkevidde.....	86	Indstilling af en brugerdefineret parkeringsposition.....	94
MotionScope™ Doppler		Valg af en anden radarkilde.....	94
radarteknologi.....	86	Ændring af radartilstand.....	94
Aktivering af en alarmzone.....	87	Autopilot.....	95
Definition af en cirkulær alarmzone.....	87	Åbning af autopilot-skærbilledet.....	95
Definition af en delvis alarmzone....	87	Skærbilledet Autopilot.....	95
MARPA.....	87	Justering af trinstyringstrin.....	96
MARPA-målsymboler.....	88	Indstilling af strømsparer.....	96
Tildeling af en MARPA-markering til et objekt.....	88	Aktivering af Shadow Drive™.....	96
Fjernelse af en MARPA-markering fra et målobjekt.....	88	Valg af foretrukken kilde til kurs.....	96
Visning af oplysninger om et MARPA-markeret objekt.....	88	Radaroverlaylinje.....	97
Visning af en liste over AIS- og MARPA-trusler.....	88	Aktivering af autopiloten.....	97

Justering af kursen med roret.....	97	Aktivering af DSC.....	104
Justering af kursen med chart-plotteren i trinvis styretilstand.....	98	DSC-liste.....	104
Styremønstre.....	98	Visning af DSC-listen.....	104
Sådan følger du U-svingsmønstrer...	98	Tilføjelse af en DSC-kontakt.....	105
Sådan indstilles og følges cirkelmønstre.....	98	Indgående nødopkald.....	105
Sådan indstilles og følges zigzagmønstre.....	98	Navigering til et fartøj i nød.....	105
Sådan følger du mønsteret for Williamson's turn.....	98	Mand over bord-nødopkald iværksat fra en VHF-radio.....	105
Sådan følger du et kredsløbsmønster.....	98	Mand over bord-og SOS-nødopkald iværksat fra plotteren.....	105
Sådan indstilles og følges kløverbladsmønstre.....	99	Positionssporing.....	105
Sådan indstilles og følges et søgemønster.....	99	Visning af en positionsrapport.....	105
Annullering af et styremønster.....	99	Navigering til et sporet fartøj.....	106
Aktivering af autopilotens betjeningsknapper på et Garmin ur.....	99	Oprettelse af et waypoint på positionen for et sporet fartøj.....	106
Brugertilpasning af autopilotens knaphandlinger.....	99	Redigering af oplysninger i en positionsrapport.....	106
Reactor™ autopilotens fjernbetjening	100	Sletning af et positionsrapportopkald.....	106
Parring af Reactor fjernbetjening til autopilot med en plotter.....	100	Visning af fartøjsstier på navigationskortet.....	106
Ændring af handlingstasternes funktioner for Reactor autopilotens fjernbetjening.....	100	Individuelle rutineopkald.....	106
Opdatering af Reactor fjernbetjeningssoftwaren til autopiloten.....	100	Valg af en DSC-kanal.....	106
Betjening af Force® elmotor.....	101	Sådan foretager du et individuelt rutineopkald.....	107
Tilslutning til en elmotor.....	101	Sådan foretager du et individuelt rutineopkald til et AIS-mål.....	107
Tilføjelse af elmotorens betjeningselementer til skærbilleder.....	101	Målere og grafer.....	107
Elmotorens betjeningsbjælke.....	102	Visning af målere.....	107
Elmotorens indstillinger.....	103	Ændring af de data, der vises i en måler.....	107
Tildeling af en genvej til genvejstasterne på elmotorens fjernbetjening.....	103	Tilpasning af målerne.....	108
Kalibrering af elmotorens kompas.....	103	Tilpasning af grænser for motor- og brændstofmålere.....	108
Indstilling af stævn offset.....	104	Valg af antallet af motorer, der vises i målere.....	108
Digitalt selektivt opkald.....	104	Tilpasning af motorer, der vises i målere.....	108
Tilsluttet plotter og VHF-radiofunktionalitet.....	104	Aktivering af statusalarmer for motormålere.....	108
		Aktivering af visse statusalarmer for motormåler.....	109
		Yamaha® Motormålere.....	109
		Ikoner for motortilstand.....	110
		Ikoner for motoralarm.....	110
		Opsætning af målere.....	111

Konfiguration af antallet af motorer.....	111
Konfiguration af tankniveausensorer.....	111
Ændring af viste data.....	111
Yamaha Indstillinger for motordata.....	111
Indstilling af brændstofalarmen.....	111
Indstilling af brændstofkapacitet for fartøjet.....	111
Synkronisering af brændstofdata med faktisk mængde brændstof i fartøjet.....	112
Visning af vindmålere.....	112
Konfiguration af sejladvindmåleren.....	112
Konfiguration af hastighedskilde... ..	112
Konfiguration af vindmålerens kilde til kurs.....	112
Tilpasning af vindmåleren til sejlads tæt ved vinden.....	112
Visning af turmålere.....	113
Nulstilling af turmålere.....	113
Batteristyring.....	113
Opsætning af siden Batteristyring.	113
Visning af grafer.....	113
Indstilling af grafområde og tidsskalaer.....	113

inReach® Meddelelser..... 114

Tilslutning af en inReach enhed til plotteren.....	114
Modtagelse af inReach meddelelser.	114
Send inReach Forudindstillet meddelelse.....	114
Besvarelse af en inReach meddelelse.....	114

Digitalt skift..... 115

Tilføjelse og redigering af en digital switching-side.....	115
--	-----

Dometic® Optimus® funktioner.... 115

Aktivering af Optimus overlaylinjen... ..	115
Optimus oversigt over overlaylinje.....	116
Optimus overlaysymboler.....	116
Optimus tilstanden Nøddrift.....	116

Oplysninger om tidevand, strømforhold og himmellegemer.. 117

Oplysninger om tidevandsstation.....	117
Oplysninger om strømforholdsstation.....	117
Oplysninger om himmellegemer.....	117
Visning af tidevandsstation, strømstation eller oplysninger om himmellegemer for en anden dato....	117
Visning af oplysninger for en anden tidevands- eller strømstation.....	117
Visning af almanakoplysninger fra navigationskort.....	117

Advarselsadministration..... 118

Visning af meddelelser.....	118
Sortering og filtrering af meddelelser	118
Gem meddelelser på et hukommelseskort.....	118
Ryd alle meddelelser.....	118

Medieafspiller..... 118

Sådan åbner du medieafspilleren.....	118
Ikoner for medieafspiller.....	119
Valg af medieenhed og -kilde.....	119
Afspilning af musik.....	119
Sådan finder du musik.....	119
Sådan aktiverer du alfabetisk søgning.....	119
Sådan indstiller du sange til gentagelse.....	119
Sådan indstiller du alle sange til Gentag.....	119
Sådan indstiller du sange til Bland.	119
Tilmelding til Fusion PartyBus netværk.....	120
Justering af lydstyrken.....	120
Slå lyd fra for medie.....	120
Aktivering og deaktivering af zoner.....	120
VHF-radio.....	120
Scanning efter VHF-kanaler.....	120
Justering af VHF-squelch.....	120
Radio.....	120
Sådan indstiller du tunerregion.....	121
Ændring af radiostation.....	121
Sådan skiftes tuningstilstand.....	121

Forudindstillinger.....	121	Vejrdataudsendelser.....	125
Sådan gemmer du en station som forudindstilling.....	121	Vejrvarslingerog vejrbulletiner.....	125
Valg af en forudindstilling.....	121	Ændring af vejrkort.....	125
Sådan fjerner du en forudindstilling.....	121	Visning af nedbørsoplysninger.....	126
DAB-afspilning.....	121	Oplysninger om stormcelle og lyn..	126
Sådan indstiller du DAB- tunerregion.....	121	Oplysninger om orkaner.....	126
Scanning efter DAB-stationer.....	122	Oplysninger om vejrudsigter.....	126
Ændring af DAB-stationer.....	122	Visning af en farvandsudsigt eller en offshore-vejrudsigt.....	126
Sådan vælger du en DAB-station på en liste.....	122	Visning af oplysninger om en vejrudsigt for en anden periode.....	126
Sådan vælger du en DAB-station fra en kategori.....	122	Vejrfronter og trykcentre.....	127
DAB-forudindstillinger.....	122	Byudsigter.....	127
Sådan gemmer du en DAB-station som forudindstilling.....	122	Visning af fiskekortdata.....	127
Sådan vælger du en DAB- forudindstilling på en liste.....	122	Visning af Havforhold.....	128
Fjerne DAB-forudindstillinger.....	122	Overfladevinde.....	128
SiriusXM Satellitradio.....	122	Bølgehøjde, bølgeperiode og bølgeretning.....	128
Lokalisering af et SiriusXM radio- ID.....	123	Visning af oplysninger om havforholdsudsigt for en anden periode.....	128
Aktivering af et SiriusXM abonnement.....	123	Visning af oplysninger om havtemperatur.....	128
Tilpasning af kanalguiden.....	123	Overfladetryk og vandtemperaturdata.....	129
Lagring af en SiriusXM kanal på listen forudindstillede kanaler.....	123	Skift af farveområde for havoverfladetemperatur.....	129
Forældrekontrol.....	123	Sigtbarhedsoplysninger.....	129
Oplåsning af SiriusXM Forældrekontrol.....	123	Visning af oplysninger om en sigtbarhedsudsigt for en anden periode.....	129
Indstillinger af forældrekontrol på SiriusXM Radiokanaler.....	124	Visning af bøjerapporter.....	129
Ryd alle låste kanaler på en SiriusXM radio.....	124	Visning af lokale vejroplysninger nær en bølge.....	130
Gendannelse af standardværdier for indstillinger af forældrekontrol... ..	124	Vejr-overlay.....	130
Ændring en adgangskode til forældrekontrol på en SiriusXM radio.....	124	Visning af oplysninger om vejrabonnement.....	130
Indstilling af enhedsnavnet.....	124	Visning af video.....	130
Opdatering af mediaafspillersoftware.....	124	Valg af videokilde.....	130
VejrSiriusXM.....	125	Skift mellem flere videokilder.....	130
SiriusXM Krav til udstyr og abonnement.....	125	Netværksforbundne videoenheder....	131
		Sådan anvendes video- forudindstillinger på netværksforbundne videokameraer.....	131
		Sådan gemmes video- forudindstillinger på et	

netværksforbundet videokamera.....	131
Sådan navngives video- forudindstillinger på et netværksforbundet videokamera.....	131
Sådan aktiveres video- forudindstillinger på et netværksforbundet videokamera.....	131
Kameraindstillinger.....	132
Videoindstillinger.....	132
Tilslutning af kameraet til en videokilde.....	132
Styring af videokamerabevægelser.....	133
Sådan styres videokameraerne med betjeningstasterne på skærmen..	133
Sådan styres videokameraer ved hjælp af håndbevægelser.....	133
Konfiguration af videoens udseende..	133
Garmin VIRB® actionkameraer.....	134
Tilslutning af et VIRB 360 actionkamera.....	134
Tilslutning af et VIRB actionkamera.....	134
Styring af VIRB actionkameraet med plotteren.....	135
Styring af videoafspilning på VIRB actionkameraet.....	135
Sletning af en VIRB video.....	135
Start af et VIRB video diasshow..	135
VIRB actionkameraindstillinger..	136
VIRB actionkameraindstillinger for videoopsætning.....	136
Tilføjer VIRB actionkamerakontroller til andre skærbilleder.....	136
Parring af GC™ 100 kameraet med en Garmin plotter.....	136

Enhedskonfiguration..... 137

Systemindstillinger.....	137
Indstillinger for lyde og display.....	137
GPS-indstillinger.....	137
Stationsindstillinger.....	138
Visning af oplysninger om systemsoftware.....	138
Visning af hændelsesloggen.....	138

Visning af oplysninger om lovgivning og overensstemmelse via E-label..	138
Præferenceindstillinger.....	138
Enhedsindstillinger.....	139
Navigationsindstillinger.....	139
Konfigurationer af Auto Guidance rute.....	140
Indstilling af afstand fra kysten..	141
Kommunikationsindstillinger.....	142
NMEA 0183 indstillinger.....	142
Konfiguration af NMEA 0183- udgangssætninger.....	142
Indstilling af kommunikationsformat til hver NMEA 0183-port.....	142
NMEA 2000 indstillinger.....	142
Navngivning af enheder og sensorer på netværket.....	142
Marinenetværk.....	143
Indstilling af alarmer.....	143
Navigationsalarmer.....	143
Indstilling af ankeralarm.....	143
Systemalarmer.....	143
Ekkolodsalarmer.....	144
Indstilling af vejralarmer.....	144
Indstilling af brændstofalarmen....	144
Indstillinger for Mit fartøj.....	145
Indstilling af køl offset.....	146
Indstilling af vandtemperatur offset.....	147
Kalibrering af en vandhastighedsenhed.....	147
Andre skibsindstillinger.....	147
Indstillinger, der synkroniseres på Garmin marinenetværket.....	148
Gendannelse af plotterens oprindelige fabriksindstillinger.....	149

Deling og håndtering af brugerdata..... 149

Kopiering af waypoints, ruter og spor fra HomePort til en plotter.....	149
Valg af filtype til waypoints og ruter fra tredjepart.....	149
Kopiering af brugerdata fra et hukommelseskort.....	150
Kopiering af brugerdata til et hukommelseskort.....	150

Kopiering af indbyggede kort til et hukommelseskort.....	150
Opdatering af indbyggede kort med et hukommelseskort og Garmin Express.....	150
Sikkerhedskopiering af data til en pc	151
Gendannelse af sikkerhedskopidata til en plotter.....	151
Lagring af systeminformation på et hukommelseskort.....	151

Appendiks..... 152

Registrering af din enhed med Garmin Express.....	152
Softwareopdatering.....	152
Indlæsning af nyt software på et hukommelseskort.....	153
Opdatering af enhedens software..	153
Parring af GRID enheden med plotteren fra plotteren.....	153
Parring af GRID enheden med plotteren fra GRID enheden.....	154
Rotation af GRID fjerninput-enheden.....	154
Rengøring af skærmen.....	154
Visning af billeder på et hukommelseskort.....	154
Skærmpoint.....	154
Optagelse af screenshot.....	154
Kopiering af screenshots til en computer.....	154
Fejlfinding.....	155
Enheden modtager ikke GPS-signaler.....	155
Enheden kan ikke tændes eller bliver ved med at slukke.....	155
Enheden opretter ikke waypoints på den rigtige position.....	155
Kontakt til Garmin Support.....	156
Specifikationer.....	156
Specifikationer for GPSMAP 7x07.	156
GPSMAP Specifikationer for 7x08.	157
GPSMAP Specifikationer for 7x10.	158
Specifikationer for GPSMAP 7x12.	159
Specifikationer for GPSMAP 7x16.	160
NMEA 2000 PGN-oplysninger.....	161
NMEA 0183 oplysninger.....	163
J1939 Oplysninger.....	165

Introduktion

⚠ ADVARSEL

Se guiden *Vigtige produkt- og sikkerhedsinformationer* i æsken med produktet for at se produktadvarsler og andre vigtige oplysninger.

Alle rute- og navigationslinjer, der vises på kortplotteren, er kun beregnet til at give generel rutevejledning eller identificere relevante kanaler og er ikke beregnet til at blive fulgt nøjagtigt. Vær altid opmærksom på de navigationssymboler og forholdene på vandet ved navigering for at undgå grundstødninger eller hazarder, der kan medføre beskadigelse af fartøjet, personskade eller dødsfald.

BEMÆRK: Ikke alle funktioner er tilgængelige på alle modeller.

Garmin® webstedet på support.garmin.com indeholder opdaterede oplysninger om dit produkt. Supportsiderne giver svar på ofte stillede supportspørgsmål, og du kan altid downloade software- og kortopdateringer. Der er også kontaktoplysninger til Garmin support, hvis du har spørgsmål.

Oversigt over enheden



① Touchscreen

② Tænd/sluk-knap

③ Automatisk belysningssensor

④ GPSMAP 7x07 modeller har to microSD® kortlæsere. Andre modeller har to SD® kortlæsere. Den maksimale kortstørrelse er 32 GB.

Stikoversigt

Stikkene og deres placering varierer baseret på modellen. Dette billede og denne tabel repræsenterer en model GPSMAP 7410xsv.



①	DVI-D-videoudgang
②	Jordingsskrue
VIDEO 1	Sammensat videoindgang
3POWER	Strøm og NMEA® 0183-netværk
8-PIN XDCR*	8-bens transducer
ENGINE/J1939*	Motor eller J1939-netværk
NMEA 2000	NMEA 2000® netværk
VIDEO 2	Sammensat videoindgang
ETHERNET	Garmin Marinenetværk
12-PIN XDCR	12-bens transducer

*Ikke tilgængelig på alle modeller

Brug af berøringsskærmen

- Tryk på skærmen for at vælge et element.
- Træk eller lad din finger glide hen over skærmen for at panorere eller rulle.
- Klem to fingre sammen for at zoome ud.
- Spred to fingre for at zoome ind.



Knapper på skærmen

Knapperne på skærmen kan vises på nogle skærme og med nogle funktioner. Nogle knapper er kun tilgængelige på en kombinationsside eller et SmartMode™ layout, eller når tilbehør, såsom en radar, er tilsluttet.







Knap	Funktion
	Rydder ikonerne på skærmen og centrerer igen skærmen på båden
	Åbner et fuldt skærbillede af elementet
	Opretter et nyt waypoint
	Opretter en rute, med vendinger, til destinationen
	Føjer en vending til ruten ved den valgte position
	Fjerner det sidst tilføjede drej, der blev føjet til ruten
	Opretter en direkte rute, uden vendinger, til destinationen
	Opretter en Auto Guidance-rute til destinationen
	Begynder navigation
	Afslutter navigation
	Stopper og starter radartransmission
	Åbner radarens menu Gain-justering
	Åbner radarens menu Hav-clutterjustering
	Åbner radarens menu Regn-clutterjustering
	Tænder og slukker for radarens ekkoruter
	Indlæser et radarmål, og begynder at søge det
	Viser og indstiller VRM/EBL-linjen
	Åbner menuen til siden eller funktionen
	Åbner menuen Vejr for siden eller funktionen
	Åbner menuen Radar for siden eller funktionen
	Åbner menuen Forudindstillinger for siden eller funktionen

Låsning og oplåsning af touchscreen



Du kan forebygge utilsigtede skærmtryk ved at låse touchscreenen.

- 1 Vælg  > **Lås berøringsskærm** for at låse skærmen.
- 2 Vælg  for at låse skærmen op.

Tips og genveje (MFD modeller)

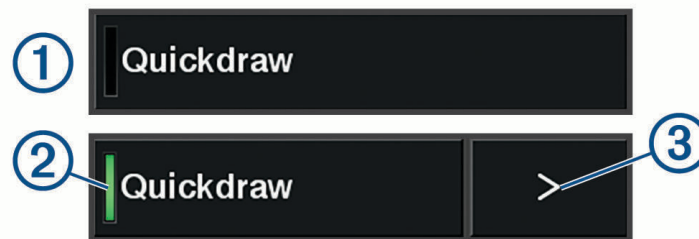
- Tryk på  for at tænde for plotteren.
- Fra et hvilket som helst skærbillede skal du trykke på  gentagne gange for at rulle gennem lysstyrkeniveauer, hvis tilgængelige. Dette kan være nyttigt, når lysstyrken er så lav, at man ikke kan se skærmen.
- Vælg **Hjem** fra alle skærbilleder for at vende tilbage til skærmen Hjem.
- Vælg **Menu** for at åbne yderligere indstillinger for det pågældende skærbillede.
- Vælg **Menu** for at lukke menuen, når du er færdig.
- Tryk på  for at åbne flere valgmuligheder, som f.eks. låsning af touchscreenen.
- Tryk på , og vælg **Tænd/sluk** > **Sluk system**, eller hold  nede, indtil linjen **Sluk system** vises, for at slukke for plotteren, når den er tilgængelig.
- Tryk på , og vælg **Tænd/sluk** > **Sæt station i dvale** for at indstille plotteren til standbytilstand, når den er tilgængelig.
- På startskærmen skal du på nogle modeller stryge opad eller nedad på kategoriknapperne til højre på skærmen for at se yderligere knapper.
Kategoriknapperne er ikke synlige på alle modeller. Pilene øverst og nederst på knapperne angiver, at ikke alle knapper er synlige.
- På nogle menuknapper skal du vælge knappen  for at aktivere funktionen.



- En grøn indikator på en funktion angiver, at funktionen er aktiveret .
- Når den er tilgængelig, skal du vælge pilen  for at åbne menuen.

Beskyttende cover

BEMÆRK

Fjern det beskyttende cover, før du sætter båden i bevægelse. Hvis du lader solcoveret sidde på, mens båden er i bevægelse, kan coveret rive sig løs og blive væk eller falde i vandet.

Beskyttelsescoveret beskytter skærmen, når enheden ikke er i brug.
Fjern coveret ved at holde i kanten og trække fremad.



Adgang til brugervejledninger på kortplotteren

- 1 Vælg **Info** > **Brugervejledning**.
- 2 Vælg en vejledning.
- 3 Vælg **Åbn**.

Adgang til vejledninger fra internettet

Du finder de nyeste brugervejledninger og oversættelser af manualer på Garmin webstedet.

- 1 Gå til www.garmin.com/manuals/GPSMAP7400-7600.
- 2 Vælg *Brugervejledning*.

Der åbnes en webvejledning. Du kan downloade hele vejledningen ved at vælge Download PDF.

Garmin Support Center

Gå til support.garmin.com for at få hjælp og information, bl.a. produktvejledninger, ofte stillede spørgsmål, videoer, softwareopdateringer og kundesupport.

Isætning af hukommelseskort

Du kan bruge ekstra hukommelseskort sammen med plotteren. Kortene giver dig mulighed for at se satellitbilleder i høj opløsning samt luftfotos af havne, marinaer og andre bestemmelsessteder. Du kan bruge tomme hukommelseskort til at registrere Garmin Quickdraw™ kortlægning af konturer, registrere ekkolod (med en kompatibel transducer), overføre data såsom waypoints og ruter til en anden kompatibel plotter eller computer samt bruge ActiveCaptain® appen.

Denne enhed understøtter to SD hukommelseskort, op til 32 GB, formateret til FAT32. Hastighedsklasse 4 eller højere er påkrævet.

- 1 Åbn lågen eller døren ① forrest på plotteren.



- 2 Isæt hukommelseskortet ②.
- 3 Skub kortet ind, indtil det klikker på plads.
- 4 Rengør og tør pakningen og døren.

BEMÆRK

For at forebygge korrosion skal du sørge for, at hukommelseskortet, pakningen og døren er helt tørre, før du lukker lågen.

- 5 Luk lågen.

Søgning efter GPS-satellitsignaler

Enheden skal muligvis have frit udsyn til himlen for at kunne opfange satellitsignaler. Klokkeslættet og datoen indstilles automatisk baseret på GPS-positionen.

- 1 Tænd for enheden.
- 2 Vent, mens enheden finder satellitsignaler.
Det kan tage 30 til 60 sekunder at finde satellitsignaler.

Når enheden indsamler satellitsignaler, lyser  øverst på skærmen Hjem.

Hvis enheden mister satellitsignaler, forsvinder , og et blinkende spørgsmålstegn vises over  på kortet.

Du kan finde flere oplysninger om GPS på garmin.com/aboutGPS. Se *Enheden modtager ikke GPS-signaler*, side 155 for at få hjælp til at modtage satellitsignaler.

Valg af GPS-kilde

Du kan vælge din foretrukne kilde til GPS-data, hvis du har mere end én GPS-kilde.

- 1 Vælg **Indstillinger** > **System** > **GPS** > **Kilde**.
- 2 Vælg kilden til GPS-data.

Tilpasning af plotteren

Startskærm

Plotterens startskærm giver adgang til alle plotterens funktioner. Funktionerne afhænger af det tilbehør, du har tilsluttet til plotteren. Du har muligvis ikke alle de valgmuligheder og funktioner, der omtales i denne vejledning. Når du får vist en anden skærm, kan du vende tilbage til startskærmen ved at vælge Hjem.

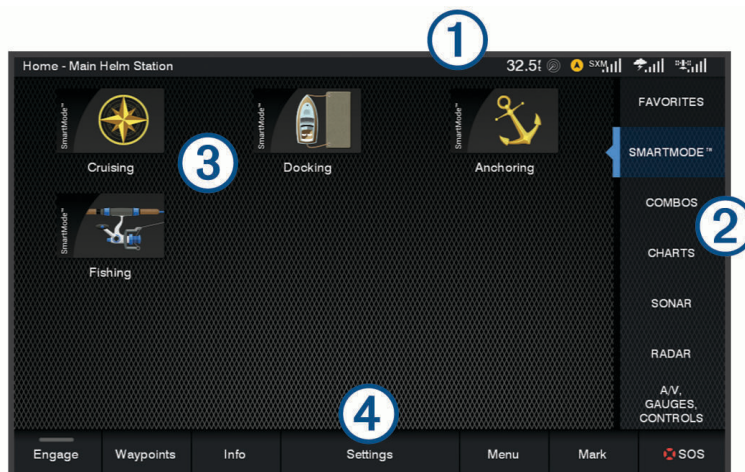

①	Statuslinje
②	Sideknapper
③	Kategorilinj
④	Menulinje

Kategorierne langs skærmens højre side giver hurtig adgang til plotterens vigtigste funktioner. Kategorien Ekkolod viser f.eks. de visninger og sider, der er relateret til ekkolodfunktionen. Du kan gemme elementer, du ofte bruger, i kategorien Favoritter.

TIP: Hvis din startskærm er blevet tilpasset af bådproducenten, kan du åbne de oprindelige kategorifaner på startskærmen ved at trække bjælken i højre side af skærmen over i venstre side.

SmartMode menuerne er rettet mod en aktivitet, såsom cruising eller docking. Når der er valgt en SmartMode knap fra startskærmen, kan alle skærme i stationen vise unikke oplysninger. Hvis der f.eks. vælges Cruising fra startskærmen, kan en skærm vise navigationskort, mens en anden kan vise radarskærmen.

Alle valgmulighederne i bunden af startskærmen er synlige på alle andre skærbilleder, undtagen knappen Indstillinger. Knappen Indstillinger er kun tilgængelig på startskærmen.

En indikator vises på Info knappen, når en alarm aktiveres ([Advarselsadministration, side 118](#)).

Når der er flere skærme installeret på Garmin Marine Network, kan de grupperes til en station. Med en station kan flere skærme arbejde sammen i stedet for at fungere som separate skærme. Du kan tilpasse sidernes layout til hver skærm, så hver enkelt skærm viser forskellige sider. Når du skifter layout for en side på en skærm, vises ændringerne kun på samme skærm. Når du skifter navn og symbol for et layout, vises disse ændringer på alle skærme til stationen for at bevare den samme visning.

Tilføjelse af element til Favoritter

Du kan tilføje elementer som f.eks. et kort, en kombinationsskærm eller en måler til kategorien Favoritter.

BEMÆRK: Hvis din startskærm er blevet tilpasset af bådproducenten, kan du ikke tilføje et element til kategorien Favoritter.

1 Fra hovedskærbilledet, vælg en kategori fra højre side.

2 Hold en knap nede i venstre side.

Elementet føjes til kategorien Favoritter på startskærmen.

Hvis du vil fjerne et element, som du har føjet til kategorien Favoritter, skal du åbne kategorien Favoritter, vælge **Menu > Fjern favorit** og vælge det element, du vil fjerne.

Tilpasning af sider

Tilpasning af layout for en SmartMode eller en kombinationsside

Du kan tilpasse det layout og de data, der vises i kombinationssiderne og SmartMode layout. Hvis du ændrer layout for en side på den skærm, du interagerer med, vises ændringerne kun på denne skærm, undtagen navnet og symbolet SmartMode. Hvis du ændrer navnet eller symbolet SmartMode for layoutet, vises det nye navn eller symbol på alle skærme i stationen.

1 Åbn en side for at tilpasse.

2 Vælg **Menu**.

3 Vælg **Rediger layout** eller **Rediger kombinationsenhed**.

4 Vælg en funktion:

- Hvis du skal ændre navnet, skal du vælge **Navn** eller **Navn og symbol > Navn**, indtaste et nyt navn og vælge **Fuldført**.
- Hvis du skal ændre symbolet SmartMode, skal du vælge **Navn og symbol > Symbol** og vælge et nyt symbol.
- Hvis du skal ændre antallet af de funktioner, der vises, samt layoutet på skærmen, skal du vælge **Sideopsætning** og en indstilling.
- Hvis du skal ændre funktionen for en del af skærmen, skal du vælge det vindue, der skal ændres, og vælge en funktion på listen til højre.
- Hvis du skal ændre, hvordan skærmene er opdelt, skal du trække pilene til en ny position.
- Hvis du skal ændre, hvordan data vises på siden og ekstra datalinjer, skal du vælge **Overlejringer** og vælge en indstilling.
TIP: Mens du får vist et skærbillede med data-overlay, skal du holde et overlay-felt for hurtigt at ændre data i det.
- Hvis du skal tildele en forudindstilling til en del af SmartMode skærbilledet, skal du vælge **Forudindstillinger > Medtag** og vælge en forudindstilling på listen til højre.

Tilpasning af startskærbilledet

Du laver en personlig tilpasning af billedet, der vises, når plotteren tændes. For at passe bedst muligt, skal billedet være 50 MB eller mindre eller svare til de anbefalede mål ([Anbefalede startbilleddimensioner, side 10](#)).

1 Indsæt et hukommelseskort, der indeholder det billede du vil anvende.

2 Vælg **Indstillinger > System > Lyde og display > Startbillede > Vælg billede**.

3 Vælg hukommelseskort slot.

4 Vælg billedet.

5 Vælg **Indstil som startbillede**.

Det nye billede vises, når plotteren tændes.

Anbefalede startbilleddimensioner

For at få den bedste tilpasning til startbillederne skal du bruge et billede, der har følgende dimensioner, i pixel.

Skærmopløsning	Billedbredde	Billedhøjde
WVGA	680	200
WSVGA	880	270
WXGA	1080	350
HD	1240	450
WUXGA	1700	650

Tilføj et SmartMode layout

Du kan tilføje SmartMode layout efter behov. Alle tilpasninger af et SmartMode layout på en startskærm, vises på alle skærme til stationen.

1 På startskærmen skal du vælge **SmartMode™ > Menu > Tilføj layout**.

2 Vælg en funktion:

- Hvis du skal ændre navnet, skal du vælge **Navn og symbol > Navn**, indtaste et nyt navn og vælge **Fuldført**.
- Hvis du skal ændre symbolet SmartMode, skal du vælge **Navn og symbol > Symbol** og vælge et nyt symbol.
- Hvis du skal ændre antallet af de funktioner, der vises, samt layoutet på skærmen, skal du vælge **Sideopsætning** og en indstilling.
- Hvis du skal ændre funktionen for en del af skærmen, skal du vælge det vindue, der skal ændres, og vælge en funktion på listen til højre.
- Hvis du skal ændre, hvordan skærmene er opdelt, skal du trække pilene til en ny position.
- Hvis du skal ændre, hvordan data vises på siden og ekstra datalinjer, skal du vælge **Overlejringer** og vælge en indstilling.
- Hvis du skal tildele en forudindstilling til en del af SmartMode skærbilledet, skal du vælge **Forudindstillinger > Medtag** og vælge en forudindstilling på listen til højre.

Oprettelse af en ny kombinationsside

Du kan oprette en brugerdefineret kombinationsside, der passer til dine behov.

- 1 Vælg **Komb.enh.** > **Menu** > **Tilføj kombinationsenhed.**
- 2 Vælg et vindue.
- 3 Vælg en funktion for vinduet.
- 4 Gentag disse trin for hvert vindue på siden.
- 5 Træk pilene for at ændre størrelse på vinduerne.
- 6 Hold et vindue for at omarrangere det.
- 7 Hold et datafelt for at vælge nye data.
- 8 Vælg **Sideopsætning**, og vælg et layout.

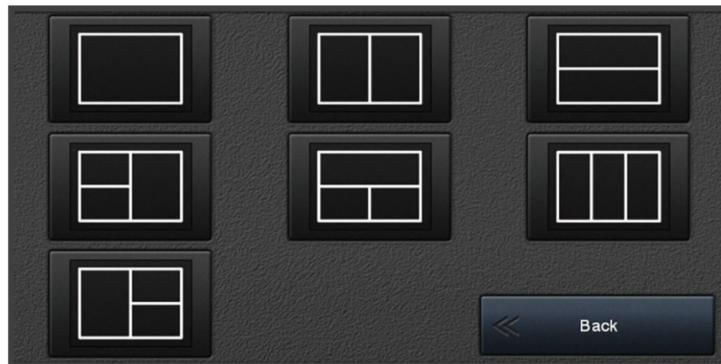

- 9 Vælg **Navn**, indtast et navn for siden, og vælg **Fuldført**.
- 10 Vælg **Overlejringer**, og vælg hvilke data der skal vises.
- 11 Vælg **Fuldført**, når du er færdig med at tilpasse siden.

Sletning af en kombinationsside

- 1 Vælg **Komb.enh.** > **Menu** > **Slet kombinationsenhed.**
- 2 Vælg en kombination.

Tilpasning af dataoverlay

Du kan tilpasse dataene i dataoverlays, der vises på en skærm.



1 Vælg en indstilling baseret på den type skærm, du får vist:

- Fra et fuldt skærbillede skal du vælge **Menu > Rediger overlays**.
- Fra et kombinationsskærbillede skal du vælge **Menu > Rediger kombinationsenhed > Overlejringer**.
- Fra et SmartMode skærbillede skal du vælge **Menu > Rediger layout > Overlejringer**.

TIP: Hold overlay-feltet nede for hurtigt at ændre de data, der vises i et overlay-felt.

2 Vælg et element for at tilpasse dataene og datafeltet:

- Vælg overlay-feltet for at ændre de data, der vises i et overlay-felt, vælg de nye data, der skal vises, og vælg **Retur**.
- Vælg **Data** for at vælge destinationen og layoutet af overlay-datafeltet, og vælg en indstilling.
- Vælg **Navigation** for at tilpasse de oplysninger, der vises under navigationen, og vælg en indstilling.
- Vælg **Øverste bjælke** eller **N. bjælke** for at aktivere andre datafelter, såsom mediebetjeningsenheder, og vælg de nødvendige indstillinger.

3 Vælg **Fuldført**.

Nulstilling af stationslayout

Du kan gendanne layoutene i denne station til fabriksindstillingerne.

Vælg **Indstillinger > System > Stationsoplysninger > Nulstil layouts**.

Forudindstillinger

En forudindstilling er en samling af indstillinger, der optimerer skærbilledet eller visningen. Du kan bruge bestemte forudindstillinger til at optimere grupper af indstillinger til din aktivitet. For eksempel kan nogle indstillinger være optimale, når du fisker, mens andre er optimale, når du sejler en tur. Forudindstillinger findes på nogle skærbilleder, som f.eks. kort, ekkolodsvisninger og radarvisninger.

Hvis du vil vælge en forudindstilling for et kompatibelt skærbillede, skal du vælge **Menu > ⚙️** og derefter vælge forudindstillingen.

Mens du bruger en forudindstilling og laver ændringer i indstillinger eller visning, kan du gemme ændringerne i forudindstillingen eller oprette en ny forudindstilling ud fra de nye tilpasninger.

Lagring af en ny forudindstilling

Når du har tilpasset indstillinger og visning af et skærbillede, kan du gemme tilpasningerne som en ny forudindstilling.

- 1 Fra et kompatibelt skærbillede kan du ændre indstillinger og visning.
- 2 Vælg **Menu** >  > **Gem** > **Ny**.
- 3 Indtast et navn, og vælg **Fuldført**.

Administration af forudindstillinger

Du kan tilpasse de forudindlæste forudindstillinger og redigere forudindstillinger, du selv har oprettet.

- 1 Fra et kompatibelt skærbillede skal du vælge **Menu** >  > **Administrer**.
- 2 Vælg en forudindstilling.
- 3 Vælg en funktion:
 - Hvis du vil omdøbe forudindstillingen, skal du vælge **Omdøb**, indtaste et navn og vælge **Fuldført**.
 - Hvis du vil redigere forudindstillingen, skal du vælge **Rediger** og opdatere forudindstillingen.
 - For at slette forudindstillingen skal du vælge **Slet**.
 - Du kan nulstille alle forudindstillinger til fabriksindstillingerne ved at vælge **Nulstil alt**.

Indstilling af fartøjets type

Du kan vælge bådtype til konfigurerings af plotterindstillinger og for at bruge de funktioner, der er tilpasset din bådtype.

- 1 Vælg **Indstillinger** > **Mit fartøj** > **Fartøjets type**.
- 2 Vælg en funktion.

Justering af baggrundslys

- 1 Vælg **Indstillinger** > **System** > **Skærm** > **Baggrundslys**.
- 2 Juster baggrundslys.

TIP: Fra et hvilket som helst skærbillede skal du trykke på  gentagne gange for at rulle gennem lysstyrkeniveauer. Dette kan være nyttigt, når lysstyrken er så lav, at man ikke kan se skærmen.

Justering af farvevalg

- 1 Vælg **Indstillinger** > **System** > **Lyde og display** > **Farvevalg**.



TIP: Vælg  > **Farvevalg** på et hvilken som helst skærbillede for at få adgang til farveindstillingerne.

- 2 Vælg en funktion.

Automatisk aktivering af plotteren

Du kan indstille plotteren til at tænde automatisk, når der tændes for strømmen. Ellers skal du selv tænde for plotteren ved at trykke på .

Vælg **Indstillinger** > **System** > **Tænd automatisk**.

BEMÆRK: Hvis Tænd automatisk er slået Til, og der slukkes for plotteren ved hjælp af , og der slukkes og tændes for strømmen i løbet af mindre end to minutter, skal du muligvis trykke på  for at starte plotteren igen.

Sådan aktiveres skærmlås

For at beskytte mod tyveri og forhindre uautoriseret brug af din enhed kan du aktivere funktionen Skærmlås, som kræver en pinkode (personligt id). Når den er aktiveret, skal du indtaste pinkoden for at låse skærmen op, hver gang du tænder for enheden. Du kan konfigurere spørgsmål og svar til gendannelse som prompter, hvis du glemmer pinkoden.

BEMÆRK

Hvis du aktiverer funktionen Skærmlås, kan GarminSupport ikke hente pinkoden eller få adgang til din enhed. Det er dit ansvar at oplyse pinkoden til enhver, du giver tilladelse til at bruge fartøjet.

- 1 Vælg **Indstillinger > System > Lyde og display > Skærmlås > Opsætning**.
- 2 Indtast en numerisk pinkode på 6 cifre, der er nem at huske.
- 3 Indtast pinkoden igen for at bekræfte.
- 4 Vælg og besvar de tre spørgsmål til gendannelse af pinkoden, når du bliver bedt om det.

Du kan Deaktiver eller Nulstil pinkoden eller spørgsmålene til gendannelse efter behov.

Automatisk slukning af systemet

Du kan indstille plotteren og hele systemet til at slukke automatisk, når det har været i dvaletilstand i et valgt tidsrum. Ellers skal du trykke på og holde  inde for at slukke systemet manuelt.

- 1 Vælg **Indstillinger > System > Automatisk slukning**.
- 2 Vælg en funktion.

ActiveCaptain app

FORSIGTIG

Denne funktion giver brugerne mulighed for at indsende oplysninger. Garmin fremsætter ingen påstande eller garantierklæringer om nøjagtigheden, fuldstændigheden eller rettidigheden af de oplysninger, som brugerne indsender. Enhver brug af eller tillid til oplysninger, som brugerne indsender, sker på eget ansvar.

ActiveCaptain appen opretter forbindelse til din GPSMAP enhed, diagrammer, kort og fællesskabet for en forbundet sejlsportsoplevelse.

Fra din mobile enhed med ActiveCaptain appen kan du downloade, købe og opdatere kort og søkort. Du kan bruge appen til hurtigt og nemt at overføre brugerdata, f.eks. waypoints og ruter, oprette forbindelse til Garmin Quickdraw Contours-fællesskabet og opdatere enhedens software. Du kan også planlægge din tur og se og kontrollere GPSMAP enheden fra appen.

Du kan oprette forbindelse til ActiveCaptain fællesskabet for at få opdateret feedback vedrørende marinaer og andre interessepunkter. Appen kan skubbe smart-notifikationer, såsom opkald og sms'er, til skærmen på din plotter, når den er parret.

ActiveCaptain Roller

Dit interaktionsniveau med GPSMAP enheden vha. ActiveCaptain appen afhænger af din rolle.

Funktion	Ejer	Gæst
Registrér enhed, indbyggede kort og supplerende kort til konto	Ja	Nej
Opdatér software	Ja	Ja
Overfør automatisk Garmin Quickdraw dybdekurver, som du har downloadet eller oprettet	Ja	Nej
Flyt smart-notifikationer	Ja	Ja
Overfør automatisk brugerdata som f.eks. waypoints og ruter	Ja	Nej
Begynd at navigere til et bestemt waypoint eller at navigere en bestemt rute, og send waypointet eller ruten til GPSMAP enheden	Ja	Ja

Sådan kommer du i gang med ActiveCaptain appen

Du kan knytte en mobilenhed til GPSMAP-enheden ved hjælp af ActiveCaptain appen. Appen giver en hurtig og nem måde for dig at kommunikere med din GPSMAP-enhed og udføre opgaver såsom deling af data, registrering, opdatering af enhedens software og modtagelse af notifikationer på den mobile enhed.

- 1 Fra GPSMAP-enheden skal du vælge **A/V, målere/kontr, > ActiveCaptain**.
- 2 På siden **ActiveCaptain** vælges **Wi-Fi-netværk > Wi-Fi > Til**.
- 3 Indtast et navn og adgangskoden til dette netværk.
- 4 Indsæt et hukommelseskort i GPSMAP-enhedens kortlæser (*Isætning af hukommelseskort, side 7*).
- 5 Vælg **Indstil ActiveCaptain-kort**.

BEMÆRK

Du bliver muligvis bedt om at formatere hukommelseskortet. Ved formatering af kortet bliver alle oplysninger, som er gemt på kortet, slettet. Dette omfatter alle gemte brugerdata, f.eks. waypoints. Formatering af hukommelseskort anbefales, men er ikke påkrævet. Før kortet formateres, bør du gemme data fra hukommelseskortet i enhedens interne hukommelse (*Kopiering af brugerdata fra et hukommelseskort, side 150*). Når kortet er formateret til ActiveCaptain appen, kan du overføre brugerdataene tilbage til kortet (*Kopiering af brugerdata til et hukommelseskort, side 150*).

Sørg for, at kortet er isat, hver gang du vil bruge ActiveCaptain-funktionen.

- 6 I app-butikken på din mobile enhed kan du installere og åbne ActiveCaptain appen.
- 7 Placer mobilenheden inden for 32 m (105 fod) fra GPSMAP-enheden.
- 8 På din mobile enhed skal du åbne siden Wi-Fi® forbindelser og tilslutte til Garmin enheden ved hjælp af det brugernavn og den adgangskode, du indtastede i Garmin enheden.

Aktivering af smart-notifikationer

ADVARSEL

Læs eller besvar ikke notifikationer under sejladsen. Manglende opmærksomhed på forholdene på vand kan medføre skader på fartøjet, personskade eller dødsfald.

Før GPSMAP enheden kan modtage notifikationer, skal den sluttes til din mobilenhed og ActiveCaptain appen.

- 1 Fra GPSMAP enheden skal du vælge **ActiveCaptain > Smart Notifications > Aktiver meddelelser**.
- 2 Aktiver Bluetooth® teknologi i indstillingerne på mobilenheden.
- 3 Placer enhederne inden for 10 m (33 fod) fra hinanden.
- 4 I ActiveCaptain appen på mobilenheden skal du vælge **Smart Notifications > Par med plotteren**.
- 5 Følg instruktionerne på skærmen for at parre appen med GPSMAP enheden.
- 6 Indtast nøglen på din mobilenhed, når du bliver bedt om det.
- 7 Juster om nødvendigt, hvilke notifikationer du modtager i indstillingerne på mobilenheden.

Modtagelse af notifikationer

ADVARSEL

Læs eller besvar ikke notifikationer under sejladsen. Manglende opmærksomhed på forholdene på vand kan medføre skader på fartøjet, personskade eller dødsfald.

Før GPSMAP enheden kan modtage notifikationer, skal du slutte den til din mobilenhed og aktivere funktionen Smart Notifications (*Aktivering af smart-notifikationer, side 16*).

Når funktionen Smart Notifications er aktiveret og din mobilenhed modtager en notifikation, vises en pop op-notifikation kortvarigt på GPSMAP skærbilledet.

BEMÆRK: De tilgængelige handlinger afhænger af notifikationstypen og telefonens operativsystem.

- Vælg **Besvar** for at besvare et telefonopkald på telefonen.
TIP: Hav telefonen i nærheden. Telefonopkaldet besvares på mobiltelefonen, ikke på plotteren.
- Vælg **Afslå** for ikke at besvare telefonopkaldet.
- Vælg **Gennemse** for at læse hele meddelelsen.
- Vælg **OK** for at afvise notifikationen, eller vent, til notifikationen lukker automatisk.
- Vælg **Klart** for at fjerne notifikationen fra plotteren og din mobilenhed.

Administration af notifikationer

ADVARSEL

Læs eller besvar ikke notifikationer under sejladsen. Manglende opmærksomhed på forholdene på vand kan medføre skader på fartøjet, personskade eller dødsfald.

Før du kan administrere notifikationer, skal du aktivere funktionen Smart Notifications (*Aktivering af smart-notifikationer, side 16*).

Når funktionen Smart Notifications er aktiveret og din mobilenhed modtager en notifikation, vises en pop op-notifikation kortvarigt på GPSMAP skærbilledet. Du kan få adgang til og administrere notifikationerne på skærbilledet ActiveCaptain.

- 1 Vælg **ActiveCaptain > Smart Notifications > Beskeder**.

Der vises en oversigt over notifikationer.

- 2 Vælg en notifikation.
- 3 Vælg en mulighed:

BEMÆRK: De tilgængelige indstillinger er forskellige baseret på typen af mobilenhed og notifikationer.

- Vælg **Klart** eller **Slet** for at afvise og fjerne notifikationen fra plotteren og din mobilenhed.
BEMÆRK: Dette sletter ikke meddelelsen fra mobilenheden. Det afviser og fjerner kun notifikationen.
- Vælg **Ring tilbage** eller **Ring** for at ringe tilbage til telefonnummeret.

Sådan gøres notifikationer private

Du kan slå pop op-notifikationer fra og deaktivere meddelelseslisten på bestemte plottere med henblik på beskyttelse af personlige oplysninger. Kaptajnen kan f.eks. deaktivere pop op-notifikationer og meddelelser på den plotter, der bruges til fiskeri, men tillade notifikationer på den plotter, der bruges ved styrepladsen.

- 1 På den plotter, hvor notifikationerne skal være private, skal du vælge **ActiveCaptain > Smart Notifications**.
- 2 Vælg en mulighed:
 - Vælg **Pop-ups** for at slå pop op-notifikationer fra på denne plotter.
 - Vælg **Sigtbarhed** for at slå pop op-notifikationer fra og deaktivere meddelelseslisten på denne plotter.

Opdatering af software med ActiveCaptain appen

Hvis din enhed har Wi-Fi teknologi, du kan bruge ActiveCaptain appen til at hente og installere de seneste softwareopdateringer til din enhed.

BEMÆRK

Softwareopdateringer kræver muligvis, at appen downloader store filer. Almindelige datagrænser eller gebyrer fra din internetudbyder er gældende. Kontakt din internetudbyder for yderligere oplysninger om datagrænser eller gebyrer.

Installationsprocessen kan tage flere minutter.

- 1 Slut den mobile enhed til GPSMAP enheden (*Sådan kommer du i gang med ActiveCaptain appen, side 15*).
- 2 Når en softwareopdatering er tilgængelig, og du har adgang til internettet fra din mobile enhed, skal du vælge **Softwareopdateringer > Download**.
ActiveCaptain appen downloader opdateringen til den mobile enhed. Når du tilslutter appen til GPSMAP enheden igen, bliver opdateringen overført til enheden. Når overførslen er færdig, bliver du bedt om at installere opdateringen.
- 3 Når GPSMAP enheden beder dig om det, skal du vælge en indstilling for at installere opdateringen.
 - Vælg **OK**, hvis du vil opdatere softwaren med det samme.
 - Vælg **Annuler**, hvis du vil udskyde opdateringen. Når du er klar til at installere opdateringen, skal du vælge **ActiveCaptain > Softwareopdateringer > Installer nu**.

Opdatering af kort med ActiveCaptain

Du kan bruge ActiveCaptain appen til at downloade og overføre de nyeste kortopdateringer til enheden. For at spare plads på mobilenheden, plads på ActiveCaptain kortet, og downloadtid, kan du overveje at bruge ActiveCaptain appen til kun at downloade de områder på kortet, du har brug for.

Hvis du downloader et helt kort, kan du bruge Garmin Express™ appen til at downloade kortet på et hukommelseskort. Garmin Express appen downloader store kort hurtigere end ActiveCaptain appen. Få flere oplysninger ved at gå til garmin.com/express.

BEMÆRK

Kortopdateringer kræver muligvis, at appen downloader store filer. Almindelige datagrænser eller gebyrer fra din internetudbyder er gældende. Kontakt din internetudbyder for at få yderligere oplysninger om datagrænser eller gebyrer.

- 1 Slut mobilenheden til GPSMAP enheden (*Sådan kommer du i gang med ActiveCaptain appen, side 15*).
- 2 Når der er en tilgængelig kortopdatering, og din mobile enhed har adgang til internettet, skal du vælge **OneChart > Mine kort**.
- 3 Vælg det kort, der skal opdateres.
- 4 Vælg det område, der skal downloades.
- 5 Vælg **Download**
ActiveCaptain appen downloader opdateringen til den mobile enhed. Når du slutter appen til GPSMAP enheden igen, bliver opdateringen overført til enheden. Når overførslen er færdig, vil de opdaterede kort være klar til brug.

Kommunikation med trådløse enheder

Plotterne kan oprette et trådløst netværk, som du kan forbinde trådløse enheder til.

Tilslutning af trådløse enheder gør dig i stand til at bruge Garmin apps, som f.eks. ActiveCaptain.

Wi-Fi netværk

Opsætning af det Wi-Fi trådløse netværk

Plotterne kan oprette et Wi-Fi netværk, som du kan forbinde trådløse enheder til. Første gang du åbner indstillingerne for trådløst netværk, bliver du bedt om at konfigurere netværket.

1 Vælg **Indstillinger > Kommunikation > Wi-Fi-netværk > Wi-Fi > Til > OK**.

2 Om nødvendigt skal du indtaste et navn på dette trådløse netværk.

3 Indtast en adgangskode.

Du skal bruge denne adgangskode til at opnå adgang til det trådløse netværk fra en trådløs enhed. Adgangskoden skelner mellem små og store bogstaver.

Tilslutning af en trådløs enhed til plotteren

Før du kan forbinde en trådløs enhed til plotterens trådløse netværk, skal du konfigurere plotterens trådløse netværk (*Opsætning af det Wi-Fi trådløse netværk, side 18*).

Du kan forbinde flere trådløse enheder til plotteren for at dele data.

1 Fra den trådløse enhed skal du aktivere Wi-Fi teknologien og søge efter trådløse netværk.

2 Vælg navnet på din plotters trådløse netværk (*Opsætning af det Wi-Fi trådløse netværk, side 18*).

3 Indtast adgangskoden til plotteren.

Sådan ændrer du den trådløse kanal

Du kan ændre den trådløse kanal, hvis du har problemer med at finde eller oprette forbindelse til en enhed, eller hvis du oplever interferens.

1 Vælg **Indstillinger > Kommunikation > Wi-Fi-netværk > Avanceret > Kanal**.

2 Angiv en ny kanal.

Du behøver ikke at ændre trådløs kanal på nogen af de enheder, der er tilsluttet til dette netværk.

Ændring af Wi-Fi værten

Hvis der er flere plottere med Wi-Fi teknologi på Garmin marinenetværket, kan du ændre, hvilken plotter, der er Wi-Fi værten. Dette kan være nyttigt, hvis du har problemer med Wi-Fi kommunikationen. Ved at ændre Wi-Fi værten får du mulighed for at vælge en plotter, som er fysisk tættere på din mobile enhed.

1 Vælg **Indstillinger > Kommunikation > Wi-Fi-netværk > Avanceret > Wi-Fi vært**.

2 Følg instruktionerne på skærmen.

Trådløs fjernbetjening

Disse trin gælder ikke for GRID™ fjerninput-enhederne (*Parring af GRID enheden med plotteren fra plotteren, side 153*).

Parring af den trådløse fjernbetjening med plotteren

Før du kan anvende den trådløse fjernbetjening med en plotter, skal du parre fjernbetjeningen med plotteren.

Du kan tilknytte en enkelt fjernbetjening til flere plottere og derefter trykke på parringstasten for at skifte mellem plotterne.

1 Vælg **Indstillinger > Kommunikation > Trådløse enheder > Trådløse fjernbetjening > GPSMAP® fjernbetjening**.

2 Vælg **Ny forbindelse**.

3 Følg instruktionerne på skærmen.

Aktivering og deaktivering af fjernbetjeningens baggrundsbelysning

Deaktivering af baggrundsbelysning på fjernbetjeningen kan øge batteriets levetid betydeligt.

- 1 Vælg **Indstillinger > Kommunikation > Trådløse enheder > Trådløse fjernbetjener > GPSMAP® fjernbetjening > Baggrundsllys** på plotteren.
- 2 Følg instruktionerne på skærmen.

Frakobling af fjernbetjening fra alle plottere

- 1 På plotteren vælger du **Indstillinger > Kommunikation > Trådløse enheder > Trådløse fjernbetjener > GPSMAP® fjernbetjening > Afbryd alle**.
- 2 Følg instruktionerne på skærmen.

Trådløs vindsensor

Tilslutning af en trådløs sensor til plotteren

Du kan se data fra en kompatibel trådløs sensor på plotteren.

- 1 Vælg **Indstillinger > Kommunikation > Trådløse enheder**.
- 2 Vælg vindsensoren.
- 3 Vælg **Aktivér**.

Plotteren begynder at søge efter og oprette forbindelse til den trådløse sensor.

Hvis du vil se data fra sensoren, skal du tilføje dataene til et datafelt eller en måler.

Justering af vindsensorens retning

Du bør justere denne indstilling, hvis sensoren ikke vender mod bådens stævn, nøjagtigt parallelt med midterlinjen.

BEMÆRK: Den åbning, hvor kablet tilsluttes stangen, indikerer forsiden af sensoren.

- 1 Beregn den vinkel, i grader med uret rundt om masten, som sensoren peger væk fra midten af bådens stævn:
 - Hvis sensoren vender mod styrbord, skal vinklen være på mellem 1 og 180 grader.
 - Hvis sensoren vender mod bagbord, skal vinklen være på mellem -1 og -180 grader.
- 2 Vælg **Indstillinger > Kommunikation > Trådløse enheder**.
- 3 Vælg vindsensoren.
- 4 Vælg **Vind vinkel forskydning**.
- 5 Angiv den vinkel, der er observeret i trin 1.
- 6 Vælg **Fuldført**.

Visning af båddata på et Garmin ur

Du kan slutte et kompatibelt Garmin ur til en kompatibel plotter for at se data fra plotteren.

- 1 Placer Garmin uret inden for rækkevidde (3 m) af plotteren.
- 2 Fra urets skærm skal du vælge **START > Båddata > START**.

BEMÆRK: Hvis du allerede har oprettet forbindelse til en plotter, og du gerne vil oprette forbindelse til en anden plotter, skal du åbne skærbilledet Båddata, holde nede på UP og vælge Par ny.

- 3 På plotteren skal du vælge **Kommunikation > Trådløse enheder > Connect IQ™ apps > Båddata > Aktivér > Ny forbindelse**.

Plotteren begynder at søge efter og oprette forbindelse til den bærbare enhed.

- 4 Sammenlign den kode, der vises på plotteren, med den, der vises på uret.
- 5 Hvis koderne matcher, skal du vælge **Ja** for at gennemføre parringsprocessen.

Når enhederne er blevet parret, opretter de automatisk forbindelse, når de tændes og er inden for rækkevidde.

Visning af båddata på en Garmin Nautix™ enhed

Du kan slutte en Garmin Nautix enhed til plotteren for at få vist plotterens data på Garmin Nautix enheden.

BEMÆRK: Du kan tilslutte en Garmin Nautix enhed med flere kompatible enheder for at opnå bedre dækning på større fartøjer.

- 1 Placer Garmin Nautix enheden inden for rækkevidde (3 m) af plotteren.
Enheden søger automatisk efter alle kompatible enheder inden for området.
- 2 Om nødvendigt skal du i den bærbare enheds menu vælge **Enhedsforbindelser > Par ny enhed**.
- 3 På plotteren skal du vælge **Indstillinger > Kommunikation > Trådløse enheder > Connect IQ™ apps > Båddata > Aktiver forbindelser > Ny forbindelse**.

Plotteren begynder at søge efter og oprette forbindelse til den bærbare enhed.

Når enhederne er blevet parret, opretter de automatisk forbindelse, når de tændes og er inden for rækkevidde.

Kort og 3D-kortvisninger

Hvilke kort og 3D-kortvisninger, der er tilgængelige, afhænger af kortdataene og det anvendte tilbehør.

BEMÆRK: 3D-kortvisninger er tilgængelige på høj kvalitetskort i nogle områder.

Du kan få adgang til kortene og 3D-kortvisningerne ved at vælge Kort.

Navigationskort: Viser navigationsdata, der er tilgængelige på dine forudindlæste kort og fra eventuelle supplerende kort. Dataene inkluderer bøjer, fyr, kabler, dybdespotninger, marinaer og tidevandsstationer i visning ovenfra.

Fiskekort: Giver en detaljeret visning af bundkonturerne og dybdespotningerne på kortet. Dette kort fjerner navigationsdata fra kortet, giver detaljerede dybhavsmålingsdata og forstærker bundkonturer, hvilket letter dybdegenkendelsen. Dette kort er bedst til dybhavsfiskeri på åbent hav.

BEMÆRK: Fiskekortet er tilgængeligt på høj kvalitetskort i nogle områder.

Perspective 3D: Giver en visning fra oven og bag din båd (i henhold til din kurs) og bruges som visuel navigationshjælp. Denne visning er nyttig, når du navigerer omkring lavvandede områder, rev, broer eller kanaler. Den er også nyttig, når du skal finde indsejlingen og udsejlingen ved fremmede havne og ankerpladser.

3D-kort: Giver en visning fra oven og bag din båd (i henhold til din kurs) og bruges som visuel navigationshjælp. Denne visning er nyttig, når du navigerer omkring lavvandede områder, rev, broer eller kanaler. Den er også nyttig, når du skal finde indsejlingen og udsejlingen ved fremmede havne og ankerpladser.

Fish Eye 3D: Giver en undervandsvisning, der visuelt repræsenterer havbunden iht. kortoplysningerne. Ved tilslutning af en ekkolodstransducer vises ikke-bundfaste mål, f.eks. fisk, med røde, grønne og gule kugler. Rød indikerer de største mål, mens grøn indikerer de mindste.

Skyggerelief: Giver højdeskyggelægning i høj opløsning af søer og kystfarvande. Dette kort kan være nyttigt til fiskeri og dykning.

BEMÆRK: Skyggerelief-kortet er tilgængeligt på høj kvalitetskort i nogle områder.

Navigationkort og fiskekort

BEMÆRK: Fiskekortet er tilgængeligt på højkvalitetskort i nogle områder.

Navigationkort er optimeret til navigation. Du kan planlægge en kurs, se kortoplysninger og bruge kortet som hjælpemiddel til navigation. For at åbne Navigationkort skal du vælge **Kort > Navigationkort**.

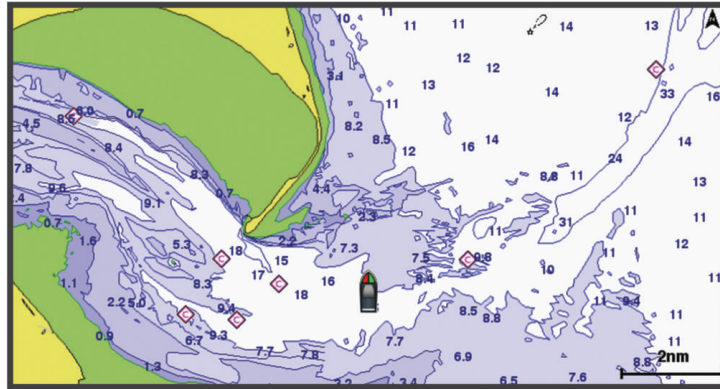

Fiskekort giver et detaljeret billede med flere bunddetaljer og indhold om fiskeri. Dette kort er optimeret til fiskeri. For at åbne Fiskekort skal du vælge **Kort > Fiskekort**.

Zoom ind og ud ved hjælp af berøringskærmen

Du kan hurtigt zoome ind og ud af mange skærme, f.eks. kort og ekkolodsvisninger.

- Klem to fingre sammen for at zoome ud.
- Spred to fingre for at zoome ind.

Kortsymboler

Denne tabel indeholder nogle af de almindelige symboler, du kan få vist på de detaljerede kort.

Ikon	Beskrivelse
	Bøje
	Oplysninger
	Marineservice
	Tidevandsstation
	Strømforholdsstation
	Foto fra oven tilgængeligt
	Perspektivfoto tilgængeligt

Andre funktioner, der er fælles for de fleste kort, omfatter dybdekonturlinjer, tidevandszoner, spotdybde (som illustreret på oprindelige papirkort), navigationshjælp og -symboler, forhindringer og kabelområder.

Måling af en afstand på kortet

1 Vælg et sted på et kort.

2 Vælg **Mål**.

Der vises en knappenål på skærmen på din nuværende position. Afstanden og vinklen fra knappenålen er vist i hjørnet.

TIP: Hvis du vil nulstille knappenålen og måle fra markørens aktuelle position, skal du vælge Indstil reference.

Oprettelse af et waypoint på kortet

1 Vælg en position eller et objekt på et kort.

2 Vælg .

Visning af positions- og objektinformation på et kort

Du kan få vist oplysninger, som f.eks. tidevand, strømforhold, himmellegemer, kortnoter eller lokale tjenester, om en position eller et objekt på navigationskortet eller fiskekortet.

1 Vælg en position eller et objekt på navigationskortet eller fiskekortet.

En liste over muligheder vises øverst på kortet. De muligheder, der vises, varierer ud fra den position eller det objekt, du har valgt.

2 Vælg om nødvendigt .

3 Vælg **Information**.

Visning af detaljer om navigationssymboler

Fra navigationskortet, fiskekortet, Perspective 3D-kortvisningen eller Mariner's Eye 3D-kortvisningen kan du få vist detaljer om forskellige typer navigationssymboler, herunder signaler, fyr og forhindringer.

BEMÆRK: Fiskekortet er tilgængeligt på højkvalitetskort i nogle områder.

BEMÆRK: 3D-kortvisninger er tilgængelige på højkvalitetskort i nogle områder.

1 På et kort eller en 3D-kortvisning skal du vælge et navigationssymbol.

2 Vælg et navn til navigationssymbolet.

Navigation til en destination på kortet

ADVARSEL



Alle rute- og navigationslinjer, der vises på kortplotteren, er kun beregnet til at give generel rutevejledning eller identificere relevante kanaler og er ikke beregnet til at blive fulgt nøjagtigt. Vær altid opmærksom på de navigationssymboler og forholdene på vandet ved navigering for at undgå grundstødninger eller hazarder, der kan medføre beskadigelse af fartøjet, personskade eller dødsfald.

Funktionen Auto Guidance er baseret på elektroniske kortoplysninger. Disse data er dog ingen garanti mod forhindringer og lavt vand. Du bør omhyggeligt sammenholde kursen med alle synsindtryk for at undgå land, lavt vand og andre forhindringer på ruten.

Når du bruger Gå til, kan en direkte kurs og korrigeret kurs muligvis gå over land eller lavt vand. Anvend visuelle observationer, og styr efter at undgå land, lavt vand og andre farlige objekter.

BEMÆRK: Fiskekortet er tilgængeligt på højkvalitetskort i nogle områder.

BEMÆRK: Auto Guidance er tilgængelig på højkvalitetskort i nogle områder.

- 1 Vælg en position fra navigationskortet eller fiskekortet.
- 2 Vælg **Naviger til**, hvis det er nødvendigt.
- 3 Vælg en funktion:
 - Vælg **Gå til** eller  for at navigere direkte til positionen.
 - Vælg **Lav rute til** eller  for at oprette en rute til positionen, herunder vendinger.
 - Vælg **Auto guidning** eller  for at bruge automatisk guidning (Auto Guidance).
- 4 Gennemse den rute, der er angivet af den magentarøde linje.

BEMÆRK: Når du bruger Auto Guidance, angiver en grå linje på en hvilken som helst del af den magentarøde linje, at Auto Guidance ikke kan beregne den del af Auto Guidance-linjen. Det skyldes sikkerhedsindstillingerne for mindste vanddybde og højde af forhindringer.

- 5 Følg den magentarøde linje, så du undgår at styre mod land, lavt vand og andre forhindringer.

Højkvalitetskort

⚠ ADVARSEL

Alle rute- og navigationslinjer, der vises på kortplotteren, er kun beregnet til at give generel rutevejledning eller identificere relevante kanaler og er ikke beregnet til at blive fulgt nøjagtigt. Vær altid opmærksom på de navigationssymboler og forholdene på vandet ved navigering for at undgå grundstødninger eller hazarder, der kan medføre beskadigelse af fartøjet, personskade eller dødsfald.

Funktionen Auto Guidance er baseret på elektroniske kortoplysninger. Disse data er dog ingen garanti mod forhindringer og lavt vand. Du bør omhyggeligt sammenholde kursen med alle synsindtryk for at undgå land, lavt vand og andre forhindringer på ruten.

BEMÆRK: Ikke alle modeller understøtter alle kort.

Valgfrie højkvalitetskort som f.eks. BlueChart® g4 Vision giver dig mulighed for at få det optimale ud af din plotter. Ud over detaljeret marinekortlægning kan højkvalitetskort indeholde disse funktioner, som er tilgængelige i nogle områder.

Mariner's Eye 3D: Leverer en visning fra oven og bag din båd som en tredimensionel navigationshjælp.

Fish Eye 3D: Giver en tredimensionel undervandsvisning, der visuelt repræsenterer havbunden iht. kortoplysningerne.

Fiskekort: Viser kortet med forbedrede bundkonturer og uden navigationsdata. Dette kort er ideelt til dybhavsfiskeri på åbent hav.

Satellitbilleder i høj opløsning: Giver satellitbilleder i høj opløsning til en realistisk visning af land og vand på navigationskortet (*Visning af satellitbilleder på navigationskortet, side 26*).

Luffotos: Viser marinaer og andre navigationsmæssigt vigtige luffotos for at hjælpe dig med at visualisere dine omgivelser (*Visning af luffotos af landmærker, side 26*).

Detaljerede data om veje og interessepunkter (POI): Viser detaljerede data om veje og interessepunkter (POI), herunder meget detaljerede kystveje og POI'er som f.eks. restauranter, overnatningsmuligheder og lokale seværdigheder.

Auto guidning: Bruger specifikke oplysninger om fartøj og kortdata til at bestemme den bedste rute til din destination.

Fish Eye 3D kortvisning

Ved hjælp af dybdekorturlinjerne i premium-kortene, som f.eks. BlueChart g4 Vision, giver Fish Eye 3D kortet en undervandsvisning af hav- eller søbunden.

Ikke-bundfaste mål som f.eks. fisk indikeres med røde, grønne og gule kugler. Rød indikerer de største mål, mens grøn indikerer de mindste.

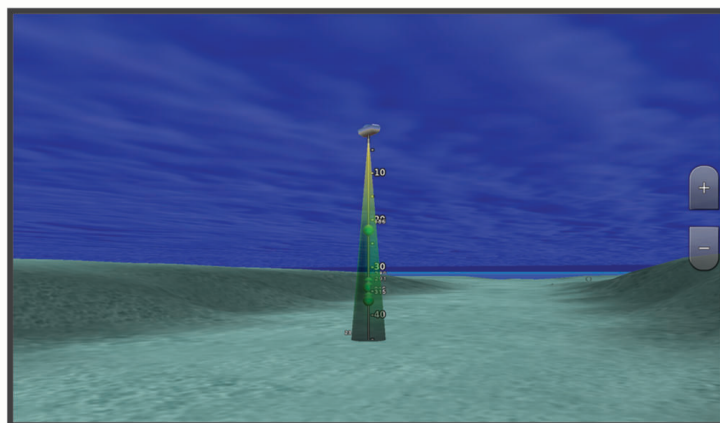

Visning af oplysninger fra tidevandsstationer

⬆ på kortet angiver en tidevandsstation. Du kan få vist en detaljeret graf for en tidevandsstation som en hjælp til at forudsige tidevandsniveauet på forskellige tidspunkter eller på forskellige dage.

BEMÆRK: Denne funktion er tilgængelig på høj kvalitetskort i nogle områder.

1 Vælg en tidevandsstation fra navigationskortet eller fiskekortet.

Oplysningerne om tidevandsretningen og tidevandsniveauet vises i nærheden af ⬆.

2 Vælg stationsnavn.

Animerede indikatorer for tidevand og strøm

BEMÆRK: Denne funktion er tilgængelig på høj kvalitetskort i nogle områder.

Du kan få vist indikatorer for animeret tidevandsstation og strømretning på navigationskortet eller fiskekortet. Du skal også aktivere animerede ikoner i kortindstillingerne (*Visning af indikatorer for tidevand og strøm, side 25*).

Der vises en indikator for en tidevandsstation på kortet som en lodret søjlegraf med en pil. En rød pil, der peger nedad, angiver faldende tidevand, og en blå pil, der peger opad, angiver stigende tidevand. Når du flytter markøren hen over indikatoren for tidevand, vises højden for tidevandet ved stationen oven over indikatoren for tidevandsstationen.

Indikatorerne for strømretning vises som pile på kortet. Retningen for hver pil angiver retningen for strømmen ved en bestemt position på kortet. Farven på pilen angiver hastigheden på strømmen for den pågældende position. Når du bevæger markøren hen over indikatoren for strømretning, vises den specifikke hastighed for strømmen ved positionen oven over indikatoren for retning.

Farve	Aktuelt hastighedsområde
Gul	0 til 1 knob
Orange	1 til 2 knob
Rød	2 eller flere knob

Visning af indikatorer for tidevand og strøm

BEMÆRK: Denne funktion er tilgængelig på høj kvalitetskort i nogle områder.

Du kan få vist statiske eller animerede indikatorer for tidevands- og strømforholdsstationer på navigations- eller fiskekortet.

1 På navigations- eller fiskekortet skal du vælge **Menu > Lag > Kort > Tidev. og strømforh.**

2 Vælg en funktion:

- For at få vist animerede indikatorer for tidevands- og strømforholdsstationer skal du vælge **Animeret**.
- For at aktivere skyderen for tidevand og strømforhold, som indstiller tidspunktet for, hvornår oplysninger om tidevand og strømforhold rapporteres på kortet, skal du vælge **Skyder**.

Visning af satellitbilleder på navigationskortet

BEMÆRK: Denne funktion er tilgængelig på højkvalitetskort i nogle områder.

Du kan lægge satellitbilleder i høj kvalitet oven over landområderne eller både land- og havområderne på navigationskortet.

BEMÆRK: Når det er aktiveret, vises satellitbillederne i høj opløsning kun ved lavere zoomniveauer. Hvis du ikke kan se billederne i høj opløsning på din valgfrie kortregion, kan du vælge  for at zoome ind. Du kan også indstille en højere detaljeringsgrad ved at ændre kortzoomdetaljerne.

1 På navigationskortet skal du vælge **Menu > Lag > Kort > Satellitfotos**.

2 Vælg en funktion:

- Vælg **Kun land** for at få vist standardkortoplysninger om vandet med fotos, der er lagt oven over landområdet.

BEMÆRK: Denne indstilling skal være aktiveret for at få vist Standard Mapping® kort.

- Vælg **Fotokort** for at få vist fotos på både vand og land med en angivet uklarhed. Brug bjælken til at justere uklarheden for fotos. Jo højere du sætter procenten, jo flere satellitfotos dækker både vand og land.



Visning af luftfotos af landmærker

Inden du kan se luftfotos på navigationskortet, skal du aktivere indstillingen Fotopunkter i kortopsætningen.

BEMÆRK: Denne funktion er tilgængelig på højkvalitetskort i nogle områder.

Du kan bruge luftfotos af landemærker, marinaer og havne som en hjælp til at orientere dig efter omgivelserne eller til at gøre dig bekendt med en marina eller en havn, inden du ankommer.

1 Vælg et kameraikon på navigationskortet:

- Vælg  for at få vist et foto ovenfra.
- Vælg  for at få vist et perspektivfoto. Fotoet blev taget fra kameraets placering og peger i retning af keglen.

2 Vælg **Foto**.







Automatisk identifikationssystem

Det automatiske identifikationssystem (AIS) gør det muligt at identificere og spore andre fartøjer og giver dig advarsler om trafik i området. Når plotteren er tilsluttet en ekstern AIS-enhed, kan den vise AIS-oplysninger om andre fartøjer, der er inden for området, og som er udstyret med en transponder, og som aktivt sender AIS-oplysninger.

De oplysninger, der rapporteres for hvert fartøj, inkluderer MMSI (Maritime Mobile Service Identity), position, GPS-hastighed, GPS-kurs, den tid, der er gået, siden den sidste position, hvor fartøjet blev rapporteret, den nærmeste indsejling og tiden til den nærmeste indsejling.

Nogle plottermodeller understøtter også Blue Force Tracking. Fartøjer, som spores med Blue Force Tracking, er vist på plotteren med en blågrøn farve.

AIS-markeringssymboler

Symbol	Beskrivelse
	AIS-fartøj. Fartøjet rapporterer AIS-oplysninger. Den retning, som trekanten peger, angiver den retning, som AIS-fartøjet bevæger sig i.
	Mål er valgt.
	Mål er aktiveret. Målet virker større på kortet. En grøn linje, der er tilknyttet målet, angiver målets kurs. Fartøjets MMSI, hastighed og retning vises under målet, hvis detaljeindstillingerne er blevet angivet til Vis. Hvis AIS-transmissionen fra fartøjet går tabt, vises en besked.
	Mål er tabt. Et grønt X angiver, at AIS-transmissionen fra fartøjet er gået tabt, og plotteren viser en besked, der spørger, om fartøjet fortsat skal spores. Hvis du holder op med at spore fartøjet, forsvinder symbolet for tabt mål fra kortet eller 3D-kortvisningen.
	Farligt mål inden for området. Målet blinker, mens en alarm udløses, og en besked vises. Når alarmeren er blevet registreret, angives positionen og målets kurs af en helt rød trekant med en rød linje tilknyttet. Hvis kollisionsalarmeren i sikker zone er blevet indstillet til Fra, blinker målet, men lydalarmeren udløses ikke, og alarmbeskeden vises ikke. Hvis AIS-transmissionen fra fartøjet går tabt, vises en besked.
	Farligt mål er tabt. Et rødt X angiver, at AIS-transmissionen fra fartøjet er gået tabt, og plotteren viser en besked, der spørger, om fartøjet fortsat skal spores. Hvis du holder op med at spore fartøjet, forsvinder symbolet for farligt mål fra kortet eller 3D-kortvisningen.
	Placeringen af dette symbol angiver det nærmeste indsejlingspunkt til et farligt mål, og tallet i nærheden af symbolet angiver tiden til den nærmeste indsejling til det pågældende mål.

BEMÆRK: Fartøjer, som spores med funktionen Blue Force Tracking, vises med en blågrøn farve uanset status.

Kurs og beregnet kurs for aktiverede AIS-mål

Når oplysninger om kurs og kurs over grunden er angivet af et aktiveret AIS-mål, vises kursen for målet på et kort som en linje, der er knyttet til AIS-målsymbolet. En kurslinje vises ikke på en 3D-kortvisning.

Den beregnede kurs for et aktiveret AIS-mål vises som en stiplede linje på et kort eller en 3D-kortvisning. Længden af den beregnede kurslinje er baseret på værdien af den beregnede kursindstilling. Hvis et aktiveret AIS-mål ikke sender oplysninger om hastighed, eller hvis fartøjet ikke bevæger sig, vises der ikke en beregnet kurslinje. Oplysninger om ændringer i hastighed, kurs over grunden eller drejehastighed, der udsendes af fartøjet, kan påvirke beregningen af den beregnede kurslinje.

Når oplysninger om kurs over grunden, kurs og drejehastighed er angivet af et aktiveret AIS-mål, beregnes den beregnede kurs for målet ud fra oplysninger om kurs over grunden samt drejehastighed. Den retning, som målet drejer, som også er baseret på oplysningerne om drejehastigheden, er angivet af krogens retning for enden af kurslinjen. Længden af krogen ændrer sig ikke.

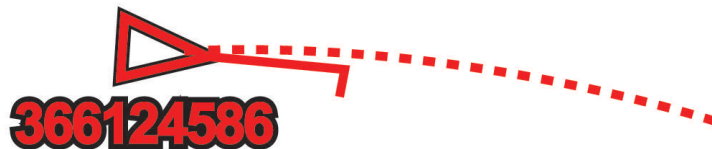

Når oplysningerne om kurs over grunden og kurs er angivet af et aktiveret AIS-mål, men der ikke er angivet oplysninger om drejehastighed, er den beregnede kurs for målet beregnet ud fra oplysninger om kurs over grunden.

Aktivering af et mål for et AIS-fartøj

- 1 Vælg et AIS-fartøj fra et kort eller en 3D-kortvisning.
- 2 Vælg **AIS skib** > **Aktiver mål**.

Visning af oplysninger om et AIS-skib, der er sat som mål

Du kan få vist AIS-signalstatus, MMSI, GPS-hastighed, GPS-kurs og andre oplysninger, der bliver rapporteret som et AIS-fartøj, der er sat som mål.

- 1 Vælg et AIS-fartøj på et kort eller en 3D-kortvisning.
- 2 Vælg **AIS skib**.

Deaktivering af et mål for et AIS-skib

- 1 Vælg et AIS-fartøj fra et kort eller en 3D-kortvisning.
- 2 Vælg **AIS skib** > **Deaktiver**.

Visning af en liste over AIS- og MARPA-trusler

- 1 På et kort skal du vælge **Menu** > **Lag** > **Andre fartøjer** > **Liste** > **Vis**.
- 2 Vælg de typer af trusler, der skal medtages på listen.

Indstilling af kollisionsalarm i sikker zone

Før du kan indstille en kollisionsalarm, skal du have en kompatibel plotter sluttet til en AIS-enhed eller -radar. Kollisionsalarmen i sikker zone bruges kun med AIS og MARPA. MARPA-funktionalitet fungerer sammen med radar. Den sikre zone bruges til at undgå kollisioner og kan tilpasses.

- 1 Vælg **Indstillinger** > **Alarmer** > **Kollisionsalarm** > **Til**.

En besked vises, og alarmen udløses, når et MARPA-markeret objekt eller et AIS-aktiveret fartøj kommer ind i sikkerhedszonen rundt om båden. Objektet bliver også angivet som farligt på skærmen. Når alarmen er slået fra, er beskeden og den hørlige alarm deaktiveret, men objektet vises stadig som farligt på skærmen.

- 2 Vælg **Område**, og vælg en afstand for radius for sikkerhedszonen omkring dit fartøj.
- 3 Vælg **Tid til**, og vælg et tidspunkt, hvor alarmen skal lyde, hvis et mål forventes at komme ind i sikkerhedszonen.

Hvis du f.eks. vil have besked om en kommende krydsning, 10 minutter før den forventes, skal du indstille Tid til til 10. Alarmen lyder i så fald, 10 minutter før fartøjet kommer ind i sikkerhedszonen.

















- 4 Vælg **MARPA alarm**, og vælg en mulighed for, hvornår alarmen skal lyde for et MARPA-markeret objekt.

AIS hjælpemidler til navigation

Et AIS hjælpemiddel til navigation (ATON) er enhver form for navigationshjælp, der sendes via AIS radioen. ATON'er vises på kortene og har identifikationsoplysninger, f.eks. position og type.

Der er tre hovedtyper af AIS ATON'er. Ægte ATON'er findes fysisk og sender deres identifikations- og positionsoplysninger fra deres faktiske position. Syntetiske ATON'er findes fysisk, og deres identifikations- og positionsoplysninger sendes fra en anden position. Virtuelle ATON'er findes ikke fysisk, og deres identifikations- og positionsoplysninger sendes fra en anden position.

Du kan få vist AIS ATON'er på kortet, når plotteren er tilsluttet en kompatibel AIS radio. Hvis du vil have vist AIS ATON'er, skal du fra et kort vælge **Menu > Lag > Kort > Sømærke > ATON'er**. Du kan få vist flere oplysninger om en ATON, hvis du vælger ATON'en på kortet.

Symbol	Betydning
	Ægte eller syntetisk ATON
	Ægte eller syntetisk ATON: Nordligt topmærke
	Ægte eller syntetisk ATON: Sydligt topmærke
	Ægte eller syntetisk ATON: Østligt topmærke
	Ægte eller syntetisk ATON: Vestligt topmærke
	Ægte eller syntetisk ATON: Special-topmærke
	Ægte eller syntetisk ATON: Sikker-topmærke
	Ægte eller syntetisk ATON: Fare-topmærke
	Virtuel ATON
	Virtuel ATON: Nordligt topmærke
	Virtuel ATON: Sydligt topmærke
	Virtuel ATON: Østligt topmærke
	Virtuel ATON: Vestligt topmærke
	Virtuel ATON: Special-topmærke
	Virtuel ATON: Sikker-topmærke
	Virtuel ATON: Fare-topmærke

AIS-nødsignaler





Uafhængige AIS-nødsignaler sender nødpositionsrapporter, når de aktiveres. Plotteren kan modtage SART-signaler (Search and Rescue Transmitters), EPIRB-signaler (Emergency Position Indicating Radio Beacons) og andre MOB-signaler (Mand over bord). Udsendelser af nødsignaler er forskellige fra AIS-standardudsendelser, og derfor vises de på en anden måde på plotteren. I stedet for at spore et nødsignal for at undgå kollision kan du spore et nødsignal for at finde og hjælpe et fartøj eller en person.

Navigation til et nødsignal

Når du modtager et nødsignal, vises der en nødsignalalarm.

Vælg **Gennemse** > **Gå til** for at begynde navigationen til udsendelsen.

Målsymboler for AIS-nødsignaler

Symbol	Beskrivelse
	Udsendelse fra AIS-nødsignaler. Vælg for at se flere oplysninger om udsendelsen og begynde navigationen.
	Udsendelse tabt.
	Udsendelsestest. Viser, når et fartøj starter en test af deres nødsignaler, og det repræsenterer ikke en sand nødsituation.
	Udsendelsestest tabt.

Aktivering af AIS-udsendelsestestadvarsler

For at undgå et stort antal testadvarsler og -symboler i områder med mange både, f.eks. marinaer, kan du vælge at modtage eller ignorere AIS-testmeddelelser. For at teste en AIS-nødsituation skal du aktivere plotteren til at modtage testadvarsler.

1 Vælg **Indstillinger** > **Alarmer** > **AIS**.

2 Vælg en funktion:

- For at modtage eller ignorere EPIRB-testsignaler (Emergency Position Indicating Radio Beacon) skal du vælge **AIS-EPIRB-test**.
- For at modtage eller ignorere MOB-testsignaler (Mand over bord) skal du vælge **AIS-MOB-test**.
- For at modtage eller ignorere SART-testsignaler (Search and Rescue Transponder) skal du vælge **AIS SART Test**.

Deaktivering af AIS-modtagelse

AIS-signalmodtagelse er aktiveret som standard.

Vælg **Indstillinger** > **Andre fartøjer** > **AIS** > **Fra**.

Alle AIS-funktioner på alle kort og 3D-kortvisninger deaktiveres. Dette inkluderer AIS-fartøjs-målsporing og sporing, kollisionsalarmer, der stammer fra AIS-fartøjs-målsporing, og visningen af oplysninger om AIS-fartøjer.

Kort menu

BEMÆRK: Ikke alle indstillinger gælder for alle kort. Nogle indstillinger kræver premium-kort eller tilsluttet tilbehør som f.eks. en radar.

BEMÆRK: Menuerne kan indeholde indstillinger, som ikke understøttes af dine indstillede kort eller din aktuelle position. Hvis du foretager ændringer i disse indstillinger, vil ændringerne ikke påvirke kortvisningen.

På et kort skal du vælge Menu.

Lag: Tilpasser udseendet af de forskellige elementer på kortene (*Kortlag, side 31*).

Quickdraw Contours: Aktiverer bundkonturtegning og giver dig mulighed for at oprette fiskekortetiketter (*Garmin Quickdraw Contours kortlægning, side 36*).

Indstillinger: Justerer kortindstillingerne (*Kortindstillinger, side 35*).

Rediger overlays: Justerer de data, der vises på skærbilledet (*Tilpasning af dataoverlay, side 12*).

Kortlag

Du kan slå kortlag til og fra og tilpasse funktionerne i kortene. Hver indstilling er specifik for det kort eller den kortvisning, der anvendes.

BEMÆRK: Ikke alle indstillinger gælder for alle kort og plottermodeller. Nogle indstillinger kræver høj kvalitetskort eller tilsluttet tilbehør.

BEMÆRK: Menuerne kan indeholde indstillinger, som ikke understøttes af dine indstillede kort eller din aktuelle position. Hvis du foretager ændringer i disse indstillinger, vil ændringerne ikke påvirke kortvisningen.

På et kort skal du vælge **Menu > Lag**.

Kort: Viser og skjuler kortrelaterede elementer (*Lagindstillinger for kort, side 31*).

Mit fartøj: Viser og skjuler elementer relateret til båden (*Lagindstillinger for mit fartøj, side 32*).

Brugerdata: Viser og skjuler brugerdata, såsom waypoints, grænser og spor, og åbner brugerdatalister (*Lagindstillinger for brugerdata, side 33*).

Andre fartøjer: Tilpasser, hvordan andre fartøjer vises (*Lagindstillinger for andre fartøjer, side 33*).

Vand: Viser og skjuler dybdeelementer (*Lagindstillinger for vand, side 33*).

Quickdraw Contours: Viser og skjuler Garmin QuickdrawKonturdata (*Garmin Quickdraw Contours-indstillinger, side 39*).

Vejr: Viser og skjuler vejrrelaterede elementer (*Indstillinger for vejrlag, side 34*).

Lagindstillinger for kort

På et kort skal du vælge **Menu > Lag > Kort**.

Satellitfotos: Viser satellitbilleder i høj kvalitet oven over landområderne eller både land- og havområderne på navigationskortet, når du benytter visse høj kvalitetskort (*Visning af satellitbilleder på navigationskortet, side 26*).

BEMÆRK: Denne indstilling skal være aktiveret for at få vist Standard Mapping kort.

Tidev. og strømforh. Viser strøm- og tidevandsindikatorer på kortet (*Visning af indikatorer for tidevand og strøm, side 25*) og aktiverer tidevands- og strømskyderen, som indstiller det tidspunkt, hvor tidevand og strømforhold registreres på kortet.

POI'er på land: Viser interessepunkter på land.

Sømærke: Viser navigationshjælpemidler, f.eks. ATON'er og blinkende lys, på kortet. Giver dig mulighed for at vælge navigationshjælpemidlerne NOAA eller IALA.

Servicepunkter: Viser positioner for marineservice.

Dybde: Justerer elementer på dybdelaget (*Lagindstillinger for dybde, side 32*).

Afspærrede områder: Viser oplysninger om afspærrede områder på kortet.

Fotopunkter: Viser kameraikoner for luftfotos (*Visning af luftfotos af landmærker, side 26*).

Lagindstillinger for dybde

På et kort skal du vælge **Menu > Lag > Kort > Dybde**.

Dybdevisning: Angiver en øvre og nedre dybde, der skal skyggelægges imellem.

Skyggelægning af lavt vand: Indstiller skygger fra kystlinjen til en angivet dybde.

Spotdybder: Aktiverer spotdybder og angiver en farlig dybde. Spotdybder, der svarer til eller er lavere end den farlige dybde, angives med rødt.

Fiskerikonturer: Indstiller zoomniveauet til en detaljeret visning af bundkonturer og dybdeforhold og forenkler kortvisningen til optimal brug under fiskeri.

Lagindstillinger for mit fartøj

På et kort skal du vælge **Menu > Lag > Mit fartøj**.

Kurslinje: Viser og justerer kurslinjen, som er en linje på kortet, der tegnes fra bådens forstavn i sejlretningen (*Indstilling af kurslinje og vinkelmarkører, side 58*).

Aktive spor: Viser det aktive spor på kortet, og åbner menuen Aktive spor valg.

Vindrose: Viser en visuel gengivelse af vindvinkel eller -retning, der leveres fra den tilsluttede vindsensor, og angiver vinddatakilden.

Kompasrose: Viser en kompasrose omkring din båd, som indikerer kompasretningen i forhold til bådens retning. Aktivering af denne funktion deaktiverer funktionen Vindrose.

Fartøjsikon: Angiver det ikon, der udgør din aktuelle position på kortet.

Indstillinger for laylines

For at kunne bruge layline-funktionerne skal du slutte en vindsensor til plotteren.

Indstilling af fartøjets type, side 13 kan du få vist laylines på navigationskortet. Laylines er især nyttige ved kapsejls.

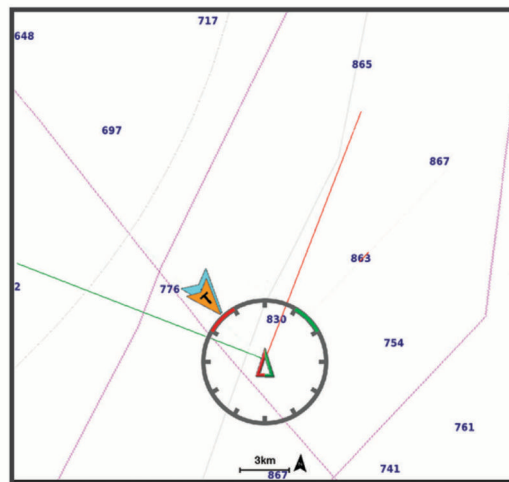

På navigationskortet skal du vælge **Menu > Lag > Mit fartøj > Laylines > Opsætning**.

Skærm: Justerer, hvordan laylines og fartøj vises på kortet og justerer længden af laylines.

Sejlvinkel: Giver dig mulighed for at vælge, hvordan enheden beregner laylines. Indstillingen *Aktuel* beregner laylines vha. den målte vindvinkel fra vindsensoren. Indstillingen *Manuel* beregner laylines vha. manuelt indtastede værdier for vinkel mod vinden og afdriftsvinkel.

Vinkel mod vind: Giver dig mulighed for at indstille en layline baseret på sejlvinkel mod vinden.

Afdriftsvinkel: Giver dig mulighed for at indstille en layline baseret på afdriftssejlvinklen.

Korrekt. tidev.: Korrigerer laylines baseret på tidevandet.

Layline-filter: Filtrerer laylinedata ud fra det tidsinterval, hvor de blev indtastet. Hvis du vil have en jævnere layline, som filtrerer nogle af ændringerne i bådens kurs eller den sande vindvinkel, skal du angive et højere tal. Hvis du vil have laylines, som viser en højere følsomhed for ændringer i bådens kurs eller den sande vindvinkel, skal du angive et lavere tal.

Lagindstillinger for brugerdata

Du kan få vist brugerdata, såsom waypoints, grænser og spor på kortene.

På et kort skal du vælge **Menu > Lag > Brugerdata**.

Waypoints: Viser waypoints på kortet, og åbner listen med waypoints.

Grænser: Viser grænserne på kortet, og åbner listen med grænser.

Spor: Viser spor på kortet.

Lagindstillinger for andre fartøjer

BEMÆRK: Disse indstillinger kræver tilsluttet tilbehør, f.eks. en AIS-modtager, radar eller en VHF-radio.

På et kort skal du vælge **Menu > Lag > Andre fartøjer**.

DSC: Angiver, hvordan DSC-fartøjer og ruter vises på kortet, og viser DSC-listen.

AIS: Angiver, hvordan AIS-fartøjer og ruter vises på kortet, og viser AIS-listen.

Oplysninger: Viser andre fartøjsoplysninger på kortet.

Beregnet kurs: Angiver den beregnede tid for kurs for AIS-aktiverede og MARPA-markerede fartøjer.

Kollisionsalarm: Indstiller en kollisionsalarm for en sikkerhedszone (*Indstilling af kollisionsalarm i sikker zone, side 28*).

Lagindstillinger for vand

På et kort skal du vælge **Menu > Lag > Vand**.

BEMÆRK: Menuen kan indeholde indstillinger, som ikke understøttes af dine indstillede kort eller din aktuelle position. Hvis du foretager ændringer i disse indstillinger, vil ændringerne ikke påvirke kortvisningen.

Dybdevisning: Angiver en øvre og nedre dybde, der skal skyggelægges imellem.

Skyggelægning af lavt vand: Indstiller skygger fra kystlinjen til en angivet dybde.

Spotdybder: Aktiverer spotdybder og angiver en farlig dybde. Spotdybder, der svarer til eller er lavere end den farlige dybde, angives med rødt.

Fiskerikonturer: Indstiller zoomniveauet til en detaljeret visning af bundkonturer og dybdeforhold og forenkler kortvisningen til optimal brug under fiskeri.

Skyggerelief: Viser bundens hældning med skygger. Denne funktion fås kun til nogle premium-kort.

Ekkolodbillede: Viser ekkolodbilledet, så du kan få vist bundens tæthed. Denne funktion fås kun til nogle premium-kort.

Søniveau: Indstiller det aktuelle vandniveau i søen. Denne funktion fås kun til nogle premium-kort.

Skyggelægning i dybdeområde

Du kan angive farveområder på kortet for at vise vanddybder, hvor dine målfisk bider i øjeblikket. Du kan indstille dybere områder for at følge, hvor hurtigt bunddybden ændres inden for et bestemt dybdeområde. Du kan oprette op til ti dybdeintervaller. For ferskvandsfiskeri kan et maksimum på fem dybdeintervaller hjælpe med at reducere kortrod. Dybdeområderne gælder for alle kort og alle vandområder.

Nogle Garmin LakeVü™ og supplerende premium-kort har flere dybdeområdeskygger som standard.

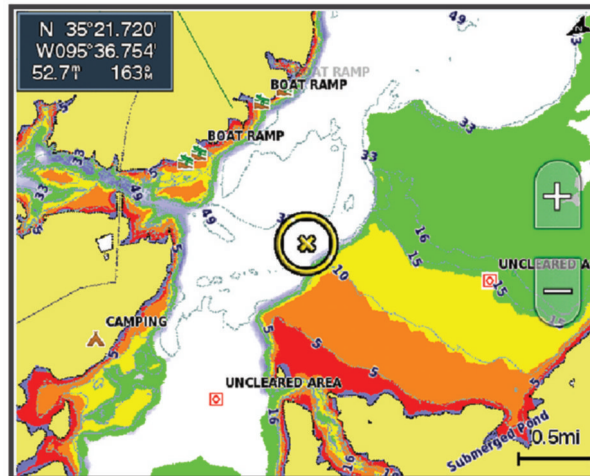

Rød	Fra 0 til 1,5 m (fra 0 til 5 ft.)
Orange	Fra 1,5 til 3 m (fra 5 til 10 ft.)
Gul	Fra 3 til 4,5 m (fra 10 til 15 ft.)
Grøn	Fra 4,5 til 7,6 m (fra 15 til 25 ft.)

Indstillinger for vejrlag

På navigations- eller fiskekortet skal du vælge **Menu > Lag > Kort > Vejr > ⚡**.

På et vejrkort skal du vælge **Menu > Lag > Kort > Vejr**.

Observerede lag: Angiver, hvilke observerede vejrelementer der vises. Det observerede vejr er de nuværende vejrforhold, som er synlige nu.

Vejrudsigtslag: Angiver, hvilke forudsagte vejrelementer der vises.

Lagtilstand: Viser forudsagte eller observerede vejrinformationer.

Løkke: Viser en løkke med forudsagte eller observerede vejrinformationer.

Forklaring: Viser vejrhistorikken med forholdenes alvorsgrad stigende fra venstre mod højre.

Vejrabonnement: Viser oplysninger om vejrabonnement.

Gendan standardindstillinger: Gendanner enhedens vejrindstillinger til fabriksindstillingsværdierne.

Rediger overlays: Justerer de data, der vises på skærbilledet (*Tilpasning af dataoverlay, side 12*).

Indstillinger for radaroverlay

På navigations- eller fiskekortet skal du vælge **Menu > Lag > Radar** > .

Vælg **Menu** på et radarskærbillede.

Radar på standby: Stopper radartransmission.

Gain: Justerer gain (*Automatisk justering af gain på skærmen Radar, side 91*).

Sø-clutter: Justerer hav-clutter (*Automatisk justering af gain på skærmen Radar, side 91*).

Indstillinger for radar: Åbner menuen Radarindstillinger menu (*Menuen Indstillinger for radar, side 93*).

Andre fartøjer: Indstiller, hvordan andre fartøjer vises på radarvisningen (*Lagindstillinger for andre fartøjer, side 33*).

Radaropsætning: Åbner indstillingerne for radarvisning (*Menuen Radaropsætning, side 93*).

Rediger overlays: Justerer de data, der vises på skærbilledet (*Tilpasning af dataoverlay, side 12*).

Kortindstillinger

BEMÆRK: Ikke alle indstillinger gælder for alle kort og 3D-kortvisninger. Nogle indstillinger kræver eksternt tilbehør eller relevante premium-kort.

På et kort skal du vælge **Menu > Indstillinger**.

Retning: Indstiller perspektivet for kortet.

Detalje: Justerer antallet af detaljer, der vises på kortet ved forskellige zoomniveauer.

Kortstørrelse: Indstiller den synlige størrelse af kortet.

Verdenskort: Bruger enten et grundlæggende verdenskort eller et reliefkort med skyggelægning på kortet. Disse forskelle er kun synlige, når der er zoomet så langt ud, at detaljerne ikke kan ses.

Startlinje: Angiver startlinjen for kapsejladsen *Sådan angives startlinjen, side 53*.

Oversigtskort: Viser et lille kort centreret omkring din aktuelle placering.

Indstillinger for Fish Eye 3D

BEMÆRK: Denne funktion er tilgængelig på højkvalitetskort i nogle områder.

I kortvisningen Fish Eye 3D skal du vælge Menu.

Vis: Angiver 3D-kortvisningens perspektiv.

Spor: Vis spor.

Ekkolods kegle: Viser en kegle, der angiver det område, som er dækket af transduceren.

Fiskesymbol: Viser ikke-bundfaste mål.

Understøttede kort

For at hjælpe dig med at have en sikker og fornøjelig tid på vandet understøtter Garmin enheder kun officielle kort, som er produceret af Garmin eller en godkendt tredjepartsproducent.

Du kan købe kort fra Garmin. Hvis du køber kort fra en anden forhandler end Garmin, skal du undersøge forhandleren før købet. Vær særligt forsigtig med internetbutikker. Hvis du har købt et kort, som ikke understøttes, skal du returnere det til forhandleren.

Garmin Quickdraw Contours kortlægning

⚠ ADVARSEL

Kortlægningsfunktionen Garmin Quickdraw Contours giver brugerne mulighed for at generere kort. Garmin fremsætter ingen påstande eller garantierklæringer om nøjagtigheden, pålideligheden, fuldstændigheden eller rettidigheden af de kort, der genereres af tredjeparter. Enhver brug af eller tillid til kort, der er genereret af tredjepart, sker på eget ansvar.

Kortlægningsfunktionen Garmin Quickdraw Contours giver dig mulighed for at oprette kort med konturer og dybdeafmærkninger for ethvert vandområde.

Når Garmin Quickdraw Contours registrerer data, er fartøjsikonet omgivet af en farvet cirkel. Denne cirkel repræsenterer det omtrentlige område for det kort, som scannes, hver gang du passerer.

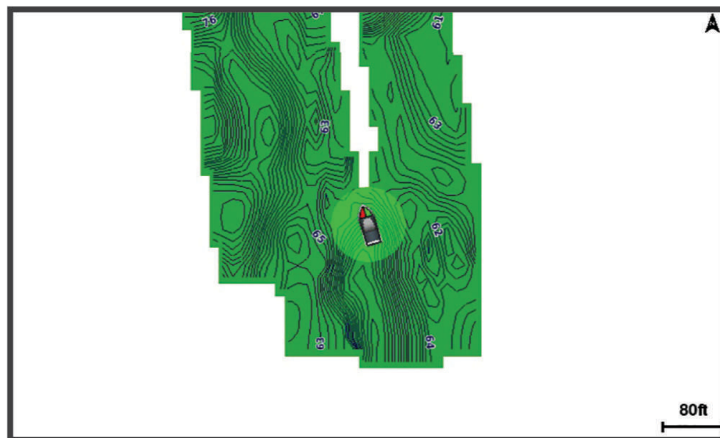

En grøn cirkel angiver god dybde og GPS-position og en hastighed under 16 km/t (10 miles/t). En gul cirkel angiver god dybde og GPS-position og en hastighed under 16 og 32 km/t (10 og 20 miles/t). En rød cirkel angiver ringe dybde og GPS-position og en hastighed over 32 km/t (20 miles/t).

Du kan se Garmin Quickdraw Contours på et kombinationsskærm billede eller som separat visning på kortet.

Mængden af gemte data afhænger af hukommelseskortets størrelse, ekkolodskilden og bådens hastighed, når du registrerer data. Du kan registrere i længere tid, hvis du bruger et ekkolod med enkelt stråle. Det anslås, at du muligvis kan registrere omkring 1.500 timers data på 2 GB hukommelseskort.

Når du optager data på et hukommelseskort i plotteren, tilføjes de nye data til dit eksisterende Garmin Quickdraw Contours og gemmes på hukommelseskortet. Når du indsætter et nyt hukommelseskort, overføres de eksisterende data ikke til det nye kort.

Kortlægning af et vandområde ved hjælp af funktionen Garmin Quickdraw Contours

Før du kan bruge funktionen Garmin Quickdraw Contours, skal du have ekkolodsdybden, din GPS-position og et hukommelseskort med ledig plads.

- 1 Fra en kortvisning skal du vælge **Menu > Quickdraw Contours > Start registrering**.
- 2 Når optagelsen er færdig, skal du vælge **Menu > Quickdraw Contours > Stop registrering**.
- 3 Vælg **Administrer > Navn**, og angiv et navn til mappen.

Tilføjelse af en etiket til et Garmin Quickdraw Contours kort

Du kan tilføje etiketter til et Garmin Quickdraw Contours kort for at markere farer eller interessepunkter.

- 1 Vælg en position på navigationskortet.
- 2 Vælg **Quickdraw-mk**.
- 3 Indtast tekst for etiketten, og vælg **Fuldført**.

Garmin Quickdraw fællesskabet

Garmin Quickdraw fællesskabet er et gratis, offentligt fællesskab, som giver dig mulighed for at dele dine Garmin Quickdraw Contours-kort med andre. Du kan også downloade kort, andre brugere har oprettet.

Hvis din enhed har Wi-Fi teknologi, kan du bruge ActiveCaptain appen til at få adgang til Garmin Quickdraw fællesskabet (*Oprettelse af forbindelse til Garmin Quickdraw fællesskabet vha. ActiveCaptain, side 37*).

Hvis din enhed ikke har Wi-Fi teknologi, kan du bruge Garmin Connect™ webstedet til at få adgang til Garmin Quickdraw fællesskabet (*Oprettelse af forbindelse til Garmin Quickdraw fællesskabet vha. Garmin Connect, side 37*).

Oprettelse af forbindelse til Garmin Quickdraw fællesskabet vha. ActiveCaptain

- 1 Åbn ActiveCaptain appen på mobilenheden, og opret forbindelse til GPSMAP enheden (*Sådan kommer du i gang med ActiveCaptain appen, side 15*).
- 2 Vælg **Quickdraw Community** fra appen.

Du kan downloade kort fra andre medlemmer af fællesskabet (*Download af kort fra Garmin Quickdraw fællesskabet vha. ActiveCaptain, side 37*) og dele kort, som du har oprettet (*Deling af Garmin Quickdraw Contours-kort med Garmin Quickdraw fællesskabet vha. ActiveCaptain, side 37*).

Download af kort fra Garmin Quickdraw fællesskabet vha. ActiveCaptain

Du kan downloade Garmin Quickdraw Contours-kort, du har oprettet og delt med andre i Garmin Quickdraw fællesskabet.

- 1 Fra ActiveCaptain appen på din mobile enhed skal du vælge **Quickdraw Community > Søg efter dybdekurver**.
- 2 Brug kort- og søgefunktionerne til at finde et område at downloade.
De røde prikker repræsenterer Garmin Quickdraw Contours-kort, som er blevet delt for det pågældende område.
- 3 Vælg **Vælg downloadområde**.
- 4 Træk i boksen for at vælge det område, du vil downloade.
- 5 Træk i hjørnerne for at ændre downloadområdet.
- 6 Vælg **Download område**.

Næste gang du opretter forbindelse til ActiveCaptain appen fra GPSMAP enheden, bliver de downloadede kort automatisk overført til enheden.

Deling af Garmin Quickdraw Contours-kort med Garmin Quickdraw fællesskabet vha. ActiveCaptain

Du kan dele Garmin Quickdraw Contours-kort, du har oprettet, med andre i Garmin Quickdraw fællesskabet. Når du deler et kort, er det kun kortet, som deles. Dine waypoints deles ikke.

Da du konfigurerede din ActiveCaptain app, valgte du muligvis automatisk at dele dine kort med fællesskabet. Hvis det ikke er tilfældet, kan du følge disse trin for at aktivere deling.

Fra ActiveCaptain appen på din mobile enhed skal du vælge **Synkroniser med plotter > Bidrag til fællesskabet**.

Næste gang du forbinder ActiveCaptain appen med GPSMAP enheden, bliver dine kort automatisk overført til fællesskabet.

Oprettelse af forbindelse til Garmin Quickdraw fællesskabet vha. Garmin Connect

- 1 Gå til connect.garmin.com.
- 2 Vælg **Sådan kommer du i gang > Quickdraw Community > Sådan kommer du i gang**.
- 3 Hvis du ikke har en Garmin Connect konto, skal du oprette en.
- 4 Log på din Garmin Connect konto.
- 5 Vælg **Marine** i det øverste højre hjørne for at åbne en Garmin Quickdraw widget.

TIP: Sørg for, at du har et hukommelseskort i din computer for at dele Garmin Quickdraw Contours-kort.

Deling af Garmin Quickdraw Contours-kort med Garmin Quickdraw fællesskabet vha. Garmin Connect

Du kan dele Garmin Quickdraw Contours-kort, du har oprettet, med andre i Garmin Quickdraw fællesskabet.

Når du deler et korturkort, er det kun korturkortet, som deles. Dine waypoints deles ikke.

- 1 Indsæt et hukommelseskort i kortlæseren (*Isætning af hukommelseskort, side 7*).
- 2 Sæt hukommelseskortet i din computer.
- 3 Gå ind på Garmin Quickdraw fællesskabet (*Oprettelse af forbindelse til Garmin Quickdraw fællesskabet vha. Garmin Connect, side 37*).
- 4 Vælg **Del dine konturer**.
- 5 Find hukommelseskortet, og vælg mappen /Garmin.
- 6 Åbn Quickdraw-mappen, og vælg filen ContoursLog.svy.

Når filen er overført, skal du slette ContoursLog.svy-filen fra hukommelseskortet for at undgå problemer med fremtidige overførsler. Dine data vil ikke gå tabt.

Download af kort fra Garmin Quickdraw fællesskabet vha. Garmin Connect

Du kan downloade Garmin Quickdraw Contours-kort, du har oprettet og delt med andre i Garmin Quickdraw fællesskabet.

Hvis din enhed ikke har Wi-Fi teknologi, kan du få adgang til Garmin Quickdraw fællesskabet via Garmin Connect webstedet.

Hvis din enhed har Wi-Fi teknologi, skal du få adgang til Garmin Quickdraw fællesskabet vha. ActiveCaptain appen (*Oprettelse af forbindelse til Garmin Quickdraw fællesskabet vha. ActiveCaptain, side 37*).

- 1 Sæt hukommelseskortet i din computer.
- 2 Gå ind på Garmin Quickdraw fællesskabet (*Oprettelse af forbindelse til Garmin Quickdraw fællesskabet vha. Garmin Connect, side 37*).
- 3 Vælg **Søg efter konturer**.
- 4 Brug kort- og søgefunktionerne til at finde et område at downloade.
De røde prikker repræsenterer Garmin Quickdraw Contours-kort, som er blevet delt for det område.
- 5 Vælg **Vælg et område, du vil downloade**.
- 6 Træk i kanterne af boksen for at vælge det område, du vil downloade.
- 7 Vælg **Start download**.
- 8 Gem filerne på hukommelseskortet.

TIP: Hvis du ikke kan finde filerne, kan du se i mappen "Downloads". Browseren har muligvis gemt filerne der.

- 9 Fjern hukommelseskortet fra computeren.
- 10 Isæt hukommelseskortet i kortlæseren (*Isætning af hukommelseskort, side 7*).

Plotteren genkender automatisk korturkortene. Det kan tage plotteren et par minutter at indlæse kortene.

Garmin Quickdraw Contours-indstillinger

På et kort skal du vælge **Menu > Quickdraw Contours > Indstillinger**.

Registrerer forskydn: Indstiller afstanden mellem ekkolodsdybden og kontur registreringsdybden. Hvis vandniveauet har ændret sig siden din seneste registrering, skal du justere denne indstilling, så registreringsdybden er den samme for begge registreringer.

Hvis du ved din seneste registrering havde en ekkolodsdybde på 3,1 m (10,5 fod) og ekkolodsdybden nu er 3,6 m (12 fod), skal du angive -0,5 m (-1,5 fod) for værdien Registrerer forskydn.

Bruger Display Offset: Indstiller forskelle i konturdybder og dybdeafmærkninger på dine egne konturkort for at kompensere for ændringer i vandniveauet for et vandområde eller dybdefejl på registrerede kort.

Comm. Display offset: Indstiller forskelle i konturdybder og dybdeafmærkninger på fællesskabets konturkort for at kompensere for ændringer i vandniveauet for et vandområde eller dybdefejl på registrerede kort.

Farver for undersøgelse: Indstiller farven for Garmin Quickdraw Contours-displayet. Når denne indstilling er aktiveret, angiver farverne kvaliteten af optagelsen. Når denne indstilling er deaktiveret, anvender konturområderne standardkortfarver.

Grøn angiver god dybde og GPS-position og en hastighed under 16 km/t (10 miles/t). Gul angiver god dybde og GPS-position og en hastighed under 16 og 32 km/t (10 og 20 miles/t). Rød angiver ringe dybde og GPS-position og en hastighed over 32 km/t (20 miles/t).

Dybdevisning: Angiver minimum- og maksimumdybder for et dybdeområde samt en farve for dette dybdeområde.

Navigation med en plotter

⚠ ADVARSEL

Alle rute- og navigationslinjer, der vises på kortplotteren, er kun beregnet til at give generel rutevejledning eller identificere relevante kanaler og er ikke beregnet til at blive fulgt nøjagtigt. Vær altid opmærksom på de navigationssymboler og forholdene på vandet ved navigering for at undgå grundstødninger eller hazarder, der kan medføre beskadigelse af fartøjet, personskade eller dødsfald.

Funktionen Auto Guidance er baseret på elektroniske kortoplysninger. Disse data er dog ingen garanti mod forhindringer og lavt vand. Du bør omhyggeligt sammenholde kursen med alle synsindtryk for at undgå land, lavt vand og andre forhindringer på ruten.

Når du bruger Gå til, kan en direkte kurs og korrigeret kurs muligvis gå over land eller lavt vand. Anvend visuelle observationer, og styr efter at undgå land, lavt vand og andre farlige objekter.

⚠ FORSIGTIG

Hvis dit fartøj har autopilotssystem, skal der installeres et dedikeret autopilotstyredisplay ved hvert ror, hvor autopilotsystemet kan deaktiveres.

BEMÆRK: Visse kortvisninger er tilgængelige på højkvalitetskort i visse områder.

For at navigere skal du vælge en destination, angive en kurs eller oprette en rute og følge kursen eller ruten. Du kan følge kursen eller ruten på navigationskortet, fiskekortet, Perspective 3D- eller Mariner's Eye 3D-kortvisningen.

Du kan indstille og følge en kurs til en destination ved hjælp af en af tre metoder: Gå til, Lav rute til eller Auto guidning.

Gå til: Fører dig direkte til destinationen. Dette er standardindstillingen for at navigere til en destination.

Plotteren opretter en kurs på en lige linje eller en navigationslinje til destinationen. Ruten kan føre over land og andre hindringer.

Lav rute til: Opretter en rute fra din position til en destination og giver dig mulighed for at tilføje drejninger til ruten. Denne mulighed giver en kurs på en lige linje til destinationen, men du har mulighed for at tilføje sving på ruten, der undgår land og andre hindringer.

Auto guidning: Bruger de specifikke oplysninger om fartøj og kortdata til at bestemme den bedste rute til din destination. Muligheden er kun tilgængelig, hvis du bruger et kompatibelt højkvalitetskort i en kompatibel plotter. Den giver en sving-for-sving-navigationsrute til destinationen, som undgår land og andre forhindringer ([Auto Guidance, side 46](#)).

Når du bruger en kompatibel autopilot, som er sluttet til plotteren vha. NMEA 2000, følger autopiloten Auto Guidance ruten.

BEMÆRK: Auto Guidance er tilgængelig på højkvalitetskort i nogle områder.

Grundlæggende spørgsmål om navigation

Spørgsmål	Svar
Hvordan får jeg plotteren til at pege i den ønskede retning (pejling)?	Naviger ved hjælp af Go To (<i>Sådan indstiller og følger du en direkte kurs ved hjælp af Go To, side 41</i>).
Hvordan får jeg enheden til at guide mig langs en lige linje (ved at minimere krydsspor) til en position ved hjælp af den korteste afstand fra den nuværende position?	Lav en rute med ét ben, og naviger ved hjælp af Lav rute til (<i>Oprettelse og navigering af en rute fra din nuværende position, side 44</i>).
Hvordan får jeg enheden til at guide mig til en position, så jeg undgår forhindringer?	Lav en rute med ét ben, og naviger ved hjælp af Lav rute til (<i>Oprettelse og navigering af en rute fra din nuværende position, side 44</i>).
Hvordan får jeg enheden til at styre min automatiske pilot?	Naviger ved hjælp af Lav rute til (<i>Oprettelse og navigering af en rute fra din nuværende position, side 44</i>).
Kan enheden oprette en vej for mig?	Hvis du har premium-kort, der understøtter Auto Guidance, og befinder dig i et område, der er dækket af Auto Guidance, kan du navigere ved hjælp af Auto Guidance (<i>Sådan opretter og følger du en Auto guidning rute, side 46</i>).
Hvordan ændrer jeg indstillingerne for Auto Guidance for min båd?	Se <i>Konfigurationer af Auto Guidance rute, side 48</i> .

Destinationer

Du kan vælge destinationer vha. forskellige kort og 3D-kortvisninger eller vha. listerne.

Søgning efter en destination efter navn

Du kan søge efter gemte waypoints, gemte ruter, gemte spor og marineservicedestinationer efter navn.

- 1 Vælg **Info > Tjenester > Søg efter navn**.
- 2 Indtast som minimum en del af navnet på din destination.
- 3 Vælg evt. **Fuldført**.
De 50 nærmeste destinationer, som indeholder dine søgekriterier, vises.
- 4 Vælg destinationen.

Valg af en destination vha. navigationskortet

Vælg en destination på navigationskortet.

Søgning efter en marineservicedestination

BEMÆRK: Denne funktion er tilgængelig på høj kvalitet kort i nogle områder.

Plotteren indeholder oplysninger om tusindvis af destinationer, der tilbyder marineservice.

1 Vælg **Info > Tjenester**.

2 Vælg **Offshore service** eller **Service på land**.

3 Om nødvendigt skal du vælge en marineservicekategori.

Plotteren viser en liste over de nærmeste positioner samt afstand og pejling hen til dem.

4 Vælg en destination.

Du kan vælge Næste side eller Forrige side for at få vist yderligere oplysninger eller for at få vist positionen på et kort.

Sådan indstiller og følger du en direkte kurs ved hjælp af Go To

ADVARSEL

Når du bruger Gå til, kan en direkte kurs og korrigeret kurs muligvis gå over land eller lavt vand. Anvend visuelle observationer, og styr efter at undgå land, lavt vand og andre farlige objekter.

Du kan indstille og følge en direkte kurs fra din nuværende position til en valgt destination.

1 Vælg en destination (*Destinationer, side 40*).

2 Vælg **Naviger til > Gå til**.

En magentarøde linje vises. På midten af den magentarøde linje er der en tyndere lilla linje, som repræsenterer den korrigerede kurs fra din nuværende position til destinationen. Den korrigerede kurs er dynamisk, og den bevæger sig med båden, når du afviger fra kursen.

3 Følg den magentarøde linje, så du undgår at styre mod land, lavt vand og andre forhindringer.

4 Når du afviger fra kursen, skal du følge den lilla linje (korrigeret kurs) for at nå til din destination eller styre tilbage til den magentarøde linje (direkte kurs).

Du kan også bruge den orange kurspil, der viser en foreslået venderadius for at føre båden tilbage på kursen.

ADVARSEL

Gennemse kursen for forhindringer, før du foretager svinget. Hvis kursen er usikker, skal du mindske bådens fart og fastlægge en sikker vej tilbage til kursen.

Afbrydelse af navigation

Mens du navigerer kan du vælge en indstilling fra et relevant kort:

- Vælg **Menu > Stop navigation**.
- Når du navigerer med Auto Guidance, skal du vælge **Menu > Navigationsmuligheder > Stop navigation**.
- Vælg .

Waypoints

Waypoints er positioner, som du registrerer og gemmer på enheden. Waypoints kan markere, hvor du er, hvor du er på vej hen, eller hvor du har været. Du kan tilføje detaljer om positionen, f.eks. navn, højde og dybde.

Markering af din nuværende position som et waypoint

Vælg **Marker** fra et hvilket som helst skærmbillede.

Oprettelse af et waypoint på en anden position

- 1 Vælg **Waypoints > Nyt waypoint**.
- 2 Vælg en funktion:
 - Vælg **Indtast koordinater**, og angiv koordinaterne for at oprette et waypoint ved angivelse af positionskoordinater.
 - Vælg **Brug kort**, vælg positionen, og vælg **Vælg** for at oprette et waypoint via et kort.
 - Vælg **Indtast område/retning** for at oprette et waypoint vha. en afstand og en pejling, og indtast oplysningerne.

Markering af en SOS-position

Du kan markere en position for SOS eller MOB (mand over bord).

- 1 Hold **SOS** inde i et sekund.
- 2 Vælg SOS-typen.
- 3 Om nødvendigt skal du vælge **OK** for at navigere til positionen for mand over bord.

Hvis du valgte OK, sætter plotteren en kurs, der fører direkte tilbage til positionen. Hvis du valgte en anden type SOS, sendes opkaldsoplysningerne til VHF-radioen. Du skal bruge radioen til at sende opkaldet.

Projicering af et waypoint

Du kan oprette et nyt waypoint ved at projicere afstanden og pejlingen fra en anden position. Dette kan være nyttigt, når der oprettes start- og mållinjer til kapsejladser.

- 1 Vælg **Waypoints > Nyt waypoint > Indtast område/retning**.
- 2 Vælg om nødvendigt et referencepunkt på kortet.
- 3 Vælg **Indtast område/retning**.
- 4 Indtast distance, og vælg **Fuldført**.
- 5 Indtast pejlingen, og vælg **Fuldført**.
- 6 Vælg **Opret waypoint**.

Visning af en liste over alle waypoints

Vælg **Info > Brugerdata > Waypoints**.

Redigering af et gemt waypoint

- 1 Vælg **Info > Brugerdata > Waypoints**.
- 2 Vælg et waypoint.
- 3 Vælg **Gennemse > Rediger**.
- 4 Vælg en funktion:
 - Tilføj et navn ved at vælge **Navn**, og indtast et navn.
 - Skift symbol ved at vælge **Symbol**.
 - Rediger dybde ved at vælge **Dybde**.
 - Rediger vandtemperaturen ved at vælge **Vandtemp..**
 - Rediger kommentaren ved at vælge **Kommentar**.
 - Flyt waypointets placering ved at vælge **Position**.

Flytning af et gemt waypoint

- 1 Vælg **Waypoints**.
- 2 Vælg et waypoint.
- 3 Vælg **Gennemse > Flyt**.
- 4 Angiv en ny position for waypointet:
 - Flyt waypointet under kortvisning ved at vælge **Brug kort**, vælg et nyt sted på kortet, og vælg **Flyt**.
 - Flyt waypointet ved brug af koordinater ved at vælge **Indtast koordinater**, og indtast de nye koordinater.
 - Vælg **Indtast område/retning** for at flytte et waypoint vha. et område (afstand) eller en pejling, og indtast oplysningerne.

Sådan finder du et gemt waypoint og navigerer til det

ADVARSEL

Alle rute- og navigationslinjer, der vises på kortplotteren, er kun beregnet til at give generel rutevejledning eller identificere relevante kanaler og er ikke beregnet til at blive fulgt nøjagtigt. Vær altid opmærksom på de navigationssymboler og forholdene på vandet ved navigering for at undgå grundstødninger eller hazarder, der kan medføre beskadigelse af fartøjet, personskade eller dødsfald.

Funktionen Auto Guidance er baseret på elektroniske kortoplysninger. Disse data er dog ingen garanti mod forhindringer og lavt vand. Du bør omhyggeligt sammenholde kursen med alle synsindtryk for at undgå land, lavt vand og andre forhindringer på ruten.

Når du bruger Gå til, kan en direkte kurs og korrigeret kurs muligvis gå over land eller lavt vand. Anvend visuelle observationer, og styr efter at undgå land, lavt vand og andre farlige objekter.

BEMÆRK: Auto Guidance er tilgængelig på høj kvalitetskort i nogle områder.

Før du kan navigere til et waypoint, skal du oprette et waypoint.

- 1 Vælg **Info > Brugerdata > Waypoints**.
- 2 Vælg et waypoint.
- 3 Vælg **Naviger til**.
- 4 Vælg en funktion:
 - Vælg **Gå til** for at navigere direkte til positionen.
 - Vælg **Lav rute til** for at oprette en rute til positionen inklusive drej.
 - Vælg **Auto guidning** for at bruge automatisk guidning (Auto Guidance).
- 5 Gennemse den rute, der er angivet af den magentarøde linje.

BEMÆRK: Når du bruger Auto Guidance, angiver en grå linje på en hvilken som helst del af den magentarøde linje, at Auto Guidance ikke kan beregne den del af Auto Guidance-linjen. Det skyldes sikkerhedsindstillingerne for mindste vanddybde og højde af forhindringer.
- 6 Følg den magentarøde linje, så du undgår at styre mod land, lavt vand og andre forhindringer.

Sletning af et waypoint eller MOB

- 1 Vælg **Info > Brugerdata > Waypoints**.
- 2 Vælg et waypoint eller MOB.
- 3 Vælg **Gennemse > Slet**.

Sådan sletter du alle waypoints

Vælg **Info > Brugerdata > Slet brugerdata > Waypoints > Alle**.

Ruter

En rute er en sti fra én placering til en eller flere destinationer.

Oprettelse og navigering af en rute fra din nuværende position

Du kan oprette og umiddelbart efter navigere en rute på navigations- eller fiskekortet. Med denne metode gemmes ruten eller waypoint-dataene ikke.

- 1 Vælg en destination fra navigationskortet eller fiskekortet.
- 2 Vælg **Naviger til > Lav rute til**.
- 3 Vælg positionen for det sidste drej inden destinationen.
- 4 Vælg **Tilføj drej**.
- 5 Gentages eventuelt for at tilføje drej, idet du arbejder dig baglæns fra destinationen til fartøjets nuværende position.
Det sidste drej, du tilføjer, skal være det første drej, du foretager ud fra din nuværende position. Det skal være drejet tættest på dit fartøj.
- 6 Vælg **Menu**, hvis det er nødvendigt.
- 7 Vælg **Fuldført**.
- 8 Gennemse den rute, der er angivet af den magentarøde linje.
- 9 Følg den magentarøde linje, så du undgår at styre mod land, lavt vand og andre forhindringer.

Sådan opretter og gemmer du en rute

Denne fremgangsmåde gemmer ruten og alle de tilhørende waypoints. Startpunktet kan være din nuværende position eller en anden position.

Du kan tilføje op til 250 waypoints eller drej på én rute.

- 1 Vælg **Info > Brugerdata > Ruter og Auto Guidance ruter > Ny > Ruteføring vha. kort**.
- 2 Vælg rutens startposition.
- 3 Vælg **Tilføj drej**.
- 4 Vælg positionen på det næste drej på kortet.
- 5 Vælg **Tilføj drej**.
Plotteren markerer drejets position med et waypoint.
- 6 Gentag eventuelt trin 4 og 5 for at tilføje yderligere drej.
- 7 Vælg den endelige destination.

Visning af en liste over ruter og Auto Guidance ruter

- 1 Vælg **Info > Brugerdata > Ruter og Auto Guidance ruter**.
- 2 Hvis det er nødvendigt, skal du vælge **Filter** for kun at få vist ruter eller Auto Guidance ruter.

Redigering af en gemt rute

Du kan ændre navnet på en rute eller ændre de drej, som ruten indeholder.

- 1 Vælg **Info > Brugerdata > Ruter og Auto Guidance ruter**.
- 2 Vælg en rute.
- 3 Vælg **Gennemse > Rediger rute**.
- 4 Vælg en mulighed:
 - Rediger navnet ved at vælge **Navn** og indtaste navnet.
 - Vælg et waypoint på drejlisten ved at vælge **Rediger drej > Brug drejliste**, og vælg et waypoint på listen.
 - Du kan vælge et drej ved hjælp af kortet ved at vælge **Rediger drej > Brug kort** og vælge en position på kortet.

Sådan finder du en gemt rute og navigerer den

Inden du kan gennemse en liste over ruter og navigere en af dem, skal du oprette og gemme mindst én rute.

- 1 Vælg **Info > Brugerdatab > Ruter og Auto Guidance ruter**.
- 2 Vælg en rute.
- 3 Vælg **Naviger til**.
- 4 Vælg en funktion:
 - Vælg **Forlæns** for at navigere ruten fra det startpunkt, der blev brugt, da ruten blev oprettet.
 - Vælg **Baglæns** for at navigere ruten fra det destinationspunkt, der blev brugt, da ruten blev oprettet.

En magentarøde linje vises. På midten af den magentarøde linje er der en tyndere lilla linje, som repræsenterer den korrigerede kurs fra din nuværende position til destinationen. Den korrigerede kurs er dynamisk, og den bevæger sig med båden, når du afviger fra kursen.
- 5 Gennemse den rute, der er angivet af den magentarøde linje.
- 6 Følg den magentarøde linje langs med hvert slag på ruten, så du undgår at styre mod land, lavt vand og andre forhindringer.
- 7 Når du afviger fra kursen, skal du følge den lilla linje (korrigeret kurs) for at nå til din destination eller styre tilbage til den magentarøde linje (direkte kurs).

Sådan finder og navigerer du parallelt med en gemt rute

Inden du kan gennemse en liste over ruter og navigere en af dem, skal du oprette og gemme mindst én rute.

- 1 Vælg **Info > Brugerdatab > Ruter og Auto Guidance ruter**.
- 2 Vælg en rute.
- 3 Vælg **Naviger til**.
- 4 Vælg **Forskydning** for at navigere parallelt med ruten, forskudt fra den af en specifik afstand.
- 5 Angiv, hvordan ruten skal navigeres:
 - Vælg **Forlæns - Bagbord** for at navigere ruten fra det startpunkt, der blev brugt, da ruten blev oprettet, til venstre for den oprindelige rute.
 - Vælg **Forlæns - Styrbord** for at navigere ruten fra det startpunkt, der blev brugt, da ruten blev oprettet, til højre for den oprindelige rute.
 - Vælg **Baglæns - Bagbord** for at navigere ruten fra det startpunkt, der blev brugt, da ruten blev oprettet, til venstre for den oprindelige rute.
 - Vælg **Baglæns - Styrbord** for at navigere ruten fra det startpunkt, der blev brugt, da ruten blev oprettet, til højre for den oprindelige rute.
- 6 Vælg evt. **Fuldført**.

En magentarøde linje vises. På midten af den magentarøde linje er der en tyndere lilla linje, som repræsenterer den korrigerede kurs fra din nuværende position til destinationen. Den korrigerede kurs er dynamisk, og den bevæger sig med båden, når du afviger fra kursen.
- 7 Gennemse den rute, der er angivet af den magentarøde linje.
- 8 Følg den magentarøde linje langs med hvert slag på ruten, så du undgår at styre mod land, lavt vand og andre forhindringer.
- 9 Når du afviger fra kursen, skal du følge den lilla linje (korrigeret kurs) for at nå til din destination eller styre tilbage til den magentarøde linje (direkte kurs).

Valg af et søgemønster

Du kan vælge et søgemønster til at søge i et område. Forskellige mønstre egner sig bedst til forskellige søgesituationer.

1 Vælg **Info** > **Brugerdatab** > **Ruter og Auto Guidance ruter** > **Ny** > **Rute vha. SAR-mønster**.

2 Vælg et mønster:

- Vælg **Sektorsøgning**, når placeringen af objektet kendes ret godt, søgeområdet er lille, og der er behov for en intensiv søgning.
- Vælg **Ekspanderende firkant**, når placeringen af objektet ikke kendes præcist, søgeområdet er lille, og der er behov for en intensiv søgning.
- Vælg **Krybelinje/parallel linje**, når placeringen af objektet er skønnet, søgeområdet er lille, og der er behov for en ensartet søgning.

3 Angiv søgeparametre.

4 Vælg **Fuldført**.

5 Vælg **Slå til**, hvis det er nødvendigt.

Sletning af en gemt rute

1 Vælg **Info** > **Brugerdatab** > **Ruter og Auto Guidance ruter**.

2 Vælg en rute.

3 Vælg **Gennemse** > **Slet**.

Sletning af alle gemte ruter

Vælg **Info** > **Brugerdatab** > **Slet brugerdatab** > **Ruter og Auto Guidance ruter**.

Auto Guidance

ADVARSEL

Funktionen Auto Guidance er baseret på elektroniske kortoplysninger. Disse data er dog ingen garanti mod forhindringer og lavt vand. Du bør omhyggeligt sammenholde kursen med alle synsindtryk for at undgå land, lavt vand og andre forhindringer på ruten.

Alle rute- og navigationslinjer, der vises på kortplotteren, er kun beregnet til at give generel rutevejledning eller identificere relevante kanaler og er ikke beregnet til at blive fulgt nøjagtigt. Vær altid opmærksom på de navigationssymboler og forholdene på vandet ved navigering for at undgå grundstødninger eller hazarder, der kan medføre beskadigelse af fartøjet, personskade eller dødsfald.

BEMÆRK: Auto Guidance er tilgængelig på høj kvalitetskort i nogle områder.

Du kan bruge Auto Guidance til at registrere den bedste vej til din destination. Auto Guidance bruger plotteren til at scanne kortdata, f.eks. vanddybde og kendte forhindringer, for at beregne en foreslået rute. Du kan justere ruten under sejlads langs ruten.

Sådan opretter og følger du en Auto guidning rute

1 Vælg en destination (*Destinationer*, side 40).

2 Vælg **Naviger til** > **Auto guidning**.

3 Gennemse den rute, der er angivet af den magentarøde linje.

4 Vælg **Start navigation**.

5 Følg den magentarøde linje, så du undgår at styre mod land, lavt vand og andre forhindringer.

BEMÆRK: Når du bruger Auto Guidance, angiver en grå linje på en hvilken som helst del af den magentarøde linje, at Auto Guidance ikke kan beregne den del af Auto Guidance-linjen. Det skyldes sikkerhedsindstillingerne for mindste vanddybde og højde af forhindringer.

Sådan opretter og gemmer du en Auto guidning rute

- 1 Vælg **Info** > **Brugerdatab** > **Ruter og Auto Guidance ruter** > **Ny** > **Auto guidning**.
- 2 Vælg et startsted, og vælg **Næste**.
- 3 Vælg en destination, og vælg **Næste**.
- 4 Vælg en funktion:
 - For at få vist en fare og tilpasse stien i nærheden af en fare skal du vælge **Farevurdering**.
 - For at tilpasse ruten skal du vælge **Juster rute** og følge anvisningerne på skærmen.
 - For at slette stien skal du vælge **Annuller Auto Guidance**.
 - For at gemme stien skal du vælge **Fuldført**.

Sådan tilpasses en gemt Auto guidning rute

- 1 Vælg **Info** > **Brugerdatab** > **Ruter og Auto Guidance ruter**.
- 2 Vælg en rute, og vælg **Gennemse** > **Rediger** > **Juster rute**.

TIP: Når du navigerer efter en Auto guidning rute, skal du vælge ruten på navigationskortet og vælge **Juster rute**.
- 3 Vælg en position på ruten.
- 4 Træk punktet til en ny position.
- 5 Hvis det er nødvendigt, skal du vælge et punkt og vælge **Fjern**.
- 6 Vælg **Fuldført**.

Annullering af en Auto guidning beregning, som er under udførelse

Vælg **Menu** > **Annuller** på navigationskortet.

TIP: Du kan vælge **Retur** for hurtigt at annullere beregningen.

Indstilling af tidsbestemt ankomst

Du kan anvende denne funktion eller en Auto guidning rute for at få feedback om, hvornår du anslås at ankomme til et valgt punkt. Dette giver dig mulighed for at ankomme til en position på et forudbestemt tidspunkt, som f.eks. en broåbning eller startlinjen i en kapsejlad.

- 1 Vælg **Menu** på navigationskortet.
- 2 Vælg **Navigationsmuligheder** > **Tidsbest ank**.

TIP: Du kan hurtigt åbne menuen for **Tidsbest ank** ved at vælge et punkt på stien eller ruten.

Konfigurationer af Auto Guidance rute

FORSIGTIG

Indstillingerne for Foretrukken dybde og Fri højde påvirker, hvordan plotteren beregner en Auto guidning rute. Hvis et område har en ukendt vanddybde eller en ukendt højde på forhindringer, bliver Auto guidning ruten ikke beregnet i det pågældende område. Hvis et område i starten eller slutningen af en Auto guidning rute har mindre dybde end Foretrukken dybde eller er lavere end indstillingerne for Fri højde, bliver Auto guidning ruten muligvis ikke beregnet i det pågældende område, afhængigt af kortdata. Kursen igennem disse områder vises som en grå linje eller en stribet magentarød og grå linje på kortet. Når din båd kommer ind i et af disse områder, vises en advarselsmeddelelse.

BEMÆRK: Auto Guidance er tilgængelig på høj kvalitetskort i nogle områder.

BEMÆRK: Ikke alle indstillinger gælder for alle kort.

Du kan indstille de parametre, som plotteren bruger ved beregning af en Auto guidning rute.

Foretrukken dybde: Angiver den minimale vanddybde baseret på dybde data på kort, som båden kan sejle sikkert over.

BEMÆRK: Minimum vanddybde for høj kvalitetskort (lavet før 2016) er 1 meter (3 fod). Hvis du indtaster en værdi på mindre end 1 meter (3 fod), kan kortene kun bruge dybder på 1 meter (3 fod) til Auto guidning-ruteberegninger.

Fri højde: Angiver den minimale højde for en bro eller forhindring, som båden kan sejle sikkert under.

Afstand til kystlinje: Angiver, hvor tæt på kysten du ønsker, at Auto guidning ruten skal placeres. Linjen til Auto guidning ruten kan muligvis flytte sig, hvis du ændrer denne indstilling under navigationen. De tilgængelige værdier for denne indstilling er relative, ikke absolutte. Hvis du vil sikre, at den automatiske guidelinje er placeret i passende afstand fra kysten, kan du vurdere placeringen af Auto guidning ruten ved hjælp af en eller flere velkendte destinationer, der kræver navigation igennem et smalt sejlbart farvand ([Indstilling af afstand fra kysten, side 49](#)).

Indstilling af afstand fra kysten

Indstillingen Afstand til kystlinje angiver, hvor tæt på kysten du ønsker, at Auto guidning skal placeres. Linjen til Auto guidning kan muligvis flytte sig, hvis du ændrer denne indstilling under navigationen. De tilgængelige værdier for indstillingen Afstand til kystlinje er relative, ikke absolutte. Hvis du vil sikre, at linjen til Auto guidning er placeret i passende afstand fra kysten, kan du vurdere placeringen af linjen til Auto guidning ved hjælp af en eller flere velkendte destinationer, der kræver navigation igennem et smalt sejlbart farvand.

- 1 Læg båden i havn, eller kast anker.
- 2 Vælg **Indstillinger > Præferencer > Navigation > Auto guidning > Afstand til kystlinje > Normal**.
- 3 Vælg en destination, som du tidligere har navigeret til.
- 4 Vælg **Naviger til > Auto guidning**.
- 5 Gennemgå placeringen af linjen for auto guidning, og bestem, om linjen på sikker vis undgår kendte forhindringer, og om drej giver en effektiv sejlads.
- 6 Vælg en funktion:
 - Hvis placering af automatisk guidelinje er tilfredsstillende vælges **Menu > Navigationsmuligheder > Stop navigation** og der fortsættes til trin 10.
 - Hvis den automatiske guidelinje er for tæt på kendte forhindringer vælges **Indstillinger > Præferencer > Navigation > Auto guidning > Afstand til kystlinje > Lang**.
 - Hvis drejene i den automatiske guidelinje er for brede vælges **Indstillinger > Præferencer > Navigation > Auto guidning > Afstand til kystlinje > Nær**.
- 7 Hvis du valgte **Nær** eller **Lang** i trin 6 skal du gennemse placeringen af den automatiske guidelinje og bestemme, om linjen på sikker vis undgår kendte forhindringer, og om drej giver en effektiv sejlads.
Auto guidning bevarer en stor afstand til forhindringer i åbent vand, selvom du angiver indstillingen Afstand til kystlinje til Nær eller Nærmest. Som resultat deraf ændrer plotteren muligvis ikke Auto guidning linjen, medmindre den destination, der er valgt, kræver navigering igennem et smalt sejlbart farvand.
- 8 Vælg en funktion:
 - Hvis placering af automatisk guidelinje er tilfredsstillende vælges **Menu > Navigationsmuligheder > Stop navigation** og der fortsættes til trin 10.
 - Hvis den automatiske guidelinje er for tæt på kendte forhindringer, skal du vælge **Indstillinger > Præferencer > Navigation > Auto guidning > Afstand til kystlinje > Længst**.
 - Hvis drejene i den automatiske guidelinje er for brede vælges **Indstillinger > Præferencer > Navigation > Auto guidning > Afstand til kystlinje > Nærmest**.
- 9 Hvis du valgte **Nærmest** eller **Længst** i trin 8, skal du gennemse placeringen af **Auto guidning** ruten, og bestemme, om linjen på sikker vis undgår kendte forhindringer, og om drej giver en effektiv sejlads.
Auto guidning bevarer en stor afstand til forhindringer i åbent vand, selvom du angiver indstillingen Afstand til kystlinje til Nær eller Nærmest. Som resultat deraf anbringer plotteren muligvis ikke linjen til Auto guidning igen, medmindre den destination, der er valgt, kræver navigering igennem et smalt sejlbart farvand.
- 10 Gentag trin 3–9 mindst én gang mere ved brug af en forskellig destination hver gang, indtil du er bekendt med funktionaliteten for indstillingen Afstand til kystlinje.

Spor

Et spor er en registrering af bådens vej. Det spor, der aktuelt registreres, kaldes det aktive spor, og det kan gemmes. Du kan få vist spor i hvert kort eller i hver 3D-kortvisning.

Visning af spor

- 1 På et kort skal du vælge **Menu > Lag > Brugerdata > Spor**.
- 2 Marker de spor, der skal vises.
En stilinje på kortet viser dit spor.

Indstilling af farven på det aktive spor

- 1 Vælg **Info** > **Brugerdatab** > **Spor** > **Aktive spor valg** > **Spor farve**.
- 2 Vælg en sporfarve.

Sådan gemmer du det aktive spor

Det spor, der aktuelt registreres, kaldes det aktive spor.

- 1 Vælg **Info** > **Brugerdatab** > **Spor** > **Gem aktivt spor**.
- 2 Vælg en funktion:
 - Vælg tidspunktet for, hvornår det aktive spor begynder.
 - Vælg **Hele log**.
- 3 Vælg **Gem**.

Visning af en liste over gemte spor

Vælg **Info** > **Brugerdatab** > **Spor** > **Gemte spor**.

Redigering af et gemt spor

- 1 Vælg **Info** > **Brugerdatab** > **Spor** > **Gemte spor**.
- 2 Vælg et spor.
- 3 Vælg **Gennemse** > **Rediger spor**.
- 4 Vælg en mulighed:
 - Vælg **Navn**, og indtast derefter navnet.
 - Vælg **Spor farve**, og vælg en farve.

Sådan gemmer du sporet som en rute

- 1 Vælg **Info** > **Brugerdatab** > **Spor** > **Gemte spor**.
- 2 Vælg et spor.
- 3 Vælg **Vælg** > **Rediger spor** > **Gem som rute**.

Sådan finder og navigerer du et registreret spor

Før du kan gennemse en liste over spor og navigere dem, skal du registrere og gemme mindst ét spor (*Spor*, side 49).

- 1 Vælg **Info** > **Brugerdatab** > **Spor** > **Gemte spor**.
- 2 Vælg et spor.
- 3 Vælg **Følg spor**.
- 4 Vælg en funktion:
 - Vælg **Forlæns** for at navigere sporet fra det startpunkt, der blev brugt, da sporet blev oprettet
 - Vælg **Baglæns** for at navigere sporet fra det destinationspunkt, der blev brugt, da sporet blev oprettet.
- 5 Gennemse den kurs, der er angivet af den farvede linje.
- 6 Følg linjen, der er på hvert ben af ruten, så du undgår at styre mod land, lavt vand og andre forhindringer.

Sletning af et gemt spor

- 1 Vælg **Info** > **Brugerdatab** > **Spor** > **Gemte spor**.
- 2 Vælg et spor.
- 3 Vælg **Slet**.

Sletning af alle gemte spor

Vælg **Info** > **Brugerdatab** > **Slet brugerdatab** > **Gemte spor**.

Sådan følger du det aktive spor tilbage igen

Det spor, der aktuelt registreres, kaldes det aktive spor.

- 1 Vælg **Info > Brugerdata > Spor > Følg aktivt spor**.
- 2 Vælg en funktion:
 - Vælg tidspunktet for, hvornår det aktive spor begyndte.
 - Vælg **Hele log**.
- 3 Gennemse den kurs, der er angivet af den farvede linje.
- 4 Følg den farvede linje, så du undgår at styre mod land, lavt vand og andre forhindringer.

Rydning af det aktive spor

Vælg **Info > Brugerdata > Spor > Ryd aktivt spor**.

Sporhukommelsen ryddes, og det aktive spor registreres fortsat.

Håndtering af sporloghukommelsen under registrering

- 1 Vælg **Info > Brugerdata > Spor > Aktive spor valg**.
- 2 Vælg **Optage metode**.
- 3 Vælg en funktion:
 - Vælg **Fyld** for at registrere en sporlog, indtil sporhukommelsen er fuld.
 - Vælg **Forfra** for hele tiden at registrere en sporlog, idet du overskriver de ældste spordata med nye data.

Konfiguration af sporloggens registreringsinterval

Du kan angive hyppigheden for, hvor tit sporloggen bliver registreret. Hyppig registrering giver mere nøjagtige resultater, men det fylder hurtigere sporloggen op. Intervallet **Opløsning** anbefales for mest effektiv udnyttelse af hukommelsen.

- 1 Vælg **Info > Brugerdata > Spor > Aktive spor valg > Interval**.
- 2 Vælg en funktion:
 - Vælg **Interval > Distance > Skift**, og indtast afstanden for at registrere sporet baseret på en afstand mellem punkter.
 - Vælg **Interval > Tid > Skift**, og indtast tidsintervallet for at registrere sporet baseret på et tidsinterval.
 - Vælg **Interval > Opløsning > Skift**, og den maksimale afvigelse, der er tilladt fra den sande kurs, inden registrering af et sporpunkt for at registrere sporloggen baseret på en varians fra din kurs. Dette er den anbefalede indstilling for registrering.

Grænser

Grænser giver dig mulighed for at undgå eller forblive inden for udpegede områder i et vandområde. Du kan indstille en alarm til at give dig besked, når du krydser en grænse på vej ind eller ud af området.

Du kan oprette grænseområder, -linjer og -cirkler ved hjælp af kortet. Du kan også konvertere gemte spor og ruter til grænselinjer. Du kan oprette grænseområde ved hjælp af waypoints ved at oprette en rute ud fra waypoints og konvertere ruten til en grænselinje.

Du kan vælge en grænse til at fungere som den aktive grænse. Du kan tilføje data om den aktive grænse til datafelterne på kortet.

Oprettelse af en grænse

- 1 Vælg **Info > Brugerdata > Grænser > Ny**.
- 2 Vælg en grænseform.
- 3 Følg instruktionerne på skærmen.

Konvertering af en rute til en grænse

Før du kan konvertere en rute til en grænse, skal du oprette og gemme mindst én rute (*Sådan opretter og gemmer du en rute, side 44*).

- 1 Vælg **Info** > **Brugerdata** > **Ruter og Auto Guidance ruter**.
- 2 Vælg en rute.
- 3 Vælg **Gennemse** > **Rediger rute** > **Gem som grænse**.

Konvertering af et spor til en grænse

Før du kan konvertere et spor til en grænse, skal du oprette og gemme mindst ét spor (*Sådan gemmer du det aktive spor, side 50*).

- 1 Vælg **Info** > **Brugerdata** > **Spor** > **Gemte spor**.
- 2 Vælg et spor.
- 3 Vælg **Rediger spor** > **Gem som grænse**.

Redigering af en grænse

- 1 Vælg **Info** > **Brugerdata** > **Grænser**.
- 2 Vælg en grænse.
- 3 Vælg **Gennemse**.
- 4 Vælg en mulighed:
 - Du kan redigere grænsens udseende på kortet ved at vælge **Skærmindstillinger**.
 - Du kan ændre grænseindlinjer eller -navne ved at vælge **Rediger grænse**.
 - Du kan redigere grænsealarmen ved at vælge **Alarm**.

Linker en grænse til et SmartMode layout

Du kan linke en grænse til et SmartMode layout for automatisk at åbne layoutet, når du krydser grænsen. Du kan for eksempel angive en grænse omkring lystbådehavnen og automatisk åbne Docking layoutet, når du nærmer dig lystbådehavnen.

- 1 Vælg **Info** > **Brugerdata** > **Grænser**.
- 2 Vælg en grænse.
- 3 Vælg **Gennemse** > **Link SmartMode™** > **SmartMode™**.
- 4 Vælg **Går ind**, og vælg et layout.
- 5 Vælg **Forlader**, og vælg et layout.

Indstilling af en grænsealarm

Grænsealarmer underretter dig, når du er inden for en angivet afstand fra en bestemt grænse. Dette kan være nyttigt, når du forsøger at undgå bestemte områder, eller når du skal være meget opmærksom i visse områder, f.eks. skibsruter.

- 1 Vælg **Info** > **Brugerdata** > **Grænser**.
- 2 Vælg en grænse.
- 3 Vælg **Gennemse** > **Alarm**.
- 4 Vælg en mulighed:
 - Hvis du vil indstille en alarm til at blive aktiveret, når båden er i en bestemt afstand fra grænsen, skal du vælge **Advarselsafst.**, indtaste en afstand og vælge **Fuldført**.
 - Vælg **Område** for at vise **Går ind** eller **Forlader**, hvis du vil indstille en alarm, når du sejler ind i eller ud af grænsen.

Deaktivering af alle grænsealarmer

Vælg **Info** > **Brugerdata** > **Grænser** > **Alarmer**.

Sletning af en grænse

- 1 Vælg **Info > Brugerdatab > Grænser**.
- 2 Vælg en grænse.
- 3 Vælg **Gennemse > Rediger grænse > Slet**.

Sletning af alle gemte waypoints, spor, ruter og grænser

Vælg **Info > Brugerdatab > Slet brugerdatab > Slet alle brugerdatab > OK**.

Sejlfunktioner

Indstilling af fartøjets type

Du kan vælge bådtype til konfigurerings af plotterindstillinger og for at bruge de funktioner, der er tilpasset din bådtype.

- 1 Vælg **Indstillinger > Mit fartøj > Fartøjets type**.
- 2 Vælg en funktion.

Kapsejlads

Du kan bruge enheden til at øge sandsynligheden for, at båden krydser startlinjen på præcis det tidspunkt, hvor kapsejladsen begynder. Når du synkroniserer stopuret til kapsejlads med den officielle nedtællingstimer for kapsejladsen, advares du med ét minuts mellemrum, når starten på kapsejladsen nærmer sig. Når du kombinerer stopuret til kapsejlads med den virtuelle startlinje, måler enheden din hastighed, pejling og den resterende tid på nedtællingstimeren. Enheden bruger disse data til at indikere, om båden vil krydse startlinjen før, efter eller præcist på tidspunktet for starten på kapsejladsen.

Startlinje guide

Startlinje guide til sejlads er en visuel fremstilling af de oplysninger, du har brug for, til at krydse startlinjen på det mest optimale tidspunkt og ved den mest optimale hastighed.

Når du har angivet startlinjeflagene i styrbords- og bagbordsside samt målhastighed og -tidspunkt, og efter du har startet stopuret til kapsejlads, vises en forudsigelseslinje. Forudsigelseslinjen strækker sig fra din aktuelle position og hen imod startlinjen og de pejlelinjer, der strækker sig ud fra hvert af flagene.

Slutpunktet og farven på forudsigelseslinjen angiver, hvor båden vil befinde sig, når timertiden udløber, baseret på den aktuelle sejlhastighed.

Hvis slutpunktet ligger før startlinjen, er linjen hvid. Det betyder, at båden skal øge hastigheden for at ramme startlinjen rettidigt.

Hvis slutpunktet ligger efter startlinjen, er linjen rød. Det betyder, at båden skal sænke hastigheden for at undgå en straf for at ramme startlinjen, før timertiden udløber.

Hvis slutpunktet ligger på selve startlinjen, er linjen hvid. Det betyder, at båden bevæger sig med den optimale hastigheden til at ramme startlinjen, når timertiden udløber.

Startlinje guide-vinduet og stopur til kapsejlads-vinduet bliver vist på kombinationsskærmbilledet Kapsejlads.

Sådan angives startlinjen

Startlinje guide-vinduet føjes som standard til kombinationsskærmbilledet Kapsejlads.

- 1 På kombinationsskærmbilledet Kapsejlads skal du vælge **Menu > Startlinje guide > Startlinje**.
- 2 Vælg en funktion:
 - For at angive mærkerne for startlinjen i bagbords- og styrbordsside, når du sejler forbi dem, skal du vælge **Ping mærker**.
 - For at angive mærkerne for startlinjen i bagbords- og styrbordsside ved at indtaste deres koordinater skal du vælge **Indtast koordinater**.
 - For at skifte mærkernes position i bagbords- og styrbordsside, efter du har angivet dem, skal du vælge **Skift ml. bagb/styrb**.

Sådan anvendes Startlinje guide

Du kan bruge startlinje guide-funktionen til at hjælpe dig med at krydse startlinjen ved den mest optimale hastighed under en kapsejlads.

- 1 Marker startlinjen *Sådan angives startlinjen, side 53*.
- 2 På kombinationsskærbilledet Kapsejlads skal du vælge **Menu > Startlinje guide > Målhastighed**, og vælge målhastigheden, når startlinjen krydses.
- 3 Vælg **Tidsmål**, og angiv det måltidspunkt, hvor startlinjen skal krydses.
- 4 Vælg **Retur**.
- 5 Start stopuret til kapsejlads *Sådan startes stopuret til kapsejlads, side 54*.

Sådan startes stopuret til kapsejlads

Stopuret til kapsejlads føjes som standard til kombinationsskærbilledet Kapsejlads.

- 1 På kombinationsskærbilledet Kapsejlads skal du vælge **Start**.
BEMÆRK: Du kan også få adgang til denne fra skærbilledet Sejlads SmartMode og fra navigationskortet.
- 2 Om nødvendigt, kan du vælge **Synk.** for at synkronisere stopuret med det officielle stopur til kapsejlads.

Sådan stoppes stopuret til kapsejlads

På kombinationsskærbilledet Kapsejlads skal du vælge **Stop**.

Sådan indstilles afstanden mellem stævnen og GPS-antennen

Du kan indtaste afstanden mellem bådens stævn og din GPS-antennes position. Det er med til at sikre, at bådens stævn krydser startlinjen præcis på starttidspunktet.

- 1 På navigationskortet skal du vælge **Menu > Sejlads > Startlinje > GPS stævn offset**.
- 2 Indtast afstanden.
- 3 Vælg **Fuldført**.

Indstillinger for laylines

For at kunne bruge layline-funktionerne skal du slutte en vindsensor til plotteren.

Indstilling af fartøjets type, side 13 kan du få vist laylines på navigationskortet. Laylines er især nyttige ved kapsejlds.

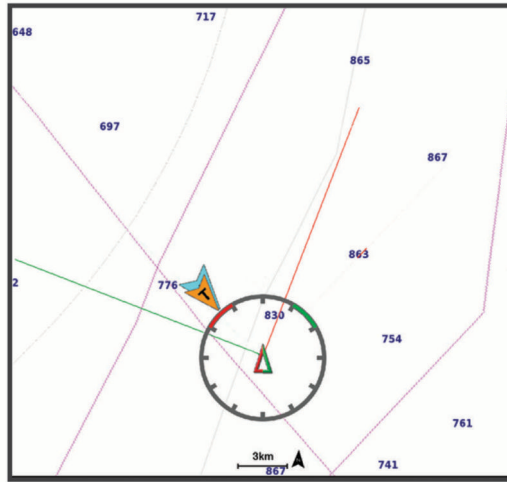

På navigationskortet skal du vælge **Menu > Lag > Mit fartøj > Laylines > Opsætning**.

Skærm: Justerer, hvordan laylines og fartøj vises på kortet og justerer længden af laylines.

Sejlvinkel: Giver dig mulighed for at vælge, hvordan enheden beregner laylines. Indstillingen *Aktuel* beregner laylines vha. den målte vindvinkel fra vindsensoren. Indstillingen *Manuel* beregner laylines vha. manuelt indtastede værdier for vinkel mod vinden og afdriftsvinkel.

Vnkel mod vind: Giver dig mulighed for at indstille en layline baseret på sejlvinkel mod vinden.

Afdriftsvinkel: Giver dig mulighed for at indstille en layline baseret på afdriftssejlvinklen.

Korrekt. tidev.: Korrigerer laylines baseret på tidevandet.

Layline-filter: Filtrerer laylinedata ud fra det tidsinterval, hvor de blev indtastet. Hvis du vil have en jævnere layline, som filtrerer nogle af ændringerne i bådens kurs eller den sande vindvinkel, skal du angive et højere tal. Hvis du vil have laylines, som viser en højere følsomhed for ændringer i bådens kurs eller den sande vindvinkel, skal du angive et lavere tal.

Indstilling af køl offset

Du kan indtaste køl offset for at kompensere vanddybdemålingen for transducerens monteringsplacering. Dermed kan man alt efter behov se vanddybden under kølen eller den sande vanddybde.

Hvis du vil kende vanddybden under kølen eller det laveste punkt under båden, og transduceren er placeret i vandlinjen eller et sted over enden af kølen, skal du måle afstanden fra transducerens placering til bådens køl.

Hvis du vil kende den sande vanddybde, og transduceren er placeret over vandlinjen, skal du måle afstanden fra bunden af transduceren og op til vandlinjen.

BEMÆRK: Denne funktion er kun tilgængelig, når du har gyldige dybdedata.

1 Måling af afstanden:

- Hvis transduceren er monteret i vandlinjen ① eller et sted over enden af kølen, skal du måle afstanden fra transducerens placering til bådens køl. Angiv denne værdi som et positivt tal.
- Hvis transduceren er monteret i bunden af kølen ②, og du vil kende den sande vanddybde, skal du måle afstanden fra transduceren til vandlinjen. Angiv denne værdi som et negativt tal.

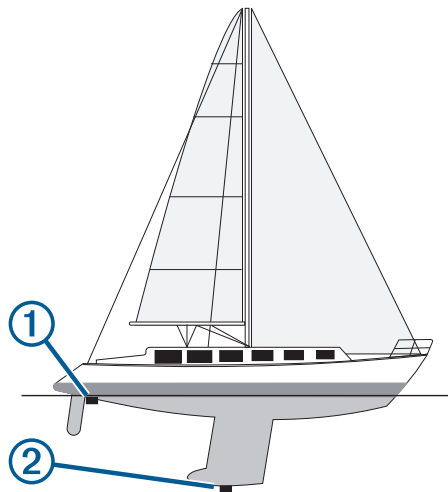

2 Fuldfør en handling:

- Hvis transduceren er sluttet til plotteren eller et ekkolodsmodul, skal du vælge **Indstillinger > Mit fartøj > Dybde og ankring > Køl offset**.
- Hvis transduceren er sluttet til NMEA 2000 netværket, skal du vælge **Indstillinger > Kommunikation > NMEA 2000-opsætning > Enhedsliste**, markere transduceren og vælge **Gennemse > Køl offset**.

3 Vælg **+**, hvis transduceren er monteret i vandlinjen, eller vælg **-**, hvis transduceren er monteret i bunden af kølen.

4 Angiv den afstand, der blev målt i trin 1.

Autopilotdrift til sejlbåde

⚠ FORSIGTIG

Når autopiloten er aktiveret, kontrollerer den alene roret. Du og dit mandskab forbliver ansvarlige for sejlene, mens autopiloten er aktiveret.

Udover funktionen Hold kursen kan du også bruge autopiloten til at fastholde en vindvinkel. Du kan også bruge autopiloten til at kontrollere roret ved en vending eller bomning.

Vindstyring

Du kan indstille autopiloten til at fastholde den aktuelle vindvinkel. Din enhed skal være tilsluttet en NMEA 2000 eller NMEA 0183 kompatibel vindsensor, før den kan styre med en fast vindvinkel eller foretage en vending eller bomning.

Indstilling af vindstyringstypen

Før du kan aktivere vindstyringstypen, skal du slutte en NMEA 2000 eller NMEA 0183 vindsensor til autopiloten. Der findes yderligere oplysninger om avanceret konfiguration af autopiloten i de installationsinstruktioner, der medfølger til din autopilot.

- 1 Fra autopilotskærbilledet skal du vælge **Menu > Konfiguration af autopilot > Vindstyringstype**.
- 2 Vælg **Relativ** eller **Sand**.

Aktivering af vindstyring

Før du kan aktivere vindstyringstypen, skal du slutte en NMEA 2000 eller NMEA 0183 vindsensor til autopiloten. Hvis autopiloten er i standbyfunktion, skal du vælge **Vindstyring**.

Sådan aktiveres Vindstyring fra Hold kursen

Før du kan aktivere vindstyringstypen, skal du slutte en NMEA 2000 eller NMEA 0183 vindsensor til autopiloten. Når hold kursen er aktiveret, skal du vælge **Menu > Vindstyring**.

Justering af vinklen for vindstyring med autopiloten

Du kan justere vinklen for vindstyring på autopiloten, når vindstyring er aktiveret.

- For at justere vinklen for vindstyring i trin à 1° skal du vælge ◀ eller ▶.
- For at justere vinklen for vindstyring i trin à 10° skal du holde ◀ eller ▶ inde.

Vende og bomme

Du kan få autopiloten til at udføre en vending eller bomning, mens Hold kurs eller Vindstyring er aktiveret.

Vending og bomning fra kompasstyring

- 1 Aktiver kompasstyring (*Aktivering af autopiloten, side 97*).
- 2 Vælg **Menu**.
- 3 Vælg en funktion.
Autopiloten styrer båden via vending eller bomning.

Vending og bomning fra vindstyring

Før du kan aktivere vindstyring, skal du have installeret en vindsensor.

- 1 Aktiver vindstyring (*Aktivering af vindstyring, side 57*).
- 2 Vælg **Menu**.
- 3 Vælg en funktion.
Autopiloten styrer båden igennem en vending eller bomning, og der vises oplysninger om forløbet af vendingen eller bomningen på skærmen.

Indstilling af forsinket vending og bomning

Forsinket vending og bomning gør det muligt at forsinke styringen af en vending og bomning, efter du indleder manøvren.

- 1 Fra autopilotskærbilledet skal du vælge **Menu > Konfiguration af autopilot > Konfiguration af sejlads > Forsink. i halse**.
- 2 Vælg forsinkelsens varighed.
- 3 Vælg evt. **Fuldført**.

Aktivere spærring af bomning

BEMÆRK: Spærring af bomning forhindrer dig ikke i manuelt at udføre en bomning ved brug af roret eller trinstyring.

Spærring af bomning forhindrer autopiloten i at udføre en bomning.

- 1 Fra autopilotskærbilledet skal du vælge **Menu > Konfiguration af autopilot > Konfiguration af sejlads > Bomme spærring**.
- 2 Vælg **Aktiveret**.

Justering af autopilotens reaktionstid

I sejlbådstilstand giver indstillingen Svar dig mulighed for hurtigt at justere rorfølsomheden for at tage højde for varierende vindforhold.

- 1 På skærbilledet Autopilot skal du vælge **Menu > Svar**.
- 2 Juster rorets reaktionstid.

Hvis du vil have roret til at være mere sensitivt og bevæge sig hurtigere, skal du øge værdien. Hvis roret bevæger sig for meget, skal du mindske værdien.

Kurslinje og vinkelmarkører

Kurslinjen er en forlængelse, der er tegnet på kortet fra bådens bov i sejlretningen. Vinkelmarkører angiver relativ position i forhold til kurs eller kurs over grunden, hvilket hjælper med at kaste eller finde referencepunkter.

Indstilling af kurslinje og vinkelmarkører

Kurslinjen er en forlængelse, der er tegnet på kortet fra bådens bov i sejlretningen. Vinkelmarkører angiver relativ position i forhold til kurs eller kurs over grunden, hvilket hjælper med at kaste eller finde referencepunkter.

Du kan få vist kurslinjen og linjen for kurs over grunden (COG) på kortet.

COG er den retning, du bevæger dig i. Kursen er den retning, bådens forstavn peger mod, når der er tilsluttet en kurssensor.

- 1 Fra et kort skal du vælge **Menu > Lag > Mit fartøj > Kurslinje**.
- 2 Vinkelmarkører
- 3 Vælg om nødvendigt **Kilde**, og vælg en indstilling:
 - Hvis du automatisk vil bruge den tilgængelige kilde, skal du vælge **Automatisk**.
 - Hvis du vil bruge GPS-antennenretningen til COG, skal du vælge **GPS kurs (COG)**.
 - Hvis du vil bruge data fra en tilsluttet kurssensor, skal du vælge **Nordreference**.
 - Hvis du vil bruge data fra både en tilsluttet kurssensor og GPS-antennen, skal du vælge **COG og kurs**. Dette viser både kurslinjen og COG-linjen på kortet.
- 4 Vælg **Skærm**, og vælg en indstilling:
 - Vælg **Distance > Distance**, og indtast længden af den linje, der vises på kortet.
 - Vælg **Tid > Tid**, og indtast den tid, der skal bruges til at beregne den afstand, båden vil tilbagelægge i løbet af den angivne tid med den aktuelle hastighed.

Fishfinder ekkolod

Når du tilslutter din plotter til en kompatibel transducer, kan din plotter bruges som fishfinder.

Du kan få mere at vide om, hvilken transducer der passer bedst til dine behov, på garmin.com/transducers.

Forskellige ekkolodsvisninger kan hjælpe dig med at se fiskene i området. De tilgængelige ekkolodsvisninger varierer alt efter, hvilken type transducer og ekkolodsmodul der er tilsluttet til plotteren. Du kan for eksempel kun få se bestemte Panoptix™ ekkolodsskærbilleder, hvis du har tilsluttet en kompatibel Panoptix transducer.

Der er fire grundlæggende ekkolodsvisninger tilgængelige: En visning på fuld skærm, en visning på delt skærm, som kombinerer to eller flere visninger, en splitfrekvensvisning, som viser to forskellige frekvenser. Du kan tilpasse indstillingerne for hver visning på skærmen. Hvis du f.eks. er i splitfrekvensvisningen, kan du indstille gain for hver frekvens.

Hvis du ikke kan finde en opsætning af ekkolodsvisninger, som passer til dine behov, kan du oprette et tilpasset kombinationsskærbillede (*Oprettelse af en ny kombinationsside, side 11*) eller et SmartMode layout (*Tilføj et SmartMode layout, side 10*).

Stop udsendelsen af ekkolodssignaler

- For at deaktivere det aktive ekkolod på ekkolodsskærbilledet skal du vælge **Menu > Send**.
- For at deaktivere alle ekkolodsudsendelser skal du trykke på  og vælge **Deakt. alle ekkolodsoverf..**

Ændring af ekkolodsvisning

- 1 På et kombinationsskærbillede eller SmartMode layout med ekkolod skal du vælge det vindue, der skal ændres.
- 2 Vælg **Menu > Skift ekkolod**.
- 3 Vælg en ekkolodsvisning.

Traditionel ekkolodsvisning

Der er flere tilgængelige visninger på fuld skærm, afhængigt af den tilsluttede transducer.

Den Traditionel ekkolodsvisning på fuld skærm viser et større billede af ekkolodsaflæsningerne fra en transducer. Rækkevidden for dybdeskalaen langs højre side af skærmen viser dybden af de fundne objekter, når skærmen ruller fra højre mod venstre.

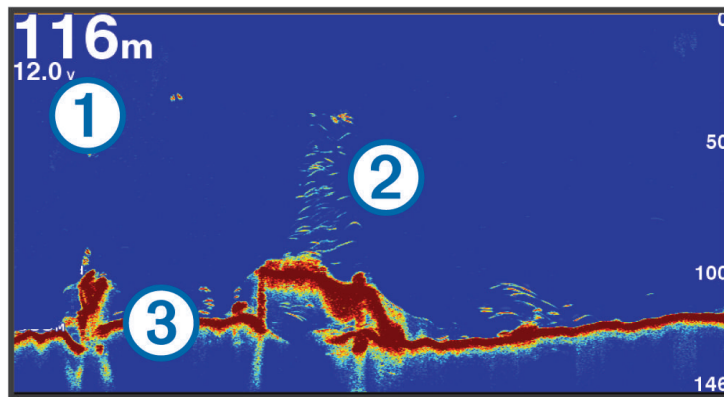

①	Dybdeoplysninger
②	Ikke-bundfaste mål eller fisk
③	Bund af vandområde

Ekkolodsvisning med splitfrekvens

I ekkolodsvisningen med split frekvens viser de to sider af skærmen en graf i fuld visning med ekkolodsdata med forskellige frekvenser.

BEMÆRK: Ekkolodsvisningen med split frekvens kræver brug af en transducer med dobbeltfrekvens.

Ekkolodsvisning med split zoom

Ekkolodsvisningen med opdelt zoom viser en graf i fuld visning af ekkolodsaflæsninger og en forstørret del af grafen på den samme skærm.

Garmin ClearVü™ Ekkolodsvisning

BEMÆRK: For at modtage Garmin ClearVü scanningsykkolod, skal du have en kompatibel plotter eller fishfinder og en kompatibel transducer. Gå til garmin.com/transducers for at se oplysninger om kompatible transducere. Garmin ClearVü ekkolod med høj frekvens leverer et detaljeret billede af fiskeforholdene rundt om båden i en detaljeret visning af de strukturer, som båden sejler hen over.

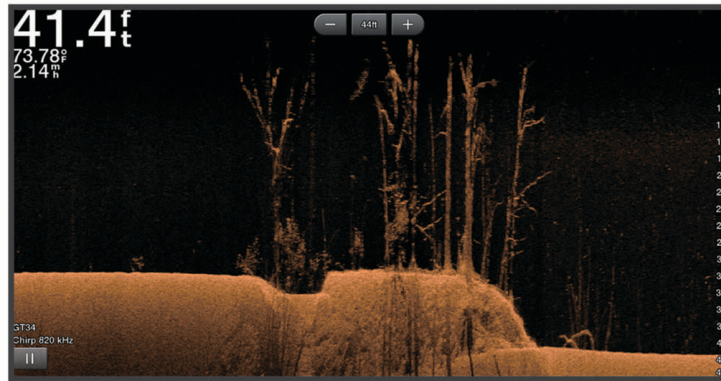

Traditionelle transducere udsender en kegleformet stråle. Garmin ClearVü scanningsykkolodsteknologien udsender to smalle stråler, der minder om formen på strålen i en kopimaskine. Disse stråler giver et klarere, fotolignende billede af, hvordan området under båden ser ud.

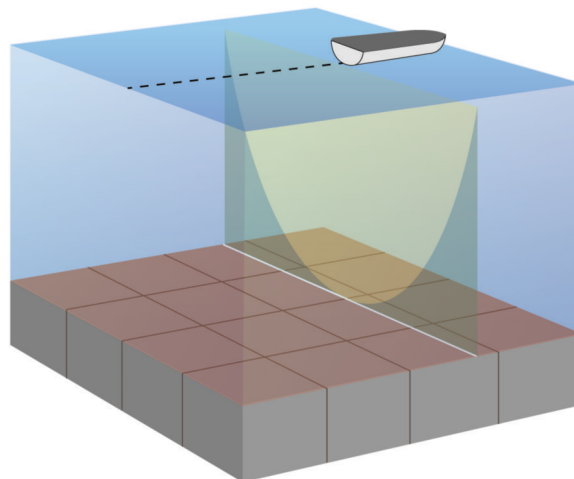

SideVü Ekkolodsvisning

BEMÆRK: Ikke alle modeller har indbygget SideVü ekkolodsupport. Hvis din model ikke har indbygget SideVü ekkolod, skal du bruge et kompatibelt ekkolodsmodule og en kompatibel SideVü transducer.

Hvis din model har indbygget SideVü ekkolod, skal du bruge en kompatibel SideVü transducer.

SideVü scanningsekkolodsteknologien viser et billede af, hvad der ligger ved siden af båden. Du kan bruge det som et søgeværktøj til at finde strukturer og fisk.

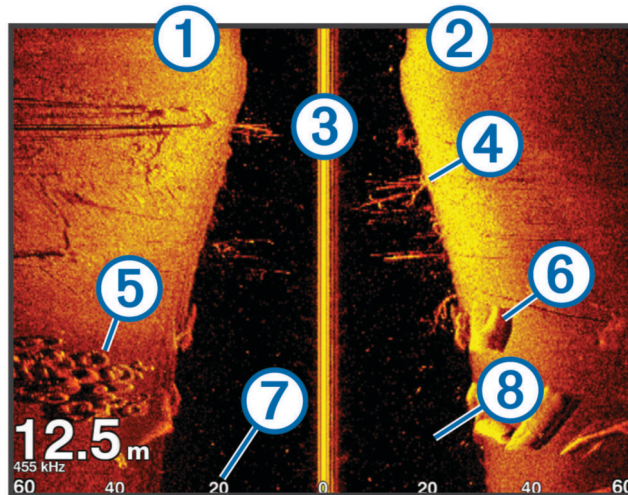

①	Venstre side af båden
②	Højre side af båden
③	Transduceren på fartøjet
④	Træer
⑤	Gamle dæk
⑥	Træstykker
⑦	Afstand fra bådens side
⑧	Vand mellem fartøjet og bunden

SideVü scanningsteknologi

I stedet for en mere almindelig kegleformet stråle anvender SideVü transduceren en flad stråle til at scanne vandet og bunden på begge sider af båden.

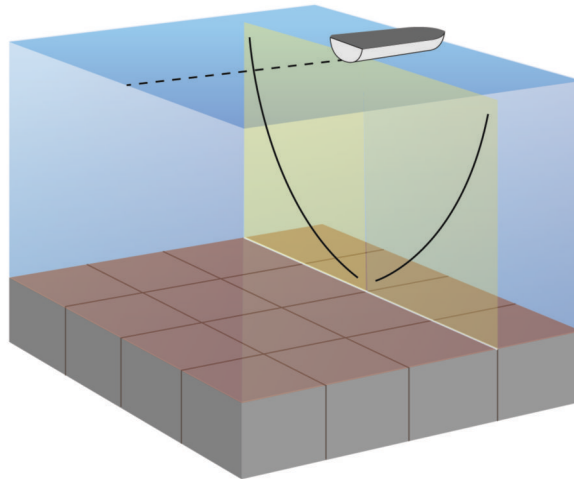

Måling af afstand på skærmen Ekkolod

Du kan måle afstanden mellem to punkter på SideVü ekkolodsvisningen.

- 1 Fra en SideVü ekkolodsvisning skal du vælge **II**.
- 2 Vælg en position på skærmen.
- 3 Vælg **Mål**.

Der vises en knappenål på skærmen på den valgte position.

- 4 Vælg en anden position.

Afstanden og vinklen fra knappenålen er vist i øverste venstre hjørne.

TIP: Hvis du vil nulstille knappenålen og måle fra nålens aktuelle position, skal du vælge Indstil reference.

Panoptix Ekkolodsvisninger

Du skal have en kompatibel transducer for at kunne modtage Panoptix ekkolod.

Panoptix ekkolodsvisninger giver dig mulighed for at se hele vejen rundt om båden i realtid. Du kan også se dine fødefisk under vandet og stimer af fødefisk foran eller under båden.

LiveVü ekkolodsvisningerne viser bevægelse foran eller under båden. Skærmen opdateres meget hurtigt og skaber ekkolodsvisninger, der ligner live-video.

RealVü 3D ekkolodsvisningerne giver tredimensionelle visninger af det, der befinder sig foran eller under båden. Skærmen opdateres, hver gang transduceren foretager en fejbebevægelse.

For at se alle fem Panoptix ekkolodsvisninger skal du have én transducer, som viser de nedadrettede visninger, og en anden transducer, som viser de fremadrettede visninger.

For at få adgang til Panoptix ekkolodsvisningerne skal du vælge Ekkolod og vælge en visning.

LiveVü Nedadrettet ekkolodsvisning

Denne ekkolodsvisning viser, hvad der befinder sig under båden, og kan bruges til at se fødefiskestimer og fisk.

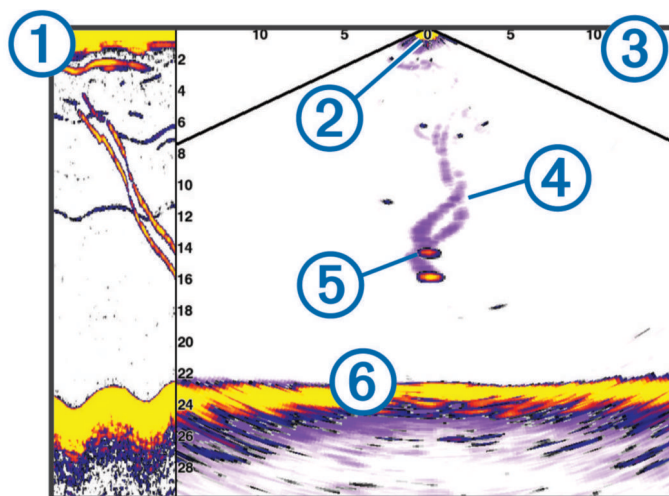

①	Panoptix nedadrettet visningshistorik i rullende ekkolodsvisning
②	Båd
③	Område
④	Spor
⑤	Drop shot-rig
⑥	Bund

LiveVü Fremadrettet ekkolodsvisning

Denne ekkolodsvisning giver et todimensionelt billede af, hvad der befinder sig foran båden, og kan bruges til at se fødefiskestimer og fisk.

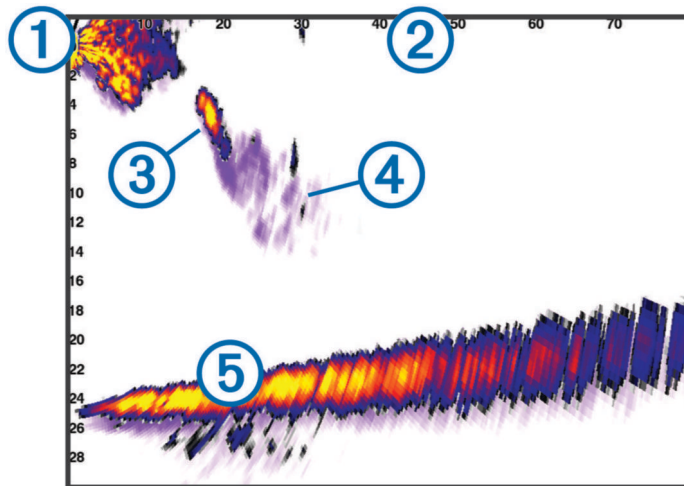

①	Båd
②	Område
③	Fisk
④	Spor
⑤	Bund

RealVü 3D fremadrettet ekkolodsvisning

Denne ekkolodsvisning giver en tredimensionel visning af, hvad der er foran transduceren. Denne visning kan bruges, når du ligger stille, og du har brug for at se bunden og de fisk, der nærmer sig båden.

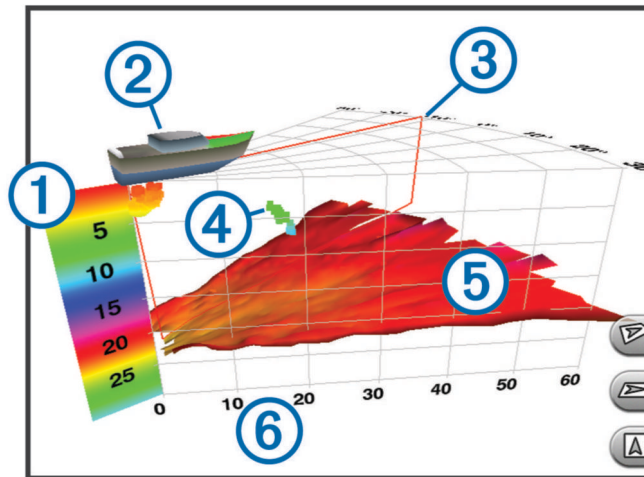

①	Farveforklaring
②	Båd
③	Ping-indikator
④	Fisk
⑤	Bund
⑥	Område

RealVü 3D Down ekkolodsvisning

Denne ekkolodsvisning giver en tredimensionel visning af, hvad der er under transduceren, og kan bruges, når du ligger stille og vil se, hvad der er rundt om båden.

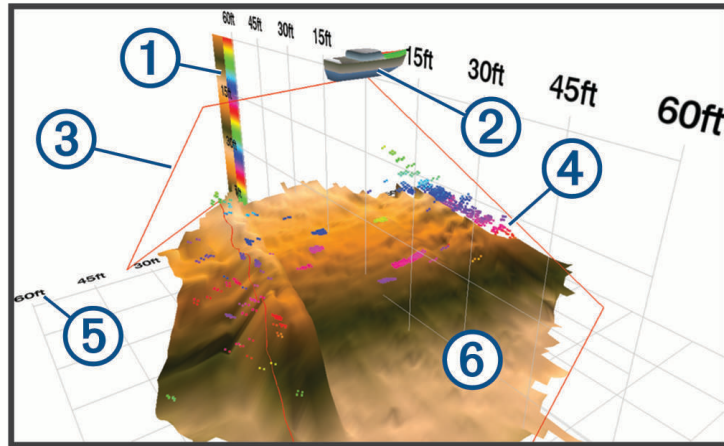

①	Farveforklaring
②	Båd
③	Ekkolodsstråle
④	Område
⑤	Fisk
⑥	Bund

RealVü 3D historisk ekkolodsvisning

Denne ekkolodsvisning giver en tredimensionel visning af, hvad der er bag båden, når den er i bevægelse, og viser hele vandsøjlen i 3D fra bunden til vandoverfladen. Denne visning bruges til at finde fisk.

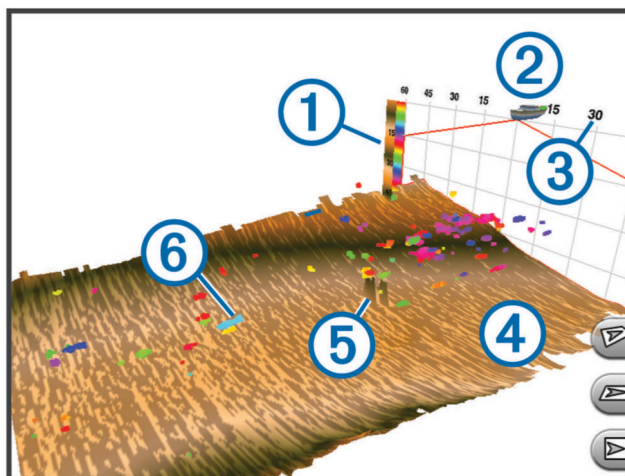

①	Farveforklaring
②	Båd
③	Område
④	Bund
⑤	Struktur
⑥	Fisk

Garmin FrontVü™ Ekkolodvisning

Panoptix Garmin FrontVü ekkolodvisningen øger din opmærksomhed på situationen ved at vise forhindringer under vandet, op til 91 meter (300 fod) foran båden.

Muligheden for effektivt at undgå fremadrettede kollisioner med Garmin FrontVü ekkolodet reduceres, hvis hastigheden overstiger 8 knob.

For at se Garmin FrontVü ekkolodvisningen skal du installere og tilslutte en kompatibel transducer, f.eks. en PS21 transducer. Du skal muligvis opdatere transducersoftware.

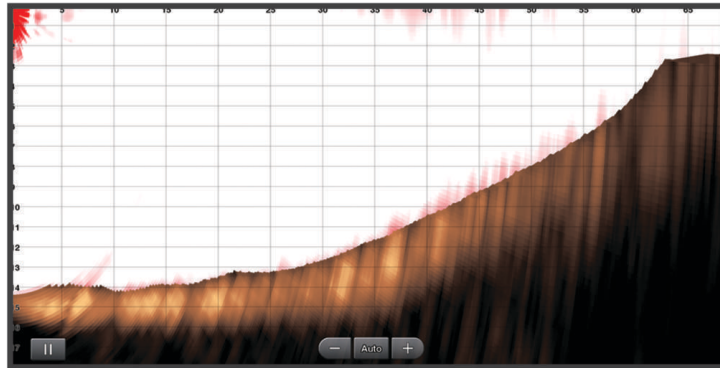

Panoptix LiveScope™ Ekkolodvisning

Denne ekkolodvisning giver et livebillede af, hvad der befinder sig foran eller under båden, og kan bruges til at se fisk og strukturer.

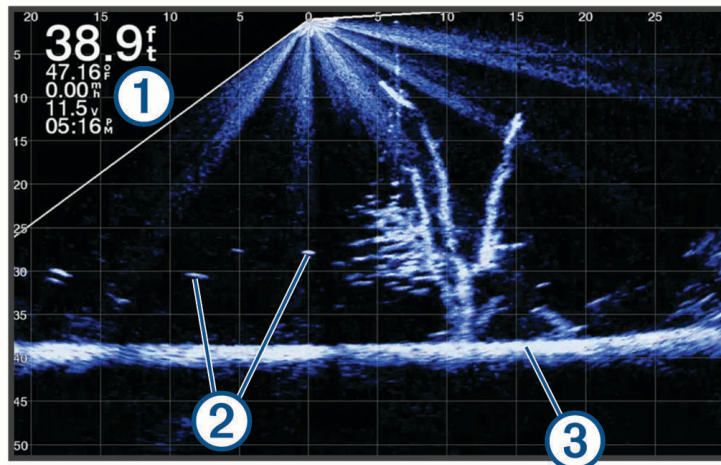

①	Dybdeoplysninger
②	Ikke-bundfaste mål eller fisk
③	Bund af vandområde

Visningen Perspektiv

Denne ekkolodsvisning giver et livebillede af, hvad der befinder sig omkring og foran båden, og kan bruges til at se kystlinjer, fisk og strukturer. Visningen anvendes mest optimalt på områder med 50 fod (15 meter) lavt vand eller mindre.

Du skal installere en Panoptix LiveScope transducer på en montering i perspektivtilstand (010-12970-00) for at kunne se denne ekkolodsvisning.

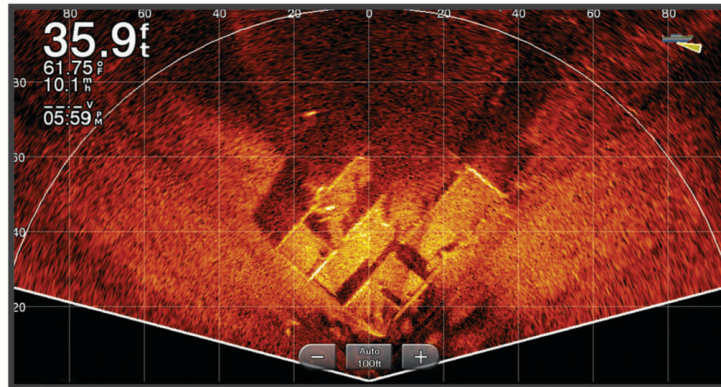

Valg af transducertype

Denne plotter er kompatibel med en række ekstra transducere, herunder Garmin ClearVü transducere, der findes på garmin.com/transducers.

Hvis du vil tilslutte en transducer, som ikke fulgte med plotteren, skal du muligvis indstille transducertypen, for at ekkoloddet kan fungere korrekt.

BEMÆRK: Ikke alle ekkolodsmoduler understøtter denne funktion.

- 1 Fuldfør en handling:
 - Fra en ekkolodsvisning skal du vælge **Menu > Ekkolodsopsætning > Installation > Transducere**.
 - Vælg **Indstillinger > Mit fartøj > Transducere**.
- 2 Vælg den transducer, der skal ændres.
- 3 Vælg en transducer på listen.
- 4 Vælg **Skift model**.

Valg af ekkolodskilde

Denne funktion er muligvis ikke tilgængelig på alle modeller.

Hvis du bruger mere end én kilde til ekkolodsdata til en bestemt ekkolodsvisning, kan du vælge, hvilken kilde der skal anvendes til denne ekkolodsvisning. Hvis du f.eks. har to kilder til Garmin ClearVü, kan du vælge den kilde, der skal bruges fra Garmin ClearVü ekkolodsvisningen.

- 1 Åbn ekkolodsvisningen, som du vil ændre kilden for.
- 2 Vælg **Menu > Ekkolodsopsætning > Kilde**.
- 3 Vælg kilden til denne ekkolodsvisning.

Sådan omdøbes en ekkolodskilde

Du kan omdøbe en ekkolodskilde, så det bliver let at identificere den. Du kan f.eks. bruge "Forstavn" som navn på transduceren i bådens forstavn.

For at omdøbe en kilde skal du være i den pågældende kildes ekkolodsvisning. Hvis du f.eks. vil omdøbe Garmin ClearVü ekkolodskilden, skal du åbne Garmin ClearVü ekkolodsvisningen.

- 1 Fra ekkolodsvisningen skal du vælge **Menu > Ekkolodsopsætning > Kilde > Omdøb kilder**.
- 2 Indtast navnet.

Oprettelse af et waypoint på skærmen Ekkolod

- 1 Fra en ekkolodsvision skal du trække skærbilledet eller vælge **II**.
- 2 Vælg en position.
- 3 Vælg **+**.
- 4 Rediger eventuelt waypointoplysningerne.

Pause i ekkolodsvisionen

Fra en ekkolodsvision skal du vælge **II**.

Visning af ekkolodshistorik

Du kan rulle i ekkolodsvisionen for at se historiske ekkolodsdata.

BEMÆRK: Ikke alle transducere gemmer historiske ekkolodsdata.

- 1 Fra en ekkolodsvision skal du trække skærbilledet til højre.
- 2 Vælg **Retur** for at forlade historikken.

Deling af ekkolod

Du kan få vist ekkolodsdata fra alle kompatible kilder på Garmin marinenetværket. Du kan få vist ekkolodsdata fra et kompatibelt ekkolodsmodul, f.eks. et GCV™ ekkolodsmodul. Desuden kan du få vist ekkolodsdata fra andre plottere, som har et indbygget ekkolodsmodul.

Hver plotter på netværket kan finde ekkolodsdata fra ethvert kompatibelt ekkolodsmodul og enhver kompatibel transducer på netværket, uanset hvor plotterne og transducerne er monteret på båden. For eksempel kan du fra en GPSMAP 7410xsv enhed, som er monteret bagerst på båden, få vist ekkolodsdata via en anden GPSMAP enhed og Garmin ClearVü transducer, der er monteret forrest på båden.

Når du deler ekkolodsdata, vil værdierne for nogle ekkolodsindstillinger, f.eks. Område og Gain, blive synkroniseret på tværs af alle enhederne på netværket. Værdierne for andre ekkolodsindstillinger, f.eks. indstillingerne for Udseende, synkroniseres ikke og skal konfigureres på hver enkelt enhed. Desuden synkroniseres rullehastigheden for de forskellige traditionelle og Garmin ClearVü ekkolodsvisioner for at gøre de opdeltede skærme mere sammenhængende.

BEMÆRK: Når man bruger flere transducere samtidig, kan det skabe krydstale. Dette kan fjernes ved at justere ekkolodsindstillingen for Interferens.

Justering af detaljeniveauet

Du kan kontrollere, hvor mange detaljer og hvor meget støj, der vises på ekkolodsskærmen, enten ved at justere gain for traditionelle transducere eller ved at justere lysstyrken for Garmin ClearVü transducere.

Hvis du vil have vist et signal med højeste intensitet på skærmen, kan du mindske gain eller lysstyrke for at fjerne støj og signaler med mindre intensitet. Hvis du vil have vist alle signaloplysninger, kan du øge gain eller lysstyrke for at se flere oplysninger på skærmen. Dette øger også støjen og kan gøre det sværere at genkende faktiske signaler.

- 1 Fra en ekkolodsvision skal du vælge **Menu**.
- 2 Vælg **Gain** eller **Lysstyrke**.
- 3 Vælg en funktion:
 - Forøg eller reducer gain eller lysstyrke manuelt ved at vælge **Op** eller **Ned**.
 - Vælg en automatisk valgmulighed for at lade plotteren justere gain eller lysstyrke automatisk.

Justering af farveintensiteten

Du kan justere farveintensiteten og fremhæve interesseområder på ekkolodsskærmen ved at justere farve-gain for traditionelle transducere eller kontrasten for Garmin ClearVü og SideVü/ClearVü transducere. Denne indstilling fungerer bedst, efter du har justeret det detaljeniveau, der vises på skærmen, vha. indstillingerne for gain eller lysstyrke.

Hvis du vil fremhæve mindre fiskemål eller vise et mål med højere intensitet, kan du øge indstillingen for farve-gain eller kontrast. Dette medfører mindre differentiering for signaler med høj intensitet på bunden. Hvis du vil reducere signalets intensitet, kan du reducere farve-gain eller kontrasten.

- 1 Fra en ekkolodsvisning skal du vælge **Menu**.
- 2 Vælg en mulighed:
 - Mens du er i Garmin ClearVü eller SideVü ekkolodsvisningen, skal du vælge **Kontrast**.
 - Mens du er i en Panoptix LiveVü ekkolodsvisning, skal du vælge **Farve-gain**.
 - Mens du er i en anden ekkolodsvisning, skal du vælge **Ekkolodsopsætning > Udseende > Farve-gain**.
- 3 Vælg en mulighed:
 - Forøg eller reducer farveintensiteten manuelt ved at vælge **Op** eller **Ned**.
 - Hvis du vil bruge standardindstillingen, skal du vælge **Standard**.

Ekkolodsregistreringer

Registrering af ekkolodsvisningen

- 1 Indsæt et hukommelseskort i kortlæseren.
- 2 Vælg **Menu > Ekkolodsopsætning > Ekkolodsregistrering > Registrer ekkolod** fra en ekkolodsvisning.
15 minutters ekkolodsregistrering bruger ca. 200 MB plads på det isatte hukommelseskort. En individuel optagelse slutter automatisk, når den når en størrelse på 4 GB. Du kan registrere ekkolodsdata, indtil kortet er fyldt op.

Stop ekkolodsregistrering

Før du kan stoppe ekkolodsregistrering, skal du have sat den i gang ([Registrering af ekkolodsvisningen, side 71](#)).

Fra en ekkolodsvisning skal du vælge **Menu > Ekkolodsopsætning > Ekkolodsregistrering > Stop registrering**.

Sådan slettes en ekkolodsregistrering

- 1 Indsæt et hukommelseskort i kortlæseren.
- 2 Fra en ekkolodsvisning skal du vælge **Menu > Ekkolodsopsætning > Ekkolodsregistreringer > Vis optagelser**.
- 3 Vælg en registrering.
- 4 Vælg **Gennemse > Slet**.

Afspilning af ekkolodsregistreringer

Før du kan afspille ekkolodsregistreringer, skal du downloade og installere HomePort™ programmet og registrere ekkolodsdata på et hukommelseskort.

- 1 Fjern hukommelseskortet fra enheden.
- 2 Sæt hukommelseskortet i en kortlæser, der er tilsluttet en computer.
- 3 Åbn HomePort programmet.
- 4 Vælg en ekkolodsregistrering fra din enhedsliste.
- 5 Højreklik på ekkolodsregistreringen i den nederste rude.
- 6 Vælg **Afspilning**.

Traditionel Garmin ClearVüopsætning og SideVü ekkolodsopsætning

BEMÆRK: Ikke alle muligheder og indstillinger er gældende for alle modeller og transducere.

BEMÆRK: Disse indstillinger gælder ikke for Panoptix transducere.

Fra en ekkolodsvisning skal du vælge **Menu > Ekkolodsopsætning**.

Rullehastighed: Indstiller hastigheden, hvormed ekkoloddet ruller fra højre til venstre (*Indstilling af rullehastigheden, side 73*).

På lavt vand kan du vælge en langsommere rullehastighed for at få oplysningerne til at stå på skærmen i længere tid. På dybt vand kan du vælge en hurtigere rullehastighed. Automatisk rullehastighed justerer rullehastigheden ud fra bådens hastighed.

Støjreduktion: Reducerer interferens og mængden af støj på ekkolodskærmen (*Indstillinger for støjreduktion for ekkolod, side 74*).

Udseende: Konfigurerer ekkolodskærmens udseende (*Indstillinger for ekkolods udseende, side 74*).

Alarmer: Indstiller ekkolodsalarmer (*Ekkolodsalarmer, side 75*).

Avanceret: Konfigurerer forskellige indstillinger for ekkolodsvisning og datakilder (*Avancerede ekkolodsindstillinger, side 76*). Gælder ikke for Garmin ClearVü eller SideVü ekkolodsvisninger.

Installation: Konfigurerer transduceren (*Traditionel Garmin ClearVü visning og SideVü transducerinstallationsindstillinger, side 76*).

Indstilling af zoomniveauet på visningen på ekkolodsskærmen

1 Fra en ekkolodsvisning skal du vælge **Menu > Zoom >  > Tilstand**.

2 Vælg en mulighed:

- Angiv dybde og zoom automatisk ved at vælge **Automatisk**.

Vælg om nødvendigt **Indstil zoom** for at ændre zoomindstillingen. Vælg **Vis opad** eller **Vis nedad** for at indstille dybdeområdet for det forstørrede område, og vælg **Zoom ind** eller **Zoom ud** for at øge eller mindske forstørrelsen af det forstørrede område.

- For at indstille dybdeområdet for det forstørrede område manuelt skal du vælge **Manuel**.

Vælg om nødvendigt **Indstil zoom** for at ændre zoomindstillingen. Vælg **Vis opad** eller **Vis nedad** for at indstille dybdeområdet for det forstørrede område, og vælg **Zoom ind** eller **Zoom ud** for at øge eller mindske forstørrelsen af det forstørrede område.

- Hvis du vil forstørre et bestemt område af skærmen, skal du vælge **Forstør**.

Vælg om nødvendigt **Forstør** for at øge eller mindske forstørrelsesniveauet.

TIP: Du kan trække forstørrelsesboksen til en ny placering på skærmen.

- Du kan zoome ind på ekkolodsdata fra bunddybden ved at vælge **Bundlås**.

Vælg **Interval** for at justere dybden og placeringen af det nederste låseområde, hvis det er nødvendigt.

Hvis du vil annullere zoom, skal du fjerne markeringen af indstillingen Zoom.

Indstilling af rullehastigheden

Du kan indstille hastigheden, hvormed ekkolodsbilledet bevæger sig hen over skærmen. En højere rullehastighed viser flere detaljer, indtil der ikke er flere detaljer at vise, hvorefter den begynder at udvide de eksisterende detaljer. Dette kan være nyttigt ved bevægelse eller trolling, eller når du befinder dig i meget dybt vand, hvor ekkoloddet lodder meget langsomt. En lavere rullehastighed viser ekkolodoplysninger på skærmen i længere tid.

I de fleste situationer giver indstillingen Standard en god balance mellem en hurtig billedrulning og mål, der er mindre forvrængede.

1 Fra en ekkolodsvisning skal du vælge **Menu > Ekkolodsopsætning > Rullehastighed**.

2 Vælg en funktion:

- Du kan justere rullehastigheden automatisk ved hjælp af hastighed over grunden eller fart gennem vand ved at vælge **Automatisk**.

Indstillingen **Automatisk** vælger en rullehastighed, der passer til bådens hastighed, så mål i vandet tegnes i det korrekte formatforhold og ser mindre forvrængede ud. Når du ser Garmin ClearVü eller SideVü ekkolodsvisninger eller leder efter strukturer, anbefales det at bruge indstillingen **Automatisk**.

- Hvis du vil rulle hurtigere, skal du vælge **Op**.
- Rul langsommere ved at vælge **Ned**.

Justering af området for dybde- eller breddeskala

Du kan justere området for dybdeskalaen for traditionelle og Garmin ClearVü ekkolodsvisninger og området for breddeskalaen for SideVü ekkolodsvisningen.

Når enheden får tilladelse til at justere området automatisk, holdes bunden inden for den nedre eller yderste tredjedel af ekkolodsskærmen. Det kan være nyttigt ved registrering af en bund, som har minimale eller moderate terrænændringer.

En manuel justering af området giver dig mulighed for at se et bestemt område, hvilket kan være nyttigt ved registrering af en bund, som har store terrænændringer, f.eks. huller eller klipper. Bunden vises på skærmen, så længe den er inden for det område, du har indstillet.

1 Vælg **Menu > Område** fra en ekkolodsvisning.

2 Vælg en funktion:

- Vælg **Automatisk**, hvis plotteren skal justere området automatisk.
- Vælg **Op** eller **Ned** for at øge eller reducere områdets rækkevidde manuelt.

TIP: Fra skærmen Ekkolod kan du vælge **+** eller **-** for manuelt at justere områdets rækkevidde.

TIP: Når du får vist flere ekkolodsskærme, kan du vælge **Vælg** for at vælge det aktive skærbillede.

Indstillinger for støjreduktion for ekkolod

Fra en ekkolodsvisning skal du vælge **Menu > Ekkolodsopsætning > Støjreduktion**.

Interferens: Justerer følsomheden med henblik på at reducere effekterne fra interferens fra støjkilder i nærheden.

Du bør bruge den laveste interferensindstilling, som opnår den ønskede forbedring, for at fjerne interferens fra skærmen. Den bedste metode til at eliminere interferens er at løse de installationsproblemer, som forårsager støj.

Farvegrænse: Skjuler dele af farvepaletten for at hjælpe med at eliminere felter med svag clutter.

Ved at indstille farvegrænsen til farven for de uønskede resultater, kan du eliminere visningen af uønskede resultater på skærmen.

Udjævning: Fjerner støj, som ikke er en del af et normalt ekkolodsresultat og justerer resultaternes udseende, f.eks. bunden.

Når udjævning er indstillet til høj, forbliver der mere lavniveaustøj, end når der bruges interferenskontrol, men støjen er mere dæmpet pga. midling. Udjævning kan fjerne pletter fra bunden. Udjævning og interferens fungerer godt sammen til at eliminere lavniveaustøj. Du kan justere indstillingerne for interferens og udjævning trinvis for at fjerne uønsket støj fra skærmen.

Overflade støj: Skjuler overfladestøj for at undgå rod. Brede strålebredder (lavere frekvenser) kan vise flere mål, men kan generere mere overfladestøj.

TVG: Indstiller den tidsvarierende gain, som kan reducere støj.

Denne styring anvendes med størst fordel i situationer, hvor du ønsker at regulere og undertrykke clutter eller støj nær vandoverfladen. Den giver samtidig mulighed for at vise mål nær overfladen, som ellers ville være skjult eller forvrænget af overfladestøj.

Indstillinger for ekkolods udseende

Vælg **Menu > Ekkolodsopsætning > Udseende** fra en ekkolodsvisning.

Farveskala: Indstiller farveskalaen.





Farve-gain: Justerer farveintensiteten (*Justering af farveintensiteten, side 71*).

A-Scope: Viser et lodret blinklys langs højre side af skærmen, der med det samme viser rækkevidden til mål langs en skala.

Dybde linje: Viser en dybdelinje til hurtig reference.

Edge: Du kan fremhæve det stærkeste signal fra bunden for at få hjælp til at definere signalets hårdhed eller blødhed.

Fiskesymbol: Angiver, hvordan ekkoloddet skal fortolke ikke-bundfaste mål.

	Ikke-bundfaste mål vises som symboler og baggrundsoplysninger fra ekkolod.
	Ikke-bundfaste mål vises som symboler med information om måldybde og baggrundsoplysninger fra ekkolod.
	Ikke-bundfaste mål vises som symboler.
	Ikke-bundfaste mål vises som symboler med oplysninger om måldybde.

Billedfremføring: Gør det muligt at fremføre ekkolodsbillederne hurtigere ved at trække mere end én datakolonne på skærmen for hver kolonne med modtagne ekkolodsdata. Det er specielt nyttigt, hvis du bruger ekkolod på dybt vand, fordi ekkolodssignalet skal have længere tid til at bevæge sig til havbunden og tilbage til transduceren.

Indstillingen 1/1 trækker en kolonne oplysninger på skærmen pr. ekkolod. Indstillingen 2/1 trækker to kolonner oplysninger til skærmen, og så fremdeles for indstillingerne 4/1 og 8/1.

echo-stræk: Tilpasser størrelsen af ekkoer på skærbilledet og gør det nemmere at se forskellige tilbagekast på skærbilledet.

Når mål er svære at se ①, gør echo-stræk målresultaterne mere udtalte og nemmere at se på skærbilledet. Hvis echo-stræk-værdien er for høj, blandes målene sammen. Hvis værdien er for lav ②, er målene små og sværere at se.

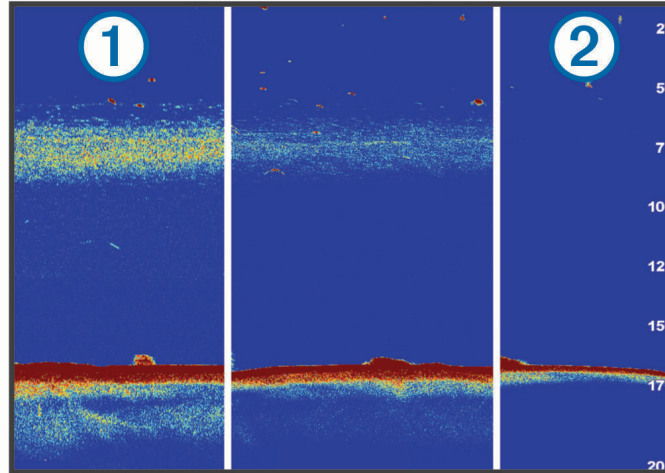

Du kan bruge echo-stræk og filterbredde samtidigt for at opnå en foretrukken opløsning og støjreduktion. Med echo-stræk og filterbredde indstillet på lav, har skærmen den højeste opløsning, men er mere modtagelig for støj. Med echo-stræk indstillet på høj og filterbredde på lav, har skærmen en lavere opløsning, men bredere mål. Med echo-stræk og filterbredde indstillet på høj, har skærmen den laveste opløsning, men er mindst modtagelig for støj. Det anbefales ikke at indstille echo-stræk på lav og filterbredde på høj.

Overlay-data: Indstiller de data, der vises på skærmen Ekkolod.

Ekkolodsalarmer

BEMÆRK: Ikke alle valgmuligheder er tilgængelige på alle transducere.

Fra en aktuel ekkolodsvisning skal du vælge **Menu > Ekkolodsopsætning > Alarmer**.

Du kan også åbne ekkolodsalarmer ved at vælge **Indstillinger > Alarmer > Ekkolod**.

Lavt vand: Indstiller en alarm, der skal lyde, når dybden bliver mindre end den angivne værdi.

Dybvand: Indstiller en alarm, der skal lyde, når dybden bliver større end den angivne værdi.

FrontVü alarm: Indstiller afgivelse af en alarm, når dybden foran fartøjet er mindre end den angivne værdi, hvilket kan hjælpe dig med at undgå at gå på grund (*Indstilling af Garmin FrontVü dybdealarm, side 81*). Alarmen er kun tilgængelig med Panoptix Garmin FrontVü transducere.

Vandtemp.: Indstiller en alarm til at lyde, når transduceren rapporterer en temperatur, der er 2 °F (1,1 °C) over eller under den angivne temperatur.

Kontur: Indstiller en alarm til at blive udløst, når transduceren registrerer et stort mål inden for den angivne dybde fra vandoverfladen og fra bunden.

Fisk: Indstiller en alarm til at lyde, når enheden registrerer et ikke-bundfast mål.

- indstiller alarmen til at lyde, når fisk i alle størrelser registreres.
- indstiller alarmen til kun at lyde, når middelstore og store fisk registreres.
- indstiller alarmen til kun at lyde, når store fisk registreres.

Avancerede ekkolodsindstillinger

Fra en Traditionel ekkolodsvisning skal du vælge **Menu > Ekkolodsopsætning > Avanceret**.

Skift: Giver dig mulighed for at indstille det dybdeområde, som ekkoloddet er fokuseret på. Dette giver dig mulighed for at zoome i en højere opløsning i den fokuserede dybde.

Når skift anvendes, fungerer bundsporing muligvis ikke effektivt, fordi ekkoloddet søger efter data i det dybdeområde, som der fokuseres på, hvilket muligvis ikke omfatter bunden. Brug af skift kan også påvirke rullehastigheden, fordi data uden for dybdeområdet for de fokuserede område ikke behandles, hvilket reducerer det tidsrum, det kræver at modtage og vise data. Du kan zoome ind på det fokuserede område, hvilket giver dig mulighed for at vurdere målresultater mere nøjagtigt i en højere opløsning end blot ved zoom.

Ndr gr søgresl: Begrænser søgningen efter bunden til den valgte dybde, når indstillingen Område angives til Automatisk. For at minimere den tid, det tager at finde bunden, kan du vælge en dybde for at begrænse søgningen efter bunden. Enheden søger ikke efter bunden dybere end den valgte dybde.

Traditionel Garmin ClearVü visning og SideVü transducerinstallationsindstillinger

Fra en Traditionel Garmin ClearVü visning eller en SideVü ekkolodsvisning skal du vælge **Menu > Ekkolodsopsætning > Installation**.

Sendehastighed: Indstiller tidsrummet mellem ekkoloddets lyde. Hvis sendehastigheden øges, øges rullehastigheden, men det kan også øge egen-interferensen.

Hvis sendehastigheden reduceres, øges afstanden mellem sendeimpulserne, hvilket kan afhjælpe egen-interferens. Denne valgmulighed er kun tilgængelig på en Traditionel ekkolodsvisning.

Sendestyrke: Reducerer transducer-ringen tæt på overfladen. En lavere sendestyrkeværdi reducerer transducer-ringen, men kan også reducere styrken af det modtagne signal. Denne valgmulighed er kun tilgængelig på en Traditionel ekkolodsvisning.

Filterbredde: Definerer målets kanter. Et kortere filter definerer målenes kanter men tillader muligvis også mere støj. Et længere filter giver målene blødere kanter og kan også reducere støj. Denne valgmulighed er kun tilgængelig på en Traditionel ekkolodsvisning.

Vip til vstre/hjre: Ændrer SideVü visningsretningen fra venstre til højre. Denne valgmulighed er kun tilgængelig på en SideVü ekkolodsvisning.

Gend. fabriksindsl. ekklod: Gendanner ekkolodsindstillingen til fabriksindstillingsværdierne.

Transducere

Giver dig mulighed for at ændre transduceren, få vist detaljer om transducerne og gemme detaljer på et hukommelseskort.

Ekkolodfrekvenser

BEMÆRK: De tilgængelige frekvenser afhænger af, hvilken enhed og transducer der anvendes.

Justering af frekvensen hjælper med at tilpasse ekkoloddet til dit bestemte formål og den aktuelle vanddybde.

Højere frekvenser bruger smalle strålebredder og er bedre til anvendelse ved høje hastigheder og urolige havforhold. Bunddefinition og springlagsdefinition kan blive bedre ved en højere frekvens.

Lavere frekvenser bruger bredere strålebredder, der gør det muligt for fiskeren at se flere mål, men det kan også generere mere overfladestøj og reducere kontinuiteten på bundsignalet ved barske havforhold. Bredere strålebredder genererer større ekkostyrke for fiskebuer, hvilket er ideelt ved lokalisering af fisk. Bredere strålebredder er også bedre ved store vanddybder, da den lave frekvens trænger bedre ned på større dybder.

CHIRP-frekvenser giver dig mulighed for at løbe igennem en række frekvenser, hvilket resulterer i en bedre målseparation på dybt vand. CHIRP kan bruges til tydelig identificering af mål, f.eks. individuelle fisk i en stime, og til anvendelser på dybt vand. CHIRP giver generelt et bedre resultat end ved brug af enkeltfrekvenser. Da nogle fiskemål kan være tydeligere ved brug af en fast frekvens, bør du overveje dine mål og vandforholdene, når du bruger CHIRP-frekvenser.

Nogle transducere giver også mulighed for at tilpasse forudindstillede frekvenser for hvert transducerelement, hvilket gør det muligt at ændre frekvensen hurtigt vha. forudindstillingerne, efterhånden som vandet og dine mål ændrer sig.

Samtidig visning af to frekvenser med split frekvens-visningen gør det muligt for dig at se dybere med den lave frekvens og samtidig se flere detaljer med den høje frekvens.

BEMÆRK

Vær altid opmærksom på lokale regler angående ekkolodsfrekvenser. For eksempel i forbindelse med beskyttelse af spækhuggerflokke kan det være forbudt at anvende frekvenser mellem 50 til 80 khz inden for en afstand af ½ mil til spækhuggerflokken. Det er dit ansvar, at du anvender enheden i overensstemmelse med alle gældende love og vedtægter.

Valg af transducerfrekvens

BEMÆRK: Du kan ikke justere frekvensen for alle ekkolodsvisninger og transducere.

Du kan vælge, hvilke frekvenser der skal vises på ekkolodsskærmen.

BEMÆRK

Vær altid opmærksom på lokale regler om ekkolodsfrekvenser. For eksempel i forbindelse med beskyttelse af spækhuggerflokke kan det være forbudt at anvende frekvenser mellem 50 til 80 khz inden for en afstand af ½ mil til spækhuggerflokken. Det er dit ansvar, at du anvender enheden i overensstemmelse med alle gældende love og vedtægter.

- 1 Fra en ekkolodsvisning skal du vælge **Menu > Frekvens**.
- 2 Vælg en frekvens, som passer til dine behov og vanddybden.
Du kan få flere oplysninger under ([Ekkolodfrekvenser, side 77](#)).

Sådan forudindstiller du en frekvens

BEMÆRK: Ikke tilgængeligt på alle transducere.

Du kan oprette en forudindstilling for at gemme en specifik ekkolodsfrekvens, hvilket gør det muligt at ændre frekvens hurtigt.

- 1 Fra en ekkolodsvisning skal du vælge **Menu > Frekvens**.
- 2 Vælg **Administrer frekvenser > Ny forudindstilling**.
- 3 Angiv en frekvens.

Aktivering af A-Scope

BEMÆRK: Denne funktion er kun tilgængelig i ekkolodsvisningerne Traditional.

A-scope er en lodret blinkfunktion i højre side af visningen, som viser, hvad der lige nu befinder sig under transduceren. Du kan bruge a-scope til at identificere målresultater, som du kunne være gået glip af, når ekkolodsdataene hurtigt løber hen over skærmen, som når båden f.eks. bevæger sig med høj hastighed. Den kan også være nyttig ved registrering af fisk tæt på havbunden.

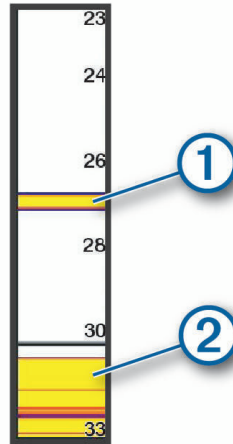

Ovenstående a-scope viser registrering af fisk ① og registrering af en blød bund ②.

1 Vælg **Menu > Ekkolodsopsætning > Udseende > A-Scope > Til** fra en ekkolodsvisning.

2 Vælg en holdetid.

Du kan øge holdetiden for at øge det interval, inden for hvilket ekkolodsresultater vises.

Panoptix ekkolodsopsætning

Zoom ind på Panoptix LiveVü eller LiveScope ekkolodsvisning

Du kan zoome ind på Panoptix LiveVü og LiveScope 2D-ekkolodsvisninger.

BEMÆRK: Historikken vises ikke, når skærmen er i zoom-tilstand.

- 1 Spred to fingre fra Panoptix LiveVü eller LiveScope 2D-ekkolodsvisning for at zoome ind på området. Der vises et indsættelsesvindue ①, der indeholder en lille version af billedet fra den fulde skærm. Det indrammede område ② i det indsatte område angiver placeringen af zoomområdet.

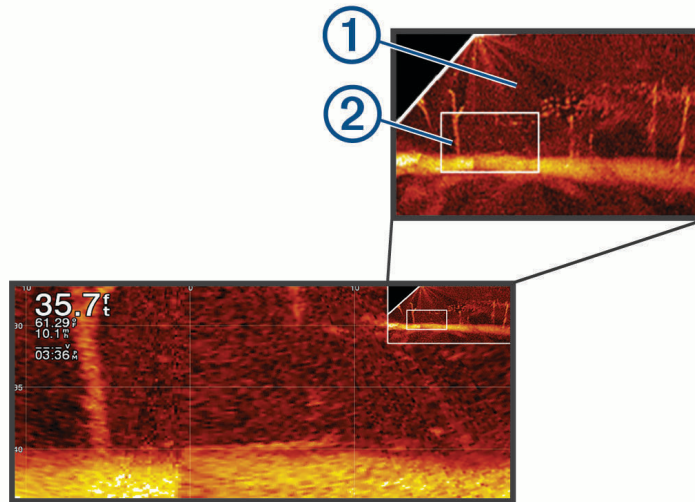



- 2 Det kan evt. være nødvendigt at trykke på eller trække i det indsatte vindue for at se et andet område af visningen på fuld skærm.
- 3 Spred evt. to fingre for at zoome ind.
- 4 Klem evt. to fingre sammen for at zoome ud.

Afslut zoomtilstand ved at vælge Retur, eller klem to fingre sammen for at zoome ud, indtil skærbilledet er tilbage til en visning på fuld skærm.

Justering af RealVü visningsvinkel og zoomniveau

Du kan ændre visningsvinklen for RealVü ekkolodsvisningerne. Du kan også zoome ind på og ud fra visningen.

Vælg en indstilling fra en RealVü ekkolodsvisning:

- Vælg  for at justere visningsvinklen diagonalt.
- Vælg  for at justere visningsvinklen vandret.
- Vælg  for at justere visningsvinklen lodret.
- Stryg i enhver retning på skærmen for at justere visningsvinklen.
- Spred to fingre for at zoome ind.
- Klem to fingre sammen for at zoome ud.

Justering af RealVü gennemløbshastigheden

Du kan opdatere, hvor hurtigt transduceren fejer frem og tilbage. En hurtigere gennemløbshastighed giver et mindre detaljeret billede, men skærmen opdateres hurtigere. En langsommere gennemløbshastighed giver et mere detaljeret billede, men skærmen opdateres langsommere.

BEMÆRK: Denne funktion er ikke tilgængelig for ekkolodsvisningen RealVü 3D historisk.

- 1 Fra en RealVü ekkolodsvisning skal du vælge **Menu > Gennemløbshastighed**.
- 2 Vælg en funktion.

LiveVü Fremadrettet og Garmin FrontVü ekkolodsmenu

Fra LiveVü fremadrettet eller Garmin FrontVü ekkolodsvision skal du vælge Menu.

Gain: Styrer detaljerings- og støjniveauet, som vises på ekkolodsskærbilledet.

Hvis du vil se et signal med højeste intensitet på skærmen, kan du mindske gain for at fjerne støj og signaler med mindre intensitet. Hvis du vil se alle signaloplysninger, kan du øge gain for at se flere oplysninger på skærmen. Dette øger også støjen og kan gøre det sværere at genkende faktiske signaler.

Dybdeområde: Justerer området for dybdeskalaen.

Når enheden får tilladelse til at justere området automatisk, holdes bunden inden for den nedre del af ekkolodsskærmen. Det kan være nyttigt ved registrering af en bund, som har minimale eller moderate terrænændringer.

En manuel justering af området giver dig mulighed for at se et bestemt område, hvilket kan være nyttigt ved registrering af en bund, som har store terrænændringer, f.eks. huller eller klipper. Bunden vises på skærmen, så længe den er inden for det område, du har indstillet.

Fremadrettet område: Justerer det fremadrettede skalaområde.

Gør enheden i stand til automatisk at justere det fremadrettede skalaområde i forhold til dybden. Ved manuelt at justere området kan du få vist et bestemt område. Bunden vises på skærmen, så længe den er inden for det område, du har indstillet. Ved manuelt at reducere denne valgmulighed kan effektiviteten af FrontVü alarm mindskes og således reducere din reaktionstid i forhold til målinger af lav dybde.

Sendevinkel: Regulerer transducerens fokus i bagbord eller styrbord side. Denne funktion er kun tilgængelig med RealVü kompatible Panoptix transducere, som f.eks. PS30, PS31 og PS60.

Send: Stopper sendingen fra den aktive transducer.

FrontVü alarm: Indstiller afgivelse af en alarm, når dybden foran fartøjet er mindre end den angivne værdi (*Indstilling af Garmin FrontVü dybdealarm, side 81*). Den er kun tilgængelig med Panoptix Garmin FrontVü transducere.

Ekkolodsopsætning: Justerer opsætningen af transduceren og ekkolodsresultaternes udseende.

Rediger overlays: Justerer de data, der vises på skærbilledet (*Tilpasning af dataoverlay, side 12*).

Indstilling af transducerens sendevinkel for LiveVü og Garmin FrontVü

Denne funktion er kun tilgængelig med RealVü kompatible Panoptix transducere, som f.eks. PS30, PS31 og PS60.

Du kan ændre transducerens sendevinkel for at rette transduceren mod et bestemt interesseområde. Du kan f.eks. justere transduceren til at følge en fødefiskestime eller fokusere på et træ, når du passerer det.

1 Fra en LiveVü eller Garmin FrontVü ekkolodsvision skal du vælge **Menu > Sendevinkel**.

2 Vælg en mulighed.

Indstilling af Garmin FrontVü dybdealarm

⚠ ADVARSEL

Garmin FrontVü dybdealarmen er kun et værktøj til situationsfornemmelse og forhindrer ikke grundstødning under alle forhold. Fartøjsoperatøren har en forpligtelse til at garantere sikker drift af fartøjet.

Alarmen er kun tilgængelig med Panoptix Garmin FrontVü transducere.

Du kan indstille en alarm til at lyde, når dybden er under et angivet niveau. For at opnå de bedste resultater skal du indstille stævnens offset ved at bruge en frontkollisionsalarm (*Indstilling af stævn offset, side 83*).

1 Fra Garmin FrontVü ekkolodsvisningen skal du vælge **Menu > FrontVü alarm**.

2 Vælg **Til**.

3 Indtast den dybde, fra hvilken alarmen skal udløses, og vælg **Fuldført**.

På Garmin FrontVü skærbilledet viser en dybdelinje den dybde, som alarmen er indstillet til. Linjen er grøn, når du befinder dig på sikker dybde. Linjen bliver gul, når du sejler hurtigere, end det fremadrettede område giver dig tid til at reagere på (10 sekunder). Den bliver rød og afgiver en alarm, når systemet registrerer en forhindring, eller hvis dybden er mindre end den indtastede værdi.

⚠ FORSIGTIG

Muligheden for effektivt at undgå at støde på grund med Garmin FrontVü ekkoloddet reduceres, hvis hastigheden overstiger 8 knob.

Indstillinger for LiveVü og Garmin FrontVü udseende

Fra en LiveVü eller Garmin FrontVü Panoptix ekkolodsvisning kan du vælge **Menu > Ekkolodsopsætning > Udseende**.

Farveskala: Indstiller farvepaletten.

Farve-gain: Justerer intensiteten af de farver, der vises på skærmen.

Du kan vælge en højere farve-gain-værdi for at se mål højere oppe i vandsøjlen. En højere farve-gain-værdi giver dig samtidig mulighed for at skelne mellem lave intensitetsresultater højere oppe i vandsøjlen, men det kan medføre tab i skelnen af resultater i bunden. Du kan vælge en lavere farve-gain-værdi, når målene er nær bunden, for at få hjælp til at skelne mellem mål og resultater med høj intensitet såsom sand, sten og mudder.

Spor: Indstiller, hvor længe sporet vises på skærmen. Sporet viser målets bevægelse.

Bundfyld: Farver bunden brun for at kunne kende den fra vandresultaterne.

Gitter overlay: Viser et gitter af rækkeviddelinjer.

Rul og historik: Viser ekkolodshistorikken i en traditionel ekkolodsvisning.

Indstillinger for RealVü udseende

Fra en RealVü ekkolodsvisning skal du vælge **Menu > Ekkolodsopsætning > Udseende**.

Punktfarver: Angiver en anden farvepalette for ekkolodsresultatpunkterne.

Bundfarver: Indstiller farveskalaen for bunden.

Bunddesign: Indstiller layoutet af bunden. Når du er på dybt vand, kan du markere valgmuligheden Punkter og manuelt indstille rækkevidden til en lavere værdi.

Farvetast: Viser en farveforklaring med de dybder, som farverne repræsenterer.

Indstillinger for visning af Perspektiv

for ekkolodsvisningen Perspektiv skal du vælge **Menu > Ekkolodsopsætning > Udseende**.

Farveskala: Indstiller farvepaletten.

Farve-gain: Justerer intensiteten af de farver, der vises på skærmen.

Du kan vælge en højere farve-gain-værdi for at se mål højere oppe i vandsøjlen. En højere farve-gain-værdi giver dig samtidig mulighed for at skelne mellem lave intensitetsresultater højere oppe i vandsøjlen, men det kan medføre tab i skelnen af resultater i bunden. Du kan vælge en lavere farve-gain-værdi, når målene er nær bunden, for at få hjælp til at skelne mellem mål og resultater med høj intensitet såsom sand, sten og mudder.

Spor: Indstiller, hvor længe sporet vises på skærmen. Sporet viser målets bevægelse.

Gitter overlay: Viser eller skjuler gitre for områdelinjer. Funktionen Gitter viser et firkantet gitter. Funktionen Radial viser et cirkulært gitter med radiale vinkellinjer.

Bådikon: Viser ikonet for båden øverst i højre hjørne.

Panoptix transducerinstallationsindstillinger

Fra en Panoptix ekkolodsvisning skal du vælge **Menu > Ekkolodsopsætning > Installation**.

Installationsdybde: Indstiller den dybde under vandlinjen, hvor Panoptix transducere er monteret. Ved at indtaste den faktiske dybde, hvor transducere er monteret, kan du opnå en mere nøjagtig visuel præsentation af, hvad der er i vandet.

Stævn offset: Angiver afstanden mellem stævn- og fremadrettet visning på Panoptix transducerens monteringssted. Dermed kan du se den fremadrettede afstand fra stævnen i stedet for fra transducerplaceringen.

Dette gælder for Panoptix transducere i Garmin FrontVü, LiveVü Fremadrettet og RealVü 3D Fremadrettet ekkolodsvisninger.

Strålebredde: Angiver Panoptix transducerstrålens bredde i nedadrettet visning. Smalle strålebredder gør, at du kan se dybere og længere væk. Brede strålebredder gør, at du kan se et større dækningsområde.

Dette gælder for Panoptix transducere i Garmin FrontVü, LiveVü Nedadrettede og LiveVü Fremadrettede ekkolodsvisninger.

Brug AHRS: Giver de interne AHRS (Attitude Heading Reference System) sensorer mulighed for at registrere installationsvinklen for Panoptix transducere automatisk. Når indstillingen er deaktiveret, kan du indstille den specifikke installationsvinkel for transducere ved hjælp af indstillingen Hældningvinkel. Mange fremadrettede transducere er installeret ved en 45 graders vinkel, og de nedadrettede transducere er installeret ved nul graders vinkel.

Vippet: Indstiller Panoptix ekkolodsvisningens retning, når den nedadrettede transducer er installeret med kablerne pegende mod bådens side.

Dette gælder for Panoptix transducere i LiveVü Nedadrettet, RealVü 3D Nedadrettet og RealVü 3D Historisk ekkolodsvisninger.

Kalibrer kompas: Kalibrerer det interne kompas i Panoptix transducere ([Kalibrering af kompas, side 83](#)).

Dette gælder for Panoptix transducere med et internt kompas, såsom PS21-TR transducere.

Retning: Styrer, om transducere er i nedadgående eller fremadgående installationstilstand. Indstillingen Automatisk bruger AHRS-sensoren til at bestemme retningen.

Dette gælder for PS22 og LiveScope transducere.

Fokus: Justerer radarvisningen, så der kompenseres for lydens hastighed i vand. Indstillingen Automatisk bruger vandets temperatur til at beregne lydens hastighed.

Dette gælder for LiveScope transducere.

Gend. fabriksindsl. ekkolod: Gendanner ekkolodsindstillingen til fabriksindstillingsværdierne.

Indstilling af stævn offset

For Panoptix transducere med fremadrettet visning kan du indtaste et stævn offset for at kompensere for målingerne af fremadrettet afstand ved transducerens monteringssted. Det gør dig i stand til at få vist den fremadrettede afstand fra stævnen i stedet for fra transducerens monteringssted.

Funktionen gælder for Panoptix transducere i Garmin FrontVü, LiveVü Fremadrettede og RealVü 3D Fremadrettede ekkolodsvisninger.

1 Måler den vandrette afstand ① fra transduceren til stævnen.

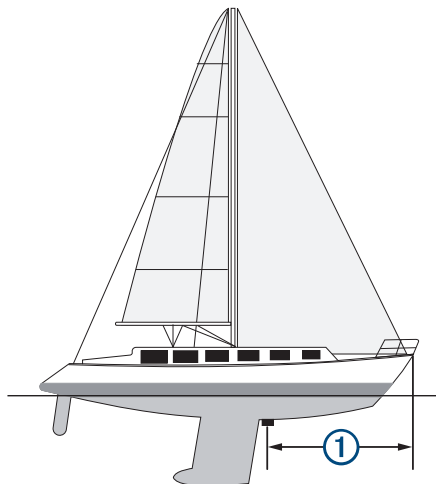

2 Fra en aktuel ekkolodsvisning skal du vælge **Menu > Ekkolodsopsætning > Installation > Stævn offset**.

3 Indtast den målte afstand, og vælg **Fuldført**.

På den aktuelle ekkolodsvisning skifter det fremadrettede område den afstand, du har indtastet.

Kalibrering af kompas

Før du kan kalibrere kompasset, skal transduceren være installeret på akslen langt nok væk fra elmotoren til at undgå magnetisk interferens, og den skal være nedsænket i vandet. Kalibreringen skal være af en sådan kvalitet, at det interne kompas aktiveres.

BEMÆRK: Hvis du vil bruge kompasset, skal du montere transduceren på hækken eller elmotorakslen. Kompasset fungerer muligvis ikke, når du monterer transduceren på motoren.

BEMÆRK: Det bedste resultat opnås ved at bruge en kurssensor, såsom SteadyCast™ kurssensoren. Retningssensoren viser retningen, som transduceren peger, i forhold til båden.

BEMÆRK: Kompaskalibrering er kun tilgængelig for transducere med et indbygget kompas som f.eks. PS21-TR transduceren.

Du kan begynde at dreje båden, før kalibreringen, men du skal rotere båden 1,5 gang under kalibreringen.

1 Fra en aktuel ekkolodsvisning skal du vælge **Menu > Ekkolodsopsætning > Installation**.

2 Vælg om nødvendigt **Brug AHRS** for at tænde for AHRS-sensoren.

3 Vælg **Kalibrer kompas**.

4 Følg instruktionerne på skærmen.

Radar

⚠ ADVARSEL

Marineradaren udsender mikrobølgeenergi, der kan være skadelig for mennesker og dyr. Før du starter radartransmissionen, skal du kontrollere, at området omkring radaren er ryddet. Radaren udsender en stråle ca. 12° over og under en linje, der går vandret ud fra radarens midte.

For at undgå personskade må du ikke se direkte på antennen på tæt hold, når radaren sender. Øjnene er det mest følsomme på kroppen over for elektromagnetisk energi.

Når du slutter din compatible plotter til en valgfri Garmin marineradar, f.eks. en GMR™ GMR Fantom™ 6 radar eller en GMR 24 xHD, kan du få vist yderligere oplysninger om forholdene omkring båden.

Radaren udsender en lille stråle af mikrobølgeenergi, når den roterer, i et 360° mønster. Når den udsendte energi rammer et mål, reflekteres noget af denne energi tilbage til radaren.

Radarfortolkning

Aflæsning og fortolkning af radarvisningen kræver øvelse. Jo mere du anvender radaren, jo bedre bliver du til at stole på radarvisningen, når du virkelig har brug for det.

Radaren kan være nyttig i mange situationer, for eksempel for at undgå kollisioner, når du har begrænset sigtbarhed i mørkt eller tåget vejr, og for at finde vej og se, hvad der befinder sig foran dig samt hjælp til at finde fugle og fisk.

Radar overlay-funktionen kan hjælpe dig med at fortolke radarvisningen nemmere, fordi den overlæjrer radarresultater oven på kortet. Det kan hjælpe dig med at se forskel på radarresultater af en landmasse, bro eller regnsky. En visning af AIS-fartøjer på et radar overlay kan også hjælpe dig med at identificere funktioner på radarvisningen.

På nedenstående skærbilleder er et radar overlay aktiveret. Dette skærbillede viser samtidig en videoafspilning. Nogle få elementer kan nemt identificeres på radarsskærmen.

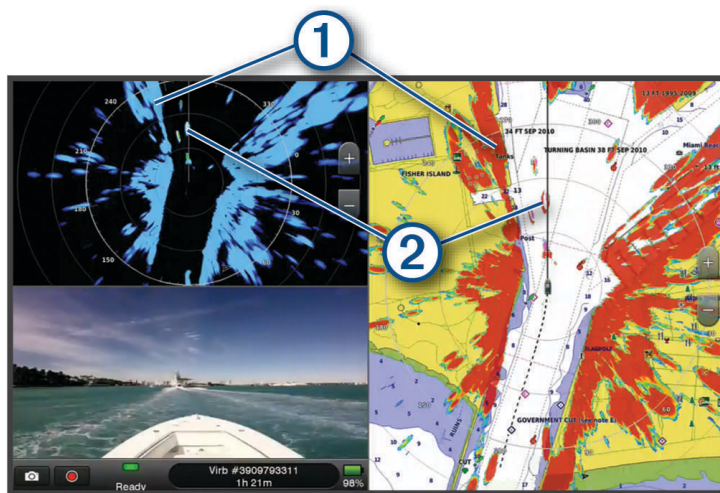

①	Land
②	Skib

Radar Overlay

Når du slutter plotteren til en valgfri Garmin marineradar, kan du bruge overlæjrede radaroplysninger på navigationskortet eller på fiskekortet.

Data vises på radar overlay baseret på den senest anvendte radartilstand, og alle indstillingskonfigurationer, der gælder for radar overlay, gælder også for den senest anvendte radartilstand.

Radar Overlay og justering af kortdata

Ved brug af Radar Overlay justerer plotteren radardata med kortdata baseret på bådens kurs, der som standard er baseret på data fra en magnetisk kurssensor, der er tilsluttet ved hjælp af et netværk af typen NMEA 0183 eller NMEA 2000. Hvis ikke en kurssensor er tilgængelig, bliver bådens kurs baseret på GPS-sporingsdata.

GPS-sporingsdata angiver den retning, som båden bevæger sig i, ikke den retning båden peger mod. Hvis båden driver tilbage eller til siden på grund af strøm eller vind, er Radar Overlay muligvis ikke justeret korrekt med kortdataene. Denne situation kan undgås ved at anvende bådens kursdata fra et elektronisk kompas.

Hvis bådens kurs er baseret på data fra en magnetisk kurssensor eller en autopilot, kan kursdataene blive kompromitteret på grund af forkert opsætning, mekanisk funktionsfejl, magnetisk interferens eller andre faktorer. Hvis kursdataene bliver kompromitteret, vises Radar Overlay muligvis ikke korrekt på kortet.

Udsendelse af radarsignaler

BEMÆRK: Af sikkerhedsmæssige årsager skifter radaren til standby-tilstand, når den er varmet op. Det giver dig tid til at kontrollere, at området rundt om radaren er ryddet, før radartransmissionen starter.

- 1 Tilslut radaren som beskrevet i radarinstallationsvejledningen med plotteren slået fra.
- 2 Slå plotteren til.
Hvis det er nødvendigt, varmer radaren op, og en nedtælling alarmerer dig, når radaren er klar.
- 3 Vælg **Radar**.
- 4 Vælg en radartilstand.
Der vises en nedtællingsmeddelelse, når radaren starter op.
- 5 Vælg **Menu > Send radar**.

Stop udsendelsen af radarsignaler

Fra en radarskærm skal du vælge **Menu > Radar på standby**.

TIP: Tryk på  **> Radar på standby** fra en hvilken som helst skærm for at standse radartransmissionen.

Opsætning af tidsbestemt sending

Du kan indstille tidsintervaller, hvor radaren sender signaler eller ej (standby) for at spare strøm.

BEMÆRK: Denne funktion er ikke tilgængelig i dobbelte radartilstande.

- 1 Vælg **Menu > Indstillinger for radar > Tidsbest. sending** fra et radarskærmbillede.
- 2 Vælg **Tidsbest. sending** for at aktivere indstillingen.
- 3 Vælg **Standbytid**, angiv tidsintervallet mellem radarsignaludsendelser, og vælg **Fuldført**.
- 4 Vælg **Sendetid**, angiv varigheden af hver radarsignaludsendelse, og vælg **Fuldført**.

Aktivering og justering af en send-ikke-zone for radar

Du kan angive områder, hvor radarscanneren ikke sender signaler.

BEMÆRK: Radarmodellerne GMR GMR Fantom og xHD2 understøtter to send ikke-zoner. De fleste andre GMR radarmodeller understøtter én send ikke-zone. GMR 18 HD+ radarmodeller understøtter ikke send ikke-zoner.

- 1 Vælg **Menu > Radaropsætning > Installation > Send-ikke-zone** fra et radarskærmbillede.
Send ikke-zonen er angivet af et skyggeområde på radarskærmen.
- 2 Vælg **Vinkel 1**, og vælg den nye placering for den første vinkel.
- 3 Vælg **Vinkel 2**, og vælg den nye placering for den anden vinkel.
- 4 Vælg **Fuldført**.
- 5 Gentag om nødvendigt for den anden zone.

Sådan indstilles radarområdet

Radarsignalet rækkevidde angiver længden af det impulssignal, der sendes og modtages af radaren. Efterhånden som rækkevidden stiger, sender radaren længere impulser for at kunne nå ud til fjerntliggende mål. Tættere mål, især regn og bølger, afspejler også de længere impulser, som tilføjer støj på skærmen Radar. Visning af oplysninger om mål med længere rækkevidde kan også reducere den tilgængelige plads på skærmen Radar til visning af oplysninger om mål med kortere rækkevidde.

- Vælg **+** for at mindske området.
- Vælg **-** for at øge området.

Tip til valg af radarrækkevidde

- Bestem, hvilke oplysninger du skal kunne se på radarskærbilledet.
Har du f.eks. brug for oplysninger om vejrforholdene i nærheden eller mål og trafik, eller er du mere bekymret for vejrforholdene længere væk?
- Vurder de omgivende forhold, som radaren bruges under.
Især i barsk vejr kan radarsignaler med længere rækkevidde øge støjen på skærmen Radar og gøre det vanskeligere at se oplysninger om mål med kortere rækkevidde. Radarsignaler med kortere rækkevidde kan give dig mulighed for bedre at kunne se oplysninger om objekter i nærheden, når det regner, hvis indstillingen for regn-clutter er konfigureret optimalt.
- Vælg den korteste effektive rækkevidde ud fra din begrundelse for at bruge radaren og de aktuelle omgivende forhold.

MotionScope™ Doppler radartechnologi

GMR GMR Fantom radaren bruger Dopplereffekten til at opspore og markere bevægelige mål for at undgå potentielle kollisioner, finde fugleflokke og registrere vejrformationer. Dopplereffekten er frekvensskiftet i radarekko forårsaget af målets relative bevægelse. Det giver mulighed for øjeblikkelig registrering af alle mål, der bevæger sig mod eller væk fra radaren.

MotionScope funktionen fremhæver bevægelige mål på radarskærmen, så du kan navigere rundt mellem andre både eller hårdt vejr eller mod fiskepladserne, hvor fuglene finder føde ved overfladen.

De bevægelige mål er farvekodede, så du med et enkelt blik kan se, hvilke mål der bevæger sig imod eller væk fra dig. På de fleste farveskemaer angiver grøn, at målet bevæger sig væk fra dig, og rød angiver, at målet bevæger sig hen imod dig.

På nogle modeller kan du også justere indstillingen M-Scope-følsomhed og ændre hastighedsgrænsen for målfremhævning. En højere indstilling fremhæver langsommere mål, og en lavere indstilling fremhæver kun hurtigere mål.

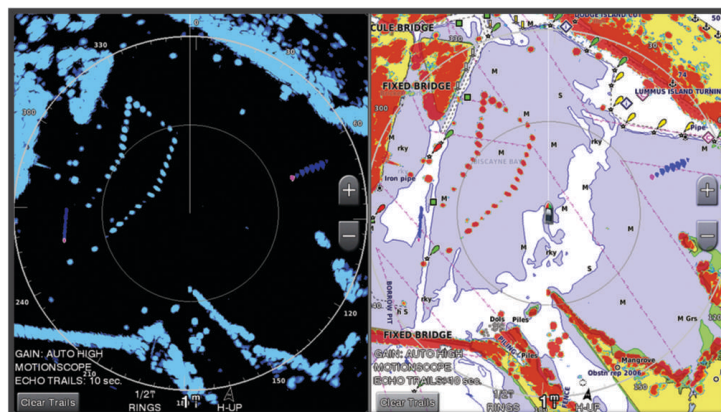

Aktivering af en alarmzone

Du kan aktivere en alarmzone for at blive advaret, når noget kommer inden for en nærmere angivet afstand af din båd.

Vælg **Menu** > **Indstillinger for radar** > **Alarm zone** fra et radarskærbillede.

Definition af en cirkulær alarmzone

Før du kan definere grænserne for alarmzonen, skal du aktivere en alarmzone (*Aktivering af en alarmzone*, side 87).

Du kan definere en cirkulær alarmzone, der helt omgiver din båd.

- 1 Vælg **Menu** > **Indstillinger for radar** > **Alarm zone** > **>** > **Cirkel** fra et radarskærbillede.
- 2 Vælg positionen af den ydre cirkel for alarmzonen.
- 3 Vælg positionen for alarmzonens indre cirkel for at definere bredden af alarmzonen.

Definition af en delvis alarmzone

Før du kan definere grænserne for alarmzonen, skal du aktivere en alarmzone (*Aktivering af en alarmzone*, side 87).

Du kan definere grænserne for en alarmzone, der ikke helt omgiver din båd.

- 1 Vælg **Menu** > **Indstillinger for radar** > **Alarm zone** > **>** > **Hjørne 1** fra et radarskærbillede.
- 2 Tryk og træk positionen for alarmzonens ydre hjørne ①.

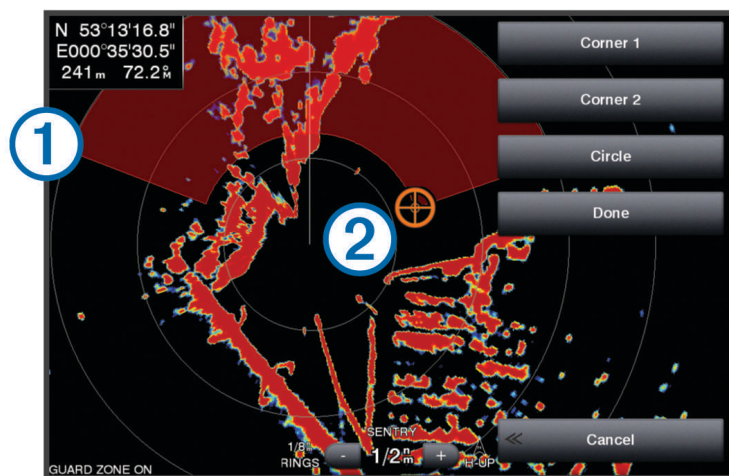





- 3 Vælg **Hjørne 2**.
- 4 Vælg positionen for alarmzonens indre hjørne ② for at definere bredden af alarmzonen.
- 5 Vælg **Fuldført**.

MARPA

MARPA (Mini Automatic Radar Plotting Aid) giver dig mulighed for at identificere og spore mål og anvendes primært til undgåelse af kollisioner. Hvis du vil bruge MARPA, skal du tildele en MARPA-markering til et mål. Radarsystemet sporer automatisk det markerede objekt og giver dig oplysninger om objektet, inklusive rækkevidde, pejling, hastighed, GPS-kurs, nærmeste indsejling og tiden til nærmeste indsejling. MARPA angiver status for hvert markeret objekt (indsamling, mistet, sporing eller farlig), og plotteren kan udløse en kollisionsalarm, hvis objektet kommer ind i din sikkerhedszone.

MARPA-målsymboler

	Modtagelse af et mål. Koncentriske, stiplede grønne ringe udstråler fra målet, mens radaren låser sig fast på det.
	Et mål er blevet modtaget. En helt grøn ring angiver placering af det mål, som radaren har låst sig fast på. En stiplet, grøn linje, der er tilknyttet cirklen, angiver den beregnede kurs over grunden eller GPS-kursen for målet.
	Farligt mål er inden for rækkevidde. En rød ring blinker fra målet, mens en lydalarm udløses, og en besked vises. Når alarmen er blevet registreret, angiver en rød prik med en stiplet, rød linje tilknyttet positionen og den beregnede kurs over grunden eller GPS-kursen for målet. Hvis kollisionsalarmen i sikker zone er blevet indstillet til Fra, blinker målet, men lydalarmløses ikke, og alarmbeskeden vises ikke.
	Mål er gået tabt. En helt grøn ring med et X igennem angiver, at radaren ikke kunne låse sig fast på målet.
	Nærmeste indsejlingspunkt og tid til nærmeste indsejlingspunkt til et farligt mål.

Tildeling af en MARPA-markering til et objekt

Før du kan anvende MARPA, skal du tilslutte en kurssensor og en have et aktivt GPS-signal. Kurssensoren skal indeholde NMEA 2000 parametergruppenummeret (PGN) 127250 eller NMEA 0183 HDM- eller HDG-udgangssætninger.

- 1 Vælg et objekt eller en position fra et radarskærbillede.
- 2 Vælg **Find mål > MARPA-mål**.

Fjernelse af en MARPA-markering fra et målobjekt

- 1 Vælg et MARPA-objekt fra radarskærmen.
- 2 Vælg **MARPA-mål > Fjern**.

Visning af oplysninger om et MARPA-markeret objekt

Du kan få vist rækkevidde, pejling, hastighed og andre oplysninger om et MARPA-markeret objekt.

- 1 Vælg et målobjekt fra en radarskærm.
- 2 Vælg **MARPA-mål**.

Visning af en liste over AIS- og MARPA-trusler

Du kan få vist og tilpasse udseendet af en liste over AIS- og MARPA-trusler fra en hvilken som helst radarvisning eller Radar Overlay.

- 1 På et radarskærbillede skal du vælge **Menu > Lag > Andre fartøjer > Liste > Vis**.
- 2 Vælg de typer af trusler, der skal medtages på listen.

Visning af AIS-fartøjer på skærmen Radar

AIS kræver brug af en ekstern AIS-enhed og aktive transpondersignaler fra andre fartøjer.

Du kan konfigurere, hvordan andre fartøjer vises på skærmen Radar. Hvis en indstilling (undtagen AIS-displayområde) konfigureres for én radartilstand, anvendes indstillingen også på alle andre radartilstande. De detaljer og beregnede kursindstillinger, der er konfigureret for én radartilstand, gælder for alle andre radartilstande og for Radar Overlay.

- 1 Fra en radarvisning eller radar-overlay skal du vælge **Menu > Andre fartøjer > AIS**.
- 2 Vælg en funktion:
 - For at indikere afstanden fra din position, hvor AIS-fartøjer bliver vist, skal du vælge **Visningsomr.** og vælge en afstand.
 - For at få vist oplysninger om AIS-aktiverede fartøjer skal du vælge **Oplysninger > Vis**.
 - For at indstille den beregnede tid for kurs for AIS-aktiverede fartøjer skal du vælge **Beregnet kurs** og indtaste tiden.

VRM og EBL

VRM (variable range marker) og EBL (electronic bearing line) måler afstanden og pejlingen fra din båd til et målobjekt. På skærmen Radar vises VRM som en cirkel, der er centreret på din båds nuværende position, og EBL vises som en linje, der starter ved din båds nuværende position og skærer VRM. Skæringspunktet er målet for VRM og EBL.

Visning og justering af VRM og EBL

Du kan justere diameteren af VRM og vinklen af EBL, hvilket flytter skæringspunktet af VRM og EBL. Den VRM og EBL, der konfigureres for én tilstand, anvendes til alle andre radartilstande.

- 1 Vælg **Menu > Indstillinger for radar > VRM/EBL** fra et radarskærmbillede.
- 2 Vælg pilene på **VRM/EBL** knappen for at justere VRM/EBL.
- 3 Vælg en ny placering for skæringspunktet for VRM og EBL
- 4 Vælg **Fuldført**

Måling af rækkevidde og pejling til et målobjekt

Før du kan justere VRM og EBL, skal du have dem vist på radarskærmen (*Visning og justering af VRM og EBL, side 89*).

- 1 Vælg målplaceringen fra et radarskærmbillede.
- 2 Vælg **Mål**.
Rækkevidden og pejlingen til målplaceringen vises i skærmens øverste venstre hjørne.

Ekkospor

Ekkospor-funktionen giver dig mulighed for at følge fartøjs bevægelser på radarskærmen. Når et fartøj bevæger sig, kan du se et svagt spor ① af fartøjets hækbølge. Du kan ændre det tidsrum, hvor sporet vises.

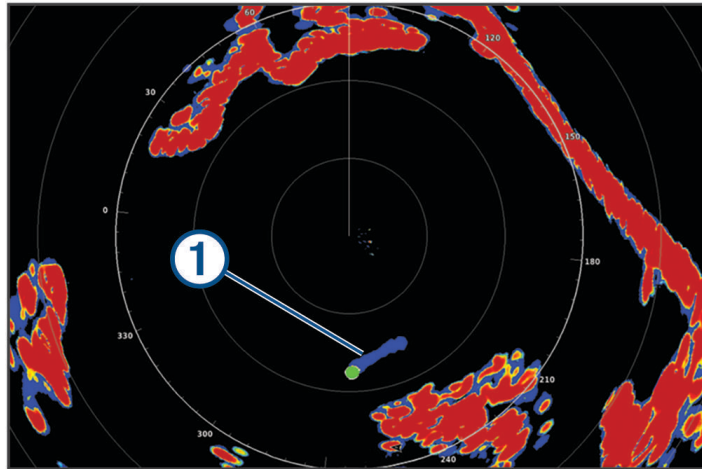

BEMÆRK: Afhængigt af den anvendte radar, vil de indstillinger, der er konfigureret til brug i én radartilstand, måske eller måske ikke kunne anvendes for andre radartilstande eller radar overlay.

BEMÆRK: Denne funktion er ikke tilgængelig på xHD open array- eller HD/HD+ radome-modeller.

Aktivering af ekkospor

Vælg **Menu** > **Indstillinger for radar** > **Ekkospor** > **Skærm** fra et radarskærbillede.

Justering af længden på ekkospor

- 1 Vælg **Menu** > **Indstillinger for radar** > **Ekkospor** > **Tid** fra et radarskærbillede eller radar-overlay.
- 2 Vælg sporets længde.

Rydde ekkospor

Du kan fjerne ekkosporene fra radarskærmen for at gøre skærmen mindre rodet.

Vælg **Menu** > **Indstillinger for radar** > **Ekkospor** > **Ryd spor** fra et radarskærbillede.

Optimering af radarvisningen

Du kan justere indstillingerne for radarvisningen af hensyn til reduceret radar-clutter og forøget nøjagtighed.

BEMÆRK: Du kan optimere radarvisningen for hver radartilstand.

- 1 Vælg et radarområde (*Sådan indstilles radarområdet, side 86*).
- 2 Gendan standardværdien for gain-indstillingen (*Automatisk justering af gain på skærmen Radar, side 91*).
- 3 Juster gain-indstillingen manuelt (*Manuel justering af gain på skærmen Radar, side 91*).

Radar-gain og clutter

Automatisk justering af gain på skærmen Radar

Den automatiske gain-indstilling for hver radartilstand er optimeret til den pågældende tilstand og kan variere fra den automatiske gain-indstilling, der bruges for en anden tilstand.

BEMÆRK: Afhængigt af den anvendte radar, vil den gain-indstilling, der er konfigureret til brug i én radartilstand, måske eller måske ikke kunne anvendes for andre radartilstande eller Radar overlay.

BEMÆRK: Ikke alle valgmuligheder er tilgængelige på alle radarmodeller.

- 1 Vælg **Menu** > **Gain** fra radarvisning eller Radar Overlay.
- 2 Vælg en funktion:
 - Vælg **Auto lav** eller **Auto høj** for at indstille gain automatisk, hvis forholdene ændrer sig.
 - Vælg **Auto fugl** for at indstille gain automatisk til at vise fugle over vandoverfladen.

BEMÆRK: Denne valgmulighed er ikke tilgængelig på xHD open array- eller HD/HD+ radome-modeller.

Manuel justering af gain på skærmen Radar

Du kan manuelt justere gain, så du opnår optimal radarydeevne.

BEMÆRK: Afhængigt af den anvendte radar, vil den gain-indstilling, der er konfigureret til brug i én radartilstand, måske eller måske ikke kunne anvendes for andre radartilstande eller Radar overlay.

- 1 Vælg **Menu** > **Gain** fra radarvisning eller Radar Overlay.
- 2 Vælg **Op** for at hæve gain, indtil lyspletter vises på tværs af skærmen Radar.
Data på skærmen Radar opdateres med få sekunders mellemrum. Som resultat deraf vises effekten fra den manuelle justering af gain ikke med det samme. Juster gain langsomt.
- 3 Vælg **Ned** for at sænke gain, indtil pletterne forsvinder.
- 4 Hvis både, land eller andre mål er inden for området, skal du vælge **Ned** for at sænke gain, indtil målene begynder at blinke.
- 5 Vælg **Op** for at hæve gain, indtil bådene, land eller andre mål vises oplyst på skærmen Radar.
- 6 Minimer forekomsten af nærliggende, store objekter, hvis det er nødvendigt.
- 7 Minimer forekomsten af sidesløjfe-ekkoer, hvis det er nødvendigt.

Minimering af interferens fra nærliggende, store objekter

Nærliggende mål af betydelig størrelse, som f.eks. moler, kan få et meget klart billede af målet frem på skærmen Radar. Dette billede kan skjule mindre objekter, der er i nærheden.

BEMÆRK: Afhængigt af den anvendte radar, vil den gain-indstilling, der er konfigureret til brug i én radartilstand, måske eller måske ikke kunne anvendes for andre radartilstande eller Radar overlay.

- 1 Vælg **Menu** > **Gain** fra radarvisning eller Radar Overlay.
- 2 Vælg **Ned** for at sænke gain, indtil de mindre mål er klart synlige på skærmen Radar.
Hvis gain reduceres for at eliminere nærliggende store objekter, kan interferens få mindre eller mere fjerntliggende mål til at blinke eller forsvinde fra skærmen Radar.

Minimering af sidesløjfe-interferens på skærmen Radar

Sidesløjfe-interferens kan danne en stribe ud fra et mål i et halvcirkelformet mønster. Sidesløjfe-effekter kan undgås ved at reducere gain eller reducere radarrækkevidden.

BEMÆRK: Afhængigt af den anvendte radar, vil den gain-indstilling, der er konfigureret til brug i én radartilstand, måske eller måske ikke kunne anvendes for andre radartilstande eller Radar overlay.

- 1 Vælg **Menu** > **Gain** fra radarvisning eller Radar Overlay.
- 2 Vælg **Ned** for at sænke gain, indtil det halvcirkelformede, sribede mønster forsvinder fra skærmen Radar.
Hvis gain reduceres for at eliminere sidesløjfe-interferens, kan mindre eller mere fjerntliggende mål begynde at blinke eller forsvinde fra skærmen Radar.

Automatisk justering af hav-clutter på skærmen Radar

Du kan indstille plotteren til automatisk justering af clutter-visning der er forårsaget af skiftende havforhold.

BEMÆRK: Afhængigt af den anvendte radar, vil den hav-clutter-indstilling, der er konfigureret til brug i én radartilstand, måske eller måske ikke kunne anvendes for andre radartilstande eller radar-overlay.

BEMÆRK: Ikke alle funktioner og indstillinger er tilgængelige på alle radar- og plottermodeller.

- 1 Vælg **Menu** > **Sø-clutter** fra et radarskærbillede eller Radar Overlay.
- 2 Vælg **Forudindstillinger** eller **Automatisk**.
- 3 Vælg en indstilling, der afspejler de aktuelle havforhold.

Ved brug af en kompatibel radarmodel, justerer plotteren automatisk hav-clutter ifølge havforholdene.

Manuel justering af hav-clutter på skærmen Radar

Du kan justere clutterens forekomst, så den passer til omskiftelige havforhold. Hav-clutter-indstillingen påvirker forekomsten af nærliggende clutter og mål mere, end det påvirker forekomsten af fjernliggende clutter og mål. En højere hav-clutter-indstilling reducerer forekomsten af clutter, der skyldes nærliggende bølger, men den kan også reducere eller eliminere forekomsten af nærliggende mål.

BEMÆRK: Afhængigt af den anvendte radar, vil den hav-clutter-indstilling, der er konfigureret til brug i én radartilstand, måske eller måske ikke kunne anvendes for andre radartilstande eller radar-overlay.

- 1 Vælg **Menu** > **Sø-clutter** fra et radarskærbillede eller Radar Overlay.
- 2 Vælg **Op** eller **Ned** for at mindske eller øge forekomsten af hav-clutter, indtil andre mål er klart synlige på radarskærbilledet.

Clutter, der skyldes havforhold, kan stadig være synligt.

Justering af regn-clutter på skærmen Radar

Du kan justere forekomsten af clutter, der skyldes regn. Reduktion i radarområdet kan også minimere støj fra regn (*Sådan indstilles radarområdet, side 86*).

Regn-clutter-indstillingen påvirker forekomsten af nærliggende regn-clutter og mål mere, end det påvirker forekomsten af fjernliggende regn-clutter og mål. En højere regn-clutter-indstilling reducerer forekomsten af clutter, der skyldes regn i nærheden, men den kan også reducere eller eliminere visningen af nærliggende mål.

BEMÆRK: Afhængigt af den anvendte radar vil de regn-clutter-indstillinger, der er konfigureret til brug i én radartilstand, måske eller måske ikke kunne anvendes for andre radartilstande eller radar-overlay.

- 1 Vælg **Menu** > **Indstillinger for radar** > **Regn-clutter** fra et radarskærbillede.
- 2 Vælg **Op** eller **Ned** for at mindske eller øge forekomsten af nærliggende regn-clutter, indtil andre mål er klart synlige på radarskærbilledet.

Clutter, der skyldes regn, kan stadig være synligt.

Reduktion af krydstale-clutter på skærmen Radar

Du kan reducere tilstedeværelsen af clutter, der forårsages af interferens fra en anden radarkilde i nærheden, når indstillingen Krydstaleundertrykkelse er aktiveret.

BEMÆRK: Afhængigt af den anvendte radar, vil den indstilling for krydstaleundertrykkelse, der er konfigureret til brug i én radartilstand, måske eller måske ikke kunne anvendes for andre radartilstande eller Radar overlay.

Vælg **Menu** > **Radaropsætning** > **Krydstale u.tr.** fra radarskærm eller radar-overlay.

Menuen Indstillinger for radar

Vælg **Menu > Indstillinger for radar** fra et radarskærmbillede.

MotionScope™: Bruger Dopplereffekten til at opspore og markere bevægelige mål for at undgå potentielle kollisioner, finde fugleflokke og registrere vejrinformationer (*MotionScope™ Doppler radartechnologi, side 86*). Denne funktion er kun tilgængelig på GMR Fantom modeller.

Impulsudvidelse: Øger varigheden af sendeimpulsen, hvilket hjælper med at maksimere den energi, der dirigeres direkte mod mål. Det bidrager til at forbedre registreringen og identifikationen af mål. Denne funktion findes kun på xHD radome- og xHD2 open array-modeller.

Målstørrelse: Justerer størrelsen af mål ved at regulere behandlingen af pulskompression. Vælg mindre mål for at opnå et skarpt radarbillede i høj opløsning. Vælg større mål for at få vist større ekkoer for punktmål som f.eks. både og bøjer. Denne funktion er kun tilgængelig på GMR Fantom modeller.

Ekkospor: Giver dig mulighed for at følge fartøjs bevægelser på radarskærmen. Denne funktion er ikke tilgængelig på xHD open array- eller HD/HD+ radome-modeller.

Regn-clutter: Reducerer clutter forårsaget af regn (*Justering af regn-clutter på skærmen Radar, side 92*).

VRM/EBL: Viser VRM-cirklen (variable range marker) og EBL (electronic bearing line) for at give dig mulighed for at måle afstanden og pejlingen fra din båd til et målobjekt (*VRM og EBL, side 89*).

Alarm zone: Angiver en sikker zone rundt om båden og aktiverer en lydalarm, når noget kommer ind i zonen (*Aktivering af en alarmzone, side 87*).

Tidsbest. sending: Bidrager til at spare strøm ved at udsende radarsignaler med faste intervaller.

Menuen Radaropsætning

Vælg **Menu > Radaropsætning** fra et radarskærmbillede.

Kilde: Vælg radarkilden, når mere end én radar er tilsluttet netværket.

Diagramvisning: Viser diagrammet under radarbilledet. Når aktiveret vises menuen Lag.

Retning: Indstiller radardisplayets perspektiv.

Krydstale u.tr.: Reducerer forekomsten af clutter, der skyldes interferens fra en anden nærliggende radarkilde.

Rotationshast.: Angiver den foretrukne hastighed, radaren roterer med. Indstillingen Høj hastighed kan bruges til at øge opdateringshastigheden. I nogle situationer roterer radaren automatisk ved den normale hastighed for at forbedre registrering, f.eks. hvis der vælges en længere afstand, eller hvis der bruges MotionScope eller dobbelt rækkevidde.

Udseende: Indstiller farveskema, hastighed fremad og navigationskortets udseende.

Installation: Giver dig mulighed for at konfigurere radaren for installationen, som f.eks. at sætte bådens stævn og antennen i parkeringsposition.

Indstillinger for radarvisning

Vælg **Menu > Radaropsætning > Udseende** fra en radarskærm.

BEMÆRK: Disse indstillinger er ikke gældende for radar-overlay.

Baggrundsfarve: Indstiller farven for baggrunden.

Køleskab Farve: Indstiller farveskalaen for radarresultater.

Lysstyrke: Indstiller lysstyrken for forskellige radarfunktioner, f.eks. områderinge og sporingssymboler.

Hastighed fremad: Ændrer automatisk din nuværende position ned mod bunden af skærmen når din hastighed øges. Indtast din tophastighed for at få det bedste resultat.

Kurslinje: Du kan se en udvidelse fra bådens bov i sejlretningen på radarskærmbilledet.

Områderinge: Viser områderinge, der kan hjælpe dig med at visualisere afstande på skærmen Radar.

Pejling: Viser en pejling i forhold til din kurs eller baseret på en nordreference for at hjælpe dig med at bestemme pejlingen til et objekt, der vises på radarskærmbilledet.

Navigationslinjer: Viser den kurs, du har angivet, ved hjælp af Lav rute til, Auto guidning eller Gå til.

Waypoints: Viser waypoints på radarskærmbilledet.

Indstillinger ved radarinstallation

Stævn på båd: Kompenserer for den fysiske placering af radaren, når den ikke befinder sig på bådens akse (*Forskydning på bådens stævn, side 94*).

Antennekonfiguration: Angiver størrelsen af radarantennen og angiver den position, hvor radaren stopper (*Indstilling af en brugerdefineret parkeringsposition, side 94*).

Send-ikke-zone: Angiver det område, inden for hvilket radaren ikke udsender signaler (*Aktivering og justering af en send-ikke-zone for radar, side 85*).

Forskydning på bådens stævn

Forskydning på bådens stævn kompenserer for den fysiske placering af radarscanneren på en båd, hvis radarscanneren ikke er justeret med forstavn-hæk-aksen.

Måling af den potentielle forskydning på bådens stævn

Forskydning på bådens stævn kompenserer for den fysiske placering af radarscanneren på en båd, hvis radarscanneren ikke er justeret med forstavn-hæk-aksen.

- 1 Brug et magnetisk kompas til at lave en optisk pejling på et stationært mål inden for synlig rækkevidde.
- 2 Mål målpejlingen på radaren.
- 3 Hvis pejlingsafvigelsen er mere end +/- 1°, skal du indstille forskydningen på bådens stævn.

Indstilling af forskydning på bådens stævn

Før du kan indstille forskydningen på bådens stævn, skal du måle forskydningen på bådens stævn.

Indstillingen af forskydning på bådens stævn, der er konfigureret til brug i én radartilstand, gælder for alle andre radartilstande og Radar Overlay.

- 1 Vælg **Menu > Radaropsætning > Installation > Stævn på båd** fra en radarskærm eller radar-overlay.
- 2 Vælg **Op** eller **Ned** nede for at justere forskydningen.

Indstilling af en brugerdefineret parkeringsposition

Antennen stoppes som standard vinkelret på soklen, når den ikke drejer rundt. Du kan justere denne position.

- 1 Fra radarskærmen skal du vælge **Menu > Radaropsætning > Installation > Antennekonfiguration > Parkeringsposition**.
- 2 Brug bjælken til at justere antennens position, når den stoppes, og vælg **Retur**.

Valg af en anden radarkilde

- 1 Vælg en funktion:
 - Vælg **Menu > Radaropsætning > Kilde** fra en radarskærm eller radar-overlay.
 - Vælg **Indstillinger > Kommunikation > Foretrukne kilder > Radar**.
- 2 Vælg radarkilde.

Ændring af radartilstand

- 1 Fra en kombinationsskærm eller SmartMode layout med radar, skal du vælge **Menu > Skift radar**.
- 2 Vælg en radartilstand.

Autopilot

⚠ ADVARSEL

Du kan kun bruge autopilotfunktionen ved en station, der er installeret ved siden af en manøvreplud, et gashåndtag og en manøvrebetjeningsenhed.

Du er ansvarlig for sikker og forsigtig betjening af dit fartøj. Autopiloten er et værktøj, der øger dine muligheder for at betjene din båd. Den fritager dig ikke for ansvaret for at betjene din båd på sikker vis. Undgå navigationsmæssige farer, og lad aldrig styrepladsen være ubemandet.

Vær altid parat til omgående at overtage den manuelle styring af din båd.

Lær at betjene autopiloten på roligt og åbent vand uden faremomenter.

Udvis forsigtighed, når du betjener autopiloten ved høj hastighed i nærheden af farer i vandet som f.eks. kajer, pæle og andre både.

Autopilotsystemet justerer løbende styringen af din båd for at fastholde en konstant kurs (Hold kursen).

Systemet giver også mulighed for manuel styring og en lang række tilstande med automatiske styrefunktioner og -mønstre.

Når plotteren har forbindelse til et kompatibelt Garmin autopilotsystem, kan du aktivere og styre autopiloten fra plotteren.

For at få oplysninger om kompatible Garmin autopilotsystemer kan du gå til garmin.com.

Åbning af autopilot-skærbilledet

Før du kan åbne autopilot-skærbilledet, skal du have en kompatibel autopilot Garmin installeret og konfigureret.

Vælg **A/V, målere/kontr, > Autopilot**.

Skærbilledet Autopilot

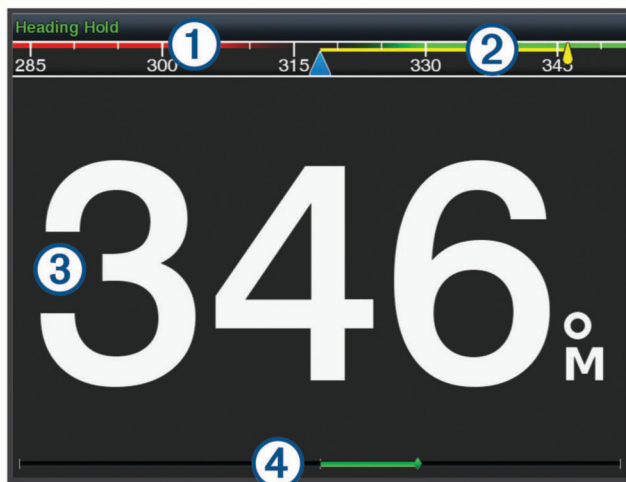

- | | |
|---|--|
| ① | Faktisk kurs |
| ② | Tilsigtet kurs (kursen, autopiloten styrer mod) |
| ③ | Faktisk kurs (i standbyfunktion)
Tilsigtet kurs (aktiveret) |
| ④ | Indikator for rorposition (denne funktion er kun tilgængelig, når en rorsensor er tilsluttet). |

Justering af trinstyringstrin

- 1 På skærbilledet Autopilot skal du vælge **Menu > Konfiguration af autopilot > Trinstr. i drejn..**
- 2 Vælg et trin.

Indstilling af strømsparer

Du kan justeret niveauet af roraktivitet.

- 1 Fra autopilot-skærbilledet skal du vælge **Menu > Konfiguration af autopilot > Opsætn. strømtilstand > Strømsparer.**
- 2 Vælg en procentdel.

Valg af en højere procentdel reducerer roraktiviteten og kurs nøjagtigheden. Jo højere procentdel des mere afviger kursen, før autopiloten korrigerer den.

TIP: Ved omskiftelige havforhold ved lav hastighed vil en forøgelse af procentdelen for Strømsparer reducere roraktiviteten.

Aktivering af Shadow Drive™

BEMÆRK: Denne Shadow Drive funktion er ikke tilgængelig på alle autopilotmodeller.

Fra autopilot-skærbilledet skal du vælge **Menu > Konfiguration af autopilot > Shadow Drive > Aktiveret.**

Valg af foretrukken kilde til kurs

BEMÆRK

For at opnå det bedste resultat skal du bruge autopilot-CCU'ens interne kompas som kilde til kurs. Anvendes et tredjeparts GPS-kompas, kan data blive leveret uregelmæssigt og forårsage store forsinkelser. Autopiloten har brug for rettidige oplysninger og kan derfor sjældent bruge tredjeparts GPS-kompasdata til GPS-position eller -hastighed. Hvis der anvendes et tredjeparts GPS-kompas, vil autopiloten sandsynligvis jævnligt rapportere tab af navigationsdata og hastighedskilde.

Du kan vælge din foretrukne kilde, hvis du har mere end én kilde til kurs. Kilden kan være et kompatibelt GPS-kompas eller en magnetisk kurssensor.

- 1 Fra autopilot-skærbilledet skal du vælge **Menu > Konfiguration af autopilot > Foretrukne kilder**
- 2 Vælg en kilde.

Hvis den valgte kilde til kurs er utilgængelig, viser autopilot-skærbilledet ingen data.

Radaroverlaylinje

BEMÆRK: Ikke alle valgmuligheder er tilgængelige på alle autopilotmodeller.

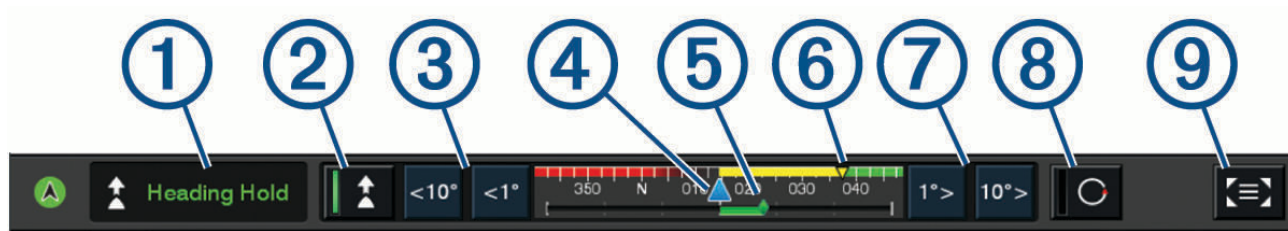

①	Autopilot-tilstand
②	Aktiverer Hold kursen
③	Styrer til venstre
④	Faktisk kurs
⑤	Indikator for rorposition (kun tilgængelig, når en rorsensor er tilsluttet).
⑥	Tilsigtet kurs (kursen, autopiloten styrer mod)
⑦	Styrer til højre
⑧	Aktiverer styringsmønstret
⑨	Åbner hele autopilotskærbilledet og -menuen

Aktivering af autopiloten

Når du aktiverer autopiloten, tager autopiloten kontrollen over roret og styrer båden for at fastholde din kurs.

På et hvilket som helst skærbillede skal du vælge **Slå til**.

Din tilsigtede kurs vises i midten af skærmen Autopilot.

Justering af kursen med roret

BEMÆRK: Du skal aktivere Shadow Drive funktionen, før du kan justere kursen ved hjælp af roret ([Aktivering af Shadow Drive™](#), side 96).

Styr båden manuelt med autopiloten slået til.

Autopiloten aktiverer Shadow Drive funktion.

Når du slipper roret og manuelt opretholder en bestemt kurs i få sekunder, fortsætter autopiloten med at holde kursen på den nye kurs.

Justering af kursen med chart-plotteren i trinvis styretilstand

Før du kan styre båden ved hjælp af tasterne i bunden af autopilotskærmbilledet, skal du først aktivere autopiloten (*Aktivering af autopiloten, side 97*).

- Vælg <1° eller 1°> for at udføre et enkelt 1° sving.
- Vælg <<10° eller 10°>> for at udføre et enkelt 10° sving.
- Hold <1° eller + 1°> nede for at udføre et hastighedskontrolleret sving. Båden fortsætter med at dreje, indtil du slipper tasten.
- Hold <<10° eller 10°>> nede for at udføre en sekvens på 10° sving.

Styremønstre

ADVARSEL

Du er ansvarlig for sikker betjening af din båd. Påbegynd ikke et mønster, før du er sikker på, at vandet er frit for forhindringer.

Autopiloten kan styre båden i forudindstillede mønstre til fiskeri, og den kan også udføre andre specialmanøvrer såsom U-drejninger og Williamson's turn.

Sådan følger du U-svingsmønstret

Du kan bruge u-svingsmønstret til at vende båden 180 grader og opretholde den nye kurs.

- 1 Fra autopilotskærmbilledet skal du vælge **Menu > Mønsterstyring > U-drejning**.
- 2 Vælg **Slå Bagbord til** eller **Slå Styrbord til**.

Sådan indstilles og følges cirkelmønstre

Du kan bruge cirkelmønstre til at styre båden i en konstant cirkel, i en specificeret retning og efter et specificeret tidsinterval.

- 1 Fra autopilotskærmbilledet skal du vælge **Menu > Mønsterstyring > Cirkler**.
- 2 Hvis det er nødvendigt, vælg **Tid**, og vælg et tidsrum, hvor autopiloten skal styre en hel cirkel.
- 3 Vælg **Slå Bagbord til** eller **Slå Styrbord til**.

Sådan indstilles og følges zigzagmønstre

Du kan bruge zigzagmønstre til at styre båden fra bagbord til styrbord og tilbage inden for et specificeret tidsrum og vinkel på tværs af din aktuelle kurs.

- 1 Fra autopilotskærmbilledet skal du vælge **Menu > Mønsterstyring > Zigzag**.
- 2 Hvis det er nødvendigt, vælg **Amplitude**, og vælg en grad.
- 3 Hvis det er nødvendigt, vælg **Periode**, og vælg tidslængde.
- 4 Vælg **Slå Zigzag til**.

Sådan følger du mønsteret for Williamson's turn

Du kan bruge mønsteret Williamson's turn til at dreje båden omkring med henblik på at sejle langs det sted, hvor mønsteret for Williamson's turn blev påbegyndt. Mønsteret for Williamson's kan anvendes i situationer med mand over bord.

- 1 Fra autopilotskærmbilledet skal du vælge **Menu > Mønsterstyring > Williamson's turn**.
- 2 Vælg **Slå Bagbord til** eller **Slå Styrbord til**.

Sådan følger du et kredsløbsmønster

Du kan bruge kredsløbsmønsteret til at styre båden i en konstant cirkel rundt om det aktive waypoint. Størrelsen af cirklen defineres af din afstand fra det aktive waypoint, når du påbegynder kredsløbsmønsteret.

- 1 Fra autopilotskærmbilledet skal du vælge **Menu > Mønsterstyring > Kredsløb**.
- 2 Vælg **Slå Bagbord til** eller **Slå Styrbord til**.

Sådan indstilles og følges kløverbladsmønstre

Du kan bruge kløverbladsmønstret til at få båden til at passere et aktivt waypoint gentagne gange. Når du påbegynder kløverbladsmønstret, driver autopiloten båden til det aktive waypoint og påbegynder kløverbladsmønstret.

Du kan justere afstanden mellem waypoint og placeringen, hvor autopiloten vender båden for at passere waypointet igen. Standardindstillingen drejer båden i en afstand af 300 m (1000 fod) fra det aktive waypoint.

- 1 Fra autopilotskærbilledet skal du vælge **Menu > Mønsterstyring > Kløverblad**.
- 2 Hvis det er nødvendigt, vælg **Længde**, og vælg en afstand.
- 3 Vælg **Slå Bagbord til** eller **Slå Styrbord til**.

Sådan indstilles og følges et søgemønster

Du kan bruge søgemønstret til at styre båden i større og større cirkler udad fra det aktive waypoint, så der dannes et spiralmønster. Når du påbegynder søgemønstret, driver autopiloten båden til det aktive waypoint og påbegynder mønstret.

Du kan justere afstanden mellem hver cirkel i spiralen. Standardafstanden mellem cirklerne er 20 m (50 fod).

- 1 Fra autopilotskærbilledet skal du vælge **Menu > Mønsterstyring > Søg**.
- 2 Hvis det er nødvendigt, vælg **Søgeafstand**, og vælg en afstand.
- 3 Vælg **Slå Bagbord til** eller **Slå Styrbord til**.

Annullering af et styremønster

- Styr båden fysisk.
BEMÆRK: Shadow Drive skal være aktiveret for at annullere et styremønster ved at styre båden fysisk.
- Vælg ◀ eller ▶ for at annullere et mønster ved hjælp af trinstyrefunktion.
- Vælg **Standby**.

Aktivering af autopilotens betjeningsknapper på et Garmin ur

Du kan styre Garmin autopiloten med et kompatibelt Garmin ur. Gå til garmin.com for at finde en liste over kompatible Garmin ure.

BEMÆRK: Smart-notifikationer er ikke tilgængelige på dit ur, når autopilotens fjernbetjening er aktiveret.

- 1 Vælg **Kommunikation > Trådløse enheder > Connect IQ™ apps > Autopilot-kontrol > Aktivér > Ny forbindelse**.
- 2 Følg instruktionerne på skærmen.

Brugertilpasning af autopilotens knaphandlinger

Før du kan indstille autopilotens knaphandlinger, skal du installere og konfigurere en kompatibel Garmin autopilot.

Du kan vælge op til tre autopilothandlinger, som dit Garmin ur skal udføre.

BEMÆRK: De tilgængelige autopilothandlinger afhænger af den installerede autopilot.

- 1 På plotteren skal du vælge **Kommunikation > Trådløse enheder > Connect IQ™ apps > Autopilot-kontrol > Knappen Handlinger**.
- 2 Vælg en knap.
- 3 Vælg en handling.

Reactor™ autopilotens fjernbetjening

ADVARSEL

Du er ansvarlig for sikker og forsigtig betjening af dit fartøj. Autopiloten er et værktøj, der øger dine muligheder for at betjene din båd. Den fritager dig ikke for ansvaret for at betjene din båd på sikker vis. Undgå navigationsmæssige farer, og lad aldrig styrepladsen være ubemandet.

Du kan trådløst tilslutte en Reactor fjernbetjening til autopilot til plotteren for at styre det kompatible Reactor autopilotsystem.

Der er flere oplysninger angående brug af fjernbetjeningen under Reactor instruktioner til autopilotens fjernbetjening på garmin.com

Parring af Reactor fjernbetjening til autopilot med en plotter

- 1 Vælg **Indstillinger** > **Kommunikation** > **Trådløse enheder** > **Trådløse fjernbetjeninger** > **Fjernbetjening til autopilot**.
- 2 Vælg **Aktivér**, hvis det er nødvendigt.
- 3 Vælg **Ny forbindelse**.
- 4 Vælg  > **Pair with MFD** på fjernbetjeningen.
Plotteren bipper og viser en bekræftelsesmeddelelse.
- 5 Vælg **Ja** på plotteren for at afslutte parringsprocessen.

Ændring af handlingstasterne funktioner for Reactor autopilotens fjernbetjening

Du kan ændre de mønstre eller handlinger, der er tildelt Reactor handlingstasterne til autopilotens fjernbetjening.

- 1 Vælg **Indstillinger** > **Kommunikation** > **Trådløse enheder** > **Trådløse fjernbetjeninger** > **Fjernbetjening til autopilot** > **Knappen Handlinger**.
- 2 Vælg en handlingstast, der skal ændres.
- 3 Vælg et mønster eller en handling, der skal tildeles en handlingstast.

Opdatering af Reactor fjernbetjeningssoftwaren til autopiloten

Du kan opdatere Reactor softwaren til fjernbetjeningen af autopiloten ved hjælp af plotteren.

- 1 Indsæt et hukommelseskort i en kortlæser på computeren.
- 2 Gå til buy.garmin.com/p/636376, og vælg **Software**.
- 3 Vælg **Download**.
- 4 Læs og accepter betingelserne.
- 5 Vælg **Download**.
- 6 Vælg en placering, og vælg **Gem**.
- 7 Dobbeltklik på den downloadede fil.
- 8 Vælg **Næste**.
- 9 Vælg det drev, der passer til hukommelseskortet, og vælg **Næste** > **Afslut**.
- 10 Isæt hukommelseskortet i kortstikket på plotteren.
- 11 Vælg **Indstillinger** > **Kommunikation** > **Trådløse enheder** > **Trådløse fjernbetjeninger** > **Fjernbetjening til autopilot** > **Opdater software**.

Betjening af Force® elmotor

⚠ ADVARSEL

Lad ikke motoren køre, når skruen ikke er under vand. Kontakt med den roterende skrue kan medføre alvorlig personskaade.

Brug ikke motoren i områder, hvor du eller andre personer i vandet kan komme i kontakt med den roterende skrue.

Kobl altid motoren fra batteriet før rengøring eller vedligeholdelse af skruen for at undgå personskaade.

Du er ansvarlig for sikker og forsigtig betjening af dit fartøj. Elmotorens autopilotfunktioner er redskaber, der er med til at øge dine muligheder for at styre din båd. De fritager dig ikke for ansvaret for at betjene din båd på sikker vis. Undgå navigationsmæssige farer, og lad aldrig motorstyringen være uden opsyn.

Lær at betjene autopiloten på roligt og åbent vand uden faremomenter.

Udvis forsigtighed, når du betjener autopiloten ved høj hastighed i nærheden af farer i vandet som f.eks. kajer, pæle og andre både.

⚠ FORSIGTIG



Når du bruger autopilotfunktionerne, skal du være forberedt på pludselige stop, acceleration og sving.

Ved flytning eller anvendelse af motoren skal du være opmærksom på glatte overflader omkring motoren. Hvis du falder under flytning eller anvendelse af motoren, kan det medføre personskaade.

Du kan tilslutte Force elmotoren til plotteren for at se og styre motoren ved hjælp af plotteren.

Tilslutning til en elmotor

Du kan tilslutte plotteren trådløst til en kompatibel Garmin Force elmotor på din båd for at styre elmotoren fra plotteren.

- 1 Tænd plotteren og elmotoren.
- 2 Aktiver Wi-Fi netværket på plotteren (*Opsætning af det Wi-Fi trådløse netværk, side 18*).
- 3 Hvis der er tilsluttet flere plottere på Garmin Marine Network, skal du sørge for, at denne plotter er vært for Wi-Fi netværket (*Ændring af Wi-Fi værten, side 18*).
- 4 På plotteren vælger du **Indstillinger > Kommunikation > Trådløse enheder > Garmin elmotor**.
- 5 På elmotorens display skal du trykke på  tre gange for at åbne parringstilstand.
 på elmotorens display lyser blå, når der søges efter forbindelse til plotteren, og skifter til grønt, når forbindelsen er oprettet.

Når plotteren og elmotoren er forbundet korrekt, skal du aktivere elmotoroverlaylinjen for at styre motoren (*Tilføjelse af elmotorens betjeningslementer til skærbilleder, side 101*).

Tilføjelse af elmotorens betjeningslementer til skærbilleder

Når du har tilsluttet plotteren til elmotoren, skal du tilføje Force elmotorbjælken til de forskellige skærme for at betjene elmotoren.

- 1 Åbn en skærm, hvorfra du vil styre elmotoren.
- 2 Vælg en mulighed:
 - Fra en kombinationsside eller SmartMode layout, skal du vælge **Menu > Rediger > Overlejring**.
 - Fra et fuldt skærbillede, skal du vælge **Menu > Rediger overlays**.
- 3 Vælg **Øverste bjælke** eller **N. bjælke**.
- 4 Vælg **Elmotorbetjeningspanel**.

Gentag disse trin for at tilføje elmotorens betjeningslementer til alle de skærme, hvorfra du vil styre elmotoren.

Elmotorens betjeningsbjælke

Elmotorens betjeningsbjælke giver dig mulighed for at styre en Force elmotor og se status for motoren.

Vælg et element for at aktivere det. Knappen lyser, når den er valgt. Vælg elementet igen for at deaktivere det.

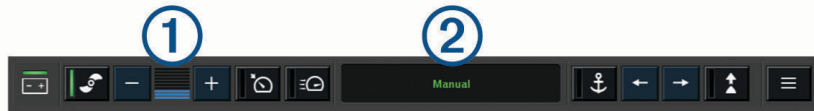

	Batteristatus for elmotoren.
	Tænder og slukker skruen.
	Reducerer hastigheden.
	Hastighedsindikator.
	Øger hastigheden.
	Aktiverer fartpiloten og holder den ved den aktuelle hastighed over jorden (SOG).
	Aktiverer skruen med fuld hastighed.
	Status for elmotoren.
	Aktiverer ankerlåsen, som bruger elmotoren til at holde din position.
	Styrer elmotoren. Skubber i ankerlås ankerlåsens position frem, tilbage, til venstre eller til højre.
	Aktiverer Hold kursen (sæt og oprethold den aktuelle kurs). Når elmotoren er i Hold kursen, vises en autopilotbjælke i elmotorbjælken.
	Åbner indstillingerne for elmotoren.

Elmotorens indstillinger

Fra elmotorbjælken skal du vælge .

Kalibrer: Kalibrerer elmotorens kompas (*Kalibrering af elmotorens kompas, side 103*) og indstiller elmotorens stævn-offset (*Indstilling af stævn offset, side 104*).

Ankerforstærkning: Indstiller elmotorens reaktion i ankerlåstilstand. Hvis du vil have elmotoren til at være mere sensitiv og bevæge sig hurtigere, skal du øge værdien. Hvis motoren bevæger sig for meget, skal du mindske værdien.

Nav.følsomhed: Indstiller elmotorens reaktion under navigation. Hvis du vil have elmotoren til at være mere sensitiv og bevæge sig hurtigere, skal du øge værdien. Hvis motoren bevæger sig for meget, skal du mindske værdien.

Hold kurs-tilstand: Indstiller Hold kurs-tilstanden. Indstillingen Justering af fartøj forsøger at holde båden i samme retning. Indstillingen Gå til forsøger at navigere i en lige linje i den ønskede retning.

Ankomstilstand: Angiver elmotorens funktionsmåde, når du når enden af en rute. Med indstillingen Ankerlås holder elmotoren positionen ved hjælp af ankerlåsfunktionen, når båden når enden af ruten. Med indstillingen Manuel slukkes skruen, når båden når enden af ruten.

FORSIGTIG

Når indstillingen Manuel bruges til funktionen Ankomstilstand, skal du være klar til at overtage styringen af båden.

Autotænd: Tænder for elmotoren, når du sætter strøm til systemet.

Prop.opbev.side: Indstiller, til hvilken side af elmotoren, skruen drejer, når elmotoren opbevares. Dette er nyttigt, når du opbevarer andre ting i nærheden af den opbevarede skrue.

Genvejstaster: Giver mulighed for, at genvejstasterne på elmotorens fjernbetjening kan arbejde sammen med denne bestemte plotter. Tasterne fungerer kun med én plotter ad gangen.

Gendan standardindstillinger: Gendanner elmotorens indstillinger til fabriksindstillingsværdierne.

Tildeling af en genvej til genvejstasterne på elmotorens fjernbetjening

Du kan hurtigt åbne almindeligt brugte skærme ved at tildele dem en genvejstast på elmotorens fjernbetjening. Du kan oprette en genvej til skærme såsom ekkolodsskærme og kort.

BEMÆRK: Hvis du har mere end én plotter på netværket, kan du kun tildele genvejstaster til én plotter.

1 Åbn et skærmbillede.

2 Hold en genvejstast nede.

TIP: Genvejen gemmes også i kategorien Favoritter med nummeret på genvejstasten.

Kalibrering af elmotorens kompas

Du skal kalibrere kompasset i elmotoren, før du kan bruge autopilotfunktionerne.

1 Før båden til et åbent område med roligt vand.

2 Fra elmotorbjælken skal du vælge  > **Kalibrer** > **Kalibr. kompas**.

3 Følg instruktionerne på skærmen.

Indstilling af stævn offset

Afhængigt af installationsvinklen flugter elmotoren muligvis ikke med bådens midterlinje. For at opnå de bedste resultater bør du indstille stævn offset.

1 Juster elmotorens vinkel ①, så den flugter med bådens midterlinje ② og peger lige frem.

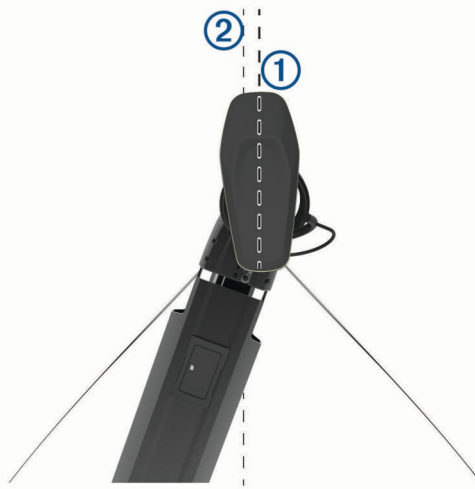

2 Fra elmotorbjælken skal du vælge  > **Kalibrer** > **Stævn offset**.

Digitalt selektivt opkald

Tilsluttet plotter og VHF-radiofunktionalitet

Hvis du har en NMEA 0183 VHF-radio eller en NMEA 2000 VHF-radio tilsluttet din plotter, er disse funktioner aktiverede.

- Plotteren kan overføre din GPS-position til din radio. Hvis din radio er kompatibel, overføres GPS-positionsoplysningerne sammen med DSC-opkald.
- Plotteren kan modtage DSC-nødopkald og positionsoplysninger fra radioen.
- Plotteren kan spore positionen for fartøjer, der udsender positionsrapporter.

Hvis du har en Garmin NMEA 2000 VHF-radio tilsluttet plotteren, er disse funktioner også aktiverede.

- Plotteren giver dig mulighed for hurtigt at konfigurere og sende oplysninger om individuelle rutineopkald til din Garmin VHF-radio.
- Når du iværksætter et mand over bord-nødopkald fra din radio, viser plotteren skærmen for mand over bord og beder dig navigere til mand over bord-punktet.
- Når du iværksætter et mand over bord-nødopkald fra plotteren, viser radioen nødopkaldssiden for at iværksætte et mand over bord-nødopkald.

Aktivering af DSC

Vælg **Indstillinger** > **Andre fartøjer** > **DSC**.

DSC-liste

DSC-listen er en log over de seneste DSC-opkald og øvrige DSC-kontakter, du har indtastet. DSC-listen kan indeholde op til 100 poster. DSC-listen viser de seneste opkald fra en båd. Hvis der modtages et andet opkald fra samme båd, erstatter det det første opkald i opkaldslisten.

Visning af DSC-listen

Før du kan få vist DSC-listen, skal plotteren være tilsluttet en VHF-radio, der understøtter DSC.

Vælg **Info** > **DSC-liste**.

Tilføjelse af en DSC-kontakt

Du kan tilføje et fartøj til din DSC-liste. Du kan foretage opkald til en DSC-kontakt fra plotteren.

- 1 Vælg **Info > DSC-liste > Tilføj kontaktperson**.
- 2 Angiv fartøjets MMSI (Maritime Mobile Service Identity).
- 3 Angiv navnet på fartøjet.

Indgående nødopkald

Hvis din kompatible plotter og VHF-radio er tilsluttet via NMEA 0183 eller NMEA 2000, advarer din plotter dig, når din VHF-radio modtager et DSC-nødopkald. Hvis der er blevet sendt positionsoplysninger sammen med nødopkaldet, vil disse oplysninger også være tilgængelige og optages sammen med opkaldet.

 angiver et nødopkald på DSC-listen og markerer et fartøjs position på navigationskortet på det tidspunkt, hvor DSC-nødopkaldet blev sendt.

Navigering til et fartøj i nød

 angiver et nødopkald på DSC-listen og markerer et fartøjs position på navigationskortet, når et DSC-nødopkald sendes.

- 1 Vælg **Info > DSC-liste**.
- 2 Vælg et positionsrapportopkald.
- 3 Vælg **Gennemse > Naviger til**.
- 4 Vælg **Gå til** eller **Lav rute til**.

Mand over bord-nødopkald iværksat fra en VHF-radio

Når din plotter er tilsluttet en kompatibel VHF-radio med NMEA 2000, og du iværksætter et mand over bord-DSC-nødopkald fra radioen, viser plotteren skærmen for mand over bord og beder dig navigere til mand over bord-punktet. Hvis du har et kompatibelt autopilotsystem tilsluttet netværket, vil plotteren bede dig om at iværksætte et Williamson's turn i forhold til mand over bord-punktet.

Hvis du annullerer mand over bord-nødopkaldet på radioen, vil plotteren ikke længere give dig besked om at aktivere navigation til mand over bord-positionen.

Mand over bord-og SOS-nødopkald iværksat fra plotteren

Når din plotter er tilsluttet en Garmin NMEA 2000 kompatibel radio, og du markerer en SOS- eller en mand over bord-position, viser radioen siden Nødopkald, så du hurtigt kan iværksætte et nødopkald.

Der findes oplysninger om foretagelse af nødopkald fra din radio i brugervejledningen til din VHF-radio. Der findes yderligere oplysninger om markering af en MOB- eller SOS-position under [Markering af en SOS-position, side 42](#).



Positionssporing

Når du slutter plotteren til en VHF-radio ved hjælp af NMEA 0183, kan du spore fartøjer, der sender positionsrapporter.

Denne funktion er også tilgængelig på NMEA 2000, forudsat at fartøjet sender de korrekte PGN-data (PGN 129808, DSC-opkaldsoplysninger).

Hvert enkelt positionsrapportopkald, der modtages, logges på DSC-listen ([DSC-liste, side 104](#)).

Visning af en positionsrapport

- 1 Vælg **Info > DSC-liste**.
- 2 Vælg et positionsrapportopkald.
- 3 Vælg **Gennemse**.
- 4 Vælg en funktion:
 - Hvis du vil vise positionsrapportoplysninger, skal du vælge .
 - Hvis du vil vise et kort, der markerer positionen, skal du vælge .

Navigation til et sporet fartøj

- 1 Vælg **Info** > **DSC-liste**.
- 2 Vælg et positionsrapportopkald.
- 3 Vælg **Gennemse** > **Naviger til**.
- 4 Vælg **Gå til** eller **Lav rute til**.

Oprettelse af et waypoint på positionen for et sporet fartøj

- 1 Vælg **Info** > **DSC-liste**.
- 2 Vælg et positionsrapportopkald.
- 3 Vælg **Gennemse** > **Opret waypoint**.

Redigering af oplysninger i en positionsrapport

- 1 Vælg **Info** > **DSC-liste**.
- 2 Vælg et positionsrapportopkald.
- 3 Vælg **Gennemse** > **Rediger**.
 - Indtast navnet på fartøjet ved at vælge **Navn**.
 - Vælg et nyt symbol ved at vælge **Symbol**, hvis det er tilgængeligt.
 - Indtast en kommentar ved at vælge **Kommentar**.
 - Du kan få vist en stilinje for fartøjet, hvis din radio sporer fartøjets position, ved at vælge **Sti**.
 - Vælg en farve til stilinjen ved at vælge **Stilinje**.

Sletning af et positionsrapportopkald

- 1 Vælg **Info** > **DSC-liste**.
- 2 Vælg et positionsrapportopkald.
- 3 Vælg **Gennemse** > **Ryd rapport**.

Visning af fartøjsstier på navigationskortet

Du kan se stier for alle sporede fartøjer på visse kort. Som standard viser en sort linje, som indikerer fartøjets rute, en sort prik for hver tidligere rapporteret position for et sporet fartøj, mens et blå flag indikerer den sidst rapporterede position for fartøjet.

- 1 Fra kort- eller 3D-kortvisning skal du vælge **Menu** > **Lag** > **Andre fartøjer** > **DSC** > **DSC-spor**.
- 2 Tryk på antallet af timer for at få vist sporede fartøjer på kortet.
Hvis du f.eks. vælger 4 timer, vises alle stipunkter, der er mindre end fire timer gamle, for alle sporede fartøjer.

Individuelle rutineopkald

Når du slutter plotteren til en Garmin VHF-radio kan du bruge plottergrænsefladen til at konfigurere et individuelt rutineopkald.

Når du konfigurerer et individuelt rutineopkald fra din plotter, kan du vælge den DSC-kanal, som du vil kommunikere på. Radioen sender denne forespørgsel sammen med dit opkald.

Valg af en DSC-kanal

BEMÆRK: Udvalget af DSC-kanaler er begrænset til de kanaler, der er tilgængelige på alle frekvensbånd. Standardkanalen er 72. Hvis du vælger en anden kanal, anvender plotteren denne kanal til efterfølgende opkald, indtil du ringer ved brug af en anden kanal.

- 1 Vælg **Info** > **DSC-liste**.
- 2 Vælg et fartøj eller en station, du vil ringe til.
- 3 Vælg **Gennemse** > **Opkald med radio** > **Kanal**.
- 4 Vælg en tilgængelig kanal.

Sådan foretager du et individuelt rutineopkald

BEMÆRK: Når du iværksætter et opkald fra plotteren, modtager radioen ikke oplysninger om opkaldet, hvis ikke radioen er kodet med et MMSI-nummer.

- 1 Vælg **Info > DSC-liste**.
- 2 Vælg et fartøj eller en station, du vil ringe til.
- 3 Vælg **Gennemse > Opkald med radio**.
- 4 Vælg evt. **Kanal**, og vælg en ny kanal.
- 5 Vælg **Send**.
Plotteren sender oplysninger om opkaldet til radioen.
- 6 Afslut opkaldet på Garmin VHF-radioen.

Sådan foretager du et individuelt rutineopkald til et AIS-mål

- 1 Vælg et AIS-mål fra en kort- eller 3D-kortvisning.
- 2 Vælg **AIS skib > Opkald med radio**.
- 3 Vælg evt. **Kanal**, og vælg en ny kanal.
- 4 Vælg **Send**.
Plotteren sender oplysninger om opkaldet til radioen.
- 5 Afslut opkaldet på Garmin VHF-radioen.

Målere og grafer

Målerne og graferne giver forskellige oplysninger om motoren og omgivelserne. Du skal tilslutte en kompatibel transducer eller sensor til netværket for at få vist oplysningerne.

Visning af målere

- 1 Vælg **A/V, målere/kontr.,**
- 2 Vælg en måler.

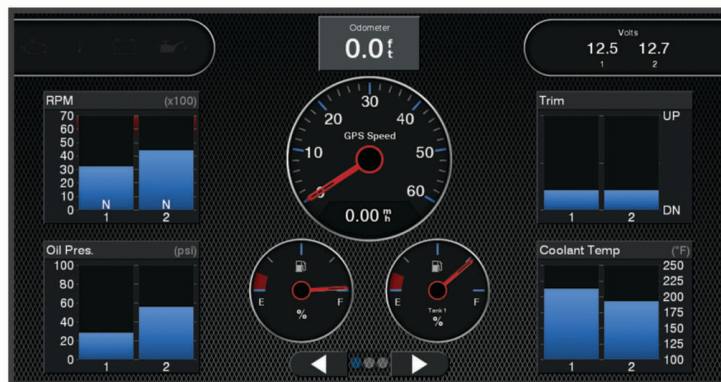

- 3 Vælg ◀ eller ▶ for at se en anden målside.

Ændring af de data, der vises i en måler

- 1 Hold nede på en måler fra et målsidebillede.
- 2 Vælg **Erstat data**.
- 3 Vælg en datatype.
- 4 Marker de data, der skal vises.

Tilpasning af målerne

Du kan ændre målersidernes layout, visningen af målerne og de data, der findes i hver måler.

- 1 Åbn en målerside.
- 2 Vælg **Menu > Rediger målesider**.
- 3 Vælg en funktion:
 - Du kan ændre de data, der vises i en måler, ved at vælge måleren.
 - Du kan ændre målerens layout på siden ved at vælge **Skift layout**.
 - Du kan føje en side til dette sæt af målersider ved at vælge **Tilføj side**.
 - Du kan ændre placeringen af denne side i sættet af målersider ved at vælge **Flyt side til venstre** eller **Flyt side til højre**.
 - Du kan gendanne den oprindelige visning af denne side ved at vælge **Gendan standardvisningen**.

Tilpasning af grænser for motor- og brændstofmålere

Du kan konfigurere de øvre og nedre grænser samt området for den ønskede standarddrift for en måler.

BEMÆRK: Ikke alle indstillinger er tilgængelige for alle målere.

- 1 Fra et relevant målerskærmbillede skal du vælge **Menu > Installation > Indstil målergrænser**.
- 2 Vælg en måler, du vil tilpasse.
- 3 Vælg en mulighed:
 - Indstil minimumsværdien for standarddriftsområdet ved at vælge **Arbejdsmin..**
 - Indstil maksimumsværdien for standarddriftsområdet ved at vælge **Arbejdsmaks..**
 - Du kan angive den nedre grænse for måleren til en værdi, der ligger under det nominelle minimum ved at vælge **Skalaminimum**.
 - Du kan angive den øvre grænse for måleren til en værdi, der ligger over det nominelle maksimum ved at vælge **Skalamaks..**
- 4 Angiv grænseværdien.
- 5 Gentag trin 4 og 5 for at indstille flere målergrænser.

Valg af antallet af motorer, der vises i målere

Du kan få vist oplysninger for op til fire motorer.

- 1 På skærmen Motormålere skal du vælge **Menu > Installation > Motorvalg > Antal motorer**.
- 2 Vælg en funktion:
 - Vælg antallet af motorer.
 - Vælg **Automatisk konfiguration** for automatisk at registrere antallet af motorer.

Tilpasning af motorer, der vises i målere

Før du kan tilpasse, hvordan motorerne vises i målerne, skal du manuelt vælge antallet af motorer ([Valg af antallet af motorer, der vises i målere, side 108](#)).

- 1 På motormålerskærmbilledet skal du vælge **Menu > Installation > Motorvalg > Antal motorer**.
- 2 Vælg **Første motor**.
- 3 Vælg den motor, der skal vises i den første måler.
- 4 Gentag for de tilbageværende motorer.

Aktivering af statusalarmer for motormålere

Du kan lade kortplotteren vise statusalarmer for motormålere.

På skærmen Motormålere skal du vælge **Menu > Installation > Statusalarmer > Til**.

Når en motoralarm udløses, vises der en alarmmeddelelse for målerstatus, og måleren bliver muligvis rød afhængigt af alarmtypen.

Aktivering af visse statusalarmer for motormåler

- 1 På skærmen Motormålere skal du vælge **Menu > Installation > Statusalarmer > Brugedefineret**.
- 2 Vælg en eller flere motormåleralarmer, som du vil slå til eller fra.

Yamaha Motormålere

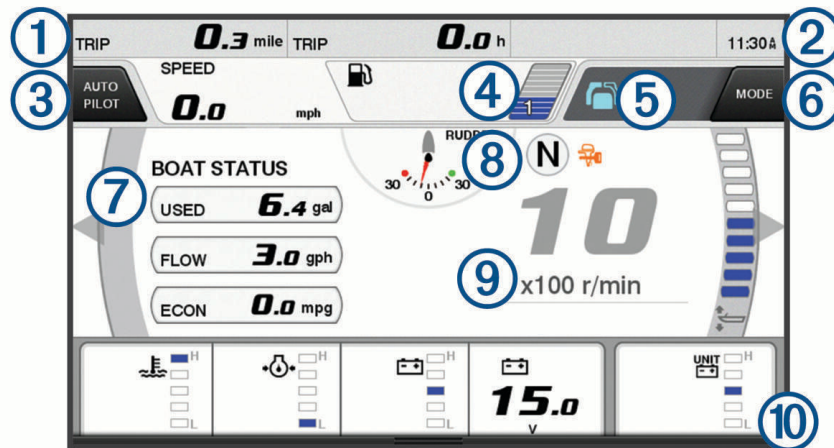

Vælg **A/V, målere/kontr, > YAMAHA** for at se Yamaha motormålere. Dette skærmbillede varierer alt efter motornetværk og gaspedalkontrol.



①	Datafelter Hold nede for at udskifte data.
②	Aktuel tid Hold nede for at se tripdata.
③	Tryk for at indstille joystick-knappen Indstil punktfunktioner (Helm Master®).
④	Oplysninger om brændstofniveau Hold nede på en tank for at se detaljerede oplysninger fra brændstofniveausensor.
⑤	GPS-signalstyrke Vælg for at indstille Fiskepunkt høj omdrejninger/minut-grænse (Helm Master). Vælg for at indstille trolling-hastighed (Command Link Plus®).
⑥	Datafelter Hold nede for at udskifte data.
⑦	Skift gearposition
⑧	Omdrejningstæller og trim-vinkel Hold nede for at ændre baggrunden.
⑨	Motoroplysninger Hold nede for at udskifte data og ændre målerens udseende.

Ikoner for motortilstand

Orange ikoner viser motortilstand.









	Yamaha sikkerhedssystem er slået til.
	Motorer er under synkroniseringskontrol.
	Motorerne er ved at varme op.

Ikoner for motoralarm

Røde ikoner viser, at der er noget unormalt ved motoren.

BEMÆRK

Tal med din Yamaha forhandler, hvis problemet ikke kan findes og korrigeres.

	Lavt kølevandstryk.
	Lavt olietryk. Stop motoren. Kontroller motorens olieniveau, og hæld mere olie på, hvis det er nødvendigt. BEMÆRK Du må ikke fortsætte med at bruge motoren, hvis denne indikator er tændt. Det vil resultere i alvorlig skade på motoren.
	Overophedning af motor. Stop motoren straks. Kontroller kølevandsindløbet, og fjern det, som eventuelt blokerer det. BEMÆRK Du må ikke fortsætte med at bruge motoren, hvis denne indikator er tændt. Det vil resultere i alvorlig skade på motoren.
	Lav batterispænding. Kontroller batteriet og batteritilslutningerne, og stram alle løse batteriforbindelser. Sejl tilbage mod havnen, hvis strømning af batteriforbindelserne ikke øger batterispændingen. Konsulter straks din Yamaha forhandler. BEMÆRK: Du må IKKE stoppe motoren, når denne alarm er aktiveret. Hvis du gør det, vil du muligvis ikke kunne starte motoren igen.
	Vand i brændstof. Der er kommet vand i brændstoffilteret (brændstofseparator). Stop motoren med det samme, og se i motorens brugervejledning for at fjerne vandet fra brændstoffilteret. BEMÆRK: Benzin, der er blandet med vand, kan beskadige motoren.
	Kontroller motor-/vedligeholdelsesalarm. Konsulter straks din Yamaha forhandler. Kontroller motor-alarm vises også, når der er gået mere end 100 timer siden sidste vedligeholdelse.
	Notifikation om motoralarm. (Helm Master)
	Motoremissionsproblem.

Opsætning af målere

Konfiguration af antallet af motorer

- 1 Vælg **Menu** > **Antal motorer** på målerskærmbilledet.
- 2 Vælg antallet af motorer.

Konfiguration af tankniveausensorer

- 1 Vælg **Menu** > **Tankforudindstilling** fra et målerskærmbillede.
- 2 Vælg en tankniveausensor, der skal konfigureres.
- 3 Vælg **Navn**, angiv et navn, og vælg **Fuldført**.
- 4 Vælg **Type**, og vælg sensortype.
- 5 Vælg **Type**, og vælg sensordesign.
- 6 Vælg **Tankkapacitet**, angiv tankens kapacitet, og vælg **Fuldført**.
- 7 Vælg **Kalibrering**, og følg vejledningen på skærmen for at kalibrere tankniveauerne.
Hvis du ikke kalibrer tankniveauerne, bruger systemet standardindstillingerne for tankniveauerne.

Ændring af viste data

- 1 Hold et element, der kan tilpasses, nede på et dataskærmbillede.
- 2 Vælg en datatype.
- 3 Marker de data, der skal vises.

Yamaha Indstillinger for motordata

Vælg Menu på et Yamahamotorskærmbillede.

Trip: Viser oplysninger om turen, som f.eks. afstand og timer, og giver dig mulighed for at nulstille disse værdier.

Vedligeholdelsespåmindelse: Viser vedligeholdelsesoplysninger og gør det muligt for dig at indstille intervaller for vedligeholdelse og nulstille den tid, der er gået siden forrige vedligeholdelse.

Tankforudindstilling: Indstiller tanknavn, væsketype, sensordesign og tankkapacitet og kalibrerer sensoren.

Brændstofflow-offset: Indstiller offset for data for brændstofflow.

Slukningstimer: Slukker systemet én time, efter at motoren er slukket. Tilgængelig på Helm Master systemet.

Trim-nul indstillet: Giver dig mulighed for at initialisere trim-vinklen til nul, når alle motorer er trimmet ned.

Tanke: Viser detaljerede oplysninger for tankniveausensor.

Trim: Viser motorenes trim-vinkel.

Aktive alarmer: Viser alle aktive alarmer for motorerne.

Fejlkode: Viser tilknyttede fejkoder for de aktive motoralarmer. Videregiv disse oplysninger til Yamaha forhandleren.

Indstilling af brændstofalarmen

Før du kan indstille en brændstofniveaularm, skal der være sluttet en kompatibel brændstofflow-sensor til plotteren.

Du kan indstille en alarm til at udløses, når den totale mængde brændstof ombord når det niveau, du angiver.

- 1 Vælg **Indstillinger** > **Alarmer** > **Brændstof** > **Indstil tot. brændstof omb.** > **Til**.
- 2 Angiv den resterende mængde brændstof, der udløser alarmen, og vælg **Fuldført**.

Indstilling af brændstofkapacitet for fartøjet

- 1 Vælg **Indstillinger** > **Mit fartøj** > **Brændstofkapacitet**.
- 2 Indtast den samlede kombinerede kapacitet for brændstoftankene.

Synkronisering af brændstofdata med faktisk mængde brændstof i fartøjet

Du kan synkronisere brændstofniveauerne i plotteren med den faktiske mængde brændstof i fartøjet, når du tanker fartøjet op.

1 Vælg **A/V, målere/kontr**, > **Motorer** > **Menu**.

2 Vælg en funktion:

- Når du har påfyldt alle fartøjets brændstoftanke, skal du vælge **Fyld alle tanke**. Brændstofniveauet bliver nulstillet til den maksimale kapacitet.
- Når du har tanket mindre end en hel tank brændstof, skal du vælge **Kom brændstof på båden**, og indtaste den påfyldte mængde.
- Du kan angive den samlede mængde brændstof i fartøjets tanke ved at vælge **Indstil tot. brændstof omb.** og indtaste den samlede mængde brændstof i tankene.

Visning af vindmålere

Før du kan få vist vindoplysninger, skal du slutte en vindmåler til kortplotteren.

Vælg **A/V, målere/kontr**, > **Vind**.

Konfiguration af sejladsvindmåleren

Du kan konfigurere sejladsvindmåleren til at vise sand eller relativ vindhastighed og -vinkel.

1 Fra vindmåleren vælger du **Menu** > **Sejladsvindmåler**.

2 Vælg en funktion:

- For at få vist sand eller relativ vindvinkel skal du vælge **Nål** og vælge en funktion.
- For at få vist sand eller relativ vindhastighed skal du vælge **Vindhastighed** og vælge en funktion.

Konfiguration af hastighedskilde

Du kan angive, om fartøjets hastighedsdata som vist på måleren og anvendt til vindberegninger skal være baseret på vandhastigheden eller GPS-hastigheden.

1 Fra vindmåleren vælger du **Menu** > **Kompasmåler** > **Hastigh.visning**.

2 Vælg en funktion:

- Du kan beregne fartøjets hastighed på baggrund af dataene fra vandhastighedssensoren ved at vælge **Fart gennem vandet**.
- Du kan beregne fartøjets hastighed på baggrund af GPS-data ved at vælge **GPS-fart**.

Konfiguration af vindmålerens kilde til kurs

Du kan angive den kilde til kurs, der skal vises på vindmåleren. Magnetisk kurs er de kursdata, der modtages fra en kurssensor, og GPS-kursdata beregnes af din plotter-GPS (kurs over grunden).

1 Fra vindmåleren vælger du **Menu** > **Kompasmåler** > **Kilde til kurs**.

2 Vælg **GPS** eller **Magnetisk**.

BEMÆRK: Når fartøjet bevæger sig ved lav hastighed eller ligger stille, er den magnetiske kompasskilde mere nøjagtig end GPS-kilden.

Tilpasning af vindmåleren til sejlads tæt ved vinden

Du kan angive området for vindmåleren både ved sejlads på kryds og læns.

1 Fra vindmåleren vælger du **Menu** > **Kompasmåler** > **Målertype** > **Sejlads tæt ved vinden**.

2 Vælg en funktion:

- Angiv de maksimum og minimum værdier, der skal vises på vindmåleren, når der sejles mod vinden, ved at vælge **Skift skala for modvind** og indstille vinklerne.
- Angiv de maksimum og minimum værdier, der skal vises på vindmåleren når der sejles med vinden, ved at vælge **Skift skala for medvind** og indstille vinklerne.
- Du kan få vist sand eller relativ vind ved at vælge **Vind** og vælge en funktion.

Visning af turmålere

Turmålere viser oplysninger om triptæller, hastighed, tid og brændstof for din aktuelle tur.

Vælg **Info > Tripdata og grafer > Trip**.

Nulstilling af turmålere

1 Vælg **Info > Tripdata og grafer > Trip**.

2 Vælg en funktion:

- Du kan nulstille alle udlæsninger fra det aktuelle trip ved at vælge **Nulstil trip**.
- Du kan nulstille den maksimale fartudlæsning ved at vælge **Nulstil maksimumhastighed**.
- Du kan nulstille afstandsmåleren ved at vælge **Nulstil kilometertæller**.
- Du kan nulstille alle udlæsninger ved at vælge **Nulstil alt**.

Batteristyring

Du kan se batteriet og andre strømkilder samt de enheder, der anvender disse kilder.

Batterierne er angivet langs skærmens øverste kant. Andre strømkilder, f.eks. solenergi, generator, konverter og vindgenerator, er angivet i venstre side. Elementerne langs skærmens højre side er enheder, som anvender batterierne og andre strømkilder.

Opsætning af siden Batteristyring

1 Vælg **A/V, målere/kontr, > Batteristyring > Menu > Rediger enheder**.

2 Vælg et emne.

3 Vælg **Enhed**, og vælg et element på listen.

4 Hvis det er nødvendigt skal du vælge **Navn**, angive et navn for denne enhed og derefter vælge **Fuldført**.

5 Hvis det er nødvendigt, skal du vælge **Skift ikon**, vælge et nyt symbol og vælge **Fuldført**.

6 Gentag trin 2 til 5 for hver enkelt enhed.

Visning af grafer

Før du kan vise grafer over forskellige ændringer i omgivelserne, som f.eks. temperatur, dybde og vind, skal du have en kompatibel transducer eller sensor tilsluttet til netværket.

Vælg **Info > Tripdata og grafer > Grafer**.

Indstilling af grafområde og tidsskalaer

Du kan angive tiden og dybdeområdet, der vises i loggen for dybde, samt vandtemperaturgrafer.

1 På en graf skal du vælge **Opsætning af graf**.

2 Vælg en funktion:

- Indstil en skala for forløbet tid ved at vælge **Varighed**. Standardindstillingen er 10 minutter. Hvis du øger skalaen for forløbet tid, har du mulighed for at se temperaturvariationer over en længere periode. Hvis du sænker skalaen for forløbet tid, har du mulighed for at se flere detaljer over en kortere tid.
- Indstil grafskalaen ved at vælge **Skala**. Forøgelse af skalaen viser dig flere oplysninger i udlæsninger. Hvis du sænker skalaen, har du mulighed for at se flere detaljer i variationen.

inReach® Meddelelser

ADVARSEL

Læs eller besvar ikke notifikationer under sejladsen. Manglende opmærksomhed på forholdene på vand kan medføre skader på fartøjet, personskade eller dødsfald.

Du kan tilslutte en inReach Mini-enhed til plotteren for at se, besvare og sende forudindstillede meddelelser fra plotteren.

BEMÆRK: inReach Mini-enheden skal være tilsluttet plotteren og kunne modtage satellitsignaler for at sende og modtage meddelelser ved hjælp af plotteren.

Du kan åbne InReach® siden ved at vælge **A/V, målere/kontr, > InReach®**.

Tilslutning af en inReach enhed til plotteren

Du kan tilslutte en kompatibel inReach enhed til plotteren for at administrere meddelelser.

- 1 Placer inReach enheden inden for 3 m (10 fod) fra plotteren.
- 2 I hovedmenuen på din inReach enhed skal du vælge **Opsætning > ANT+ > Status > Til**.
- 3 På plotteren skal du vælge **A/V, målere/kontr, > InReach® > Start parring**.
Plotteren begynder at søge efter og oprette forbindelse til inReach enheden. Dette kan tage op til 60 sekunder.
- 4 Sammenlign om nødvendigt koden på inReach enheden med plotteren, og vælg **OK**, hvis de stemmer overens.

Hvis inReach og plotteren er inden for rækkevidde forbindes de automatisk.

Modtagelse af inReach meddelelser

Når din inReach enhed modtager en meddelelse, vises en pop op-notifikation kort på GPSMAP skærmen.

- Vælg **Gennemse** for at læse hele meddelelsen.
- Vælg **OK** for at afvise notifikationen, eller vent, til notifikationen lukker automatisk.

Send inReach Forudindstillet meddelelse

Forudindstillede meddelelser er meddelelser, du har oprettet på explore.garmin.com. Forudindstillede meddelelser indeholder foruddefineret tekst og modtagere.

- 1 Fra **InReach®** siden skal du vælge **Beskeder > Send inReach preset**.
- 2 Vælg en forudindstillet meddelelse.
- 3 Vælg **Send**.

Besvarelse af en inReach meddelelse

Du kan besvare en inReach meddelelse med en meddelelse, som er skrevet på forhånd.

- 1 Fra **InReach®** siden skal du vælge **Beskeder**.
En liste over sendte og modtagne meddelelser vises.
- 2 Vælg en modtaget meddelelse.
- 3 Vælg **Svar**.
- 4 Vælg en meddelelse.
- 5 Vælg **Send**.

Digitalt skift

Din plotter kan bruges til at overvåge og styre kredsløb, når et kompatibelt system er tilsluttet. Du kan f.eks. styre fartøjets indvendige lys og navigationslys. Du kan også overvåge bassinkredsløb. Hvis du vil have adgang til digital switching-betjening, skal du vælge **A/V, målere/kontr, > Switching**. Du kan få flere oplysninger om køb og konfiguration af et digitalt skiftsystem ved at kontakte din Garmin forhandler.

Tilføjelse og redigering af en digital switching-side

Du kan tilføje og tilpasse digital switching-sider til plotteren.

1 Vælg **A/V, målere/kontr, > Switching > Menu > Opsætning**.

2 Vælg **Tilføj side** eller **Rediger side**.

3 Sæt siden op efter behov:

- For at indtaste et navn på siden skal du vælge **Navn**.
- For at opsætte switchene, skal du vælge **Rediger Switches**.
- Hvis du vil tilføje et billede af båden, skal du vælge **Tilføj BoatView billede**.

BEMÆRK: Du kan indlæse et billede af dit fartøj i enheden til brug for billedet eller bruge et standardbillede. Du kan også justere visningen og placeringen af billedet.

Dometic® Optimus® funktioner

Når den er forbundet til et kompatibelt Optimus system, giver plotteren dig mulighed for at få adgang til og styre systemet. Du kan aktivere Optimus overlay for at styre Optimus systemet ([Aktivering af Optimus overlaylinjen, side 115](#)).

Optimus systemet udsender om nødvendigt meddelelser med oplysninger, anvisninger og advarsler om fejl og farer.

Optimus systemet udsender om nødvendigt meddelelser med oplysninger, anvisninger og advarsler om fejl og farer.

Et ikon med svømning forbudt  viser, at du ikke bør svømme, når visse Optimus tilstande er aktive. I disse tilstande er propelstyringen automatisk og kan forårsage skader på personer i vandet.

Aktivering af Optimus overlaylinjen

1 Fra et kort skal du vælge **Menu > Rediger overlays**.

2 Vælg **Øverste bjælke** eller **N. bjælke**.

3 Vælg **Optimus Bar**.

Optimus oversigt over overlaylinje

Hvis du vil bruge overlaylinjen, skal du slutte Optimus systemet til din plotter og føje overlaylinjen til de relevante skærbilleder (*Aktivering af Optimus overlaylinjen, side 115*).

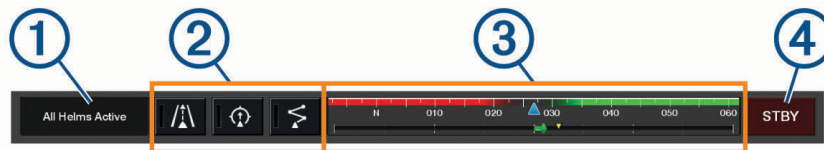

①	Betjeningstilstand
②	Optimus betjeningsknapper
③	Ror
④	Standby-knap

Du skal trykke på en tilstandsknap på overlaylinjen for at aktivere eller deaktivere tilstanden. Når tilstanden er aktiveret, lyser knappen.

Konfigurationen af overlaylinjen og knapperne varierer afhængigt af systemer, tilstande og udstyr. Læs Optimus dokumentationen for at få flere oplysninger.

Optimus overlaysymboler

	Autopilot hold kurs
	Autopilot-søgetilstand
	Autopilot-ruteplanlægningstilstand
	SeaStation® hold position
	SeaStation hold kurs

Optimus tilstanden Nøddrift

ADVARSEL

Hvis der opstår en fejl i styringen aktiveres Optimus tilstanden Nøddrift. Tilstanden Nøddrift er en systemtilsidesættelse, der kan begrænse bådens styring betydeligt. Den bør kun bruges i nødstilfælde, hvis du ikke kan ringe efter assistance. Fortsæt med ekstrem forsigtighed. Læs Optimus brugervejledningen, og bær altid personligt flydeudstyr (PFD).

Du er ansvarlig for sikker og forsigtig betjening af dit fartøj. Brugen af tilstanden Nøddrift fritager dig ikke for ansvaret for at betjene din båd på sikker vis. Undgå navigationsmæssige farer, og lad aldrig motorstyringen være uden opsyn.

Når knappen Nøddrift er tilgængelig, vises Optimus på overlaylinjen. Læs Optimus brugervejledningen, før tilstanden Nøddrift tages i brug.

For at aktivere tilstanden Nøddrift fra et vilkårligt skærbillede skal du vælge **Info > Advarselsadministration > Nøddriftsstyring**.

Oplysninger om tidevand, strømforhold og himmellegemer

Oplysninger om tidevandsstation

Du kan se oplysninger om en tidevandsstation for en bestemt dato og et bestemt tidspunkt, inklusive højden på tidevandet og tidspunktet for næste høj- og lavvande. Som standard viser plotteren oplysninger for den senest viste tidevandsstation, dags dato og seneste time.

Vælg **Info > Tidev. og strømforh > Tidevand**.

Oplysninger om strømforholdsstation

BEMÆRK: Oplysninger om strømforholdsstationer er tilgængelige sammen med visse detaljerede kort.

Du kan få vist oplysninger om en strømforholdsstation for en specifik dato og et specifikt klokkeslæt, herunder den aktuelle hastighed og det aktuelle strømniveau. Som standard viser plotteren strømoplysninger for den senest viste strømforholdsstation og for den aktuelle dato og det aktuelle tidspunkt.

Vælg **Info > Tidev. og strømforh > Strøm**.

Oplysninger om himmellegemer

Du kan få vist oplysninger om solopgang, solnedgang, måneopgang, månenedgang, månefaser og den omtrentlige position for solen og månen på himlen. Skærmens midte repræsenterer himlen over det aktuelle sted, og de yderste ringe repræsenterer horisonten. Som standard viser plotteren oplysninger om himmellegemer for den aktuelle dato og det aktuelle tidspunkt.

Vælg **Info > Tidev. og strømforh > Himmel**.

Visning af tidevandsstation, strømstation eller oplysninger om himmellegemer for en anden dato

- 1 Vælg **Info > Tidev. og strømforh**.
- 2 Vælg **Tidevand, Strøm** eller **Himmel**.
- 3 Vælg en funktion:
 - Du kan få vist oplysninger for en anden dato ved at vælge **Skift dato > Manuel**, og indtast en dato.
 - Du kan få vist oplysninger for i dag ved at vælge **Skift dato > Aktuel**.
 - Hvis funktionen til visning af oplysninger for dagen efter den viste dato, skal du vælge **Næste dag**.
 - Hvis funktionen til visning af oplysninger for dagen før den viste dato, skal du vælge **Forrige dag**.

Visning af oplysninger for en anden tidevands- eller strømstation

- 1 Vælg **Info > Tidev. og strømforh**.
- 2 Vælg **Tidevand** eller **Strøm**.
- 3 Vælg **Tætteste station**.
- 4 Vælg en station.

Visning af almanakoplysninger fra navigationskort

- 1 På et kort eller en 3D-kortvisning skal du vælge en position.
- 2 Vælg **Information**.
- 3 Vælg **Tidevand, Strøm** eller **Himmel**.

Advarselsadministration

Under en aktiv advarsel vises en indikator på Info knappen på menulinjen. Advarselsadministration viser et farvekodet alarmikon og prioriterer alarmmeddelelser efter alvorsgrad.

Farve	Intensitet
Rød	Farer, der kræver øjeblikkelig handling for at undgå alvorlig personskade eller dødsfald
Gul	Farer eller usikre fremgangsmåder, der kan medføre mindre personskade eller beskadigelse af produkt eller ejendom

Visning af meddelelser

- 1 Vælg **Info > Advarselsadministration**.
- 2 Vælg en meddelelse.
- 3 Vælg **Gennemse**.

Sortering og filtrering af meddelelser

- 1 Vælg **Info > Advarselsadministration > Sorter/filtrer**.
- 2 Vælg en indstilling for at sortere eller filtrere meddelelseslisten.

Gem meddelelser på et hukommelseskort

- 1 Indsæt et hukommelseskort i kortstikket.
- 2 Vælg **Info > Advarselsadministration > Gem på hukommelseskort**.

Ryd alle meddelelser

Vælg **Info > Advarselsadministration > Ryd advarselsadministration**.

Medieafspiller

Hvis du har et kompatibelt stereoanlæg tilsluttet til kortplotteren, kan du styre lyden ved hjælp af medieafspilleren på plotteren:

- Hvis du har et kompatibelt Fusion® stereoanlæg tilsluttet NMEA 2000 netværket eller Garmin marinenetværket, kan du betjene stereoanlægget ved hjælp af kortplotteren. Kortplotteren bør automatisk registrere stereoanlægget.
- Hvis du har flere Fusion stereoanlæg tilsluttet hinanden via Fusion PartyBus™ netværk, kan du styre stereoanlæg og grupper i netværket ved hjælp af kortplotteren. Så længe du har tilsluttet et af Fusion stereoanlæggene til NMEA 2000 netværket eller Garmin Marine Network, bør kortplotteren automatisk registrere stereoanlæggene.
- Hvis du har et kompatibelt tredjepartsstereoanlæg tilsluttet til NMEA 2000 netværket, kan du betjene stereoanlægget ved hjælp af kortplotteren.

BEMÆRK: Ikke alle funktioner er tilgængelige på alle tilsluttede stereoanlæg.

BEMÆRK: Du kan kun afspille medier fra kilder, der er tilsluttet stereoanlægget.





Sådan åbner du medieafspilleren

Før du kan åbne medieafspilleren, skal du tilslutte en kompatibel enhed til plotteren.

Vælg **A/V, målere/kontr, > Medie**.

Ikoner for medieafspiller

BEMÆRK: Ikke alle enheder har disse ikoner.

Ikon	Beskrivelse
	Gemmer eller sletter en kanal som forudindstilling
	Gentager alle sange
	Gentager én sang
	Søger stationer eller springer sange over
	Blander

Valg af medieenhed og -kilde

Du kan vælge den mediekilde, der er tilsluttet stereoanlægget. Når du har flere stereo- eller medieenheder tilsluttet et netværk, kan du vælge, hvilken enhed du ønsker at anvende til afspilning af musik.

BEMÆRK: Du kan kun afspille medier fra kilder, der er tilsluttet stereoanlægget.

BEMÆRK: Ikke alle funktioner er tilgængelige på alle medieenheder og mediekilder.

1 Vælg **Enheder** fra skærmbilledet Medier, og vælg stereoanlægget.

2 Vælg **Kilde** fra skærmbilledet Medier, og vælg mediekilde.

BEMÆRK: Knappen Enheder vises kun, når mere end en medieenhed tilsluttes netværket.

BEMÆRK: Knappen Kilde vises kun for enheder, der understøtter flere mediekilder.

Afspilning af musik

Sådan finder du musik

1 I skærmbilledet Medier vælger du **Gennemse** eller **Menu > Gennemse**.

2 Vælg **Vælg** eller vælg en indstilling.

Sådan aktiverer du alfabetisk søgning

Du kan aktivere alfabetisk søgning, så du kan finde en sang eller et album i en lang liste.

I skærmbilledet Medier vælger du **Menu > Installation > Alpha-søgning**.

Sådan indstiller du sange til gentagelse

1 Mens du afspiller en sang vælger du **Menu > Gentag**.

2 Hvis det kræves, vælger du **Enkelt**.

Sådan indstiller du alle sange til Gentag

I medieskærmbilledet skal du vælge **Menu > Gentag > Alle**.

Sådan indstiller du sange til Bland

1 I medieskærmbilledet skal du vælge **Menu > Bland**.

2 Vælg om nødvendigt en indstilling.

Tilmelding til Fusion PartyBus netværk

Du kan afspille musik fra andre kompatible stereoradioer, der har forbindelse til Fusion PartyBus netværket. Én Fusion PartyBus stereoradio skal have forbindelse til plotteren, som benytter NMEA 2000 netværket.

BEMÆRK: En Fusion PartyBus zonestereoradio, som f.eks. Apollo™ SRX400 zonestereoradioen, kan ikke streame kilder til andre Fusion PartyBus enheder på netværket. Derfor vises zonestereoradioer ikke som tilgængelige kilder i plotteren.

1 I skærbilledet Medier vælger du **Kilde**.

BEMÆRK: Efter nogle få øjeblikke vises de kompatible Fusion PartyBus stereoradioer som kilder.

2 Vælg Fusion PartyBus stereoradioen.

3 Vælg om nødvendigt **Kilde**, og vælg en anden kilde, der har forbindelse til Fusion PartyBus stereoradioen.

For at forlade Fusion PartyBus netværket kan du vælge **Kilde > Forlad PartyBus**.

Justering af lydstyrken

Slå lyd fra for medie

1 I skærbilledet Medier skal du vælge .

2 Hvis det kræves, kan du vælge **Vælg**.

Aktivering og deaktivering af zoner

Hvis du har opdelt fartøjets højtalere i zoner, kan du aktivere ønskede zoner og deaktivere andre.

1 I skærbilledet Medier vælger du **Menu > Audio niveau > Aktiver/deaktiver zoner**.

2 Vælg en zone.

VHF-radio

BEMÆRK: Disse funktioner er tilgængelige på nogle stereoanlæg med en VHF-modtager.

Scanning efter VHF-kanaler

Før du kan scanne VHF-kanaler, skal du indstille kilden til VHF.

Du kan overvåge aktivitet på VHF-kanaler, der er gemt som forudindstillinger, og automatisk skifte til en aktiv kanal.

Fra VHF-medieskærmen skal du vælge **Scan**.

Justering af VHF-squelch

BEMÆRK: Denne funktion er tilgængelig på nogle stereoanlæg med en VHF-modtager.

1 Fra siden VHF-kilde vælger du **Menu > Squelch**.

2 Brug bjælken til at justere VHF-squelch.

Radio

Hvis du gerne vil lytte til AM- eller FM-radio, skal du have en passende AM/FM-antenne til maritimt brug, der er korrekt tilsluttet til stereoanlægget, og sørge for, at den er inden for rækkevidden af en radiostation. Se installationsvejledningen til stereoanlægget for instruktioner om tilslutning af en AM/FM-antenne.

Hvis du vil lytte til SiriusXM® radio, skal du have det rette udstyr og de relevante abonnementer ([SiriusXM Satellitradio, side 122](#)). Se installationsvejledningen til stereoanlægget for instruktioner om tilslutning af en SiriusXM Connect Vehicle Tuner.

Hvis du vil lytte til DAB-stationer, skal du have det relevante udstyr ([DAB-afspilning, side 121](#)). Du kan finde instruktioner for tilslutning af en DAB-adapter og antenne i de installationsinstruktioner, der fulgte med adapteren og antennen.

Sådan indstiller du tunerregion

- 1 I skærbilledet Medier vælger du **Menu > Installation > Tunerregion**.
- 2 Vælg en funktion.

Ændring af radiostation

- 1 På medieskærbilledet skal du vælge en relevant kilde, f.eks. **FM**.
- 2 Vælg **◀◀** eller **▶▶** for at stille ind på en station.

Sådan skiftes tuningstilstand

Du kan ændre måden, hvorpå du vælger en station for nogle medietyper, f.eks. FM- eller AM-radio.

BEMÆRK: Ikke alle tuningstilstande er tilgængelige for alle mediekilder.

- 1 I skærbilledet Medier vælger du **Menu > Tuningtilstand**.
- 2 Vælg en funktion.
- 3 Hvis det kræves, kan du vælge **Vælg**.

Forudindstillinger

Du kan gemme dine foretrukne AM- og FM-stationer som forudindstillinger for nem adgang.

Du kan gemme dine foretrukne SiriusXM kanaler, hvis du er tilsluttet en valgfri SiriusXM tuner og antenne.

Du kan gemme dine foretrukne DAB-stationer, hvis du har forbindelse til et valgfrit DAB-modul og -antenne.

Sådan gemmer du en station som forudindstilling

- 1 Fra det relevante medieskærbillede skal du stille ind på stationen for at gemme den som en forudindstilling.
- 2 Vælg **Forudindstillinger > Tilføj aktuel kanal**.

Valg af en forudindstilling

- 1 På det relevante medieskærbillede skal du vælge **Forudindstillinger**.
- 2 Vælg en forudindstilling på listen.
- 3 Vælg **Stil ind på kanal**.

Sådan fjerner du en forudindstilling

- 1 På det relevante medieskærbillede skal du vælge **Forudindstillinger**.
- 2 Vælg en forudindstilling på listen.
- 3 Vælg **Fjern aktuel kanal**.

DAB-afspilning

Når du tilslutter et kompatibelt DAB-modul (Digital Audio Broadcasting) og en antenne, f.eks. Fusion MS-DAB100A til et kompatibelt stereoanlæg, kan du stille ind på og afspille DAB-stationer

For at kunne bruge DAB-kilden skal du befinde dig i et område, hvor DAB er tilgængeligt og vælge denne tunerregion (*Sådan indstiller du DAB-tunerregion, side 121*).

Sådan indstiller du DAB-tunerregion

Du skal vælge den, region du er i, for at modtage DAB-stationer korrekt.

- 1 I skærbilledet Medier vælger du **Menu > Installation > Tunerregion**.
- 2 Vælg den, region du er i.

Scanning efter DAB-stationer

Før du scanner efter DAB-stationer, skal du tilslutte et kompatibelt DAB-modul og antenne (medfølger ikke) til stereoanlægget. Da DAB-signaler kun udsendes i udvalgte lande, skal du også angive tunerregionen til et område, hvor DAB-signaler udsendes.

- 1 Vælg **DAB**-kilde.
- 2 Vælg **Scan** for at scanne efter tilgængelige DAB-stationer.

Når scanningen er gennemført, begynder den første station i den fundne kategori at spille.

BEMÆRK: Når den første scanning er gennemført, kan du vælge **Scan** igen for at gen-scanne efter DAB-stationer. Når gen-scanningen er gennemført, begynder systemet at afspille den første station i den kategori, du lyttede til, da du startede gen-scanningen.

Ændring af DAB-stationer

- 1 Vælg **DAB**-kilde.
- 2 Vælg om nødvendigt **Scan** for at scanne efter lokale DAB-stationer.
- 3 Vælg **◀◀** eller **▶▶** for at skifte stationen.

Når du når til enden af den aktuelle kategori, skifter stereoanlægget til den første tilgængelige station i den næste kategori.

TIP: Du kan holde **◀◀** eller **▶▶** nede for at ændre kategorien.

Sådan vælger du en DAB-station på en liste

- 1 Fra DAB-medieskærmbilledet skal du vælge **Gennemse > Stationer**.
- 2 Vælg en station på listen.

Sådan vælger du en DAB-station fra en kategori

- 1 Fra DAB-medieskærmbilledet skal du vælge **Gennemse > Kategorier**.
- 2 Vælg en kategori på listen.
- 3 Vælg en station på listen.

DAB-forudindstillinger

Du kan gemme dine foretrukne DAB-stationer som forudindstillinger for nem adgang.

Du kan gemme op til 15 forudindstillinger for DAB-stationer.

Sådan gemmer du en DAB-station som forudindstilling

- 1 Fra DAB-medieskærmbilledet skal du vælge stationen for at gemme den som en forudindstilling.
- 2 Vælg **Gennemse > Forudindstillinger > Gem aktuel**.

Sådan vælger du en DAB-forudindstilling på en liste

- 1 Fra DAB-medieskærmbilledet skal du vælge **Gennemse > Forudindstillinger > Vis forudindstillinger**.
- 2 Vælg en forudindstilling på listen.

Fjerne DAB-forudindstillinger

- 1 Fra DAB-medieskærmbilledet skal du vælge **Gennemse > Forudindstillinger**.
- 2 Vælg en funktion:
 - Hvis du vil fjerne en forudindstilling, skal du vælge **Fjern forudindstilling** og derefter vælge forudindstillingen.
 - Hvis du vil fjerne alle forudindstillinger, skal du vælge **Fjern alle forudindstillinger**.

SiriusXM Satellitradio

Når du har et kompatibelt Fusion stereoanlæg og SiriusXM Connect Tuner monteret og sluttet til kortplotteren, har du muligvis også adgang til SiriusXM satellitradio afhængigt af dit abonnement.

Lokalisering af et SiriusXM radio-ID

Før du aktiverer dit SiriusXM abonnement, skal du kende dit radio-ID til SiriusXM Connect Tuner.

Du kan lokalisere dit SiriusXM radio-ID på bagsiden af SiriusXM Connect Tuner, på bagsiden af emballagen eller ved at indstille plotteren til kanal 0.

- 1 Vælg **Medie > Kilde > SiriusXM**.
- 2 Stil ind på kanal 0.
SiriusXM radio-ID indeholder ikke bogstaverne I, O, S, eller F.

Aktivering af et SiriusXM abonnement

- 1 Med SiriusXM kilden valgt skal du stille ind på kanal 1.
Du bør kunne høre eksempelkanalen. Hvis ikke, skal du kontrollere installation og tilslutninger for SiriusXM Connect Tuner og antennen og prøve igen.
- 2 Stil ind på kanal 0 for at finde dit radio-ID.
- 3 Kontakt SiriusXM kundeservice telefonisk på (866) 635-2349, eller gå ind på www.siriusxm.com/activatenow for at abonnere i USA. Ring på SiriusXM (877) 438-9677, eller gå ind på www.siriusxm.ca/activatexm for at abonnere i Canada.
- 4 Angiv dit radio-ID.
Aktiveringsprocessen tager normalt 10 til 15 minutter, men kan tage op til en time. Hvis SiriusXM Connect Tuner skal modtage aktiveringsmeddelelsen, skal den være tændt og modtage SiriusXM signalet.
- 5 Hvis denne service ikke aktiveres inden for en time, skal du gå ind på <http://care.siriusxm.com/refresh> eller kontakte SiriusXM kundeservice telefonisk på 1-866-635-2349.

Tilpasning af kanalguiden

SiriusXM kanaler er inddelt i kategorier. Du kan vælge de kanalkategorier, der vises i kanalguiden.

Vælg en mulighed:

- Hvis medieenheden er et kompatibelt Fusion stereoanlæg, skal du vælge **Medie > Gennemse > Kanal**.
- Hvis medieenheden er en GXM™ antenne, skal du vælge **Medie > Kategori**.

Lagring af en SiriusXM kanal på listen forudindstillede kanaler

Du kan gemme dine foretrukne kanaler på listen over forudindstillede kanaler.

- 1 Vælg **Medie**.
- 2 Vælg den kanal, der skal gemmes som en forudindstillet kanal.
- 3 Vælg en mulighed:
 - Hvis medieenheden har et kompatibelt Fusion stereoanlæg, skal du vælge **Gennemse > Forudindstillinger**.
 - Hvis medieenheden er en GXM antenne, skal du vælge **Menu > Forudindstillinger > Tilføj aktuel kanal**.

Forældrekontrol

Funktionen Forældrekontrol giver dig mulighed for at begrænse adgangen til alle SiriusXM kanaler, hvilket indbefatter kanaler med voksenindhold. Når funktionen Forældrekontrol er aktiveret, skal du indtaste en adgangskode for at kunne vælge de låste kanaler. Du kan også ændre den firecifrede adgangskode.

Oplåsning af SiriusXM Forældrekontrol

- 1 På skærbilledet medier vælger du **Gennemse > Forældre > Lås op**.
- 2 Indtast din adgangskode.
Standardadgangskoden er 0000.

Indstillinger af forældrekontrol på SiriusXM Radiokanaler



Før du kan indstille forældrekontrol, skal forældrekontrollen låses op.

Funktionen Forældrekontrol giver dig mulighed for at begrænse adgangen til alle SiriusXM kanaler, hvilket indbefatter kanaler med voksenindhold. Når funktionen Forældrekontrol er aktiveret, skal du indtaste en adgangskode for at kunne vælge de låste kanaler.

Vælg **Gennemse > Forældre > Lås/lås op**.

Der vises en liste over kanaler. En afkrydsning markerer en låst kanal.

BEMÆRK: Når kanalerne vises efter indstilling af forældrekontrollen, ændres displayet:

-  angiver en låst kanal.
-  angiver en ulåst kanal.

Ryd alle låste kanaler på en SiriusXM radio

Før du kan rydde alle låste kanaler, skal forældrekontrollen være låst op.

- 1 I skærmbilledet Medier vælger du **Gennemse > Forældre > Ryd alle låste**.
- 2 Indtast din adgangskode.

Gendannelse af standardværdier for indstillinger af forældrekontrol

Denne procedure sletter alle de indstillingsoplysninger, du har indtastet. Når du gendanner indstillingerne til forældrekontrollen til standardværdierne, nulstilles adgangskodens værdi til 0000.

- 1 I mediemenueen vælges **Installation > Fabriksindstillinger**.
- 2 Vælg **Ja**.

Ændring en adgangskode til forældrekontrol på en SiriusXM radio

Før du kan ændre adgangskoden, skal forældrekontrollen være låst op.

- 1 I skærmbilledet vælger du **Gennemse > Forældre > Skift PIN-kode**.
- 2 Indtast din adgangskode, og vælg **Fuldført**.
- 3 Indtast en ny adgangskode.
- 4 Bekræft den nye adgangskode.

Indstilling af enhedsnavnet

- 1 I skærmbilledet Medier vælger du **Menu > Installation > Angiv enhedsnavn**.
- 2 Indtast et enhedsnavn.
- 3 Vælg **Vælg** eller **Fuldført**.

Opdatering af medieafspillersoftware

Du kan opdatere softwaren på kompatible tilsluttede stereoanlæg og tilbehør.

Se *Brugervejledningen* til stereoanlægget på support.garmin.com for at få instruktioner om opdatering af softwaren.

VejrSiriusXM

ADVARSEL

De vejroplysninger, der leveres via dette produkt, kan udsættes for tjenesteafbrydelser og kan indeholde fejl, unøjagtigheder eller forældede oplysninger. Og derfor skal man ikke udelukkende basere sig på dette produkt. Brug altid din sunde fornuft, når du navigerer, og tjek alternative kilder til vejroplysninger, før du træffer sikkerhedsrelaterede beslutninger. Du anerkender og accepterer, at du alene er ansvarlig for brugen af vejroplysningerne og alle beslutninger, du træffer i forbindelse med navigation under forskellige vejrforhold. Garmin er ikke ansvarlig for nogen konsekvens af brugen af SiriusXM vejroplysninger.

BEMÆRK: SiriusXM data er ikke tilgængelige i alle områder.

En Garmin SiriusXM satellitvejrmodtager og -antenne modtager Satellite Weather-data og viser dem på diverse Garmin enheder, herunder navigationskortet på en kompatibel plotter. Vejrdataene for hver enkelt funktion kommer fra troværdige vejrdatacentre som f.eks. National Weather Service og Hydrometeorological Prediction Center. Der findes flere oplysninger på www.siriusxm.com/sxmmarine.

SiriusXM Krav til udstyr og abonnement

Før du kan bruge Satellite Weather, skal du have en kompatibel satellitvejrmodtager. Før du kan bruge en SiriusXM satellitradiomodtager, skal du have en kompatibel satellitradiomodtager. Gå til www.garmin.com for at få yderligere oplysninger. Du skal også have et gyldigt abonnement, før du kan modtage satellitvejr og radio. Der findes yderligere oplysninger i instruktionerne til dit udstyr til satellitvejr og radiomodtagelse.

Vejrdataudsendelser

Vejrdata udsendes i forskellige intervaller for hvert vejrphænomen. For eksempel udsendes radar i fem minutters intervaller. Når Garmin modtageren er tændt, eller når der vælges en anden vejrfunction, skal modtageren modtage nye data, før den kan vises. Du oplever muligvis en forsinkelse, før vejrdata eller en anden værdi vises på kortet.

BEMÆRK: Et hvilket som helst vejrphænomen kan ændres i visning, hvis den kilde, der leverer oplysningerne, ændres.

Vejrvarslinger og vejrbulletiner

Når en marinevejrvarsling, vejrvarsling, vejrråd, vejrmeddelelse eller øvrig vejrannoncering udsendes, angiver skyggelægning det område, som oplysningerne er gældende for. De blå linjer på kortet indikerer grænserne for marinevejrudsigter, kystvejrudsigter og offshore-vejrudsigter. Vejrbulletiner kan enten bestå af vejrvarsler eller vejrråd.

Du kan få vist oplysninger om advarslen eller meddelelsen ved at vælge det skyggelagte område.

Farve	Marinevejrgruppe
Cyan	Kraftig oversvømmelse
Blå	Oversvømmelse
Rød	Marine
Gul	Kraftig storm
Rød	Tornado

Ændring af vejrkort

- 1 Fra en kombinationsskærm eller et SmartMode layout med et vejrkort skal du vælge **Menu > Vejrmenu > Skift vejr**.
- 2 Vælg et vejrkort.

Visning af nedbørsoplysninger

Nedbør, der spænder fra støvregn og sne op til kraftigt tordenvejr, vises i forskellige nuancer og farver. Nedbør vises enten uafhængigt eller med øvrige vejroplysninger.

Vælg **Kort > Nedbør**.

Tidsstempet i det øverste venstre hjørne af skærbilledet angiver den tid, der er forløbet, siden vejrdatabyderen sidst opdaterede oplysningerne.

Oplysninger om stormcelle og lyn

Stormceller vises med  ikonet på nedbørskortet for vejret. De angiver både den aktuelle position for en storm samt den beregnede bane for stormen i den nærmeste fremtid.

Der vises røde kegler med et stormcelleikon, og den bredeste del af hver kegle peger i retningen af stormcellens projekterede bane. De røde linjer i hver kegle angiver, hvor stormen med størst sandsynlighed vil befinde sig i nær fremtid. Hver linje repræsenterer 15 minutter.

Lynnedslag gengives med  ikonet. Lyn vises på nedbørskortet for vejret, hvis der er registreret nedslag inden for de sidste 7 minutter. De jordbaserede lydregistreringsnetværk registrerer kun sky til jord-nedslag.

BEMÆRK: Denne funktion er ikke tilgængelig på alle enheder og i alle abonnementer.

Oplysninger om orkaner

Nedbørskortet for vejret kan vise den aktuelle position for en orkan , en tropisk storm eller et tropisk lavtryk. En rød linje, der udgår fra et orkanikon indikerer den projekterede bane for orkanen. Mørke prikker på den røde linje indikerer de projekterede positioner, som orkanen vil passere, og oplysninger modtages fra vejrdatabyderen.



Oplysninger om vejrudsigter

Vejrudsigt viser byvejrudsigter, marinevejrudsigter, advarsler, orkanvarsler, METAR'er, områdevarsler, vejrfionter og trykcentre, overfladetryk og vejrbojer.

Visning af en farvandsudsigt eller en offshore-vejrudsigt





- 1 Vælg **Kort > Vejrudsigt**.
- 2 Panorer kortet hen på en offshore-position.
Funktionerne Farvandsudsigt eller Offshore-vejrudsigt vises, når oplysninger om vejrudsigter er tilgængelige.
- 3 Vælg **Farvandsudsigt** eller **Offshore-vejrudsigt**.

Visning af oplysninger om en vejrudsigt for en anden periode

- 1 Vælg **Kort > Vejrudsigt**.
- 2 Vælg en funktion:
 - Du kan få vist vejrudsigten for de næste 48 timer i intervaller à 12 timer ved at vælge  flere gange.
 - Du kan få vist vejrudsigten for de forrige 48 timer i intervaller à 12 timer ved at vælge  flere gange.

Vejrfronter og trykcentre

Vejrfronter vises som linjer, der indikerer en luftmasses ledende kant.









Frontsymbol	Beskrivelse
	Koldfront
	Varmfront
	Stationær front
	Lukket front
	Lavtryksudløber

Trykcentersymboler vises ofte i nærheden af vejrfronter.

Trykcenter-symbol	Beskrivelse
L	Indikerer et lavtrykscentrum, der er et område med relativt lavere tryk. Når man bevæger sig væk fra et lavtrykscenter, resulterer det i et forøget tryk. Vinden strømmer mod uret omkring lavtrykscentre over den nordlige halvkugle.
H	Indikerer et højtrykscentrum, der er et område med relativt højere tryk. Når man bevæger sig væk fra et højtrykscenter, resulterer det i et reduceret tryk. Vinden strømmer med uret omkring højtrykscentre over den nordlige halvkugle.

Byudsigter

Byudsigter vises som vejrsymboler. Vejrudsigten vises i intervaller à 12 trin.

Symbol	Vejr	Symbol	Vejr
	Delvist skyet		Godt (solrigt, varmt, klart)
	Skyet		Regn (finregn, slud, byger)
	Blæsende		Tåget
	Tordenvejrsymbol		Sne (snebyger, byger, snestorm, snefygning, slud, frysende regn, frysende finregn)
	Røg (støvet, diset)		

Visning af fiskekortdata

BEMÆRK: Denne funktion er ikke tilgængelig på alle produktmodeller eller abonnementer.

Kort over fisk vejrdiagrammet viser information, der kan hjælpe dig med at finde fiskearter.

1 Vælg **Kort > Kort over fisk**.

2 Vælg om nødvendigt **Menu > Lag**, og slå oplysninger til og fra.







Visning af Havforhold

Funktionen Havforhold viser oplysninger om overfladeforhold, herunder vind, bølgehøjde, bølgeperiode og bølgeretning.

Vælg **Kort > Havforhold**.

Overfladevinde

Der vises overfladevindvektorer på kortet Havforhold ved brug af vindkroge, som indikerer den retning, som vinden blæser i. En vindkrog er en cirkel med en hale. Den linje eller det flag, der er placeret på halen af en vindkrog, indikerer vindhastigheden. En kort linje repræsenterer 5 knob, en lang linje repræsenterer 10 knob, og en trekant repræsenterer 50 knob.

Vindkrog	Vindhastighed
	Stille
	5 knob
	10 knob
	15 knob
	20 knob
	50 knob
	65 knob

Bølgehøjde, bølgeperiode og bølgeretning

Bølgehøjder for et område vises som farvevariationer. Forskellige farver indikerer forskellige bølgehøjder som vist i forklaringen.



Bølgeperioden indikerer tiden (i sekunder) imellem bølgerne. Bølgeperiodelinjer indikerer områder, der har den samme bølgeperiode.

Bølgeretninger vises på kortet ved brug af røde pile. Retningen af hver enkelt pil indikerer den retning, som bølgen bevæger sig i.

Visning af oplysninger om havforholdsudsigt for en anden periode

1 Vælg **Kort > Havforhold**.

2 Vælg en funktion:

- Du kan få vist havforholdsudsigten for de næste 36 timer i intervaller à 12 timer ved at vælge  flere gange.
- Du kan få vist havforholdsudsigten for de forrige 36 timer i intervaller à 12 timer ved at vælge  flere gange.

Visning af oplysninger om havtemperatur

Vejrdiagrammet for Havtemperatur viser den aktuelle vandtemperatur og de og aktuelle overfladetrykforhold.

Vælg **Kort > Havtemperatur**.

Overfladetryk og vandtemperaturdata

Oplysninger om overfladetryk vises som trykisobarer og trykcentre. Isobarer forbinder punkter med tilsvarende tryk. Trykudlæsninger kan hjælpe med at bestemme vejr- og vindforhold. Højtryksområder er generelt forbundet med godt vejr. Lavtryksområder er generelt forbundet med skyer og sandsynlighed for nedbør. Tætliggende isobarer viser en stærk temperaturhældning. Stærke temperaturhældninger forbindelse med områder med stærkere vinde.

Trykenheder vises i millibar (mb), tommer kviksølv (inHg) eller hektopascal (hPa).

Farvet skyggelægning indikerer vandets overfladetemperatur som vist i forklaringen i hjørnet af displayet.

Skift af farveområde for havoverfladetemperatur

Du kan ændre farveområdet dynamisk for at få vist havoverfladetemperaturen i højere opløsning.

1 Vælg **Kort > Havtemperatur > Menu > Havtemperatur**.

2 Vælg en mulighed:

- Hvis plotteren skal justere temperaturområdet automatisk, skal du vælge **Automatisk konfiguration**. Plotteren finder automatisk laveste og øverste grænseværdier for det aktuelle skærbillede og opdaterer farveskalaen for temperaturen.
- Hvis du skal indtaste nedre eller øvre begrænsninger for temperaturområdet, skal du vælge **Nedre grænse** eller **Øvre grænse**, og indtaste nedre og øvre begrænsning.

Sigtbarhedsoplysninger

Sigtbarhed er den varslede maksimale vandrette afstand, der kan ses på overfladen, som vist i forklaringen i den venstre del af skærbilledet. Variationer i sigtbarhedsskyggelægning viser udsigten til ændring i overfladesigtbarhed.



BEMÆRK: Denne funktion er ikke tilgængelig på alle enheder og i alle abonnementer.

Vælg **Kort > Sigbarhed**.

Visning af oplysninger om en sigtbarhedsudsigt for en anden periode

1 Vælg **Kort > Sigbarhed**.

2 Vælg en funktion:

- Du kan få vist sigtbarhedsudsigten for de næste 36 timer i intervaller à 12 timer ved at vælge  flere gange.
- Du kan få vist sigtbarhedsudsigten for de forrige 36 timer i intervaller à 12 timer ved at vælge  flere gange.

Visning af bøjerapporter

Rapportudlæsninger tages fra bøjer og kystobservationsstationer. Disse udlæsninger anvendes til at bestemme lufttemperatur, dugpunkt, vandtemperatur, tidevand, bølgehøjde og -periode, vindretning og -hastighed, sigtbarhed samt barometrisk tryk.

1 Vælg  fra et vejrkort.

2 Vælg **Bøje**.

Visning af lokale vejroplysninger nær en bøje

Du kan vælge et område nær en bøje for at få vist oplysninger om vejrudsigter.

- 1 Vælg en placering på kortet fra et vejrkort.
- 2 Vælg **Lokalt vejr**.
- 3 Vælg en funktion:
 - Du kan få vist aktuelle vejrforhold fra en lokal vejrtjeneste ved at vælge **Aktuelle forhold**.
 - Du kan få vist en lokal vejrudsigt ved at vælge **Vejrudsigt**.
 - Du kan få vist oplysninger om overfladevind og barometrisk tryk ved at vælge **Havoverflade**.
 - Du kan få vist oplysninger om vind og bølger ved at vælge **Farvandsbulletin**.

Vejr-overlay

Vejr-overlay lægger vejr- og vejrrelaterede oplysninger ind på navigationskortet, fiskekortet og kortvisningen Perspective 3D. Navigationskortet og fiskekortet kan vise vejrradar, højde af skytoppe, lyn, vejrbojer, områdevarsler og orkanvarsler. Kortvisningen Perspective 3D kan vise vejrradar.

Indstillinger for vejr-overlay konfigureret til brug på ét kort anvendes ikke på øvrige kort. Indstillingerne for vejr-overlay skal konfigureres separat.

BEMÆRK: Fiskekortet er tilgængeligt på høj kvalitetskort i nogle områder.

Visning af oplysninger om vejrabonnement

Du kan få vist oplysninger om de vejrtjenester, du har abonneret på, samt hvor mange minutter der er gået, siden dataene for hver tjeneste blev opdateret.

Fra et vejrkort skal du vælge **Menu > Abonnementer**.

Visning af video

ADVARSEL

Undlad at vise video eller fotos under sejladsen. Manglende opmærksomhed på forholdene på vand kan medføre skader på fartøjet, personskade eller dødsfald.

Før du kan vise en video, skal du oprette forbindelse til en kompatibel kilde.

Kompatible enheder omfatter videoenheder, der er tilsluttet portene på plotteren eller til Garmin Marine Network, samt understøttede, netværksforbundne (IP-baserede) videokameraer, dekodere og termiske kameraer.

Vælg **A/V, målere/kontr, > Video**.

Valg af videokilde

- 1 Vælg **Menu > Kilde** på videoskærmen.
- 2 Vælg kilden til videosignalet.

Skift mellem flere videokilder

Hvis du har to eller flere videokilder, kan du skifte mellem dem ved hjælp af et bestemt tidsinterval.

- 1 På videoskærmen skal du vælge **Menu > Kilde > Skift**.
- 2 Vælg **Tid**, og vælg den tid, hver video skal vises.
- 3 Vælg **Kilde**, og vælg de videokilder, der skal tilføjes til den skiftende sekvens.

Netværksforbundne videoenheder

BEMÆRK

En Garmin Power over Ethernet (PoE) koblingsenhed til isolering (P/N 010-10580-10) skal anvendes ved tilslutning af en PoE-enhed, som f.eks. et FLIR® kamera, til et Garmin marinenetværk. Tilslutning af en PoE-enhed direkte til en Garmin marinenetværksplotter ødelægger Garmin plotteren og kan ødelægge PoE-enheden.

Inden du kan få vist og styre videoenheder såsom IP-kameraer, dekodere og termiske kameraer ved hjælp af en plotter, skal du have sluttet en kompatibel videoenhed til plotteren, og du skal have en Power over Ethernet (PoE) koblingsenhed til isolering af et marinenetværkskabel. Gå til garmin.com for at se en liste over kompatible enheder eller for at købe en PoE-koblingsenhed til isolering.

Du kan forbinde flere understøttede videokameraer og op til to videodekodere til Garmin marinenetværket. Du kan vælge og få vist op til fire videokilder på én gang. Plottere med flere indbyggede kompositvideoindgange kan kun vise en enkelt indbygget videoindgang. Når kameraerne er forbundet, registrerer netværket dem automatisk og viser dem i listen over kilder.

Sådan anvendes video-forudindstillinger på netværksforbundne videokameraer

Du kan gemme, navngive og aktivere video-forudindstillinger for hver enkelt netværksforbundne videokilde.

Sådan gemmes video-forudindstillinger på et netværksforbundet videokamera

- 1 Tryk på skærmen i et videoskærmbillede.
Videobetjeningstasterne vises på skærmen.
- 2 Hold en knap for en video-forudindstilling inde.
En grøn indikator viser, at indstillingen er blevet gemt.

Sådan navngives video-forudindstillinger på et netværksforbundet videokamera

- 1 Vælg **Menu > Videoopsætning > Forudindstillinger** fra et videoskærmbillede.
- 2 Vælg en forudindstilling.
- 3 Vælg **Omdøb**.
- 4 Indtast forudindstillingens navn.

Sådan aktiveres video-forudindstillinger på et netværksforbundet videokamera

Du kan hurtigt stille netværksforbundne kameraer tilbage til de forudindstillede værdier.

- 1 Tryk på skærmen i et videoskærmbillede.
Videobetjeningstasterne vises på skærmen.
- 2 Vælg en video-forudindstilling.
Kameraet gendanner videoindstillingerne, der er gemt for den pågældende forudindstilling.
TIP: Du kan også gemme og aktivere forudindstillinger ved hjælp af videomenuen.

Kameraindstillinger

Enkelte kameraer har ekstra funktioner, der styrer kameravisningen.

BEMÆRK: Ikke alle funktioner er tilgængelige på alle kamera- og plottermodeller. Kameraets brugervejledning indeholder en liste over tilgængelige funktioner. Du vil sandsynligvis skulle opdatere kamerasoftwaren for at bruge funktionen.

På det infrarøde videoskærbillede skal du vælge Menu.Menu

IR-blend: Vælger den infrarøde effekt til MSX® (Multi-Spectral Dynamic Imaging) eller CTV (Color Thermal Vision™) tilstand og giver dig mulighed for at blande effekterne.

IR/synlig: Viser et infrarødt eller synligt lysbillede.

Scan: Undersøger det omgivende område.

Frost: Sætter kamerabilledet på pause.

Skift farver: Vælger farveskema til det infrarøde billede.

Skift scene: Vælger infrarød billedtilstand, såsom dag, nat, MOB eller docking.

Videopsætning: Åbner flere videomuligheder.

Videoindstillinger

Enkelte kameraer har ekstra opsætningsmuligheder.

BEMÆRK: Ikke alle funktioner er tilgængelige på alle kamera- og plottermodeller. Du vil sandsynligvis skulle opdatere kamerasoftwaren for at bruge funktionen.

På videoskærmen skal du vælge **Menu > Videopsætning**.

Angiv input: Tilknytter kameraet til en videokilde.

Spejl: Omvender billedet ligesom for et bakspejl.

Standby: Sætter kameraet i standbytilstand for at spare på strømmen og beskytte objektivet, når det ikke er i brug.

Hjem position: Indstiller kameraets hjemmeposition.

Scanningshast.: Indstiller, hvor hurtigt kameraet bevæger sig under en scanning.

Scanningsbrd.: Indstiller bredden af det billede, som kameraet indfanger under en scanning.

Stabilisering: Stabiliserer billedet ved hjælp af mekaniske midler.

Svag belysning: Optimerer videoen til omgivelser med svag belysning.

Synsvinkel: Indstiller videoformatet.

Afdugning: Optimerer videoen i tågede omgivelser.

Dynamisk vidde: Indstiller området til vidvinkel eller standard.

E. Stabilisering: Stabiliserer billedet ved hjælp af softwarebilledbehandling.

Fyr: Styrer kameraets indbyggede lyskilde og medvirker til at belyse omgivelserne.

Navn: Giver dig mulighed for at angive et nyt navn til dette kamera.

FLIR™-menu: Giver adgang til kameraets indstillinger.

Tilslutning af kameraet til en videokilde

Du vil sandsynligvis skulle tilknytte kameraet til en videokilde.

- 1 Vælg **Menu > Kilde** på videoskærmen.
- 2 Vælg kameraet.
- 3 Vælg **Videopsætning > Angiv input**.
- 4 Vælg videoindgangen.

Styring af videokamerabevægelser

BEMÆRK

Ret ikke kameraet mod solen eller stærkt lysende genstande. Linsen kan blive beskadiget.

Brug altid plotterens betjeningslementer eller knapperne til at panorere og vippe kameraet. Bevæg ikke kameraenheden manuelt. Hvis kameraet bevæges manuelt, kan det blive beskadiget.

BEMÆRK: Denne funktion er kun tilgængelig, når et kompatibelt kamera er tilsluttet. Du vil sandsynligvis skulle opdatere kameran softwaren for at bruge funktionen.

Du kan styre bevægelserne af de tilsluttede kameraer, der understøtter panorering, vipning og zoom.

Sådan styres videokameraerne med betjeningsstasterne på skærmen

Betjeningsstaster på skærmen giver dig mulighed for at styre kameraer med panorering-vipning-zoom (PTZ). Kameraets brugervejledning indeholder en liste over tilgængelige funktioner.

1 Tryk på skærmen i et videoskærbillede.

Videobetjeningsstasterne vises på skærmen.

2 Vælg en funktion:

- Brug zoom-knappen til at zoome ind og ud.
- Hvis du vil panorere eller vippe kameraet, skal du bruge kompasrosen.

TIP: Hold kompasrosen inde for at blive ved med at bevæge kameraet i den ønskede retning.

Sådan styres videokameraer ved hjælp af håndbevægelser

Hvis et netværksforbundet kamera understøtter reaktion på håndbevægelser, kan du styre panorering-vipning-zoom-kameraer ved hjælp af håndbevægelser direkte på plotterskærmen. I kameraets brugervejledning kan du se en liste over tilgængelige funktioner.

TIP: Brug af håndbevægelser giver mulighed for styring af videoer uden at få vist videobetjeningslementerne.

1 Tryk på skærmen i et videoskærbillede.

2 Vælg en funktion:

- Knib to fingre sammen eller væk fra hinanden for at zoome ind og ud med kameraet.
- Stryk hen over skærmen i den ønskede retning for at panorere eller vippe kameraet.

Konfiguration af videoens udseende

BEMÆRK: Ikke alle funktioner er tilgængelige på alle kamera- og plottermodeller.

1 På videoskærmen skal du vælge **Menu > Videoopsætning**.

2 Vælg en funktion:

- Du kan få vist videoen i et udstrakt billedformat ved at vælge **Synsvinkel > Stræk**. Videoen kan ikke udstrækkes længere end de mål, der er angivet af den tilsluttede videoenhed, og den kan muligvis ikke fylde hele skærmen.
- Du kan få vist videoen i et standardbilledformat ved at vælge **Synsvinkel > Standard**.
- Juster lysstyrken ved at vælge **Lysstyrke** og vælge **Op, Ned** eller **Automatisk**.
- Juster farvemæthed ved at vælge **Mætning** og vælge **Op, Ned** eller **Automatisk**.
- Juster lysstyrken ved at vælge **Kontrast**, og vælge **Op, Ned** eller **Automatisk**.
- Lad plotteren vælge kildeformatet automatisk ved at vælge **Standard > Automatisk**.

Garmin VIRB® actionkameraer

ADVARSEL

Undlad at vise video eller fotos under sejladserne. Manglende opmærksomhed på forholdene på vand kan medføre skader på fartøjet, personskade eller dødsfald.



De fleste VIRB actionkameraer opretter forbindelse til plotteren fra kameraets (*Tilslutning af et VIRB actionkamera, side 134*).

VIRB 360 kameraet opretter forbindelse med WPS (*Tilslutning af et VIRB 360 actionkamera, side 134*).

I denne vejledning henviser udtrykket "VIRB actionkamera" til alle modeller, undtagen i vejledninger om oprettelse af forbindelse. I det tilfælde henviser udtrykket "VIRB 360 kamera" kun til 360 modellen.

Tilslutning af et VIRB 360 actionkamera

Du kan tilslutte et VIRB 360 actionkamera til plotteren ved hjælp af WPS. Hvis du tilslutter et VIRB 360 kamera, skal du tilslutte via kamerainstillingerne (*Tilslutning af et VIRB actionkamera, side 134*).

- 1 Konfigurer plotterens Wi-Fi netværk (*Opsætning af det Wi-Fi trådløse netværk, side 18*).
- 2 Placer kameraet i nærheden af plotteren.
- 3 I VIRB 360 kameraets hovedmenu skal du vælge **Trådløs > Wi-Fi**.
- 4 Brug om nødvendigt til/fra-tasten for **Wi-Fi** for at aktivere Wi-Fi teknologien.
- 5 Tryk på  for at vælge **WPS**, og tryk på **OK**.
- 6 På plotteren skal du vælge **A/V, målere/kontr.**, **> VIRB® > **.
Kameraet søger efter Wi-Fi netværket og tilslutter.

Du kan styre kameraet med plotteren.

Tilslutning af et VIRB actionkamera

Du slutter et VIRB actionkamera til plotteren i kamerainstillingerne. Hvis du tilslutter et VIRB 360 kamera, skal du oprette forbindelse via VIRB appen (*Tilslutning af et VIRB 360 actionkamera, side 134*).

- 1 Konfigurer plotterens Wi-Fi netværk (*Opsætning af det Wi-Fi trådløse netværk, side 18*).
- 2 Fra VIRB kameraets hovedmenu skal du vælge **Trådløs > Wi-Fi > Status** for at aktivere Wi-Fi trådløs teknologi.
- 3 Vælg **Tilstand > Tilslut**.
- 4 Vælg **Tilføj ny**.
Kameraet søger efter Wi-Fi netværk i nærheden.
- 5 Vælg plotterens Wi-Fi netværk, og indtast netværkets adgangskode.
Appen og kameraet opretter forbindelse til plotterens Wi-Fi netværket.

Du kan styre kameraet med plotteren.

Styring af VIRB actionkameraet med plotteren

Før du kan kontrollere et VIRB actionkamera med plotteren, skal du tilslutte enhederne med en trådløs forbindelse.





Du kan tilslutte op til fem VIRB actionkameraer til plotteren.

Efter du har tilsluttet VIRB actionkameraet til plotteren, tilføjes en ny indstilling til A/V, målere/kontr,. Du kan starte og stoppe optagelse på VIRB actionkameraet ved hjælp af plotteren.

BEMÆRK: Det VIRB billede, der vises på plotteren, er i en lavere opløsning end den, VIRB actionkameraet optager. Du kan se den høje opløsning ved at afspille videoen på en computer eller et tv.

1 Vælg **A/V, målere/kontr, > VIRB®**.

2 Vælg en mulighed:

- Vælg  for at tage et stillfoto.
- Vælg  for at starte optagelsen.
Under optagelse vises resterende optagelseshukommelse.
- Hvis du vil stoppe med at optage, skal du vælge  igen.
- Hvis du har mere end ét VIRB actionkamera tilsluttet, skal du benytte pilene til at vælge betjening af et andet actionkamera.
- Vælg .
- Stryg fingeren hen over skærmen for at panorere og vippe VIRB 360 kameraet.
- Hvis du vil indstille VIRB 360 visningen til hjemmeposition, skal du vælge .

Styring af videoafspilning på VIRB actionkameraet

Du kan se video og fotos fra VIRB actionkameraet ved hjælp af plotteren.





BEMÆRK: Afspilningen af VIRB på plotteren vises i den samme kvalitet som live-visningen på plotteren. Du kan se den høje opløsning ved at afspille videoen på en computer eller et tv.

1 På **VIRB®** skærbilledet skal du vælge .

2 Vent et par sekunder, mens eksempelbillederne indlæses.

3 Vælg en video eller et foto.

4 Du kan styre afspilningen ved hjælp af knapperne på skærmen eller menuindstillingerne:

- Hvis du vil stoppe videoen, skal du vælge .
- Hvis du vil sætte videoen på pause, skal du vælge .
- Hvis du vil afspille videoen igen, skal du vælge .
- Hvis du vil afspille videoen, skal du vælge .
- Hvis du vil springe frem eller tilbage i videoen, skal du trække skyderen.

Sletning af en VIRB video

Du kan slette en video eller et billede fra VIRB actionkameraet.

1 Åbn VIRB videoen eller billedet, du vil slette.

2 Vælg **Menu > Slet fil**.

Start af et VIRB video diasshow

Du kan se et diasshow af videoerne og billederne på VIRB actionkameraet.

1 På **VIRB®** skærbilledet skal du vælge .

2 Vent et par sekunder, mens eksempelbillederne indlæses.

3 Vælg en video eller et foto.

4 Vælg **Menu > Start diasshow**.

Vælg **Menu > Stop diasshow** for at stoppe diasshowet.

VIRB actionkammeraindstillinger

BEMÆRK: Ikke alle muligheder og indstillinger er gældende for alle kameramodeller.

Vælg **A/V, målere/kontr, > VIRB® > Menu**.

Navn: Giver dig mulighed for at angive et nyt navn for VIRB actionkameraet.

Registrerer: Starter og stopper optagelse.

Tag foto: Tager et still-foto.

Afspilning: Giver dig mulighed for at få vist videooptagelser og fotos.

Frost: Sætter kamerabilledet på pause.

Dvale: Sætter VIRB actionkameraet i strømbesparende tilstand for at spare batteristrøm. Findes ikke på VIRB 360 kameraet.

Videopsætning: Konfigurerer videoen (*VIRB actionkammeraindstillinger for videopsætning, side 136*).

Rediger overlays: Justerer de data, der vises på skærbilledet (*Tilpasning af dataoverlay, side 12*).

VIRB actionkammeraindstillinger for videopsætning

BEMÆRK: Ikke alle muligheder og indstillinger er gældende for alle kameramodeller.

Vælg **A/V, målere/kontr, > VIRB® > Menu > Videopsætning**.

Synsvinkel: Indstiller videoformat.

Videotilstand: Indstiller videotilstand. Du kan for eksempel vælge Slowmotion HD for at optage videoer i slowmotion.

Videostørrelse: Indstiller størrelse eller pixelmål for videoer.

Video BPS: Indstiller rammer pr. sekund.

Videotidsstempel: Tilføjer den dato og det klokkeslæt, hvor videoen blev optaget.

Fototidsstempel: Tilføjer den dato og det klokkeslæt, hvor et foto blev taget.

Fotostørrelse: Indstiller størrelse eller pixelmål for fotos.

Synsfelt: Indstiller zoomniveauet.

Linsetilstand: Angiver, hvilke(t) objektiv eller objektiver kameraet bruger, mens du optager video.

Spejl: Giver dig mulighed for at vende eller spejlvende videoen.

Drejning: Giver dig mulighed for at dreje kameravinklen.

Tilføjer VIRB actionkamerakontroller til andre skærbilleder

Før du kan kontrollere et VIRB actionkamera med plotteren, skal du tilslutte enhederne med en trådløs forbindelse (*Tilslutning af en trådløs enhed til plotteren, side 18*).

Du kan tilføje VIRB actionkameraets styringslinje til andre skærbilleder. Det betyder, at du kan starte og stoppe optagelse fra andre funktioner i plotteren.

1 Åbn det skærbillede, du vil tilføje til VIRB actionkameraets styringslinje.

2 Vælg **Menu > Rediger overlays > N. bjælke > VIRB linje**.

Når du ser på et skærbillede med VIRB actionkamerakontroller, kan du vælge  at åbne den fulde visning af skærbilledet for VIRB actionkameraet.

Parring af GC™ 100 kameraet med en Garmin plotter

Før du kan forbinde en trådløs enhed til plotterens trådløse netværk, skal du konfigurere plotterens trådløse netværk.

1 Når kameraet er inden for 76 m (250 fod) fra plotteren, og der ikke er nogen forhindringer mellem de to, skal du trykke kort på  tre gange.

2 På plotteren vælger du **Indstillinger > Kommunikation > Trådløse enheder > Garmin-kamera > Start**.

3 Følg instruktionerne på skærmen.

Enhedskonfiguration

Systemindstillinger

Vælg **Indstillinger > System**.

Lyde og display: Justerer display og lydindstillinger.

GPS: Giver oplysninger om GPS-satellitter og indstillinger.

Systemoplysninger: Viser oplysninger om enheder på netværket og softwareversionen.

Stationsoplysninger: Justerer opsætningen af stationen.

Tænd automatisk: Styrer, hvilke enheder der tænder automatisk, når der tændes for strømmen.

Automatisk slukning: Slukker automatisk systemet, når det har været i dvale i den angivne periode.

Simulator: Aktiverer eller deaktiverer simulatoren og giver dig mulighed for at indstille klokkeslæt, dato, hastighed og simuleret position.

Indstillinger for lyde og display

Vælg **Indstillinger > System > Lyde og display**.

Signal tone: Aktiverer og deaktiverer den tone, der lyder for alarmer og valg.

Baggrundsls: Indstiller lysstyrken for baggrundsbelysningen. Du kan vælge valgmuligheden Automatisk for at justere baggrundslsset automatisk baseret på omgivende lys.

Synkron. baggrundsls: Synkroniserer baggrundslsets lysstyrke på andre plottere i stationen.

Farvevalg: Indstiller enheden til at vise dag- eller nattefarver. Du kan vælge indstillingen Automatisk for at tillade, at enheden automatisk indstiller dag- eller nattefarver afhængigt af tidspunktet på dagen.

Videoudgangsformat: Indstiller videoformat. Videoen kan ikke strækkes længere end de mål, der er angivet af den tilsluttede videoenhed, og den kan muligvis ikke fylde hele skærmen.

Baggrund: Indstiller baggrundsbilledet.

Startbillede: Indstiller det billede, der vises, når du tænder for enheden.

Startlayout: Indstiller det layout, der vises, når du tænder for enheden.

Skærmlås: Indstiller den tyverisikringsfunktion, der kræver en sikkerhedspinkode (personligt id) for at forhindre uautoriseret brug af enheden (*Sådan aktiveres skærmlås, side 14*).

GPS-indstillinger

BEMÆRK: Ikke alle valgmuligheder er tilgængelige på alle modeller.

Vælg **Indstillinger > System > GPS**.

Satellitvisning: Viser de relative positioner for GPS-satellitter på himlen.

GLONASS: Aktiverer eller deaktiverer GLONASS-data (det russiske satellitsystem). Når systemet benyttes i situationer med dårlig udsigt til himlen, kan GLONASS-data benyttes sammen med GPS til at give mere nøjagtige positionsoplysninger.

WAAS/EGNOS: Aktiverer eller deaktiverer WAAS-data (i Nordamerika) eller EGNOS-data (i Europa), som kan give mere nøjagtige GPS-positionsoplysninger. Når WAAS- eller EGNOS-data anvendes, kan enheden være længere tid om at oprette satellitforbindelse.

Galileo: Aktiverer eller deaktiverer Galileo-data (den Europæiske Unions satellitsystem). Når systemet benyttes i situationer med dårlig udsigt til himlen, kan Galileo-data benyttes sammen med GPS til at give mere nøjagtige positionsoplysninger.

Fartfilter: Beregner en gennemsnitshastighed for fartøjet over en kort periode, hvilket giver jævne hastighedsværdier.

Kilde: Giver dig mulighed for at vælge den foretrukne kilde til GPS-data.

Stationsindstillinger

Vælg **Indstillinger** > **System** > **Stationsoplysninger**.

Skift station: Indstiller hele stationen til et nyt sæt standardværdier baseret på denne stations position. Du kan også vælge at anvende denne skærm som en selvstændig, individuel skærm i stedet for at gruppere den med andre skærme for at skabe en station.

GRID™ parring: Gør det muligt at parre en GRID fjerninput-enhed med denne station.

Displayrækkefølge: Indstiller skærmrækkefølgen, som er vigtig ved anvendelse af en GRID fjerninput-enhed.

Autopilot aktiveret: Giver dig mulighed for at betjene autopiloten fra denne enhed.

Nulstil layouts: Genindstiller layoutene i denne station til fabriksindstillingerne.

Nulstil stationsindstillinger: Nulstiller alle stationsindstillinger på alle tilsluttede enheder i stationen til fabriksindstillingerne og kræver indledende opsætning af stationen.

Visning af oplysninger om systemsoftware

Du kan se softwareversionen, baggrundskortversionen, eventuelle supplerende kortoplysninger, softwareversionen for en Garmin radar, hvis en sådan er installeret, og enhedens ID-nummer. Du skal muligvis bruge disse oplysninger for at kunne opdatere systemsoftwaren eller købe supplerende kortdata.

Vælg **Indstillinger** > **System** > **Systemoplysninger** > **Softwareoplysninger**.

Visning af hændelsesloggen

Hændelsesloggen viser en liste over systemhændelser.

Vælg **Indstillinger** > **System** > **Systemoplysninger** > **Hændelseslog**.

Visning af oplysninger om lovgivning og overensstemmelse via E-label

Denne enheds label leveres elektronisk. En E-label kan oplyse om de lovpligtige oplysninger, såsom identifikationsnumre fra FCC eller regionale lovkrav, samt tilhørende produkt- og licensoplysninger. Ikke tilgængeligt på alle modeller.

- 1 Vælg **Indstillinger**.
- 2 Vælg **System**.
- 3 Vælg **Lovgivningsmæssige oplysninger**.

Præferenceindstillinger

Vælg **Indstillinger** > **Præferencer**.

Enheder: Indstiller måleenheder.

Sprog: Indstiller tekstsproget på skærmen.

Navigation: Indstiller navigationspræferencer.

Tastaturopsætning: Arrangerer tasterne på skærmtastaturet.

Gem screenshot: Gør enheden i stand til at gemme billeder af skærmen.

Visning af menulinje: Viser eller skjuler automatisk menulinjen, når der ikke er brug for den.

Enhedsindstillinger

Vælg **Indstillinger > Præferencer > Enheder**.

Systemenheder: Angiver enhedsformatet til enheden.

Varians: Indstiller den magnetiske deklination, vinklen mellem magnetisk nord og geografisk nord, for din aktuelle position.

Nordreference: Angiver de retningsreferencer, der benyttes til at beregne kursoplysninger. Sand vælger geografisk nord som nordreference. Gitter vælger gitternord som nordreference (000°). Magnetisk vælger magnetisk nord som nordreference.

Positionsformat: Indstiller det positionsformat, som en positionsmåling vises i. Du må ikke ændre denne indstilling, medmindre du bruger et kort eller søkort, der angiver et andet positionsformat.

Kortdatum: Indstiller det koordinatsystem, som kortet er struktureret i. Du må ikke ændre denne indstilling, medmindre du anvender et kort, der angiver en anden kortdatum.

Tid: Angiver tidsformatet, tidszone og sommertid.

Navigationsindstillinger

BEMÆRK: Nogle indstillinger og valgmuligheder kræver yderligere kort eller hardware.

Vælg **Indstillinger > Præferencer > Navigation**.

Ruteetiketter: Du kan vælge typen af etiketter, der vises med rutedrej på kortet.

Drejeovergang: Justerer hvordan plotteren skifter til næste sving eller ben eller ruten. Du kan indstille overgangen til at være baseret på tid eller afstand før svinget. Du kan øge tiden eller afstanden for at forbedre autopilotens nøjagtighed, når der navigeres på en rute eller en automatisk guidelinje med mange sving eller ved højere hastigheder. Det kan forbedre autopilotens præcision at sænke denne værdi på mere lige ruter eller ved lavere hastigheder.

Kilder til hastighed: Indstiller kilden for hastighedsvisninger.

Auto guidning: Indstiller målene for Foretrukken dybde, Fri højde og Afstand til kystlinje, når du benytter visse høj kvalitetskort.

Start på rute: Vælger et startsted for rutenavigering.

Konfigurationer af Auto Guidance rute

FORSIGTIG

Indstillingerne for Foretrukken dybde og Fri højde påvirker, hvordan plotteren beregner en Auto guidning rute. Hvis et område har en ukendt vanddybde eller en ukendt højde på forhindringer, bliver Auto guidning ruten ikke beregnet i det pågældende område. Hvis et område i starten eller slutningen af en Auto guidning rute har mindre dybde end Foretrukken dybde eller er lavere end indstillingerne for Fri højde, bliver Auto guidning ruten muligvis ikke beregnet i det pågældende område, afhængigt af kortdata. Kursen igennem disse områder vises som en grå linje eller en stribet magentarød og grå linje på kortet. Når din båd kommer ind i et af disse områder, vises en advarselsmeddelelse.

BEMÆRK: Auto Guidance er tilgængelig på højkkvalitetskort i nogle områder.

BEMÆRK: Ikke alle indstillinger gælder for alle kort.

Du kan indstille de parametre, som plotteren bruger ved beregning af en Auto guidning rute.

Foretrukken dybde: Angiver den minimale vanddybde baseret på dybdata på kort, som båden kan sejle sikkert over.

BEMÆRK: Minimum vanddybde for højkkvalitetskort (lavet før 2016) er 1 meter (3 fod). Hvis du indtaster en værdi på mindre end 1 meter (3 fod), kan kortene kun bruge dybder på 1 meter (3 fod) til Auto guidning-ruteberegninger.

Fri højde: Angiver den minimale højde for en bro eller forhindring, som båden kan sejle sikkert under.

Afstand til kystlinje: Angiver, hvor tæt på kysten du ønsker, at Auto guidning ruten skal placeres. Linjen til Auto guidning ruten kan muligvis flytte sig, hvis du ændrer denne indstilling under navigationen. De tilgængelige værdier for denne indstilling er relative, ikke absolutte. Hvis du vil sikre, at den automatiske guidelinje er placeret i passende afstand fra kysten, kan du vurdere placeringen af Auto guidning ruten ved hjælp af en eller flere velkendte destinationer, der kræver navigation igennem et smalt sejlbart farvand ([Indstilling af afstand fra kysten](#), side 49).

Indstilling af afstand fra kysten

Indstillingen Afstand til kystlinje angiver, hvor tæt på kysten du ønsker, at Auto guidning skal placeres. Linjen til Auto guidning kan muligvis flytte sig, hvis du ændrer denne indstilling under navigationen. De tilgængelige værdier for indstillingen Afstand til kystlinje er relative, ikke absolutte. Hvis du vil sikre, at linjen til Auto guidning er placeret i passende afstand fra kysten, kan du vurdere placeringen af linjen til Auto guidning ved hjælp af en eller flere velkendte destinationer, der kræver navigation igennem et smalt sejlbart farvand.

- 1 Læg båden i havn, eller kast anker.
- 2 Vælg **Indstillinger > Præferencer > Navigation > Auto guidning > Afstand til kystlinje > Normal**.
- 3 Vælg en destination, som du tidligere har navigeret til.
- 4 Vælg **Naviger til > Auto guidning**.
- 5 Gennemgå placeringen af linjen for auto guidning, og bestem, om linjen på sikker vis undgår kendte forhindringer, og om drej giver en effektiv sejlads.
- 6 Vælg en funktion:
 - Hvis placering af automatisk guidelinje er tilfredsstillende vælges **Menu > Navigationsmuligheder > Stop navigation** og der fortsættes til trin 10.
 - Hvis den automatiske guidelinje er for tæt på kendte forhindringer vælges **Indstillinger > Præferencer > Navigation > Auto guidning > Afstand til kystlinje > Lang**.
 - Hvis drejene i den automatiske guidelinje er for brede vælges **Indstillinger > Præferencer > Navigation > Auto guidning > Afstand til kystlinje > Nær**.
- 7 Hvis du valgte **Nær** eller **Lang** i trin 6 skal du gennemse placeringen af den automatiske guidelinje og bestemme, om linjen på sikker vis undgår kendte forhindringer, og om drej giver en effektiv sejlads.

Auto guidning bevarer en stor afstand til forhindringer i åbent vand, selvom du angiver indstillingen Afstand til kystlinje til Nær eller Nærmest. Som resultat deraf ændrer plotteren muligvis ikke Auto guidning linjen, medmindre den destination, der er valgt, kræver navigering igennem et smalt sejlbart farvand.
- 8 Vælg en funktion:
 - Hvis placering af automatisk guidelinje er tilfredsstillende vælges **Menu > Navigationsmuligheder > Stop navigation** og der fortsættes til trin 10.
 - Hvis den automatiske guidelinje er for tæt på kendte forhindringer, skal du vælge **Indstillinger > Præferencer > Navigation > Auto guidning > Afstand til kystlinje > Længst**.
 - Hvis drejene i den automatiske guidelinje er for brede vælges **Indstillinger > Præferencer > Navigation > Auto guidning > Afstand til kystlinje > Nærmest**.
- 9 Hvis du valgte **Nærmest** eller **Længst** i trin 8, skal du gennemse placeringen af **Auto guidning** ruten, og bestemme, om linjen på sikker vis undgår kendte forhindringer, og om drej giver en effektiv sejlads.

Auto guidning bevarer en stor afstand til forhindringer i åbent vand, selvom du angiver indstillingen Afstand til kystlinje til Nær eller Nærmest. Som resultat deraf anbringer plotteren muligvis ikke linjen til Auto guidning igen, medmindre den destination, der er valgt, kræver navigering igennem et smalt sejlbart farvand.
- 10 Gentag trin 3–9 mindst én gang mere ved brug af en forskellig destination hver gang, indtil du er bekendt med funktionaliteten for indstillingen Afstand til kystlinje.

Kommunikationsindstillinger

NMEA 0183 indstillinger

Vælg **Indstillinger** > **Kommunikation** > **NMEA 0183-opsætning**.

Porttyper: Se *Indstilling af kommunikationsformat til hver NMEA 0183-port*, side 142.

Outputsætninger: Se *Konfiguration af NMEA 0183-udgangssætninger*, side 142.

Positionspræcision: Justerer antallet af cifre til højre for kommaet ved overførsel af NMEA output.

XTE præcision: Justerer antallet af cifre til højre for kommaet ved NMEA krydstalefejl for output.

Waypoint ID'er: Angiver den enhed, der skal overføre waypoint-navne eller -numre via NMEA 0183 under navigation. Brug af numre kan løse kompatibilitetsproblemer med ældre NMEA 0183 autopiloter.

Gendan standardindstillinger: Gendanner NMEA 0183 indstillingerne til de oprindelige fabriksindstillinger.

Diagnostik: Viser NMEA diagnostiske oplysninger for 0183.

Konfiguration af NMEA 0183-udgangssætninger

Du kan aktivere og deaktivere NMEA 0183-udgangssætninger.

- 1 Vælg **Indstillinger** > **Kommunikation** > **NMEA 0183-opsætning** > **Outputsætninger**.
- 2 Vælg en funktion.
- 3 Vælg en eller flere NMEA 0183-outputsætninger, og vælg **Retur**.
- 4 Gentag trin 2 og 3 for at aktivere eller deaktivere flere outputsætninger.

Indstilling af kommunikationsformat til hver NMEA 0183-port

Du kan konfigurere kommunikationsformatet for hver indbygget NMEA 0183-port, når du tilslutter din plotter til eksterne NMEA 0183-enheder, en computer eller andre Garmin enheder.

- 1 Vælg **Indstillinger** > **Kommunikation** > **NMEA 0183-opsætning** > **Porttyper**.
- 2 Vælg en input- eller outputport.
- 3 Vælg et format:
 - Understøt input eller output af standard NMEA 0183-data, DSC eller ekkolod NMEA inputsupport for DPT-, MTW-, og VHW-sætninger ved at vælge **NMEA-standard**.
 - Understøt input eller output af standard NMEA 0183-data for de fleste AIS-modtagere ved at vælge **NMEA High Speed**.
 - Understøt input eller output af Garmin navnebeskyttet data til kommunikation med Garmin software ved at vælge **Garmin**.
- 4 Gentag trin 2–3 for at konfigurere flere porte til input eller output.

NMEA 2000 indstillinger

Vælg **Indstillinger** > **Kommunikation** > **NMEA 2000-opsætning**.

Enhedsliste: Viser de enheder, der er forbundet til netværket, og giver dig mulighed for at angive indstillinger for transducere, der er forbundet til NMEA 2000 netværket.

Etiketenheder: Ændrer etiketter for tilgængelige tilsluttede enheder.

Navngivning af enheder og sensorer på netværket

Du kan navngive enheder og sensorer, som er tilsluttet til Garmin Marine Network og NMEA 2000 netværket.

- 1 Vælg **Indstillinger** > **Kommunikation**.
- 2 Vælg **Marinenetværk** eller **NMEA 2000-opsætning** > **Enhedsliste**.
- 3 Vælg en enhed på listen til venstre.
- 4 Vælg **Gennemse** > **Skift navn**.
- 5 Indtast navnet, og vælg **Fuldført**.

Marinenetværk

Marinenetværk lader dig hurtigt og nemt dele data fra Garmin eksterne enheder med plotterne. Du kan tilslutte en plotter til marinenetværket for at modtage data fra og dele data med andre enheder og plottere, der er kompatible med marinenetværket.

Vælg **Indstillinger > Kommunikation > Marinenetværk**.

Indstilling af alarmer

FORSIGTIG

Indstillingen Signaltone skal være aktiveret for at kunne gøre alarmer hørbare (*Indstillinger for lyde og display, side 137*). Hvis der ikke indstilles lydalarmer, kan det medføre person- eller tingsskade.

Navigationalarmer

Vælg **Indstillinger > Alarmer > Navigation**.

Ankomst: Indstiller en alarm til at lyde, når du er inden for en specificeret afstand eller tid til et drej eller en destination.

Anker vagt: Indstiller en alarm til at lyde, når du overskrider en specificeret driveafstand, mens du ligger for anker.

Afvigelse: Indstiller en alarm til at lyde, når du når en kursafvigelse på en specificeret afstand.

Grænsealarmer: Deaktiverer og aktiverer alle grænsealarmer.

Indstilling af ankeralarm

Du kan indstille en alarm til at udløses, når du har bevæget dig mere end en bestemt tilladt afstand. Dette er nyttigt, hvis båden ligger for anker natten over.

- 1 Vælg **Indstillinger > Alarmer > Navigation > Anker vagt**.
- 2 Vælg **Alarm** for at slå alarmerne til.
- 3 Vælg **Indstil radius**, og vælg en afstand på kortet.
- 4 Vælg **Retur**.

Systemalarmer

Alarm: Indstiller et alarmur.

Enhedsspænding: Indstiller en alarm til at blive udløst, når batteriet når en specificeret lav spænding.

GPS-nøjagtighed: Indstiller en alarm til at blive udløst, når GPS-positionens nøjagtighed falder uden for den brugerdefinerede værdi.

Ekkolodsalarmer

BEMÆRK: Ikke alle valgmuligheder er tilgængelige på alle transducere.

Fra en aktuel ekkolodsvisning skal du vælge **Menu > Ekkolodsopsætning > Alarmer**.

Du kan også åbne ekkolodsalarmer ved at vælge **Indstillinger > Alarmer > Ekkolod**.

Lavt vand: Indstiller en alarm, der skal lyde, når dybden bliver mindre end den angivne værdi.



Dybvand: Indstiller en alarm, der skal lyde, når dybden bliver større end den angivne værdi.

FrontVü alarm: Indstiller afgivelse af en alarm, når dybden foran fartøjet er mindre end den angivne værdi, hvilket kan hjælpe dig med at undgå at gå på grund (*Indstilling af Garmin FrontVü dybdealarm, side 81*). Alarmen er kun tilgængelig med Panoptix Garmin FrontVü transducere.

Vandtemp.: Indstiller en alarm til at lyde, når transduceren rapporterer en temperatur, der er 2 °F (1,1 °C) over eller under den angivne temperatur.

Kontur: Indstiller en alarm til at blive udløst, når transduceren registrerer et stort mål inden for den angivne dybde fra vandoverfladen og fra bunden.

Fisk: Indstiller en alarm til at lyde, når enheden registrerer et ikke-bundfast mål.

-  indstiller alarmen til at lyde, når fisk i alle størrelser registreres.
-  indstiller alarmen til kun at lyde, når middelstore og store fisk registreres.
-  indstiller alarmen til kun at lyde, når store fisk registreres.

Indstilling af vejralarmer

Før du kan indstille vejralarmer, skal du have sluttet en kompatibel plotter til en vejrenhed, for eksempel en GXM enhed, og du skal have et gyldigt vejrabonnement.

1 Vælg **Indstillinger > Alarmer > Vejr**.

2 Aktiverer alarmer for specifikke vejrphenomener.

Indstilling af brændstofalarmen

Før du kan indstille en brændstofniveaularm, skal der være sluttet en kompatibel brændstofflow-sensor til plotteren.

Du kan indstille en alarm til at udløses, når den totale mængde brændstof ombord når det niveau, du angiver.

1 Vælg **Indstillinger > Alarmer > Brændstof > Indstil tot. brændstof omb. > Til**.

2 Angiv den resterende mængde brændstof, der udløser alarmen, og vælg **Fuldført**.

Indstillinger for Mit fartøj

BEMÆRK: Nogle indstillinger og valgmuligheder kræver yderligere kort eller hardware.

Vælg **Indstillinger > Mit fartøj**.

Transducere: Viser alle transducere på netværket, giver dig mulighed for at ændre transducere, og giver dig mulighed for at få vist diagnostiske oplysninger (*Valg af transducertype, side 69*).

Dybde og ankring: Gør det muligt at angive oplysninger om kølen (*Indstilling af køl offset, side 56*) og ankeret.

Værdien for Ankerhøjde er ankerets højde over vandlinjen. Værdien for Ankerområde er forholdet mellem længden af det anvendte ankertov og den lodrette afstand fra fartøjets stævn til havbunden. Disse ankerindstillinger anvendes til at beregne datofelt for Målankertov.

Temp. offset: Gør det muligt at indstille en forskydningsværdi for at kompensere for vandtemperaturlæsningen fra en NMEA 0183 vandtemperatursensor eller en transducer, der kan måle temperatur (*Indstilling af vandtemperatur offset, side 147*).

Juster fart gennem vandet: Kalibrerer den hastighedskompatible transducer eller sensor (*Kalibrering af en vandhastighedsenhed, side 147*).

Brændstofkapacitet: Indstiller den kombinerede brændstofkapacitet for alle brændstoftanke på dit fartøj (*Indstilling af brændstofkapacitet for fartøjet, side 111*).

Fartøjets type: Aktiverer visse plotterfunktioner baseret på bådtypen.

CZone™: Indstiller de digitale skiftkredsløb.

SeaStar-forekomst: Indstiller de digitale skiftkredsløb.

Systemprofiler: Gør det muligt at gemme din systemprofil på et hukommelseskort og importere systemprofilindstillinger fra et hukommelseskort. Dette kan være nyttigt for charter- eller flådefartøjer og ved deling af dine opsætningsoplysninger med en ven.

Skrog-ID-nummer: Giver dig mulighed for at indtaste skrogets identifikationsnummer (HIN). HIN-nummeret kan være permanent fastgjort øverst på styrbords side af hækken eller på den udvendige side.

Optimus Styring: Giver dig mulighed for at justere Optimus styringsparametrene.

Indstilling af køl offset

Du kan indtaste køl offset for at kompensere vanddybdemålingen for transducerens monteringsplacering. Dermed kan man alt efter behov se vanddybden under kølen eller den sande vanddybde.

Hvis du vil kende vanddybden under kølen eller det laveste punkt under båden, og transduceren er placeret i vandlinjen eller et sted over enden af kølen, skal du måle afstanden fra transducerens placering til bådens køl.

Hvis du vil kende den sande vanddybde, og transduceren er placeret over vandlinjen, skal du måle afstanden fra bunden af transduceren og op til vandlinjen.

BEMÆRK: Denne funktion er kun tilgængelig, når du har gyldige dybdedata.

1 Måling af afstanden:

- Hvis transduceren er monteret i vandlinjen ① eller et sted over enden af kølen, skal du måle afstanden fra transducerens placering til bådens køl. Angiv denne værdi som et positivt tal.
- Hvis transduceren er monteret i bunden af kølen ②, og du vil kende den sande vanddybde, skal du måle afstanden fra transduceren til vandlinjen. Angiv denne værdi som et negativt tal.

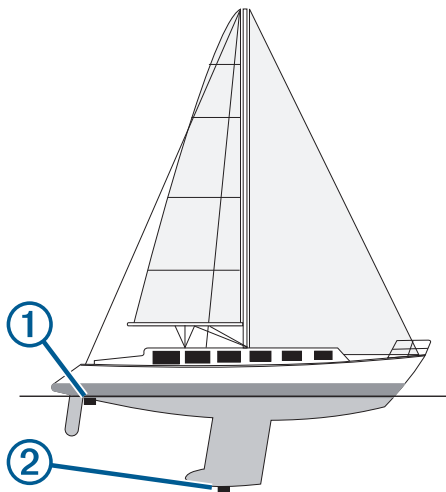

2 Fuldfør en handling:

- Hvis transduceren er sluttet til plotteren eller et ekkolodsmodul, skal du vælge **Indstillinger > Mit fartøj > Dybde og ankring > Køl offset**.
- Hvis transduceren er sluttet til NMEA 2000 netværket, skal du vælge **Indstillinger > Kommunikation > NMEA 2000-opsætning > Enhedsliste**, markere transduceren og vælge **Gennemse > Køl offset**.

3 Vælg **+**, hvis transduceren er monteret i vandlinjen, eller vælg **-**, hvis transduceren er monteret i bunden af kølen.

4 Angiv den afstand, der blev målt i trin 1.

Indstilling af vandtemperatur offset

Temperatur offset kompenserer for temperaturlæsningen fra en temperatursensor eller en transducer, der kan måle temperatur.

- 1 Mål vandtemperaturen ved hjælp af temperatursensoren eller en transducer, der kan måle temperatur, og som er tilsluttet netværket.
- 2 Mål vandtemperaturen ved hjælp af en anden temperatursensor eller et termometer, som du ved måler nøjagtigt.
- 3 Træk den vandtemperatur, du målte i trin 1, fra den vandtemperatur, du målte i trin 2.
Dette er talværdien for temperatur offset. Angiv denne værdi i trin 5 som et positivt tal, hvis sensoren måler vandtemperaturen til at være koldere, end den egentlig er. Angiv denne værdi i trin 5 som et negativt tal, hvis sensoren måler vandtemperaturen til at være varmere, end den egentlig er.
- 4 Fuldfør en handling:
 - Hvis sensoren eller transduceren er sluttet til plotteren eller et ekkolodsmodul, skal du vælge **Indstillinger > Mit fartøj > Temp. offset**.
 - Hvis sensoren eller transduceren er sluttet til NMEA 2000 netværket, skal du vælge **Indstillinger > Kommunikation > NMEA 2000-opsætning > Enhedsliste**, markere transduceren og vælge **Gennemse > Temp. offset**.
- 5 Angiv den værdi for temperatur offset, der blev beregnet i trin 3.

Kalibrering af en vandhastighedsenhed

Hvis du har tilsluttet en hastighedssensor eller en transducer, der kan måle hastighed, kan du kalibrere den enhed, der kan måle hastighed, for at forbedre nøjagtigheden af vandhastighedsdata, der vises af plotteren.

- 1 Fuldfør en handling:
 - Hvis sensoren eller transduceren er sluttet til plotteren eller et ekkolodsmodul, skal du vælge **Indstillinger > Mit fartøj > Juster fart gennem vandet**.
 - Hvis sensoren eller transduceren er sluttet til NMEA 2000 netværket, skal du vælge **Indstillinger > Kommunikation > NMEA 2000-opsætning > Enhedsliste**, markere transduceren og vælge **Gennemse > Juster fart gennem vandet**.
- 2 Følg instruktionerne på skærmen.
Hvis båden ikke bevæger sig hurtigt nok, eller hastighedssensoren ikke registrerer hastigheden, vises en besked.
- 3 Vælg **OK**, og øg forsigtigt bådens fart.
- 4 Hvis beskeden vises igen, skal du standse båden og sikre dig, at hjulet på hastighedssensoren ikke sidder fast.
- 5 Hvis hjulet kan dreje rundt uden modstand, skal du kontrollere kabelforbindelsen.
- 6 Hvis denne besked vises igen, skal du kontakte Garmin produktsupport.

Andre skibsindstillinger

Når din kompatible plotter er sluttet til en AIS-enhed eller VHF-radio, kan du indstille, hvordan andre fartøjer skal vises på plotteren.

Vælg **Indstillinger > Andre fartøjer**.

AIS: Aktiverer og deaktiverer AIS-signalmottagelse.

DSC: Aktiverer og deaktiverer DSC (digitalt selektivt kald).

Kollisionsalarm: Indstiller en kollisionsalarmen (*Indstilling af kollisionsalarm i sikker zone, side 28*).

AIS-EPIRB-test: Aktiverer testsignaler fra Emergency Position Indicating Radio Beacons (EPRIB).

AIS-MOB-test: Aktiverer testsignaler fra MOB-enheder (Mand Over Bord).

AIS SART Test: Aktiverer testudsendelser fra SART-enheder (Search and Rescue Transponders).

Indstillinger, der synkroniseres på Garmin marinenetværket

Følgende enheder synkroniserer visse indstillinger, når de sluttes til Garmin marinenetværket.

- ECHOMAP™ 70 serien
- GPSMAP 507 serien (softwareversion 3.0 eller nyere)
- GPSMAP 701 serien (softwareversion 3.0 eller nyere)
- GPSMAP 702 serien
- GPSMAP 800 serien
- GPSMAP 902 serien
- GPSMAP 1000 serien
- GPSMAP 1002 serien
- GPSMAP 1202 serien
- GPSMAP 7400/7600 serien
- GPSMAP 8400/8600/8700 serien

Følgende indstillinger synkroniseres, om muligt, til enheden.

Alarmindstillinger (synkroniserer også alarmbekræftelse):

- Ankomst
- Anker vagt
- Afvigelse
- GPS-nøjagtighed
- Lavt vand
- Dybvand (ikke tilgængelig i GPSMAP 8400/8600 serien)
- Vandtemp.
- Kontur (ikke tilgængelig i echoMAP 70s og GPSMAP 507/701 serien)
- Fisk
- Kollisionsalarm

Generelle indstillinger:

- Auto guidning Foretrukken dybde
- Auto guidning Fri højde
- Signaltone
- Farvevalg
- Tastaturopsætning
- Sprog
- Kortdatum
- Nordreference
- Positionsformat
- Systemenheder
- Juster fart gennem vandet
- Radarantennestørrelse

Kortindstillinger:

- Kort omrids
- Farefarver
- Kurslinje
- POI'er på land
- Fyrvinkler
- Navigationssymbol-størrelse

- Nav.symbol-type
- Fotopunkter
- Foretrukken dybde
- Skyggelægning af lavt vand
- Servicepunkter
- Fartøjsikon (kan ikke synkroniseres mellem alle modeller)

Gendannelse af plotterens oprindelige fabriksindstillinger

BEMÆRK: Dette påvirker alle enheder på netværket.

1 Vælg **Indstillinger > System > Systemoplysninger > Nulstil**.

2 Vælg en funktion:

- Hvis du vil nulstille alle enhedsindstillinger til fabriksindstillingerne, skal du vælge **Nulstil standardindstillinger**. Dette gendanner standardindstillingerne for konfiguration, men fjerner ikke gemte brugerdata, kort eller softwareopdateringer.
- Hvis du vil nulstille alle indstillinger i alle enheder i stationen til fabriksindstillingerne, skal du vælge **Nulstil stationsindstillinger**. Dette gendanner standardindstillingerne for konfiguration, men fjerner ikke gemte brugerdata, kort eller softwareopdateringer.
- Du kan rydde gemte data, f.eks. waypoints og ruter, ved at vælge **Slet brugerdata**. Dette påvirker ikke kort eller softwareopdateringer.
- Hvis du vil rydde gemte data og nulstille enhedsindstillinger til fabriksindstillingerne, skal du frakoble plotteren fra Garmin marinenetværket og vælge **Slet data og nulstil indstillingerne**. Dette påvirker ikke kort eller softwareopdateringer.

Deling og håndtering af brugerdata

Du kan dele brugerdata mellem kompatible enheder. Brugerdata omfatter waypoints, gemte spor, ruter og grænser.

- Du kan dele data på tværs af Garmin marinenetværket.
- Du kan dele og håndtere brugerdata vha. et hukommelseskort. Der skal være installeret et hukommelseskort i enheden. Denne enhed understøtter et hukommelseskort med op til 32 GB, som er formateret til FAT32.

Kopiering af waypoints, ruter og spor fra HomePort til en plotter

Før du kan kopiere data til plotteren, skal du have den nyeste version af softwareprogrammet HomePort indlæst på din computer samt et hukommelseskort isat i plotteren.

Kopier dataene fra HomePort til det forberedte hukommelseskort.

Der findes yderligere oplysninger i HomePort hjælpefilen.

Valg af filtype til waypoints og ruter fra tredjepart

Du kan importere og eksportere waypoints og ruter fra enheder fra tredjepart.

1 Indsæt et hukommelseskort i kortlæseren.

2 Vælg **Info > Brugerdata > Dataoverførsel > Filtype**.

3 Vælg **GPX**.

Hvis du vil overføre data med Garmin enheder igen, skal du vælge filtypen ADM.

Kopiering af brugerdata fra et hukommelseskort

Du kan overføre brugerdata fra andre enheder ved hjælp af et hukommelseskort. Brugerdata inkluderer waypoints, ruter, Auto Guidance-stier, spor og grænser.

BEMÆRK: Kun grænsefiler med filtypenavnet .adm understøttes.

- 1 Isæt et hukommelseskort i en kortlæser.
- 2 Vælg **Info > Brugerdata > Dataoverførsel**.
- 3 Hvis det er nødvendigt, kan du vælge det hukommelseskort, der skal kopieres data til.
- 4 Vælg en funktion:
 - Overfør data fra hukommelseskortet til plotteren, og kombiner dem med eksisterende brugerdata ved at vælge **Hent fra kassette**.
 - Overfør data fra hukommelseskortet til plotteren, og overskriv eksisterende brugerdata ved at vælge **Erstat fra hukommelseskort**.
- 5 Vælg filnavnet.

Kopiering af brugerdata til et hukommelseskort

Du kan gemme brugerdata på et hukommelseskort for at overføre dem til andre enheder. Brugerdata inkluderer waypoints, ruter, Auto Guidance-stier, spor og grænser.

- 1 Indsæt et hukommelseskort i kortlæseren.
- 2 Vælg **Info > Brugerdata > Dataoverførsel > Gem på hukommelseskort**.
- 3 Vælg om nødvendigt det hukommelseskort, som dataene skal kopieres til.
- 4 Vælg en funktion:
 - Opret en ny fil ved at vælge **Tilføj ny fil**, og indtast et navn.
 - Hvis du vil føje yderligere oplysninger til en eksisterende fil, skal du vælge filen på listen og vælge **Gem på hukommelseskort**.

Kopiering af indbyggede kort til et hukommelseskort

Du kan kopiere kort fra plotteren til et hukommelseskort til brug med HomePort.

- 1 Indsæt et hukommelseskort i kortlæseren.
- 2 Vælg **Indstillinger > System > Systemoplysninger > Kopier indbygget kort**.

Opdatering af indbyggede kort med et hukommelseskort og Garmin Express

Du kan opdatere de indbyggede kort vha. Garmin Express og et hukommelseskort.

- 1 Indsæt et hukommelseskort i computerens kortlæser.
- 2 Åbn Garmin Express programmet.
Hvis du ikke har Garmin Express programmet installeret på din computer, kan du downloade det fra garmin.com/express.
- 3 Registrer din enhed, hvis det er nødvendigt (*Registrering af din enhed med Garmin Express, side 152*).
- 4 Klik på **Fartøj > Vis detaljer**.
- 5 Klik på **Download** ved siden af kortet, du vil opdatere.
- 6 Følg instruktionerne på skærmen for at fuldføre downloaden.
- 7 Vent, mens opdateringen downloades.
Opdateringen kan tage noget tid.
- 8 Når overførslen er fuldført, skal du skubbe kortet ud fra computeren.
- 9 Isæt hukommelseskortet i kortlæseren (*Isætning af hukommelseskort, side 7*).
- 10 Vælg **Indstillinger > System > Systemoplysninger > Opdater indbygget kort** på plotteren.
Det opdaterede kort vises på plotteren.

Sikkerhedskopiering af data til en pc

- 1 Indsæt et hukommelseskort i kort slotten.
- 2 Vælg **Info > Brugerdatab> Dataoverførsel > Gem på hukommelseskort**.
- 3 Vælg et filnavn på listen, eller vælg **Tilføj ny fil**.
- 4 Vælg **Gem på hukommelseskort**.
- 5 Fjern hukommelseskortet, og sæt det i en kortlæser, der er tilsluttet en computer.
- 6 Åbn mappen Garmin\UserData på hukommelseskortet.
- 7 Kopier den pågældende sikkerhedskopifil på kortet, og sæt den ind et sted på computeren.

Gendannelse af sikkerhedskopidata til en plotter

- 1 Indsæt hukommelseskortet i en kortlæser, der er tilsluttet din computer.
- 2 Kopier en sikkerhedskopifil fra computeren til hukommelseskortet til en mappe med navnet Garmin\UserData.
- 3 Indsæt et hukommelseskort i kortstikket.
- 4 Vælg **Info > Brugerdatab> Dataoverførsel > Erstat fra hukommelseskort**.

Lagring af systeminformation på et hukommelseskort

Du kan gemme systeminformation på et hukommelseskort som et fejlfindingsværktøj. En repræsentant fra produktsupport vil muligvis bede dig om at bruge denne information til at hente data om netværket.

- 1 Indsæt et hukommelseskort i kortstikket.
- 2 Vælg **Indstillinger > System > Systemoplysninger > Garmin-enheder > Gem på hukommelseskort**.
- 3 Hvis det er nødvendigt, kan du vælge det hukommelseskort, der skal gemmes systemoplysninger til.
- 4 Fjern hukommelseskortet.

Appendiks

Registrering af din enhed med Garmin Express

BEMÆRK: Du skal bruge ActiveCaptain appen for at registrere enheden (*Sådan kommer du i gang med ActiveCaptain appen, side 15*).

Hjælp os med at give dig bedre support ved at gennemføre vores onlineregistrering i dag. Opbevar den originale købskvittering eller en kopi på et sikkert sted.

- 1 Indsæt et hukommelseskort i kortlæseren (*Isætning af hukommelseskort, side 7*).
- 2 Vent et øjeblik.
Plotteren åbner siden til håndtering af kort og opretter filen GarminDevice.xml i mappen Garmin på hukommelseskortet.
- 3 Fjern hukommelseskortet.
- 4 Sæt hukommelseskortet i din computer.
- 5 Gå til garmin.com/express på din computer.
- 6 Følg instruktionerne på skærmen for at downloade, installere og åbne Garmin Express appen.
- 7 Vælg **+** > **Tilføj en enhed**.
- 8 Mens appen søger, skal du vælge **Log på** ved siden af **Har du søkort eller marineenheder?** nederst på skærmen.
- 9 Opret, eller log på din Garmin konto.
- 10 Følg vejledningen på skærmen for at konfigurere dit fartøj.
- 11 Vælg **+** > **Tilføj**.
Garmin Express appen søger på hukommelseskortet efter oplysninger om enheden.
- 12 Vælg **Tilføj enhed** for at registrere enheden.
Når opdateringen er fuldført, søger Garmin Express appen efter yderligere kort og kortopdateringer til din enhed.

Når du tilføjer enheder til dit plotternetværk, skal du gentage disse trin for at registrere de nye enheder.

Softwareopdatering

BEMÆRK: Du kan bruge ActiveCaptain appen til at opdatere enhedens software (*Opdatering af software med ActiveCaptain appen, side 17*).

Du skal muligvis opdatere enhedens software, når du installerer enheden eller tilføjer tilbehør til enheden.

Denne enhed understøtter et hukommelseskort med op til 32 GB, som er formateret til FAT32.

Inden du opdaterer softwaren, kan du kontrollere den softwareversion, der er installeret på din enhed (*Visning af oplysninger om systemsoftware, side 138*). Derefter kan du gå til garmin.com/support/software/marine.html, vælge Se alle enheder i denne pakke og sammenligne den installerede softwareversion med den softwareversion, der er angivet for dit produkt.

Hvis softwaren på din enhed er ældre end den, som er angivet på webstedet, skal du følge trinnene for at indlæse softwaren på et hukommelseskort (*Indlæsning af nyt software på et hukommelseskort, side 153*) og derefter opdatere enhedens software (*Opdatering af enhedens software, side 153*).

Indlæsning af nyt software på et hukommelseskort

Du kan kopiere softwareopdateringen til et hukommelseskort ved hjælp af en computer, der kører Windows® software eller en Mac® computer.

- 1 Indsæt et hukommelseskort i en kortlæser på computeren.
 - 2 Gå til garmin.com/support/software/marine.html.
TIP: Du kan også downloade opdaterede brugervejledninger, der kan indlæses på plotteren, fra dette websted.
 - 3 Vælg **GPSMAP serie med SD-kort**.
 - 4 Vælg **Download** ud for **GPSMAP serie med SD-kort**.
 - 5 Læs og accepter betingelserne.
 - 6 Hvis du er på en Mac computer, skal du vælge **Gå til downloadsiden for Mac**.
 - 7 Vælg **Download**.
 - 8 Vælg om nødvendigt en placering, og vælg **Gem**.
 - 9 Dobbeltklik på den downloadede fil.
 - 10 Hvis du bruger en computer der kører Windows software, skal du vælge **Næste**, vælge det drev, der er tilknyttet hukommelseskortet, og vælge **Næste > Afslut**.
En Garmin mappe, der indeholder softwareopdateringen, oprettes på hukommelseskortet. Det kan tage flere minutter at indlæse softwareopdateringen på hukommelseskortet.
 - 11 Hvis du bruger en Mac computer, skal du kopiere Garmin mappen til hukommelseskortets rodmappe.
Det kan tage flere minutter at indlæse softwareopdateringen på hukommelseskortet.
- Efter du har indlæst opdateringen på hukommelseskortet, skal du installere softwaren på plotteren ([Opdatering af enhedens software, side 153](#)).

Opdatering af enhedens software

Før du kan opdatere softwaren, skal du have et hukommelseskort med softwareopdatering eller indlæse den nyeste software til et hukommelseskort ([Indlæsning af nyt software på et hukommelseskort, side 153](#)).

- 1 Slå plotteren til.
- 2 Når skærmen Hjem vises, skal du indsætte hukommelseskortet i kortstikket.
BEMÆRK: Instruktionerne til softwareopdatering vises kun, hvis enheden er helt opstartet, før kortet indsættes.
- 3 Følg instruktionerne på skærmen.
- 4 Vent nogle minutter, mens softwareopdateringsprocessen gennemføres.
- 5 Når du bliver bedt om det, skal du lade hukommelseskortet sidde og genstarte plotteren manuelt.
- 6 Fjern hukommelseskortet.
BEMÆRK: Hvis hukommelseskortet fjernes, før enheden er helt gennem opstartprocessen, er softwareopdateringen ikke fuldført.

Parring af GRID enheden med plotteren fra plotteren

BEMÆRK: Disse trin gælder for både GRID enheden og GRID 20-enheden.

Før du parrer GRID 20-enheden med plotteren for at oprette en dataforbindelse, skal du sørge for strøm med batterier, det vedlagte strømkabel eller en NMEA 2000 netværksforbindelse.

Før du kan parre GRID enheden med plotteren, skal du forbinde den til Garmin marinenetværket.

- 1 Vælg **Indstillinger > System > Stationsoplysninger > GRID™ parring > Tilføj**.
- 2 Vælg en handling:
 - På GRID fjerninput-enheden skal du trykke på **SELECT**.
 - Tryk på ◀ og ▶ på GRID 20-fjerninputenheden, indtil fjernbetjeningen bipper tre gange.

Parring af GRID enheden med plotteren fra GRID enheden

BEMÆRK: Dette gælder ikke for GRID 20 enheden.

- 1 På GRID fjerninput-enheden skal du trykke på **+** og **HOME** samtidigt.
Der åbnes en valgside med alle plottere på Garmin Marine Network.
- 2 Drej hjulet på GRID fjerninput-enheden for at fremhæve **Vælg** på plotteren, som du ønsker at styre med GRID fjerninput-enheden.
- 3 Tryk på **SELECT**.

Rotation af GRID fjerninput-enheden

I visse installeringsituationer kan det være nødvendigt at rotere retningen for GRID enheden.

BEMÆRK: Dette gælder ikke for GRID 20 enheden.

- 1 Vælg **Indstillinger > Kommunikation > Marinenetværk**.
- 2 Vælg GRID enheden.

Rengøring af skærmen

BEMÆRK

Rengøringsmidler, der indeholder ammoniak, skader anti-refleks-laget.

Enhedens skærm er dækket af et specielt anti-refleks-lag, der er meget følsomt over for voks og skuremidler.

- 1 Anvend en brillereens, der er angivet som værende sikker til rengøring af anti-refleks-flader.
- 2 Tør skærmen forsigtigt af med en blød, ren og fnugfri klud.

Visning af billeder på et hukommelseskort

Du kan se billeder, der er gemt på et hukommelseskort. Du kan se filtyperne .jpg, .png og .bmp.

- 1 Indsæt et hukommelseskort med billedfiler i kort slottet.
- 2 Vælg **Info > Billedfremviser**.
- 3 Vælg den mappe, der indeholder billederne.
- 4 Vent et par sekunder, mens eksempelbillederne indlæses.
- 5 Vælg et billede.
- 6 Tryk på pilene for at rulle gennem billederne.
- 7 Vælg om nødvendigt **Menu > Start diasshow**.

Skærmprint

Du kan optage et skærmprint af et hvilket som helst skærmbillede på din kortplotter og gemme det som en .png-fil. Derefter kan du overføre dit skærmprint til din computer.

Optagelse af screenshot

- 1 Indsæt et hukommelseskort i kortstikket.
- 2 Vælg **Indstillinger > Præferencer > Gem screenshot > Til**.
- 3 Gå til det skærmbillede, du vil optage.
- 4 Tryk på **Hjem** i mindst seks sekunder.

Kopiering af screenshots til en computer

- 1 Fjern hukommelseskortet fra plotteren, og sæt det i en kortlæser, der er sluttet til en computer.
- 2 Fra Windows Explorer kan du åbne mappen Garmin\scrn på hukommelseskortet.
- 3 Kopier en .bmp-fil fra kortet, og indsæt den på en vilkårlig placering på computeren.

Fejlfinding

Enheden modtager ikke GPS-signaler

Hvis enheden ikke modtager satellitsignaler, kan der være forskellige årsager. Hvis enheden er blevet flyttet langt væk, siden den sidst modtog satellitter, eller den har været slukket i længere tid end et par uger eller måneder, modtager enheden muligvis ikke satellitterne korrekt.

- Sørg for, at enheden bruger den nyeste software. Hvis det ikke er tilfældet, skal du opdatere enhedssoftwaren.
- Sørg for, at enheden har frit udsyn til himlen, så antennen kan modtage GPS-signalet. Hvis enheden er monteret inde i en kabine, skal den være tæt på et vindue, så den kan modtage GPS-signalet.

Enheden kan ikke tændes eller bliver ved med at slukke

Enheder, som tænder og slukker på utilregnelig vis, kan indikere et problem med strømtilførslen til enheden. Kontroller disse punkter for at forsøge at finde frem til årsagen til strømproblemet.

- Sørg for, at strømkilden genererer strøm.
Det kan du undersøge på flere måder. Du kan f.eks. undersøge, om andre enheder, som stømforsynes fra samme kilde, fungerer.
- Kontroller sikringen i strømkablet.
Sikringen bør være placeret i en holder, der er en del af den røde ledning i strømkablet. Kontroller, at den rigtige størrelse sikring er installeret. Se mærkaten på kablet eller installationsvejledningen for oplysninger om, hvilken størrelse sikring der er nødvendig. Kontroller sikringen for at sikre, at der stadig er forbindelse inde i sikringen. Du kan teste sikringen med et multimeter. Hvis sikringen fungerer, skal multimeteret vise 0 ohm.
- Kontroller, at enheden modtager mindst 12 V.
For at kontrollere spændingen skal du måle en DC spænding på strømkablets hunstik. Hvis spændingen er under 12 V, kan enheden ikke tændes.
- Hvis enheden modtager tilstrækkelig strøm, men ikke kan tændes, skal du kontakte Garmin produktsupport.

Enheden opretter ikke waypoints på den rigtige position

Du kan indtaste en waypointposition manuelt for at overføre og dele data fra en enhed til en anden. Hvis du har indtastet et waypoint manuelt vha. koordinater, og punktets position ikke vises på det sted, hvor det burde være, er enhedens kortdatums- og positionsformat muligvis ikke det samme som det kortdatums- og positionsformat, der oprindeligt blev brugt til at markere waypointet.

Positionsformatet er den måde, GPS-modtagerens position vises på skærmen. Det vises normalt som længde-/breddegrader i grader og minutter med mulighed for at få vist grader, minutter og sekunder, kun grader eller en af flere forskellige gitterformater.

Kortdatum er en matematisk model, som afbilder en del af jordens overflade. Længde- og breddegradslinjer på et papirkort refererer til et specifikt kortdatum.

- 1 Find ud af, hvilket kortdatums- og positionsformat der blev brugt, da det oprindelige waypoint blev oprettet.
Hvis det oprindelige waypoint stammede fra et kort, burde der være en forklaring på kortet, der angiver det kortdatums- og positionsformat, der blev brugt til at oprette det pågældende kort. Denne forklaring er ofte placeret tæt på kortnøglen.
- 2 Vælg **Indstillinger > Præferencer > Enheder**.
- 3 Vælg de rigtige indstillinger for kortdatums- og positionsformat.
- 4 Opret waypointet igen.

Kontakt til Garmin Support

- Gå til support.garmin.com for at få hjælp og information, bl.a. produktvejledninger, ofte stillede spørgsmål, videoer og kundesupport.
- I USA skal du ringe på 913-397-8200 eller 1-800-800-1020.
- I Storbritannien skal du ringe på 0808 238 0000.
- I Europa skal du ringe på +44 (0) 870 850 1241.

Specifikationer

Specifikationer for GPSMAP 7x07

Specifikation	Mål
Mål (B×H×D)	22,2 × 14,2 × 6,1 cm (8,75 × 5,6 × 2,6 tommer)
Displaystørrelse (B×H)	15,5 × 8,6 cm (6,1 × 3,4 tommer)
Skærmopløsning	WVGA, 800 × 400 pixel
Vægt	1,13 kg (2,5 lb.)
Sikkerhedsafstand for kompas	80 cm (31,5 tommer)
Temperaturområde	Fra -15° til 55°C (fra 5° til 131°F)
Materiale	Polycarbonatplast og trykstøbt aluminium
Vandtæthedsklasse	IEC 60529 IPX7 Enheden tåler hændelig udsættelse for vand op til 1 meter i op til 30 minutter. Du kan finde flere oplysninger på www.garmin.com/waterra-ting .
Sikring	6 A, 125 V hurtigvirkende
Indgangsspænding	Fra 10 til 32 V DC
Maks. strømforbrug ved 10 V DC	24 W
Typisk strømforbrug ved 12 V DC	1,5 A
Maks. strømforbrug ved 12 V DC	2,0 A
NMEA 2000 LEN ved 9 V DC	2
NMEA 2000 Forbrug	75 mA maks.
Maks. antal waypoints	5.000
Maks. antal ruter	100
Maks. antal aktive sporpunkter	50.000 punkter; 50 gemte ruter
Hukommelseskort	2 microSD kortlæsere; maks. størrelse: 32 GB
Trådløs frekvens og protokoller	Wi-Fi, ANT [®] og Bluetooth teknologier 2,4 GHz ved 19,5 dBm nominelt

GPSMAP Specifikationer for 7x08

Specifikation	Mål
Mål (B×H×D)	24,4 × 16,0 × 7,6 cm (9,6 × 6,3 × 3,0 tommer)
Displaystørrelse (B×H)	17,8 × 10,2 cm (7,0 × 4,0 tommer)
Skærmopløsning	WSVGA, 1024 x 600 pixel
Vægt	1,41 kg (3,1 lb.)
Sikkerhedsafstand for kompas	70 cm (27,6 tommer)
Temperaturområde	Fra -15° til 55°C (fra 5° til 131°F)
Materiale	Polycarbonatplast og trykstøbt aluminium
Vandtæthedsklasse	IEC 60529 IPX7 Enheden tåler hændelig udsættelse for vand op til 1 meter i op til 30 minutter. Du kan finde flere oplysninger på www.garmin.com/waterrating .
Sikring	6 A, 125 V hurtigvirkende
Indgangsspænding	Fra 10 til 32 V DC
Maks. strømforbrug ved 10 V DC	27 W
Typisk strømforbrug ved 12 V DC	1,8 A
Maks. strømforbrug ved 12 V DC	2,3 A
NMEA 2000 LEN ved 9 V DC	2
NMEA 2000 Forbrug	75 mA maks.
Maks. antal waypoints	5.000
Maks. antal ruter	100
Maks. antal aktive sporpunkter	50.000 punkter; 50 gemte ruter
Hukommelseskort	2 SD kortlæsere; maks. størrelse: 32 GB
Trådløs frekvens og protokoller	Wi-Fi, ANT og Bluetooth teknologier 2,4 GHz ved 19,5 dBm nominelt

GPSMAP Specifikationer for 7x10

Specifikation	Mål
Mål (B×H×D)	28,9 × 20,6 × 7,6 cm (11,4 × 8,1 × 3,1 tommer)
Displaystørrelse (B×H)	21,8 × 13,5 cm (8,6 × 5,3 tommer) 10 tommer diagonal
Skærmopløsning	WXGA, 1024 x 600 pixel
Vægt	2,36 kg (5,2 lb.)
Sikkerhedsafstand for kompas	65 cm (25,6 tommer)
Temperaturområde	Fra -15° til 55°C (fra 5° til 131°F)
Materiale	Polycarbonatplast og trykstøbt aluminium
Vandtæthedsklasse	IEC 60529 IPX7 Enheden tåler hændelig udsættelse for vand op til 1 meter i op til 30 minutter. Du kan finde flere oplysninger på www.garmin.com/waterra-ting .
Sikring	6 A, 125 V hurtigvirkende
Indgangsspænding	Fra 10 til 32 V DC
Maks. strømforbrug ved 10 V DC	30 W
Typisk strømforbrug ved 12 V DC	1,95 A
Maks. strømforbrug ved 12 V DC	2,5 A
NMEA 2000 LEN ved 9 V DC	2
NMEA 2000 Forbrug	75 mA maks.
Maks. antal waypoints	5.000
Maks. antal ruter	100
Maks. antal aktive sporpunkter	50.000 punkter; 50 gemte ruter
Hukommelseskort	2 SD kortlæsere; maks. størrelse: 32 GB
Trådløs frekvens og protokoller	Wi-Fi, ANT og Bluetooth teknologier 2,4 GHz ved 19,5 dBm nominelt

Specifikationer for GPSMAP 7x12

Mål (B×H×D)	33,0 × 22,6 × 7,9 cm (13,0 × 8,9 × 3,1 tommer)
Displaystørrelse (B×H)	26,2 × 16,3 cm (10,3 × 6,4 tommer) 12 tommer diagonal
Skærmopløsning	WXGA, 1280 × 800 pixel
Vægt	2,72 kg (6,0 lb.)
Sikkerhedsafstand for kompas	65 cm (25,6 tommer)
Afstand til nærmeste forhindring	9,5 cm (3 ³ / ₄ tommer)
Temperaturområde	Fra -15° til 55°C (fra 5° til 131°F)
Materiale	Polycarbonatplast og trykstøbt aluminium
Vandtæthedsklasse	IEC 60529 IPX7 ¹
Sikring	6 A, 125 V hurtigvirkende
Indgangsspænding	Fra 10 til 32 V DC
Maks. strømforbrug ved 10 V DC	36 W
Typisk strømforbrug ved 12 V DC	2,5 A
Maks. strømforbrug ved 12 V DC	3,0 A
NMEA 2000 LEN ved 9 V DC	2
NMEA 2000 Forbrug	75 mA maks.
Maks. antal waypoints	5.000
Maks. antal ruter	100
Maks. antal aktive sporpunkter	50.000 punkter; 50 gemte ruter
Hukommelseskort	2 SD kortlæsere; maks. størrelse: 32 GB
Trådløs frekvens	2,4 GHz ved 19,5 dBm nominelt

¹ Enheden tåler hændelig udsættelse for vand op til 1 meter i op til 30 minutter. Du kan finde flere oplysninger på www.garmin.com/waterrating.

Specifikationer for GPSMAP 7xl6

Specifikation	Mål
Mål (B×H×D)	42,7 × 27,5 × 8,6 cm (16,8 × 10,8 × 3,4 tommer)
Displaystørrelse (B×H)	34,5 × 19,3 cm (13,6 × 7,6 tommer)
Skærmopløsning	WXGA, 1024 x 800 pixel
Vægt	4,3 kg (9,5 lb.)
Temperaturområde	Fra -15° til 55°C (fra 5° til 131°F)
Materiale	Polycarbonatplast og trykstøbt aluminium
Vandtæthedsklasse	IEC 60529 IPX7 Enheden tåler hændelig udsættelse for vand op til 1 meter i op til 30 minutter. Du kan finde flere oplysninger på www.garmin.com/waterra-ting .
Indgangsspænding	Fra 10 til 32 V DC
Sikring	8 A, 125 V hurtigvirkende
Sikkerhedsafstand for kompas	85,0 cm (33,5 tommer)
Maks. strømforbrug ved 10 V DC	57,2 W
Typisk strømforbrug ved 12 V DC	3,82 A
Maks. strømforbrug ved 12 V DC	5,24 A
NMEA 2000 LEN ved 9 V DC	2
NMEA 2000 Forbrug	75 mA maks.
Maks. antal waypoints	5.000
Maks. antal ruter	100
Maks. antal aktive sporpunkter	50.000 punkter; 50 gemte ruter
Hukommelseskort	2 SD kortlæsere; maks. størrelse: 32 GB
Trådløs frekvens og protokoller	Wi-Fi, ANT og Bluetooth teknologier 2,4 GHz ved 19,5 dBm nominelt

NMEA 2000 PGN-oplysninger

Send og modtag

PGN	Beskrivelse
059392	ISO-bekræftelse
059904	ISO-anmodning
060160	ISO-transportprotokol: Dataoverførsel
060416	ISO-transportprotokol: Administration af tilslutning
060928	ISO-adresse påkrævet
065240	Anmodet adresse
126208	Anmod om gruppefunktion
126996	Produktoplysninger
126998	Konfigurationsoplysninger
127237	Retnings-/sporstyring
127245	Ror
127250	Fartøjsretning
127258	Magnetisk variation
127488	Motorparametre: hurtig opdatering
127489	Motorparametre: dynamiske
127493	Gearparametre: dynamiske
127505	Væskniveau
127508	Batteristatus
128259	Hastighed: i forhold til vand
128267	Vanddybde
129025	Position: hurtig opdatering
129026	COG/SOG: hurtig opdatering
129029	GNSS-positionsdata
129283	Cross Track-fejl
129284	Navigationsdata
129539	GNSS DOP'er
129540	Antal synlige GNSS-satellitter
130060	Etiket
130306	Vinddata
130310	Miljøparametre (forældet)
130311	Miljøparametre (forældet)

PGN	Beskrivelse
130312	Temperatur (forældet)

Send

PGN	Beskrivelse
126464	Send og modtag gruppefunktion for PGN-oversigt
126984	Alarmsvar
127497	Tripparametre: Motor

Modtag

PGN	Beskrivelse
065030	Gennemsnitligt vekselstrømsforbrug for generator (GAAC)
126983	Alarm
126985	Alarmtekst
126987	Tærskelværdi for alarm
126988	Alarmværdi
126992	Systemtid
127251	Drejehastighed
127257	Attitude
127498	Motorparametre: statiske
127503	Status for vekselstrømsindgang (forældet)
127504	Status for vekselstrømsudgang (forældet)
127506	Detaljeret vekselstrømsstatus
127507	Opladerstatus
127509	Inverterstatus
128000	Nautisk afdriftsvinkel
128275	Afstandslog
129038	AIS Klasse A - positionsrapport
129039	AIS Klasse B - positionsrapport
129040	AIS Klasse B - udvidet positionsrapport
129044	Referencepunkt
129285	Navigation: Rute-/waypoint-oplysninger
129794	AIS Klasse A - statiske og trafikrelaterede data
129798	AIS SAR flyposition
129799	Radiofrekvens-/tilstand/-effekt

PGN	Beskrivelse
129802	AIS SRM (sikkerhedsrelaterede beskeder)
129808	DSC-opkaldsoplysninger
129809	AIS Klasse B "CS" - statistisk datarapport, del A
129810	AIS Klasse B "CS" - statistisk datarapport, del B
130313	Fugtighed
130314	Faktisk tryk
130316	Temperatur: Udvidet område
130576	Trimfanestatus
130577	Retningsdata

NMEA 0183 oplysninger

Send

Sætning	Beskrivelse
GPAPB	APB: Kurs/sporkontrol (autopilot) sætning "B"
GPBOD	BOD: Pejling (start til destination)
GPBWC	BWC: Pejling og afstand til waypoint
GPGGA	GGA: Global Positioning System-positionsdata
GPGLL	GLL: Geografisk position (breddegrad/længdegrad)
GPGSA	GSA: GNSS DOP og aktive satellitter
GPGSV	GSV: Synlige GNSS-satellitter
GPRMB	RMB: Anbefalet minimum for navigationsoplysninger
GPRMC	RMC: Anbefalet minimum for specifikke GNSS-data
GPRTE	RTE: Ruter
GPVTG	VTG: Kurs og fart over grunden
GPWPL	WPL: Waypointposition
GPXTE	XTE: Cross Track-fejl
PGRME	E: Estimeret fejl
PGRMM	M: Kortdatum
PGRMZ	Z: Højde
SDDBT	DBT: Dybde under transducer
SDDPT	DPT: Dybde
SDMTW	MTW: Vandtemperatur
SDVHW	VHW: Fart gennem vand og kurs

Modtag

Sætning	Beskrivelse
DPT	Dybde
DBT	Dybde under transducer
MTW	Vandtemperatur
VHW	Fart gennem vand og kurs
WPL	Waypointposition
DSC	Oplysninger om digitalt selektivt opkald
DSE	Udvidet digitalt selektivt opkald
HDG	Kurs, afvigelse og variation
HDM	Kurs, magnetisk
MWD	Vindretning og -hastighed
MDA	Meteorologisk composite
MWV	Vindhastighed og -vinkel
VDM	AIS VHF datalink-besked

Du kan købe samtlige oplysninger om NMEA-format og -sætninger (National Marine Electronics Association) hos: NMEA, Seven Riggs Avenue, Severna Park, MD 21146 USA (www.nmea.org)

J1939 Oplysninger

Plotteren kan modtage J1939-sætninger. Plotteren kan ikke sende via J1939-netværket.

Beskrivelse	PGN	SPN
Motorbelastning i procent ved nuværende hastighed	61443	92
Motorhastighed	61444	190
Udstødningstemperatur ved motormanifold - højre manifold	65031	2433
Udstødningstemperatur ved motormanifold - venstre manifold	65031	2434
Motorkølemiddel	65172	
Fejlkode til aktiv fejlfinding	65226	
Fartøjets afstand	65248	
Vand i brændstof-indikator	65279	
Motor, vent på startlampe	65252	1081
Test af for høj motorhastighed	65252	2812
Kommandostatus for motorluftstop	65252	2813
Kommandostatus for motoralarmudgang	65252	2814
Motorens samlede driftstimer	65253	247
Navigationsbaseret sejlhastighed	65256	517
Motorens brændstofftemperatur 1	65262	174
Motorolietemperatur 1	65262	175
Brændstoftryk for motor	65263	94
Motorolietryk	65263	100
Motorens kølevæsketryk	65263	109
Motorens kølevæsketemperatur	65263	110
Motorens kølevæskestand	65263	111
Motorens brændstofforbrug	65266	183
Motorens gennemsnitlige brændstoføkonomi	65266	185
Tryk i motorindsugningsmanifold nr. 1	65270	102
Batterispænding/strømindgang 1	65271	168
Gearolietemperatur	65272	177
Gearolietryk	65272	127
Brændstofniveau	65276	96
Differenstryk for motoroliefilter	65276	969

