

**GARMIN®**

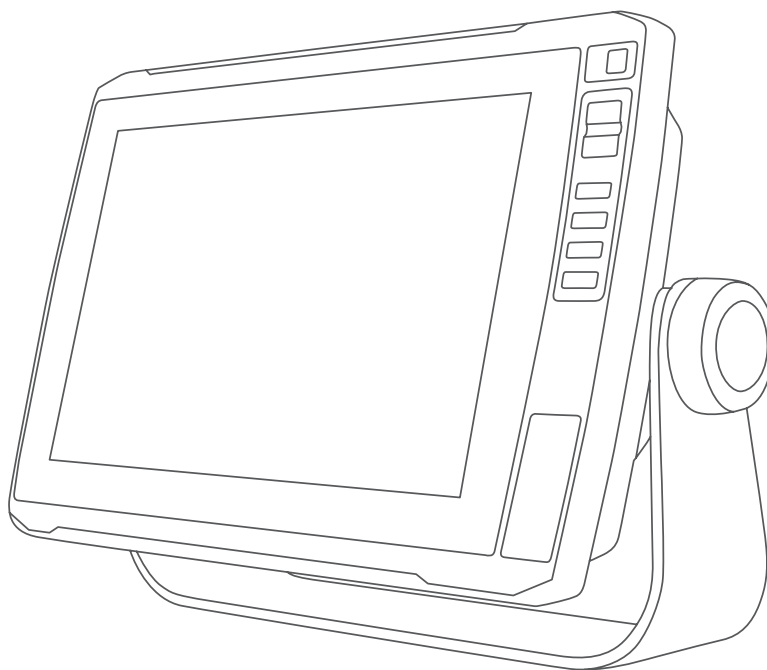

# **ECHOMAP™ ULTRA SERIEN**

---

**Brugervejledning**

© 2019 Garmin Ltd. eller dets datterselskaber

Alle rettigheder forbeholdes. I henhold til lovgivningen om ophavsret må denne vejledning ikke kopieres, helt eller delvist, uden skriftligt samtykke fra Garmin. Garmin forbeholder sig retten til at ændre eller forbedre sine produkter og til at ændre indholdet af denne vejledning uden at være forpligtet til at varsle sådanne ændringer og forbedringer til personer eller organisationer. Gå til [www.garmin.com](http://www.garmin.com) for at finde aktuelle opdateringer og supplerende oplysninger om brugen af dette produkt.

Garmin®, Garmin logoet, ActiveCaptain®, BlueChart® og Fusion® er varemærker tilhørende Garmin Ltd. eller dets datterselskaber, registreret i USA og andre lande. ANT®, ECHOMAP™, Force®, Fusion-Link™, Garmin ClearVü™, Garmin Connect™, Garmin Express™, Garmin LakeVü™, Garmin Quickdraw™, GXM™, LiveScope™, OneChart™, Panoptix™, Reactor™, SmartMode™ og SteadyCast™ er varemærker tilhørende Garmin Ltd. eller dets datterselskaber. Disse varemærker må ikke anvendes uden udtrykkelig tilladelse fra Garmin.

Navnet BLUETOOTH® og de tilhørende logoer ejes af Bluetooth SIG, Inc., og enhver brug deraf af Garmin foregår på licens. CZone™ er et varemærke tilhørende Power Products, LLC. Mac® er et varemærke tilhørende Apple Inc., registreret i USA og andre lande. NMEA®, NMEA 2000® og NMEA 2000 logoet er registrerede varemærker tilhørende National Marine Electronics Association. C-Monster® og Power-Pole® er registrerede varemærker tilhørende JL Marine Systems, Inc.. microSD® og microSD-logoet er varemærker tilhørende SD-3C, LLC. SiriusXM® er et registreret varemærke tilhørende SiriusXM Radio Inc. Standard Mapping® er et varemærke tilhørende Standard Mapping Service, LLC. Wi-Fi® er et registreret mærke tilhørende Wi-Fi Alliance Corporation. Windows® er et registreret varemærke tilhørende Microsoft Corporation i USA og andre lande. Alle andre varemærker og copyrights tilhører deres respektive ejere.

# Indholdsfortegnelse

<b>Indholdsfortegnelse</b>	
<b>Introduktion.....</b>	<b>1</b>
Forsiden.....	1
Stikoversigt.....	2
Tildeling af genvejstast.....	2
Tip og genveje.....	3
Adgang til vejledninger fra internettet.....	3
Indsættelse af hukommelseskort.....	3
Søgning efter GPS-satellitssignaler.....	4
Valg af GPS-kilde.....	4
<b>Tilpasning af plotteren.....</b>	<b>4</b>
Tilpasning af startskærmen.....	4
Tilpasning af sider.....	5
Oprettelse af ny kombinationsside med ECHOMAP Ultra.....	5
Tilpasning af dataoverlay.....	6
Indstilling af fartøjets type.....	6
Justering af baggrundsllys.....	6
Justering af farvevalg.....	6
Ændring af baggrundsbillede.....	7
<b>ActiveCaptain App.....</b>	<b>7</b>
ActiveCaptain Roller.....	7
Sådan kommer du i gang med ActiveCaptain appen.....	8
Aktivering af smart-notifikationer.....	8
Modtagelse af notifikationer.....	9
Administration af notifikationer.....	9
Sådan gøres notifikationer private.....	9
Opdatering af software med ActiveCaptain appen.....	10
Opdatering af søkort med ActiveCaptain.....	10
<b>Kort og 3D-kortvisninger.....</b>	<b>11</b>
Understøttede kort.....	11
Detaljerede søkort.....	11
Aktivering af et søkortabonnement.....	12
Navigationskort og fiskekort.....	12
Zoom ind og ud på kortet.....	12
Kortsymboler.....	13
Måling af en afstand på kortet.....	13
Oprettelse af et waypoint på kortet..	13
Navigation til en destination på kortet.....	14
Visning af positions- og objektinformation på et kort.....	14
Visning af detaljer om navigationssymboler.....	14
Kurslinje og vinkelmarkører.....	15
Premium-kort.....	16
Visning af oplysninger fra tidevandsstationer.....	16
Visning af satellitbilleder på navigationskortet.....	17
Visning af luftfotos af landmærker..	18
Automatisk identifikationssystem.....	18
AIS-markeringssymboler.....	18
Kurs og beregnet kurs for aktiverede AIS-mål.....	19
Aktivering af et mål for et AIS fartøj.....	19
Visning af en liste over AIS-trusler...	19
Indstilling af kollisionsalarm i sikker zone.....	20
AIS hjælpemidler til navigation.....	20
AIS-nødsignaler.....	21
Kort menu.....	22
Kortlag.....	23
Indstillinger for Fish Eye 3D.....	26
<b>Garmin Quickdraw Contours kortlægning.....</b>	<b>27</b>
Kortlægning af et vandområde ved hjælp af funktionen Garmin Quickdraw Contours.....	27
Tilføjelse af en etiket til et Garmin Quickdraw Contours kort.....	27
Garmin Quickdraw fællesskabet.....	28
Oprettelse af forbindelse til Garmin Quickdraw fællesskabet vha. ActiveCaptain.....	28
Oprettelse af forbindelse til Garmin Quickdraw fællesskabet vha. Garmin Connect.....	28
Garmin Quickdraw Contours-indstillinger.....	30
<b>Navigation med en plotter.....</b>	<b>30</b>
Grundlæggende spørgsmål om navigation.....	31

Rutefarvekodning.....	32	Indstilling af tidsbestemt ankomst..	39
Destinationer.....	32	Konfigurationer af Auto Guidance	
Søgning efter en destination efter		rute.....	39
navn.....	32	Spor.....	40
Valg af en destination vha.		Visning af spor.....	40
navigationskortet.....	32	Indstilling af farven på det aktive	
Søgning efter en		spor.....	40
marineservicedestination.....	32	Sådan gemmer du det aktive spor...	41
Sådan indstiller og følger du en direkte		Visning af en liste over gemte	
kurs ved hjælp af Go To.....	33	spor.....	41
Afbrydelse af navigation.....	33	Redigering af et gemt spor.....	41
Waypoints.....	33	Sådan gemmer du sporet som en	
Markering af din nuværende position		rute.....	41
som et waypoint.....	33	Sådan finder og navigerer du et	
Oprettelse af et waypoint på en anden		registreret spor.....	41
position.....	33	Sletning af et gemt spor.....	41
Markering af en MOB-position.....	33	Sletning af alle gemte spor.....	41
Projiceret af et waypoint.....	34	Sådan følger du det aktive spor tilbage	
Visning af en liste over alle		igen.....	42
waypoints.....	34	Rydning af det aktive spor.....	42
Redigering af et gemt waypoint.....	34	Håndtering af sporloghukommelsen	
Flytning af et gemt waypoint.....	34	under registrering.....	42
Sådan finder du et gemt waypoint og		Konfiguration af sporloggens	
navigerer til det.....	35	registreringsinterval.....	42
Sletning af et waypoint eller MOB....	35	Grænser.....	42
Sådan sletter du alle waypoints.....	35	Oprettelse af en grænse.....	43
Ruter.....	35	Konvertering af en rute til en	
Oprettelse og navigering af en rute fra		grænse.....	43
din nuværende position.....	36	Konvertering af et spor til en	
Sådan opretter og gemmer du en		grænse.....	43
rute.....	36	Redigering af en grænse.....	43
Visning af en liste over ruter.....	36	Indstilling af en grænsealarm.....	43
Redigering af en gemt rute.....	36	Sletning af en grænse.....	43
Sådan finder du en gemt rute og		Sletning af alle gemte waypoints, spor,	
navigerer den.....	37	ruter og grænser.....	43
Sådan finder og navigerer du parallelt		<b>Sejlfunktioner.....</b>	<b>44</b>
med en gemt rute.....	37	Indstilling af fartøjstype for	
Sletning af en gemt rute.....	37	sejladsfunktioner.....	44
Sletning af alle gemte ruter.....	37	Kapsejlads.....	44
Auto Guidance.....	38	Startlinje guide.....	44
Sådan opretter og følger du en Auto		Brug af stopuret til kapsejlads.....	45
Guidance rute.....	38	Sådan indstilles afstanden mellem	
Sådan opretter og gemmer du en Auto		stævnen og GPS-antennen.....	45
Guidance rute.....	38	Indstillinger for laylines.....	45
Justering af en Auto Guidance		Indstilling af køl offset.....	46
rute.....	38	Autopilotdrift til sejlbåde.....	46
Annullering af en Auto Guidance		Vindstyring.....	47
beregning, som er under udførsel....	39		



Vende og bomme.....	47	Indstilling af rullehastigheden.....	65
Kurslinje og vinkelmarkører.....	48	Justering af området.....	65
Indstilling af kurslinje og		Indstillinger for ekkolods	
vinkelmarkører.....	48	udseende.....	66
Visning af sejl fartøjsdata.....	48	Ekkolodsalarmer.....	66
<b>Fishfinder ekkolod.....</b>	<b>49</b>	Avancerede ekkolodsindstillinger....	67
Stop udsendelsen af		Transducerinstallationsindstillinge	
ekkolodssignaler.....	49	r.....	67
Traditionel ekkolodsvisning.....	49	Ekkolodfrekvenser.....	68
Ekkolodsvisning med		Aktivering af A-Scope.....	69
splitfrekvens.....	49	Panoptix ekkolodsopsætning.....	69
Ekkolodsvisning med split zoom....	49	Justering af RealVü visningsvinkel og	
Blinkvisning.....	50	zoomniveau.....	69
Genveje på siden Blinkfunktion.....	51	Justering af RealVü	
Garmin ClearVü Ekkolodsvisning.....	52	gennemløbshastigheden.....	69
Garmin SideVü™ Ekkolodsvisning.....	53	LiveVü fremadrettet og FrontVü	
SideVü scanningsteknologi.....	54	ekkolodsindstillinger.....	70
Måling af afstand på skærmen		Indstillinger for LiveVü og FrontVü	
Ekkolod.....	54	udseende.....	71
Panoptix Ekkolodsvisninger.....	54	Indstillinger for RealVü udseende....	71
LiveVü Nedadrettet		Ekkolodsindstillinger for LiveScope og	
ekkolodsvisning.....	55	Perspektiv.....	72
LiveVü Fremadrettet		Panoptix	
ekkolodsvisning.....	56	transducerinstallationsindstillinge	
RealVü 3D fremadrettet		r.....	73
ekkolodsvisning.....	57	<b>Autopilot.....</b>	<b>75</b>
RealVü 3D Down ekkolodsvisning....	58	Skærbilledet Autopilot.....	75
RealVü 3D historisk		Justering af trinstyringstrin.....	75
ekkolodsvisning.....	59	Indstilling af strømsparer.....	76
FrontVü Ekkolodsvisning.....	60	Valg af foretrukken kilde til kurs.....	76
LiveScope Ekkolodsvisning.....	60	Aktivering af funktionen Shadow	
Visningen Perspektiv.....	61	Drive™.....	76
Valg af transducertype.....	61	Aktivering af autopiloten.....	76
Kalibrering af kompas.....	62	Justering af kursen via	
Valg af ekkolodskilde.....	62	styrepladsen.....	76
Sådan omdøbes en ekkolodskilde...	62	Justering af kursen med chart-	
Oprettelse af et waypoint på skærmen		plotteren i trinvis styretilstand.....	77
Ekkolod.....	62	Styremønstre.....	77
Pause i ekkolodsvisningen.....	62	Sådan følger du U-svingsmønstreet...	77
Visning af ekkolodshistorik.....	63	Sådan indstilles og følges	
Deling af ekkolod.....	63	cirkelmønstre.....	77
Justering af detaljeniveauet.....	63	Sådan indstilles og følges	
Justering af farveintensiteten.....	64	zigzagmønstre.....	77
Traditionel Garmin ClearVüopsætning og		Sådan følger du mønsteret for	
SideVü ekkolodsopsætning.....	64	Williamson's turn.....	77
Indstilling af zoomniveauet på		Reactor™ autopilotens fjernbetjening..	78
visningen på ekkolodsskærmen.....	64		

Parring af Reactor fjernbetjening til autopilot med en plotter.....	78	Mercury® Motormålere.....	85
Ændring af handlingstasternes funktioner for Reactor autopilotens fjernbetjening.....	78	<b>Betjening af tredjepartsudstyr installeret på båden.....</b>	<b>87</b>
<b>Betjening af Force® elmotor.....</b>	<b>78</b>	Power-Pole® ankersystem.....	87
Tilslutning til en elmotor.....	79	Aktivering af Power-Pole ankeroverlay.....	87
Tilføjelse af elmotorens betjeningsselementer til skærbilleder.....	79	Opsætning af Power-Pole ankeret... Power-Pole overlay.....	87
Elmotorens betjeningsbjælke.....	80	Aktivering af Mercury Helm.....	88
Elmotorens indstillinger.....	81	Mercury funktioner til trollingstyring....	88
Tildeling af en genvej til genvejstasterne på elmotorens fjernbetjening.....	81	Tilføjelse af Mercury overlejring til trollingstyring.....	89
Kalibrering af elmotorens kompas...	81	Mercury trollingoverlay.....	89
Indstilling af stævn offset.....	82	Mercury Cruise Control.....	89
<b>Målere og grafer.....</b>	<b>82</b>	Aktivering af Mercury Cruise Control overlay.....	89
Visning af kompasset.....	82	Mercury Cruise Control overlay.....	90
Visning af turmålere.....	82	Oplysninger om Mercury motor.....	90
Nulstilling af turmålere.....	82	Tilføjelse af Mercury motoroverlejring.....	90
Visning af motor- og brændstofmålere.....	83	Mercury motoroverlejring.....	91
Ikoner for motoralarm.....	83	Aktivering af Mercury motor Opvisningsudstødning.....	91
Valg af antallet af motorer, der vises i målere.....	83	<b>Digital switching.....</b>	<b>91</b>
Tilpasning af motorer, der vises i målere.....	83	Tilføjelse og redigering af en digital switching-side.....	91
Aktivering af statusalarmer for motormålere.....	83	<b>Oplysninger om tidevand, strømforhold og himmellegemer....</b>	<b>92</b>
Aktivering af visse statusalarmer for motormåler.....	84	Oplysninger om tidevandsstation.....	92
Indstilling af brændstofalarmen.....	84	Oplysninger om strømforholdsstation.....	92
Indstilling af brændstofkapacitet for fartøjet.....	84	Oplysninger om himmellegemer.....	92
Synkronisering af brændstofdata med faktisk mængde brændstof i fartøjet.....	84	Visning af tidevandsstation, strømstation eller oplysninger om himmellegemer for en anden dato.....	92
Visning af vindmålere.....	84	Visning af oplysninger for en anden tidevands- eller strømstation.....	92
Konfiguration af sejladsvindmåleren.....	84	<b>Digitalt selektivt opkald.....</b>	<b>93</b>
Konfiguration af hastighedskilde....	85	Plotter og NMEA 0183 VHF-radiofunktionalitet.....	93
Konfiguration af vindmålerens kilde til kurs.....	85	Aktivering af DSC.....	93
Tilpasning af vindmåleren til sejladstæt ved vinden.....	85	DSC-liste.....	93
		Visning af DSC-listen.....	93

Tilføjelse af en DSC-kontakt.....	93
Indgående nødopkald.....	93
Navigering til et fartøj i nød.....	93
Positionssporing.....	93
Visning af en positionsrapport.....	94
Navigering til et sporet fartøj.....	94
Oprettelse af et waypoint på positionen for et sporet fartøj.....	94
Redigering af oplysninger i en positionsrapport.....	94
Sletning af et positionsrapportopkald.....	94
Visning af fartøjsstier på navigationskortet.....	94
Individuelle rutineopkald.....	94
Valg af en DSC-kanal.....	95
Sådan foretager du et individuelt rutineopkald.....	95
Sådan foretager du et individuelt rutineopkald til et AIS-mål.....	95

## **Medieafspiller..... 95**

Sådan åbner du medieafspilleren.....	95
Ikoner for medieafspiller.....	96
Valg af medieenhed og -kilde.....	96
Afspilning af musik.....	96
Sådan finder du musik.....	96
Sådan indstiller du sange til gentagelse.....	96
Sådan indstiller du alle sange til Gentag.....	96
Sådan indstiller du sange til Bland... ..	96
Justering af lydstyrken.....	97
Aktivering og deaktivering af zoner.....	97
Slå lyd fra for medie.....	97
VHF-radio.....	97
Scanning efter VHF-kanaler.....	97
Justering af VHF-squelch.....	97
Radio.....	97
Sådan indstiller du tunerregion.....	97
Ændring af radiostation.....	97
Sådan skiftes tuningstilstand.....	98
Forudindstillinger.....	98
DAB-afspilning.....	98
Sådan indstiller du DAB- tunerregion.....	98
Scanning efter DAB-stationer.....	98

Ændring af DAB-stationer.....	99
DAB-forudindstillinger.....	99
SiriusXM Satellitradio.....	99
Lokalisering af et SiriusXM radio- ID.....	99
Aktivering af et SiriusXM abonnement.....	100
Tilpasning af kanalguiden.....	100
Lagring af en SiriusXM kanal på listen forudindstillede kanaler.....	100
Oplåsning af SiriusXM Forældrekontrol.....	100
Indstilling af enhedsnavnet.....	101
Opdatering af medieafspillersoftware.....	101

## **Enhedskonfiguration..... 101**

Automatisk aktivering af plotteren....	101
Systemindstillinger.....	102
Displayindstillinger.....	102
Indstillinger for satellitpositionering (GPS).....	102
Visning af hændelsesloggen.....	102
Visning af oplysninger om systemsoftware.....	103
Visning af oplysninger om lovgivning og overensstemmelse via E-label..	103
Indstillinger for Mit fartøj.....	103
Indstilling af køl offset.....	104
Indstilling af vandtemperatur offset.....	105
Indstilling af brændstofkapacitet for fartøjet.....	105
Synkronisering af brændstofdata med faktisk mængde brændstof i fartøjet.....	105
Tilpasning af grænser for motor- og brændstofmålere.....	105
Kommunikationsindstillinger.....	106
NMEA 0183.....	106
NMEA 2000 indstillinger.....	106
Wi-Fi netværk.....	107
Indstilling af alarmer.....	107
Navigationsalarmer.....	108
Systemalarmer.....	108
Ekkolodsalarmer.....	108
Indstilling af brændstofalarmen....	109

Indstilling af kollisionsalarm i sikker zone.....	109
Enhedsindstillinger.....	109
Navigationsindstillinger.....	110
Indstillinger for andre fartøjer.....	110
Gendannelse af plotterens oprindelige fabriksindstillinger.....	110

## **Deling og håndtering af brugerdata..... 110**

Valg af filtype til waypoints og ruter fra tredjepart.....	111
Kopiering af brugerdata fra et hukommelseskort.....	111
Kopiering af brugerdata til et hukommelseskort.....	111
Opdatering af indbyggede kort med et hukommelseskort og Garmin Express.....	112
Sikkerhedskopiering af data til en pc	112
Gendannelse af sikkerhedskopidata til en plotter.....	112
Lagring af systeminformation på et hukommelseskort.....	112

## **Appendiks..... 113**

ActiveCaptain og Garmin Express.....	113
Garmin Express app.....	113
Installering af Garmin Express appen på en computer.....	113
Registrering af enheden ved hjælp af Garmin Express appen.....	114
Opdatering af dine søkort ved hjælp af Garmin Express appen.....	115
Softwareopdateringer.....	115
Rengøring af skærmen.....	116
Skærmpoint.....	116
Optagelse af screenshot.....	117
Kopiering af screenshots til en computer.....	117
Fejlfinding.....	117
Enheden modtager ikke GPS-signaler.....	117
Enheden kan ikke tændes eller bliver ved med at slukke.....	117
Mit ekkolod virker ikke.....	118
Enheden opretter ikke waypoints på den rigtige position.....	118

Min enhed viser ikke det korrekte klokkeslæt.....	118
Garmin Support Center.....	118
Specifikationer.....	119
Alle modeller.....	119
10 tommer modeller.....	119
12 tommer modeller.....	120
Specifikationer for ekkolodmodeller.....	120
NMEA 0183 oplysninger.....	121
NMEA 2000 PGN-oplysninger.....	123

# Introduktion

## ⚠ ADVARSEL

Se guiden *Vigtige produkt- og sikkerhedsinformationer* i æsken med produktet for at se produktadvarsler og andre vigtige oplysninger.

## Forsiden



①	Automatisk belysningssensor
②	Tænd/sluk-knap 
③	Zoom-taster
④	Genvejstaster
⑤	Touchscreen
⑥	2 microSD® hukommelseskortlæsere; maksimal kortstørrelse 32 GB

## Stikoversigt

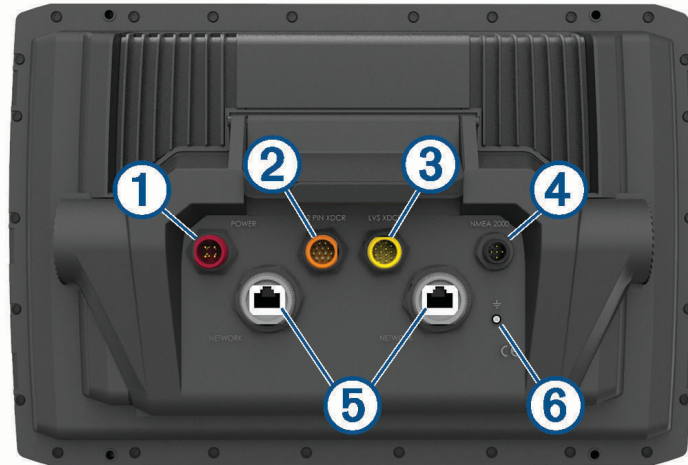

Element	Etiket	Beskrivelse
①	POWER	Strøm og NMEA® 0183 enheder
②	12 PIN XDCR	12-bens transducer
③	LVS XDCR	Panoptix™ LiveScope™ LVS12 12-bens transducer
④	NMEA 2000	NMEA 2000® netværk
⑤	NETWORK	PanoptixLiveScope ekkolod eller Garmin® Marine Network til deling af ekkolod, søkort og brugerdata
⑥		Jordingskrue

### BEMÆRK

For at forhindre korrosion på metalkontakterne skal ubrugte stik dækkes med vejrhætter.

For at opnå den bedste ydeevne og forebygge korrosion skal du sætte kabelstikket helt ind i porten og dreje låseringen med uret for at spænde den. Hvis låseringen med delt krave ikke er monteret, skal du montere den.

For at overholde reglerne og for at reducere støj, skal du trykke ferritperlerne ned på netværks- og transducerkablerne nær stikkene.







### Tildeling af genvejstast

Du kan hurtigt åbne ofte anvendte skærbilleder ved at tildele en genvejstast. Du kan oprette en genvej til skærme såsom ekkolodsskærme og kort.

- 1 Åbn en side.
- 2 Hold en genvejstast nede, og vælg **OK**.



## Tip og genveje

- Tryk på  for at tænde for plotteren.
- Fra et hvilket som helst skærbillede skal du trykke på  gentagne gange for at rulle gennem lysstyrkeniveauer. Dette kan være nyttigt, når lysstyrken er så lav, at man ikke kan se skærmen.
- Hold en nummereret tast nede for at oprette en genvej til en skærm.
- Vælg **Hjem** fra ethvert skærbillede for at vende tilbage til startskærmen.
- Vælg **Menu** for at åbne yderligere indstillinger for det pågældende skærbillede.
- Vælg **Menu** for at lukke menuen, når du er færdig.
- Tryk på  for at åbne flere valgmuligheder, som f.eks. justering af baggrundslys og låsning af touchscreenen.
- Tryk på , og vælg **Tænd/sluk > Sluk enheden**, eller hold  nede, indtil linjen **Sluk enheden** vises, for at slukke for plotteren, når den er tilgængelig.
- Tryk på , og vælg **Tænd/sluk > Sæt enhed i dvale** for at indstille plotteren til standbytilstand, når den er tilgængelig.

## Adgang til vejledninger fra internettet

Du finder de nyeste brugervejledninger og oversættelser af manualer på Garmin webstedet. Brugervejledningen indeholder instruktioner til brug af tilbehør til enheden og standardoplysninger vedrørende adgang.

1 Gå til [garmin.com/manuals/echomap\\_ultra](http://garmin.com/manuals/echomap_ultra).

2 Vælg *Brugervejledning*.

Der åbnes en webvejledning. Du kan downloade hele vejledningen ved at vælge Download PDF.

## Indsættelse af hukommelseskort

Du kan bruge ekstra hukommelseskort sammen med plotteren. Kortene giver dig mulighed for at se satellitbilleder i høj opløsning samt luftfotos af havne, marinaer og andre bestemmelsessteder. Du kan bruge tomme hukommelseskort til at registrere Garmin Quickdraw™ kortlægning af konturer, registrere ekkolod (med en kompatibel transducer), overføre data såsom waypoints og ruter til en anden kompatibel plotter eller computer samt bruge ActiveCaptain® appen.

Denne enhed understøtter et hukommelseskort med op til 32 GB microSD, som er formateret til FAT32 med hastighedsklasse 4 eller højere. Brug af et hukommelseskort med 8 GB eller mere med hastighedsklasse 10 anbefales.

1 Åbn lågen eller døren  forrest på plotteren.



2 Isæt hukommelseskortet .

3 Skub kortet ind, indtil det klikker på plads.

4 Rengør og tør pakningen og døren.

#### BEMÆRK

For at forebygge korrosion skal du sørge for, at hukommelseskortet, pakningen og døren er helt tørre, før du lukker lågen.

5 Luk døren.

## Søgning efter GPS-satellitsignaler

Enheden skal muligvis have frit udsyn til himlen for at kunne opfange satellitsignaler. Klokkelættet og datoen indstilles automatisk baseret på GPS-positionen.

1 Tænd for enheden.

2 Vent, mens enheden finder satellitsignaler.

Det kan tage 30 til 60 sekunder at finde satellitsignaler.

Du kan få vist GPS-satellitsignalstyrken ved at vælge **Indstillinger > System > Satellitpositionering**.

Hvis enheden mister satellitsignaler, vises der et blinkende spørgsmålstegn over bådens positionsindikator  på kortet.

Der findes oplysninger om GPS på [garmin.com/aboutGPS](http://garmin.com/aboutGPS). Se (*Enheden modtager ikke GPS-signaler*, side 117) for at få hjælp til at modtage satellitsignaler.

## Valg af GPS-kilde

Du kan vælge din foretrukne kilde til GPS-data, hvis du har mere end én GPS-kilde.

1 Vælg **Indstillinger > System > Satellitpositionering > Kilde**.

2 Vælg kilden til GPS-data.

# Tilpasning af plotteren

## Tilpasning af startskærmen

Du kan tilføje og omarrangere emner fra startskærmen.

1 Vælg **Tilpas Hjem** fra startskærmen.

2 Vælg en funktion:

- For at omarrangere et element skal du vælge **Omarranger**, vælge det element, der skal flyttes, og vælge den nye placering.
- For at tilføje et element til startskærmen skal du vælge **Tilføj** og vælge det nye element.
- For at fjerne et element, du har tilføjet på startskærmen, skal du vælge **Fjern** og vælge elementet.
- For at skifte startskærmens baggrundsbillede skal du vælge **Baggrund** og vælge et billede.



## Tilpasning af sider

### Oprettelse af ny kombinationsside med ECHOMAP Ultra

Du kan oprette en brugerdefineret kombinationsside, der passer til dine behov.

- 1 Vælg **Kombinationssenheder** > **Tilpas** > **Tilføj**.
- 2 Vælg et layout.

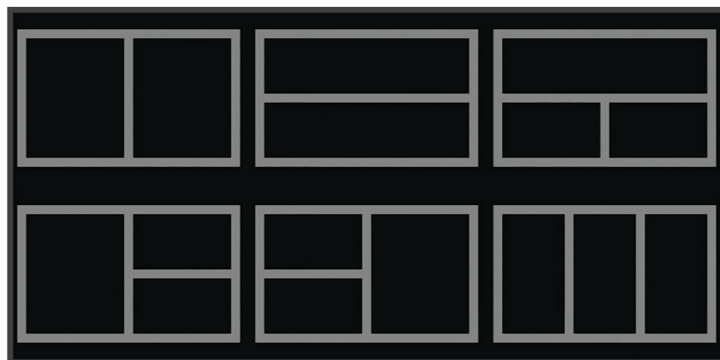

- 3 Vælg et område.
- 4 Vælg en funktion for området.
- 5 Gentag disse trin for hvert område på siden.
- 6 Træk pilene for at ændre størrelse på områderne.
- 7 Hold et område for at omarrangere det.
- 8 Hold et datafelt for at vælge nye data.
- 9 Vælg **Fuldført**, når du er færdig med at tilpasse siden.
- 10 Indtast et navn til siden, og vælg **Fuldført**.

## Tilpasning af dataoverlay

Du kan tilpasse dataene i dataoverlays, der vises på en skærm.



- 1 Vælg en indstilling baseret på den type skærm, du får vist:
  - Fra et fuldt skærbillede skal du vælge **Menu > Rediger overlays**.
  - Fra et kombinationsskærbillede skal du vælge **Menu > Konfigurer kombination > Rediger overlays**.

**TIP:** Hold overlay-feltet nede for hurtigt at ændre de data, der vises i et overlay-felt.
- 2 Vælg et element for at tilpasse dataene og datafeltet:
  - Hvis du vil have vist dataoverlejringerne, skal du vælge **Data**, vælge placering, og vælge **Tilbage**.
  - Vælg overlay-feltet for at ændre de data, der vises i et overlay-felt, vælg de nye data, der skal vises, og vælg **Tilbage**.
  - Vælg **Navigation** for at tilpasse de oplysninger, der vises under navigationen, og vælg en indstilling.
  - Vælg **Øverste bjælke** eller **Nederste bjælke** for at aktivere andre datafelter, og vælg de nødvendige indstillinger.
- 3 Vælg **Fuldført**.

## Indstilling af fartøjets type

Du kan vælge bådtype til konfigurering af plotterindstillinger og for at bruge de funktioner, der er tilpasset din bådtype.

- 1 Vælg **Indstillinger > Mit fartøj > Fartøjets type**.
- 2 Vælg en funktion.

## Justering af baggrundsllys

- 1 Vælg **Indstillinger > System > Skærm > Baggrundsllys**.
- 2 Juster baggrundsllys.

**TIP:** Fra et hvilket som helst skærbillede skal du trykke på  gentagne gange for at rulle gennem lysstyrkeniveauer. Dette kan være nyttigt, når lysstyrken er så lav, at man ikke kan se skærmen.

## Justering af farvevalg

- 1 Vælg **Indstillinger > System > Skærm > Farvevalg**.
- TIP:** Vælg  **> Skærm > Farvevalg** på et hvilket som helst skærbillede for at få adgang til farvevalg.
- 2 Vælg en funktion.

## Ændring af baggrundsbillede

1 På skærmen Hjem skal du vælge **Menu > Baggrund**.

**TIP:** Du kan også justere denne indstilling under **Indstillinger > System > Skærm > Baggrund**.

2 Vælg et billede.

## ActiveCaptain App

### ADVARSEL

Denne funktion giver brugerne mulighed for at indsende oplysninger. Garmin fremsætter ingen påstande eller garantierklæringer om nøjagtigheden, fuldstændigheden eller rettidigheden af de oplysninger, som brugerne indsender. Enhver brug af eller tillid til oplysninger, som brugerne indsender, sker på eget ansvar.

ActiveCaptain appen opretter forbindelse til din ECHOMAP Ultra kortplotter, kort, søkort, og ActiveCaptain fællesskabet for at give en forbundet sejlsportsoplevelse.

Fra din telefon med ActiveCaptain appen kan du downloade, købe og opdatere kort og søkort. Du kan bruge appen til hurtigt og nemt at overføre brugerdata, f.eks. waypoints og ruter, oprette forbindelse til Garmin Quickdraw Contours fællesskabet, opdatere enhedens software og planlægge din rejse.

Du kan oprette forbindelse til ActiveCaptain fællesskabet for at få opdateret feedback vedrørende marinaer og andre interessepunkter. Appen kan skubbe smart-notifikationer, såsom opkald og sms'er, til skærmen på din plotter, når den er parret.

## ActiveCaptain Roller

Dit interaktionsniveau med ECHOMAP Ultra enheden vha. ActiveCaptain appen afhænger af din rolle.

Funktion	Ejer	Gæst
Registrér enhed, indbyggede kort og supplerende kort til konto	Ja	Nej
Opdatér software	Ja	Ja
Overfør automatisk Garmin Quickdraw dybdekurver, som du har downloadet eller oprettet	Ja	Nej
Flyt smart-notifikationer	Ja	Ja
Overfør automatisk brugerdata som f.eks. waypoints og ruter	Ja	Nej
Begynd at navigere til et bestemt waypoint eller at navigere en bestemt rute, og send waypointet eller ruten til ECHOMAP Ultra enheden	Ja	Ja

## Sådan kommer du i gang med ActiveCaptain appen

Du kan knytte en mobilenhed til ECHOMAP Ultra enheden ved hjælp af appen ActiveCaptain. Appen giver dig en hurtig og nem måde at kommunikere på med din ECHOMAP Ultra enhed og udføre opgaver såsom deling af data, registrering, opdatering af enhedens software. Når det er konfigureret, kan du også modtage meddelelser om mobilenheder.

- 1 Fra ECHOMAP Ultra enheden, skal du vælge **Målere > ActiveCaptain**.
- 2 På siden **ActiveCaptain** vælges **Wi-Fi-netværk > Wi-Fi > Til**.
- 3 Indtast et navn og adgangskoden til dette netværk.
- 4 Indsæt et hukommelseskort i ECHOMAP Ultra enhedens kortlæser (*Indsættelse af hukommelseskort, side 3*).
- 5 Vælg **Opret ActiveCaptain-hukommelseskort**.

### BEMÆRK

Du bliver muligvis bedt om at formatere hukommelseskortet. Ved formatering af kortet bliver alle oplysninger, som er gemt på kortet, slettet. Dette omfatter alle gemte brugerdata, f.eks. waypoints. Formatering af hukommelseskort anbefales, men er ikke påkrævet. Før kortet formateres, bør du gemme data fra hukommelseskortet i enhedens interne hukommelse (*Kopiering af brugerdata fra et hukommelseskort, side 111*). Når kortet er formateret til ActiveCaptain appen, kan du overføre brugerdataene tilbage til kortet (*Kopiering af brugerdata til et hukommelseskort, side 111*).

Sørg for, at kortet er isat, hver gang du vil bruge ActiveCaptain funktionen.

- 6 I app-butikken på din mobile enhed kan du installere og åbne ActiveCaptain appen.  
**TIP:** Du kan scanne denne QR-kode ved hjælp af din mobile enhed for at downloade appen.
- 7 Placer den mobile enhed inden for 32 m (105 ft.) fra ECHOMAP Ultra enheden.
- 8 På din mobile enhed skal du åbne siden Wi-Fi® forbindelser og tilslutte til ECHOMAP Ultra enheden ved hjælp af det brugernavn og den adgangskode, du indtastede under trin 3.



## Aktivering af smart-notifikationer

### ⚠ ADVARSEL

Læs eller besvar ikke notifikationer under sejladsen. Manglende opmærksomhed på forholdene på vand kan medføre skader på fartøjet, personskade eller dødsfald.

Før ECHOMAP Ultra enheden kan modtage notifikationer, skal den sluttes til din mobilenhed og ActiveCaptain appen.

- 1 Fra ECHOMAP Ultra enheden skal du vælge **ActiveCaptain > Smart Notifications > Aktiver meddelelser**.
- 2 Aktiver Bluetooth® teknologi i indstillingerne på mobilenheden.
- 3 Placer enhederne inden for 10 m (33 ft.) fra hinanden.
- 4 I ActiveCaptain appen på mobilenheden skal du vælge **Smart Notifications > Par med plotteren**.
- 5 Følg instruktionerne på skærmen for at parre appen med ECHOMAP Ultra enheden.
- 6 Indtast nøglen på din mobilenhed, når du bliver bedt om det.
- 7 Juster om nødvendigt, hvilke notifikationer du modtager i indstillingerne på mobilenheden.

## Modtagelse af notifikationer

### ADVARSEL

Læs eller besvar ikke notifikationer under sejladsen. Manglende opmærksomhed på forholdene på vand kan medføre skader på fartøjet, personskade eller dødsfald.

Før ECHOMAP Ultra enheden kan modtage notifikationer, skal du slutte den til din mobilenhed og aktivere funktionen Smart Notifications .

Når funktionen Smart Notifications er aktiveret og din mobilenhed modtager en notifikation, vises en pop op-notifikation kortvarigt på ECHOMAP Ultra skærbilledet.

**BEMÆRK:** De tilgængelige handlinger afhænger af notifikationstypen og telefonens operativsystem.

- Vælg **Besvar** for at besvare et telefonopkald på telefonen.  
**TIP:** Hav telefonen i nærheden. Telefonopkaldet besvares på mobiltelefonen, ikke på plotteren.
- Vælg **Afslå** for ikke at besvare telefonopkaldet.
- Vælg **Gennemse** for at læse hele meddelelsen.
- Vælg **OK** for at afvise notifikationen, eller vent, til notifikationen lukker automatisk.
- Vælg **Ryd** for at fjerne notifikationen fra plotteren og din mobilenhed.

## Administration af notifikationer

### ADVARSEL

Læs eller besvar ikke notifikationer under sejladsen. Manglende opmærksomhed på forholdene på vand kan medføre skader på fartøjet, personskade eller dødsfald.

Før du kan administrere notifikationer, skal du aktivere funktionen Smart Notifications .

Når funktionen Smart Notifications er aktiveret og din mobilenhed modtager en notifikation, vises en pop op-notifikation kortvarigt på ECHOMAP Ultra skærbilledet. Du kan få adgang til og administrere notifikationerne på skærbilledet ActiveCaptain.

#### 1 Vælg **ActiveCaptain > Smart Notifications > Beskeder**.

Der vises en oversigt over notifikationer.

#### 2 Vælg en notifikation.

#### 3 Vælg en mulighed:

**BEMÆRK:** De tilgængelige indstillinger er forskellige baseret på typen af mobilenhed og notifikationer.

- Vælg **Ryd** eller **Slet** for at afvise og fjerne notifikationen fra plotteren og din mobilenhed.

**BEMÆRK:** Dette sletter ikke meddelelsen fra mobilenheden. Det afviser og fjerner kun notifikationen.

- Vælg **Ring tilbage** eller **Ring** for at ringe tilbage til telefonnummeret.

## Sådan gøres notifikationer private

Du kan slå pop op-notifikationer fra og deaktivere meddelelseslisten på bestemte plottere med henblik på beskyttelse af personlige oplysninger. Kaptajnen kan f.eks. deaktivere pop op-notifikationer og meddelelser på den plotter, der bruges til fiskeri, men tillade notifikationer på den plotter, der bruges ved styrepladsen.

#### 1 På den plotter, hvor notifikationerne skal være private, skal du vælge **ActiveCaptain > Smart Notifications**.

#### 2 Vælg en mulighed:

- Vælg **Pop-ups** for at slå pop op-notifikationer fra på denne plotter.
- Vælg **Sigtbarhed** for at slå pop op-notifikationer fra og deaktivere meddelelseslisten på denne plotter.

## Opdatering af software med ActiveCaptain appen

Hvis din enhed har Wi-Fi teknologi, du kan bruge ActiveCaptain appen til at hente og installere de seneste softwareopdateringer til din enhed.

### BEMÆRK

Softwareopdateringer kræver muligvis, at appen downloader store filer. Almindelige datagrænser eller gebyrer fra din internetudbyder er gældende. Kontakt din internetudbyder for yderligere oplysninger om datagrænser eller gebyrer.

Installationsprocessen kan tage flere minutter.

- 1 Slut den mobile enhed til ECHOMAP Ultra enheden (*Sådan kommer du i gang med ActiveCaptain appen, side 8*).
- 2 Når en softwareopdatering er tilgængelig, og du har adgang til internettet fra din mobile enhed, skal du vælge **Softwareopdateringer > Download**.  
ActiveCaptain appen downloader opdateringen til den mobile enhed. Når du tilslutter appen til ECHOMAP Ultra enheden igen, bliver opdateringen overført til enheden. Når overførslen er færdig, bliver du bedt om at installere opdateringen.
- 3 Når ECHOMAP Ultra enheden beder dig om det, skal du vælge en indstilling for at installere opdateringen.
  - Vælg **OK**, hvis du vil opdatere softwaren med det samme.
  - Vælg **Annuller**, hvis du vil udskyde opdateringen. Når du er klar til at installere opdateringen, skal du vælge **ActiveCaptain > Softwareopdateringer > Installer nu**.

## Opdatering af søkort med ActiveCaptain

**BEMÆRK:** Før du kan opdatere dine søkort, skal du registrere dem (*Sådan kommer du i gang med ActiveCaptain appen, side 8*).

Du kan bruge ActiveCaptain appen til at downloade og overføre de nyeste kortopdateringer til enheden. For at forkorte downloadtiden og spare lagerplads kan du kun downloade de områder af søkortet, du har brug for.

Når du har downloadet et søkort eller et område for første gang, er opdateringerne automatiske, hver gang du åbner ActiveCaptain.

Hvis du downloader et helt kort, kan du bruge Garmin Express™ appen til at downloade kortet på et hukommelseskort (*Opdatering af dine søkort ved hjælp af Garmin Express appen, side 115*). Garmin Express appen downloader store søkort hurtigere end ActiveCaptain appen.

### BEMÆRK

Kortopdateringer kræver muligvis, at appen downloader store filer. Almindelige datagrænser eller gebyrer fra din internetudbyder er gældende. Kontakt din internetudbyder for at få yderligere oplysninger om datagrænser eller gebyrer.

- 1 Når du har internetadgang på din mobile enhed, skal du vælge **Kort >  > Download kort**.
- 2 Vælg det område, der skal downloades.
- 3 Vælg **Download**.
- 4 Vælg om nødvendigt det kort, der skal opdateres.  
ActiveCaptain appen downloader opdateringen til den mobile enhed. Når du tilslutter appen til ECHOMAP Ultra enheden igen, bliver opdateringen overført til enheden. Når overførslen er færdig, vil de opdaterede kort være klar til brug.

# Kort og 3D-kortvisninger

Hvilke kort og 3D-kortvisninger, der er tilgængelige, afhænger af kortdataene og det anvendte tilbehør.

**BEMÆRK:** 3D-kortvisninger er tilgængelige på højkvalitetskort i nogle områder.

Du kan få adgang til kortene og 3D-kortvisningerne ved at vælge Kort.

**Navigationskort:** Viser navigationsdata, der er tilgængelige på dine forudindlæste kort og fra eventuelle supplerende kort. Dataene inkluderer bøjer, fyr, kabler, dybdespotninger, marinaer og tidevandsstationer i visning ovenfra.

**Fiskekort:** Giver en detaljeret visning af bundkonturerne og dybdespotningerne på kortet. Dette kort fjerner navigationsdata fra kortet, giver detaljerede dybhavsmålingsdata og forstærker bundkonturer, hvilket letter dybdegenkendelsen. Dette kort er bedst til dybhavsfiskeri på åbent hav.

**BEMÆRK:** Fiskekortet er tilgængeligt på højkvalitetskort i nogle områder.

**Perspective 3D:** Giver en visning fra oven og bag din båd (i henhold til din kurs) og bruges som visuel navigationshjælp. Denne visning er nyttig, når du navigerer omkring lavvandede områder, rev, broer eller kanaler. Den er også nyttig, når du skal finde indsejlingen og udsejlingen ved fremmede havne og ankerpladser.

**Mariner's Eye 3D:** Giver en visning fra oven og bag din båd (i henhold til din kurs) og bruges som visuel navigationshjælp. Denne visning er nyttig, når du navigerer omkring lavvandede områder, rev, broer eller kanaler. Den er også nyttig, når du skal finde indsejlingen og udsejlingen ved fremmede havne og ankerpladser.

**Fish Eye 3D:** Giver en undervandsvisning, der visuelt repræsenterer havbunden iht. kortoplysningerne. Ved tilslutning af en ekkolodstransducer vises ikke-bundfaste mål, f.eks. fisk, med røde, grønne og gule kugler. Rød indikerer de største mål, mens grøn indikerer de mindste.

**Skyggerelief:** Giver højdeskyggelægning i høj opløsning af søer og kystfarvande. Dette kort kan være nyttigt til fiskeri og dykning.

**BEMÆRK:** Skyggerelief-kortet er tilgængeligt på højkvalitetskort i nogle områder.

## Understøttede kort

For at hjælpe dig med at have en sikker og fornøjelig tid på vandet understøtter Garmin enheder kun officielle kort, som er produceret af Garmin eller en godkendt tredjepartsproducent.

Du kan købe kort fra Garmin. Hvis du køber kort fra en anden forhandler end Garmin, skal du undersøge forhandleren før købet. Vær særligt forsigtig med internetbutikker. Hvis du har købt et kort, som ikke understøttes, skal du returnere det til forhandleren.

## Detaljerede søkort

Denne plotter er kompatibel med den nyeste Garmin Navionics+™ kartografi og yderligere premium kortfunktioner. Du kan få disse søkort på tre måder:

- Du kan købe en plotter med forudindlæste detaljerede søkort.
- Du kan købe søkortområder på et hukommelseskort hos din Garmin forhandler eller hos [garmin.com](https://www.garmin.com).
- Du kan købe søkortområder i ActiveCaptain appen og downloade dem til din plotter.

**BEMÆRK:** Du skal aktivere forudindlæste søkort og søkort, der er købt på et hukommelseskort, ved hjælp af ActiveCaptain appen, før du kan få adgang til alle søkortfunktioner på din plotter.

## Aktivering af et søkortabonnement

Før du kan bruge alle funktionerne i Garmin Navionics+ søkort, som er forudindlæst på din enhed eller købt på et hukommelseskort, skal du aktivere dit abonnement ved hjælp af ActiveCaptain appen.

Dit abonnement giver dig adgang til de seneste kortopdateringer og yderligere inkluderet indhold, der følger med dit køb.

- 1 Hvis du har købt søkort på et hukommelseskort, skal du indsætte kortet i et hukommelseskortstik på kortplotteren eller Garmin hukommelseskortlæseren.
- 2 Åbn ActiveCaptain appen på din mobilenhed, og slut den til kortplotteren (*Opdatering af software med ActiveCaptain appen, side 10*).
- 3 Når ActiveCaptain appen har oprettet forbindelse til kortplotteren, skal du sørge for, at din mobilenhed har forbindelse til internettet.
- 4 I ActiveCaptain appen skal du vælge **Kort** >  > **Mine kort** og kontrollere, at der vises et aktivt abonnement for søkortene på listen.
- 5 Om nødvendigt skal du slutte ActiveCaptain appen til kortplotteren for at fuldføre aktiveringsprocessen. ActiveCaptain appen aktiverer automatisk abonnementet, når den har oprettet forbindelse til internettet og derefter til kortplotteren. ActiveCaptain appen viser abonnementsstatus på listen Mine kort.

**BEMÆRK:** Det kan tage et par timer at få godkendt det nye abonnement.

## Navigationskort og fiskekort

**BEMÆRK:** Fiskekortet er tilgængeligt på høj kvalitetskort i nogle områder.

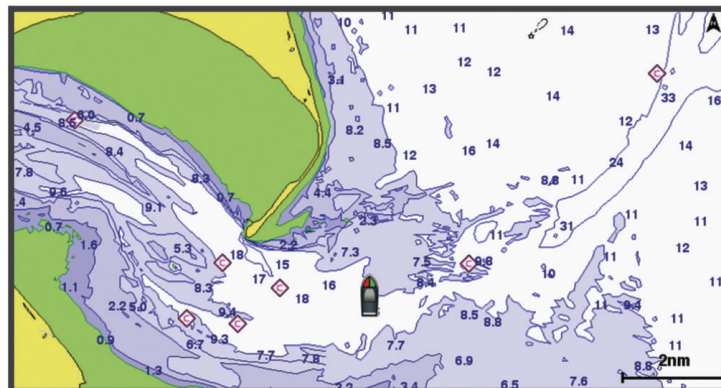

Navigationskort er optimeret til navigation. Du kan planlægge en kurs, se kortoplysninger og bruge kortet som hjælpemiddel til navigation. For at åbne Navigationskort skal du vælge **Kort** > **Navigationskort**.



Fiskekort giver et detaljeret billede med flere bunddetaljer og indhold om fiskeri. Dette kort er optimeret til fiskeri. For at åbne Fiskekort skal du vælge **Kort** > **Fiskekort**.

## Zoom ind og ud på kortet

Zoomniveauet er angivet af skalatallet nederst på kortet. Linjen under skalatallet angiver distancen på kortet.

- Zoom ud ved at vælge .
- Zoom ind ved at vælge .



## Kortsymboler

Denne tabel indeholder nogle af de almindelige symboler, du kan få vist på de detaljerede kort.

Ikon	Beskrivelse
	Bøje
	Oplysninger
	Marineservice
	Tidevandsstation
	Strømforholdsstation
	Foto fra oven tilgængeligt
	Perspektivfoto tilgængeligt

Andre funktioner, der er fælles for de fleste kort, omfatter dybdekonturlinjer, tidevandszoner, spotdybde (som illustreret på oprindelige papirkort), navigationshjælp og -symboler, forhindringer og kabelområder.

### Måling af en afstand på kortet

1 Vælg et sted på et kort.

2 Vælg **Mål distance**.

Der vises en knappenål på skærmen på din nuværende position. Afstanden og vinklen fra knappenålen er vist i hjørnet.

**TIP:** Hvis du vil nulstille knappenålen og måle fra markørens aktuelle position, skal du vælge .

### Oprettelse af et waypoint på kortet

1 På et kort eller en 3D-kortvisning skal du vælge en position eller et objekt.

En liste over muligheder vises i højre side af kortet. De muligheder, der vises, varierer ud fra den position eller det objekt, du har valgt.

2 Vælg **Opret waypoint**.

## Navigation til en destination på kortet

### ADVARSEL

Alle rute- og navigationslinjer, der vises på plotteren, er kun beregnet til at give generel rutevejledning eller identificere relevante kanaler og er ikke beregnet til at blive fulgt nøjagtigt. Vær altid opmærksom på de navigationssymboler og forholdene på vandet ved navigering for at undgå grundstødninger eller hazards, der kan medføre beskadigelse af fartøjet, personskade eller dødsfald.

Funktionen Auto Guidance er baseret på elektroniske kortoplysninger. Disse data er dog ingen garanti mod forhindringer og lavt vand. Du bør omhyggeligt sammenholde kursen med alle synsindtryk for at undgå land, lavt vand og andre forhindringer på ruten.

Når du bruger Gå til, kan en direkte kurs og korrigeret kurs muligvis gå over land eller lavt vand. Anvend visuelle observationer, og styr efter at undgå land, lavt vand og andre farlige objekter.

**BEMÆRK:** Fiskekortet er tilgængeligt på højkvalitetskort i nogle områder.

**BEMÆRK:** Auto Guidance er tilgængelig på højkvalitetskort i nogle områder.

- 1 Vælg en position fra navigationskortet eller fiskekortet.
- 2 Vælg **Naviger til**, hvis det er nødvendigt.
- 3 Vælg en funktion:
  - Vælg **Gå til** for at navigere direkte til positionen.
  - Vælg **Lav rute til** for at oprette en rute til positionen inklusive drej.
  - Vælg **Auto Guidance** for at bruge automatisk guidning (Auto Guidance).
- 4 Gennemse den rute, der er angivet af den magentarøde linje.

**BEMÆRK:** Når du bruger Auto Guidance, angiver en grå linje på en hvilken som helst del af den magentarøde linje, at Auto Guidance ikke kan beregne den del af Auto Guidance-linjen. Det skyldes sikkerhedsindstillingerne for mindste vanddybde og højde af forhindringer.
- 5 Følg den magentarøde linje, så du undgår at styre mod land, lavt vand og andre forhindringer.

## Visning af positions- og objektinformation på et kort

Du kan få vist information om en position eller et objekt på navigationskortet eller fiskekortet.

**BEMÆRK:** Fiskekortet er tilgængeligt på højkvalitetskort i nogle områder.

- 1 Vælg en position eller et objekt på navigationskortet eller fiskekortet.

En liste over muligheder vises i højre side af kortet. De muligheder, der vises, varierer ud fra den position eller det objekt, du har valgt.
- 2 Vælg en funktion:
  - For at navigere til den valgte position skal du vælge **Naviger til**.
  - For at markere et waypoint ved markørpositionen skal du vælge **Opret waypoint**.
  - For at få vist afstanden og pejlingen for objektet fra din nuværende position skal du vælge **Mål distance**.

Distancen og pejlingen vises på skærmen. Vælg **Vælg position** for at måle fra en anden position end din nuværende position.
  - For at få vist oplysninger om tidevand, strømforhold, himmellegemer, kortnoter eller lokale tjenester i nærheden af markøren skal du vælge **Information**.

## Visning af detaljer om navigationssymboler

Fra navigationskortet, fiskekortet, Perspective 3D-kortvisningen eller Mariner's Eye 3D-kortvisningen kan du få vist detaljer om forskellige typer navigationssymboler, herunder signaler, fyr og forhindringer.

**BEMÆRK:** Fiskekortet er tilgængeligt på højkvalitetskort i nogle områder.

**BEMÆRK:** 3D-kortvisninger er tilgængelige på højkvalitetskort i nogle områder.

- 1 På et kort eller en 3D-kortvisning skal du vælge et navigationssymbol.
- 2 Vælg et navn til navigationssymbolet.

## Kurslinje og vinkelmarkører

Kurslinjen er en forlængelse, der er tegnet på kortet fra bådens bov i sejlretningen. Vinkelmarkører angiver relativ position i forhold til kurs eller kurs over grunden, hvilket hjælper med at kaste eller finde referencepunkter.

### Indstilling af kurslinje og vinkelmarkører

Kurslinjen er en forlængelse, der er tegnet på kortet fra bådens bov i sejlretningen. Vinkelmarkører angiver relativ position i forhold til kurs eller kurs over grunden, hvilket hjælper med at kaste eller finde referencepunkter.

Du kan få vist kurslinjen og linjen for kurs over grunden (COG) på kortet.

COG er den retning, du bevæger dig i. Kursen er den retning, bådens forstavn peger mod, når der er tilsluttet en kurssensor.

- 1 På et kort skal du vælge **Menu > Lag > Mit fartøj > Kurslinje > Vinkelmarkører**.
- 2 Vælg om nødvendigt **Kilde**, og vælg en indstilling:
  - Hvis du automatisk vil bruge den tilgængelige kilde, skal du vælge **Automatisk**.
  - Hvis du vil bruge GPS-antenneretningen til COG, skal du vælge **GPS kurs (COG)**.
  - Hvis du vil bruge data fra en tilsluttet kurssensor, skal du vælge **Kurs**.
  - Hvis du vil bruge data fra både en tilsluttet kurssensor og GPS-antennen, skal du vælge **COG og kurs**. Dette viser både kurslinjen og COG-linjen på kortet.
- 3 Vælg **Skærm**, og vælg en indstilling:
  - Vælg **Distance > Distance**, og indtast længden af den linje, der vises på kortet.
  - Vælg **Tid > Tid**, og indtast den tid, der skal bruges til at beregne den afstand, båden vil tilbagelægge i løbet af den angivne tid med den aktuelle hastighed.

### Aktivering af vinkelmarkører

Du kan tilføje vinkelmarkører til kortet sammen med kurslinjen. Vinkelmarkører kan være nyttige ved kast, når du fisker.

- 1 Indstil kurslinjen (*Indstilling af kurslinje og vinkelmarkører, side 15*).
- 2 Vælg **Vinkelmarkører**.

## Premium-kort

### ⚠ ADVARSEL

Alle rute- og navigationslinjer, der vises på plotteren, er kun beregnet til at give generel rutevejledning eller identificere relevante kanaler og er ikke beregnet til at blive fulgt nøjagtigt. Vær altid opmærksom på de navigationssymboler og forholdene på vandet ved navigering for at undgå grundstødninger eller hazarder, der kan medføre beskadigelse af fartøjet, personskade eller dødsfald.

Funktionen Auto Guidance er baseret på elektroniske kortoplysninger. Disse data er dog ingen garanti mod forhindringer og lavt vand. Du bør omhyggeligt sammenholde kursen med alle synsindtryk for at undgå land, lavt vand og andre forhindringer på ruten.

**BEMÆRK:** Ikke alle modeller understøtter alle kort.

Valgfrie højkvalitetskort som f.eks. Garmin Navionics Vision+™ giver dig mulighed for at få det optimale ud af din plotter. Ud over detaljeret marinekortlægning kan højkvalitetskort indeholde disse funktioner, som er tilgængelige i nogle områder.

**Mariner's Eye 3D:** Leverer en visning fra oven og bag din båd som en tredimensionel navigationshjælp.

**Fish Eye 3D:** Giver en tredimensionel undervandsvisning, der visuelt repræsenterer havbunden iht. kortoplysningerne.

**Fiskekort:** Viser kortet med forbedrede bundkonturer og uden navigationsdata. Dette kort er ideelt til dybhavsfiskeri på åbent hav.

**Satellitbilleder i høj opløsning:** Giver satellitbilleder i høj opløsning til en realistisk visning af land og vand på navigationskortet (*Visning af satellitbilleder på navigationskortet, side 17*).

**Luffotos:** Viser marinaer og andre navigationsmæssigt vigtige luffotos for at hjælpe dig med at visualisere dine omgivelser (*Visning af luffotos af landmærker, side 18*).

**Detaljerede data om veje og interessepunkter (POI):** Viser detaljerede data om veje og interessepunkter (POI), herunder meget detaljerede kystveje og POI'er som f.eks. restauranter, overnatningsmuligheder og lokale seværdigheder.

**Auto Guidance:** Bruger specifikke oplysninger om fartøj og kortdata til at bestemme den bedste rute til din destination.

**Ekkolodbillede:** Viser ekkolodbilledet, så du kan få vist bundens tæthed.

**Skyggerelief:** Viser bundens hældning med skygger.

## Visning af oplysninger fra tidevandsstationer

### ⚠ ADVARSEL

Oplysninger om tidevand og strøm er kun til orientering. Det er dit ansvar til enhver tid at overholde al opslået relateret vejledning om vand, at være opmærksom på dine omgivelser og at anvende sikker dømmekraft omkring vandet. Overholdes denne advarsel ikke, kan det medføre tingskade, alvorlig personskade eller dødsfald.

Ikonet for  på kortet angiver en tidevandsstation. Du kan få vist en detaljeret graf for en tidevandsstation som en hjælp til at forudsige tidevandsniveauet på forskellige tidspunkter eller på forskellige dage.

**BEMÆRK:** Denne funktion er tilgængelig på højkvalitetskort i nogle områder.

1 Vælg en tidevandsstation fra navigationskortet eller fiskekortet.

Oplysningerne om tidevandsretningen og tidevandsniveauet vises i nærheden af ikonet for .

2 Vælg stationsnavn.

## Animerede indikatorer for tidevand og strøm

### ADVARSEL

Oplysninger om tidevand og strøm er kun til orientering. Det er dit ansvar til enhver tid at overholde al opslået relateret vejledning om vand, at være opmærksom på dine omgivelser og at anvende sikker dømmekraft omkring vandet. Overholdes denne advarsel ikke, kan det medføre tingskade, alvorlig personskade eller dødsfald.

**BEMÆRK:** Denne funktion er tilgængelig på højkvalitetskort i nogle områder.

Du kan få vist indikatorer for animeret tidevandsstation og strømretning på navigationskortet eller fiskekortet. Du skal også aktivere animerede ikoner i kortindstillingerne (*Lagindstillinger for kort, side 23*).

Der vises en indikator for en tidevandsstation på kortet som en lodret søjlegraf med en pil. En rød pil, der peger nedad, angiver faldende tidevand, og en blå pil, der peger opad, angiver stigende tidevand. Når du flytter markøren hen over indikatoren for tidevand, vises højden for tidevandet ved stationen oven over indikatoren for tidevandsstationen.

Indikatorerne for strømretning vises som pile på kortet. Retningen for hver pil angiver retningen for strømmen ved en bestemt position på kortet. Farven på pilen angiver hastigheden på strømmen for den pågældende position. Når du bevæger markøren hen over indikatoren for strømretning, vises den specifikke hastighed for strømmen ved positionen oven over indikatoren for retning.

Farve	Aktuelt hastighedsområde
Gul	0 til 1 knob
Orange	1 til 2 knob
Rød	2 eller flere knob

## Visning af indikatorer for tidevand og strøm

**BEMÆRK:** Denne funktion er tilgængelig på højkvalitetskort i nogle områder.

Du kan få vist statiske eller animerede indikatorer for tidevands- og strømforholdsstationer på navigations- eller fiskekortet.

- 1 På navigations- eller fiskekortet skal du vælge **Menu > Lag > Kort > Tidevand og strømforhold**.
- 2 For at få vist animerede indikatorer for tidevands- og strømforholdsstationer skal du vælge **Animeret**.

## Visning af satellitbilleder på navigationskortet

**BEMÆRK:** Denne funktion er tilgængelig på højkvalitetskort i nogle områder.

Du kan lægge satellitbilleder i høj kvalitet oven over landområderne eller både land- og havområderne på navigationskortet.

**BEMÆRK:** Når det er aktiveret, vises satellitbillederne i høj opløsning kun ved lavere zoomniveauer. Hvis du ikke kan se billederne i høj opløsning på din valgfrie kortregion, kan du vælge  for at zoome ind. Du kan også indstille en højere detaljeringsgrad ved at ændre kortzoomdetaljerne.

- 1 På navigationskortet skal du vælge **Menu > Lag > Kort > Satellitfotos**.
- 2 Vælg en funktion:
  - Vælg **Kun land** for at få vist standardkortoplysninger om vandet med fotos, der er lagt oven over landområdet.  
**BEMÆRK:** Denne indstilling skal være aktiveret for at få vist Standard Mapping® kort.
  - Vælg **Fotokortsblanding** for at få vist fotos på både vand og land med en angivet uklarhed. Brug bjælken til at justere uklarheden for fotos. Jo højere du sætter procenten, jo flere satellitfotos dækker både vand og land.



## Visning af luftfotos af landmærker

Inden du kan se luftfotos på navigationskortet, skal du aktivere indstillingen Fotopunkter i kortopsætningen ([Kortlag, side 23](#)).

**BEMÆRK:** Denne funktion er tilgængelig på højqualitetskort i nogle områder.

Du kan bruge luftfotos af landmærker, marinaer og havne som en hjælp til at orientere dig efter omgivelserne eller til at gøre dig bekendt med en marina eller en havn, inden du ankommer.

1 Vælg et kameraikon på navigationskortet:

- Vælg  for at få vist et foto ovenfra.
- Vælg  for at få vist et perspektivfoto. Fotoet blev taget fra kameraets placering og peger i retning af keglen.

2 Vælg **Foto**.







## Automatisk identifikationssystem

Det automatiske identifikationssystem (AIS) gør det muligt at identificere og spore andre fartøjer og giver dig advarsler om trafik i området. Når plotteren er tilsluttet en ekstern AIS-enhed, kan den vise AIS-oplysninger om andre fartøjer, der er inden for området, og som er udstyret med en transponder, og som aktivt sender AIS-oplysninger.

De oplysninger, der rapporteres for hvert fartøj, inkluderer MMSI (Maritime Mobile Service Identity), position, GPS-hastighed, GPS-kurs, den tid, der er gået, siden den sidste position, hvor fartøjet blev rapporteret, den nærmeste indsejling og tiden til den nærmeste indsejling.

Nogle plottermodeller understøtter også Blue Force Tracking. Fartøjer, som spores med Blue Force Tracking, er vist på plotteren med en blågrøn farve.

## AIS-markeringssymboler

Symbol	Beskrivelse
	AIS-fartøj. Fartøjet rapporterer AIS-oplysninger. Den retning, som trekanten peger, angiver den retning, som AIS-fartøjet bevæger sig i.
	Mål er valgt.
	Mål er aktiveret. Målet virker større på kortet. En grøn linje, der er tilknyttet målet, angiver målets kurs. Fartøjets MMSI, hastighed og retning vises under målet, hvis detaljeindstillingerne er blevet angivet til Vis. Hvis AIS-transmissionen fra fartøjet går tabt, vises en besked.
	Mål er tabt. Et grønt X angiver, at AIS-transmissionen fra fartøjet er gået tabt, og plotteren viser en besked, der spørger, om fartøjet fortsat skal spores. Hvis du holder op med at spore fartøjet, forsvinder symbolet for tabt mål fra kortet eller 3D-kortvisningen.
	Farligt mål inden for området. Målet blinker, mens en alarm udløses, og en besked vises. Når alarmeren er blevet registreret, angives positionen og målets kurs af en helt rød trekant med en rød linje tilknyttet. Hvis kollisionsalarmeren i sikker zone er blevet indstillet til Fra, blinker målet, men lydalarmeren udløses ikke, og alarmbeskeden vises ikke. Hvis AIS-transmissionen fra fartøjet går tabt, vises en besked.
	Farligt mål er tabt. Et rødt X angiver, at AIS-transmissionen fra fartøjet er gået tabt, og plotteren viser en besked, der spørger, om fartøjet fortsat skal spores. Hvis du holder op med at spore fartøjet, forsvinder symbolet for farligt mål fra kortet eller 3D-kortvisningen.
	Placeringen af dette symbol angiver det nærmeste indsejlingspunkt til et farligt mål, og tallet i nærheden af symbolet angiver tiden til den nærmeste indsejling til det pågældende mål.

**BEMÆRK:** Fartøjer, som spores med funktionen Blue Force Tracking, vises med en blågrøn farve uanset status.

## Kurs og beregnet kurs for aktiverede AIS-mål

Når oplysninger om kurs og kurs over grunden er angivet af et aktiveret AIS-mål, vises kursen for målet på et kort som en linje, der er knyttet til AIS-målsymbolet. En kurslinje vises ikke på en 3D-kortvisning.

Den beregnede kurs for et aktiveret AIS-mål vises som en stiplet linje på et kort eller en 3D-kortvisning. Længden af den beregnede kurslinje er baseret på værdien af den beregnede kursindstilling. Hvis et aktiveret AIS-mål ikke sender oplysninger om hastighed, eller hvis fartøjet ikke bevæger sig, vises der ikke en beregnet kurslinje. Oplysninger om ændringer i hastighed, kurs over grunden eller drejehastighed, der udsendes af fartøjet, kan påvirke beregningen af den beregnede kurslinje.

Når oplysninger om kurs over grunden, kurs og drejehastighed er angivet af et aktiveret AIS-mål, beregnes den beregnede kurs for målet ud fra oplysninger om kurs over grunden samt drejehastighed. Den retning, som målet drejer, som også er baseret på oplysningerne om drejehastigheden, er angivet af krogens retning for enden af kurslinjen. Længden af krogen ændrer sig ikke.

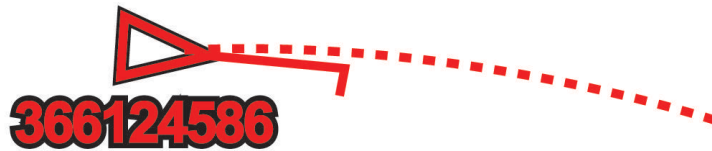

Når oplysningerne om kurs over grunden og kurs er angivet af et aktiveret AIS-mål, men der ikke er angivet oplysninger om drejehastighed, er den beregnede kurs for målet beregnet ud fra oplysninger om kurs over grunden.

## Aktivering af et mål for et AIS fartøj

- 1 Fra et kort eller en 3D-kortvisning skal du vælge **Menu > Lag > Andre fartøjer > AIS > AIS-liste**.
- 2 Vælg et fartøj på listen.
- 3 Vælg **Gennemse**, og gennemse måloplysningerne.
- 4 Vælg **Aktiver mål**.

## Visning af en liste over AIS-trusler

Fra et søkort eller en 3D-søkortvisning skal du vælge **Menu > Lag > Andre fartøjer > AIS > AIS-liste**.

## Indstilling af kollisionsalarm i sikker zone

### ⚠ ADVARSEL

Denne funktion er kun et værktøj til at øge opmærksomheden og forhindrer ikke grundstødning eller kollisioner under alle forhold. Du har en forpligtelse til at garantere sikker drift af fartøjet.

### ⚠ FORSIGTIG

Indstillingen Signaltone skal være aktiveret for at kunne gøre alarmer hørbare (*Systemindstillinger, side 102*). Hvis der ikke indstilles lydalarmer, kan det medføre person- eller tingsskade.

Før du kan indstille en kollisionsalarm, skal du have en kompatibel kortplotter sluttet til en AIS enhed.

Kollisionsalarmen i sikker zone bruges kun med AIS. Den sikre zone bruges til at undgå kollisioner og kan tilpasses.

#### 1 Vælg **Indstillinger > Alarmer > AIS > AIS-alarm > Til**.

En besked vises, og alarmeren udløses, når et AIS-aktiveret fartøj kommer ind i sikkerhedszonen (området rundt om båden). Objektet bliver også angivet som farligt på skærmen. Når alarmeren er slået fra, er beskeden og den hørlige alarm deaktiveret, men objektet vises stadig som farligt på skærmen.

#### 2 Vælg **Område**.

#### 3 Vælg en afstand for radius for sikkerhedszonen omkring dit fartøj.

#### 4 Vælg **Tid til**.

#### 5 Vælg et tidspunkt, hvor alarmeren skal lyde, hvis et mål forventes at komme ind i sikkerhedszonen.

Hvis du f.eks. vil have besked om en kommende krydsning, 10 minutter før den forventes, skal du indstille Tid til til 10. Alarmeren lyder i så fald, 10 minutter før fartøjet kommer ind i sikkerhedszonen.

## AIS hjælpemidler til navigation

Et AIS hjælpemiddel til navigation (ATON) er enhver form for navigationshjælp, der sendes via AIS radioen. ATON'er vises på kortene og har identifikationsoplysninger, f.eks. position og type.

Der er tre hovedtyper af AIS ATON'er. Ægte ATON'er findes fysisk og sender deres identifikations- og positionsoplysninger fra deres faktiske position. Syntetiske ATON'er findes fysisk, og deres identifikations- og positionsoplysninger sendes fra en anden position. Virtuelle ATON'er findes ikke fysisk, og deres identifikations- og positionsoplysninger sendes fra en anden position.

Du kan få vist AIS ATON'er på kortet, når plotteren er tilsluttet en kompatibel AIS radio. Hvis du vil have vist AIS ATON'er, skal du fra et kort vælge **Menu > Lag > Kort > Sømærke > ATON'er**. Du kan få vist flere oplysninger om en ATON, hvis du vælger ATON'en på kortet.



Symbol	Betydning
	Ægte eller syntetisk ATON
	Ægte eller syntetisk ATON: Nordligt topmærke
	Ægte eller syntetisk ATON: Sydligt topmærke
	Ægte eller syntetisk ATON: Østligt topmærke
	Ægte eller syntetisk ATON: Vestligt topmærke
	Ægte eller syntetisk ATON: Special-topmærke
	Ægte eller syntetisk ATON: Sikker-topmærke
	Ægte eller syntetisk ATON: Fare-topmærke
	Virtuel ATON
	Virtuel ATON: Nordligt topmærke
	Virtuel ATON: Sydligt topmærke
	Virtuel ATON: Østligt topmærke
	Virtuel ATON: Vestligt topmærke
	Virtuel ATON: Special-topmærke
	Virtuel ATON: Sikker-topmærke
	Virtuel ATON: Fare-topmærke

## AIS-nødsignaler





Uafhængige AIS-nødsignalerheder sender nødpositionsrapporter, når de aktiveres. Plotteren kan modtage SART-signaler (Search and Rescue Transmitters), EPIRB-signaler (Emergency Position Indicating Radio Beacons) og andre MOB-signaler (Mand over bord). Udsendelser af nødsignaler er forskellige fra AIS-standardudsendelser, og derfor vises de på en anden måde på plotteren. I stedet for at spore et nødsignal for at undgå kollision kan du spore et nødsignal for at finde og hjælpe et fartøj eller en person.

## Navigation til et nødsignal

Når du modtager et nødsignal, vises der en nødsignalalarm.

Vælg **Gennemse** > **Gå til** for at begynde navigationen til udsendelsen.

## Målsymboler for AIS-nødsignalenhed

Symbol	Beskrivelse
	Udsendelse fra AIS-nødsignalenhed. Vælg for at se flere oplysninger om udsendelsen og begynde navigationen.
	Udsendelse tabt.
	Udsendelsestest. Vises, når et fartøj starter en test af deres nødsignalenhed, og det repræsenterer ikke en sand nødsituation.
	Udsendelsestest tabt.

### Aktivering af AIS-udsendelsestestadvarsler

For at undgå et stort antal testadvarsler og -symboler i områder med mange både, f.eks. marinaer, kan du vælge at modtage eller ignorere AIS-testmeddelelser. For at teste en AIS-nødsituation skal du aktivere plotteren til at modtage testadvarsler.

1 Vælg **Indstillinger > Alarmer > AIS**.

2 Vælg en mulighed:

- For at modtage eller ignorere EPIRB-testsignaler (Emergency Position Indicating Radio Beacon) skal du vælge **AIS-EPIRB-test**.
- For at modtage eller ignorere MOB-testsignaler (Mand over bord) skal du vælge **AIS-MOB-test**.
- For at modtage eller ignorere SART-testsignaler (Search and Rescue Transponder) skal du vælge **AIS SART Test**.

### Kort menu

**BEMÆRK:** Ikke alle indstillinger gælder for alle kortvisninger. Nogle indstillinger kræver høj-kvalitetskort eller tilsluttet tilbehør.

**BEMÆRK:** Menuerne kan indeholde indstillinger, der ikke understøttes af dine installerede kort eller din aktuelle position. Hvis du foretager ændringer i disse indstillinger, vil ændringerne ikke påvirke kortvisningen.

Disse indstillinger gælder for kortvisningerne undtagen Fish Eye 3D (*Indstillinger for Fish Eye 3D, side 26*).

På et kort skal du vælge Menu.

**Lag:** Tilpasser udseendet af de forskellige elementer på kortene (*Kortlag, side 23*).

**Waypoints og spor:** Ændrer, hvordan waypoints og ruter vises (*Lagindstillinger for brugerdata, side 24*).

**Quickdraw Contours:** Aktiverer bundkonturtegning og giver dig mulighed for at oprette fiskekortetiketter (*Garmin Quickdraw Contours kortlægning, side 27*).

**Kort opsætning:** Justerer retningen og detaljeniveauet, der vises på kortet, og justerer de data, der vises på skærmen.

**Rediger overlays:** Justerer de data, der vises på skærbilledet (*Tilpasning af dataoverlay, side 6*).

## Kortlag

Du kan slå kortlag til og fra og tilpasse funktionerne i kortene. Hver indstilling er specifik for det kort eller den kortvisning, der anvendes.

**BEMÆRK:** Ikke alle indstillinger gælder for alle kort og plottermodeller. Nogle indstillinger kræver høj kvalitetskort eller tilsluttet tilbehør.

**BEMÆRK:** Menuerne kan indeholde indstillinger, der ikke understøttes af dine installerede kort eller din aktuelle position. Hvis du foretager ændringer i disse indstillinger, vil ændringerne ikke påvirke kortvisningen.

På et kort skal du vælge **Menu > Lag**.

**Kort:** Viser og skjuler kortrelaterede elementer (*Lagindstillinger for kort, side 23*).

**Mit fartøj:** Viser og skjuler elementer relateret til båden (*Lagindstillinger for mit fartøj, side 23*).

**Brugerdata:** Viser og skjuler brugerdata, såsom waypoints, grænser og spor, og åbner brugerdatalister (*Lagindstillinger for brugerdata, side 24*).

**Andre fartøjer:** Justerer, hvordan andre fartøjer vises (*Lagindstillinger for andre fartøjer, side 25*).

**Vand:** Viser og skjuler dybdeelementer (*Lagindstillinger for vand, side 25*).

**Quickdraw Contours:** Viser og skjuler Garmin Quickdraw Konturdata (*Garmin Quickdraw Contours-indstillinger, side 30*).

### Lagindstillinger for kort

På et kort skal du vælge **Menu > Lag > Kort**.

**Satellitfotos:** Viser satellitbilleder i høj kvalitet oven over landområderne eller både land- og havområderne på navigationskortet, når du benytter visse høj kvalitetskort (*Visning af satellitbilleder på navigationskortet, side 17*).

**BEMÆRK:** Denne indstilling skal være aktiveret for at få vist Standard Mapping kort.

**Tidevand og strømforhold:** Viser strøm- og tidevandsindikatorer på kortet og aktiverer tidevands- og strømskyderen, som indstiller det tidspunkt, hvor tidevand og strømforhold registreres på kortet.

**POI'er på land:** Viser interessepunkter på land.

**Sømærke:** Viser navigationshjælpemidler, f.eks. ATON'er og blinkende lys, på kortet. Giver dig mulighed for at vælge navigationshjælpemidlerne NOAA eller IALA.

**Servicepunkter:** Viser positioner for marineservice.

**Dybde:** Justerer elementer på dybdelaget (*Lagindstillinger for vand, side 25*).

**Afspærrede områder:** Viser oplysninger om afspærrede områder på kortet.

**Fotopunkter:** Viser kameraikoner for luftfotos (*Visning af luftfotos af landmærker, side 18*).

### Lagindstillinger for mit fartøj

På et kort skal du vælge **Menu > Lag > Mit fartøj**.

**Kurslinje:** Viser og justerer kurslinjen, som er en linje på kortet, der tegnes fra bådens forstavn i sejlretningen (*Indstilling af kurslinje og vinkelmarkører, side 15*).

**Laylines:** Justerer laylines, når du er i sejletilstand (*Indstillinger for laylines, side 24*).

**Roser:** Giver dig mulighed for at vise roser på kortet. Vindrosen viser en visuel gengivelse af vindvinklen eller -retningen fra den tilsluttede vindsensor. Kompasrosen indikerer kompasretningen i forhold til bådens retning.

**Fartøjsikon:** Angiver det ikon, der udgør din aktuelle position på kortet.

## Indstillinger for laylines

For at kunne bruge layline-funktionerne skal du slutte en vindsensor til plotteren.

I sejladstilstand (*Indstilling af fartøjets type, side 6*) kan du se laylines på navigationskortet. Laylines er især nyttige ved kapsejlad.

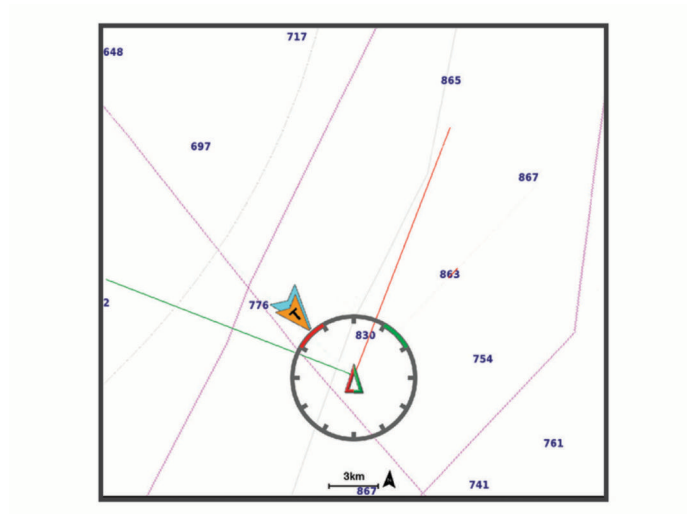

På navigationssøkortet skal du vælge **Menu > Lag > Mit fartøj > Laylines**.

**Marker:** Indstiller, hvordan laylines vises på søkortet.

**Skib:** Indstiller, hvordan fartøjet vises på søkortet.

**Længde:** Indstiller længden af laylines.

**Skærm:** Indstiller, hvordan laylines og fartøjet vises på søkortet.

**Opsætning > Sejlvinkel:** Giver dig mulighed for at vælge, hvordan enheden beregner laylines. Indstillingen **Aktuel** beregner laylines vha. den målte vindvinkel fra vindsensoren. Indstillingen **Manuel** beregner laylines vha. manuelt indtastede værdier for vinkel mod vinden og afdriftsvinkel.

**Opsætning > Vinkel mod vinden:** Giver dig mulighed for at indstille en layline baseret på sejlvinkel mod vinden.

**Opsætning > Afdriftsvinkel:** Giver dig mulighed for at indstille en layline baseret på afdriftsvejvinklen.

**Opsætning > Korrektion af tidevand:** Korrigerer laylines baseret på tidevandet.

**Opsætning > Filter tidskonstant:** Filtrerer laylinedata ud fra det tidsinterval, hvor de blev indtastet. Hvis du vil have en jævnere layline, som filtrerer nogle af ændringerne i bådens kurs eller den sande vindvinkel, skal du angive et højere tal. Hvis du vil have laylines, som viser en højere følsomhed for ændringer i bådens kurs eller den sande vindvinkel, skal du angive et lavere tal.

## Lagindstillinger for brugerdata

Du kan få vist brugerdata, såsom waypoints, grænser og spor på kortene.

På et kort skal du vælge **Menu > Lag > Brugerdata**.

**Waypoints:** Viser waypoints på kortet, og åbner listen med waypoints.

**Grænser:** Viser grænserne på kortet, og åbner listen med grænser.

**Spor:** Viser spor på kortet.

## Lagindstillinger for andre fartøjer

**BEMÆRK:** Disse indstillinger kræver tilsluttet tilbehør, f.eks. en AIS-modtager eller en VHF-radio.

På et kort skal du vælge **Menu > Lag > Andre fartøjer**.

**DSC:** Angiver, hvordan DSC-fartøjer og ruter vises på kortet, og viser DSC-listen.

**AIS:** Angiver, hvordan AIS-fartøjer og ruter vises på kortet, og viser AIS-listen.

**Oplysninger:** Viser andre fartøjsoplysninger på kortet.

**Beregnet kurs:** Angiver den beregnede tid for kurs for AIS-aktiverede fartøjer.

**AIS-alarm:** Indstiller en kollisionsalarm for en sikkerhedszone (*Indstilling af kollisionsalarm i sikker zone, side 20*).

## Lagindstillinger for vand

På et kort skal du vælge **Menu > Lag > Vand**.

**BEMÆRK:** Menuen kan indeholde indstillinger, som ikke understøttes af dine indstillede kort eller din aktuelle position. Hvis du foretager ændringer i disse indstillinger, vil ændringerne ikke påvirke kortvisningen.

**BEMÆRK:** Ikke alle indstillinger gælder for alle kort, visninger og plottermønstre. Nogle indstillinger kræver høj-kvalitetskort eller tilsluttet tilbehør.

**Dybdevisning:** Angiver en øvre og nedre dybde, der skal skyggelægges imellem (*Skyggelægning i dybdeområde, side 26*).

**Skyggelægning af lavt vand:** Indstiller skygger fra kystlinjen til en angivet dybde.

**Spotdybder:** Aktiverer spotdybder og angiver en farlig dybde. Spotdybder, der svarer til eller er lavere end den farlige dybde, angives med rødt.

**Fiskerikonturer:** Indstiller zoomniveauet til en detaljeret visning af bundkonturer og dybdeforhold og forenkler kortvisningen til optimal brug under fiskeri.

**Skyggerelief:** Viser bundens hældning med skygger. Denne funktion fås kun til nogle premium-kort.

**Ekkolodbilleder:** Viser ekkolodbilledet, så du kan få vist bundens tæthed. Denne funktion fås kun til nogle premium-kort.

**Søniveau:** Indstiller det aktuelle vandniveau i søen. Denne funktion fås kun til nogle premium-kort.

## Skyggelægning i dybdeområde

Du kan angive farveområder på kortet for at vise vanddybder, hvor dine målfisk bider i øjeblikket. Du kan indstille dybere områder for at følge, hvor hurtigt bunddybden ændres inden for et bestemt dybdeområde. Du kan oprette op til ti dybdeintervaller. For ferskvandsfiskeri kan et maksimum på fem dybdeintervaller hjælpe med at reducere kortrod. Dybdeområderne gælder for alle kort og alle vandområder.

Nogle Garmin LakeVü™ og supplerende premium-kort har flere dybdeområdeskygger som standard.

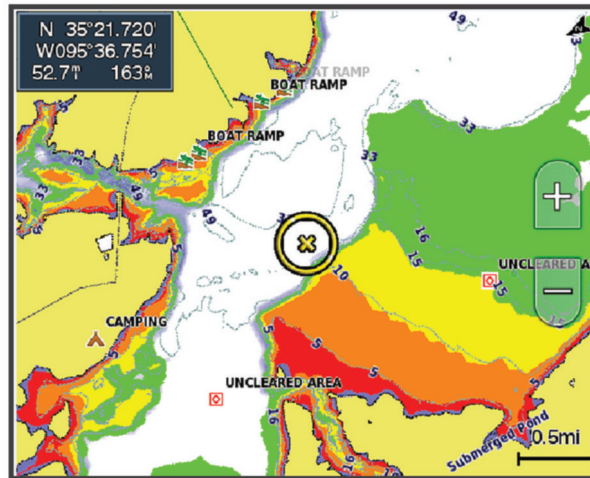

Rød	Fra 0 til 1,5 m (fra 0 til 5 ft.)
Orange	Fra 1,5 til 3 m (fra 5 til 10 ft.)
Gul	Fra 3 til 4,5 m (fra 10 til 15 ft.)
Grøn	Fra 4,5 til 6,1 m (fra 15 til 20 ft.)

For at tænde og justere fra et søkort skal du vælge **Menu > Lag > Vand > Dybdevisning**.

## Indstillinger for Fish Eye 3D

**BEMÆRK:** Denne funktion er tilgængelig på høj kvalitetskort i nogle områder.

I kortvisningen Fish Eye 3D skal du vælge Menu.

**Vis:** Angiver 3D-kortvisningens perspektiv.

**Spør:** Vis spor.

**Ekkolods kegle:** Viser en kegle, der angiver det område, som er dækket af transduceren.

**Fiskesymbol:** Viser ikke-bundfaste mål.

# Garmin Quickdraw Contours kortlægning

## ⚠ ADVARSEL

Kortlægningsfunktionen Garmin Quickdraw Contours giver brugerne mulighed for at generere kort. Garmin fremsætter ingen påstande eller garantierklæringer om nøjagtigheden, pålideligheden, fuldstændigheden eller rettidigheden af de kort, der genereres af tredjepart. Enhver brug af eller tillid til kort, der er genereret af tredjepart, sker på eget ansvar.

Kortlægningsfunktionen Garmin Quickdraw Contours giver dig mulighed for at oprette kort med konturer og dybdeafmærkninger for ethvert vandområde.

Når Garmin Quickdraw Contours registrerer data, er fartøjsikonet omgivet af en farvet cirkel. Denne cirkel repræsenterer det omtrentlige område for det kort, som scannes, hver gang du passerer.



En grøn cirkel angiver god dybde og GPS-position og en hastighed under 16 km/t (10 miles/t). En gul cirkel angiver god dybde og GPS-position og en hastighed under 16 og 32 km/t (10 og 20 miles/t). En rød cirkel angiver ringe dybde og GPS-position og en hastighed over 32 km/t (20 miles/t).

Du kan se Garmin Quickdraw Contours på et kombinationsskærm billede eller som separat visning på kortet.

Mængden af gemte data afhænger af hukommelseskortets størrelse, ekkolodskilden og bådens hastighed, når du registrerer data. Du kan registrere i længere tid, hvis du bruger et ekkolod med enkelt stråle. Det anslås, at du muligvis kan registrere omkring 1.500 timers data på 2 GB hukommelseskort.

Når du optager data på et hukommelseskort i plotteren, tilføjes de nye data til dit eksisterende Garmin Quickdraw Contours og gemmes på hukommelseskortet. Når du indsætter et nyt hukommelseskort, overføres de eksisterende data ikke til det nye kort.

## Kortlægning af et vandområde ved hjælp af funktionen Garmin Quickdraw Contours

Før du kan bruge funktionen Garmin Quickdraw Contours, skal du have ekkolodsdybden, din GPS-position og et hukommelseskort med ledig plads.

- 1 Fra en kortvisning skal du vælge **Menu > Quickdraw Contours > Start registrering**.
- 2 Når optagelsen er færdig, skal du vælge **Menu > Quickdraw Contours > Stop registrering**.
- 3 Vælg **Administrer > Navn**, og angiv et navn til mappen.

## Tilføjelse af en etiket til et Garmin Quickdraw Contours kort

Du kan tilføje etiketter til et Garmin Quickdraw Contours kort for at markere farer eller interessepunkter.

- 1 Vælg en position på navigationskortet.
- 2 Vælg **Tilføj Quickdraw etiket**.
- 3 Indtast tekst for etiketten, og vælg **Fuldført**.



## Garmin Quickdraw fællesskabet

Garmin Quickdraw fællesskabet er et gratis, offentligt fællesskab, som giver dig mulighed for at downloade kort, som andre brugere har oprettet. Du kan dele dine Garmin Quickdraw Contours kort med andre.

Hvis din enhed har Wi-Fi teknologi, kan du bruge ActiveCaptain appen til at få adgang til Garmin Quickdraw fællesskabet (*Oprettelse af forbindelse til Garmin Quickdraw fællesskabet vha. ActiveCaptain, side 28*).

Hvis din enhed ikke har Wi-Fi teknologi, kan du bruge Garmin Connect™ webstedet til at få adgang til Garmin Quickdraw fællesskabet (*Oprettelse af forbindelse til Garmin Quickdraw fællesskabet vha. Garmin Connect, side 28*).

### Oprettelse af forbindelse til Garmin Quickdraw fællesskabet vha. ActiveCaptain

- 1 Åbn ActiveCaptain appen på mobilenheden, og opret forbindelse til ECHOMAP Ultra enheden (*Sådan kommer du i gang med ActiveCaptain appen, side 8*).
- 2 Vælg **Quickdraw Community** fra appen.

Du kan downloade konturer fra andre medlemmer af fællesskabet (*Download af kort fra Garmin Quickdraw fællesskabet vha. ActiveCaptain, side 28*) og dele konturer, som du har oprettet (*Deling af Garmin Quickdraw Contours-kort med Garmin Quickdraw fællesskabet vha. ActiveCaptain, side 28*).

### Download af kort fra Garmin Quickdraw fællesskabet vha. ActiveCaptain

Du kan downloade Garmin Quickdraw Contours-kort, du har oprettet og delt med andre i Garmin Quickdraw fællesskabet.

- 1 Fra ActiveCaptain appen på din mobile enhed skal du vælge **Quickdraw Community > Søg efter dybdekurver**.
- 2 Brug kort- og søgefunktionerne til at finde et område at downloade.  
De røde prikker repræsenterer Garmin Quickdraw Contours-kort, som er blevet delt for det pågældende område.
- 3 Vælg **Vælg downloadområde**.
- 4 Træk i boksen for at vælge det område, du vil downloade.
- 5 Træk i hjørnerne for at ændre downloadområdet.
- 6 Vælg **Download område**.

Næste gang du opretter forbindelse til ActiveCaptain appen fra ECHOMAP Ultra enheden, bliver de downloadede konturer automatisk overført til enheden.

### Deling af Garmin Quickdraw Contours-kort med Garmin Quickdraw fællesskabet vha. ActiveCaptain

Du kan dele Garmin Quickdraw Contours-kort, du har oprettet, med andre i Garmin Quickdraw fællesskabet.

Når du deler et kort, er det kun kortet, som deles. Dine waypoints deles ikke.

Da du konfigurerede din ActiveCaptain app, valgte du muligvis automatisk at dele dine konturer med fællesskabet. Hvis det ikke er tilfældet, kan du følge disse trin for at aktivere deling.

Fra ActiveCaptain appen på din mobilenhed skal du vælge **Synkroniser med plotter > Bidrag til fællesskabet**.

Næste gang du forbinder ActiveCaptain appen med ECHOMAP Ultra enheden, bliver dine kort automatisk overført til fællesskabet.

### Oprettelse af forbindelse til Garmin Quickdraw fællesskabet vha. Garmin Connect

- 1 Gå til [connect.garmin.com](https://connect.garmin.com).
- 2 Vælg **Sådan kommer du i gang > Quickdraw Community > Sådan kommer du i gang**.
- 3 Hvis du ikke har en Garmin Connect konto, skal du oprette en.
- 4 Log på din Garmin Connect konto.
- 5 Vælg **Instrumentbræt > Marine** for at åbne Garmin Quickdraw widgetten.

**TIP:** Sørg for, at du har et hukommelseskort i din computer for at dele Garmin Quickdraw Contours kort.



## Deling af Garmin Quickdraw Contours-kort med Garmin Quickdraw fællesskabet vha. Garmin Connect

Du kan dele Garmin Quickdraw Contours-kort, du har oprettet, med andre i Garmin Quickdraw fællesskabet.

Når du deler et korturkort, er det kun korturkortet, som deles. Dine waypoints deles ikke.

- 1 Indsæt et hukommelseskort i kortlæseren (*Indsættelse af hukommelseskort, side 3*).
- 2 Sæt hukommelseskortet i din computer.
- 3 Gå ind på Garmin Quickdraw fællesskabet (*Oprettelse af forbindelse til Garmin Quickdraw fællesskabet vha. Garmin Connect, side 28*).
- 4 Vælg **Del dine konturer**.
- 5 Find hukommelseskortet, og vælg mappen Garmin.
- 6 Åbn Quickdraw-mappen, og vælg filen ContoursLog.svy.

Når filen er overført, skal du slette ContoursLog.svy-filen fra hukommelseskortet for at undgå problemer med fremtidige overførsler. Dine data vil ikke gå tabt.

## Download af kort fra Garmin Quickdraw fællesskabet vha. Garmin Connect

Du kan downloade Garmin Quickdraw Contours-kort, du har oprettet og delt med andre i Garmin Quickdraw fællesskabet.

Hvis din enhed ikke har Wi-Fi teknologi, kan du få adgang til Garmin Quickdraw fællesskabet via Garmin Connect webstedet.

Hvis din enhed har Wi-Fi teknologi, skal du få adgang til Garmin Quickdraw fællesskabet vha. ActiveCaptain appen (*Oprettelse af forbindelse til Garmin Quickdraw fællesskabet vha. ActiveCaptain, side 28*).

- 1 Sæt hukommelseskortet i din computer.
- 2 Gå ind på Garmin Quickdraw fællesskabet (*Oprettelse af forbindelse til Garmin Quickdraw fællesskabet vha. Garmin Connect, side 28*).
- 3 Vælg **Søg efter konturer**.
- 4 Brug kort- og søgefunktionerne til at finde et område at downloade.  
De røde prikker repræsenterer Garmin Quickdraw Contours-kort, som er blevet delt for det område.
- 5 Vælg **Vælg et område, du vil downloade**.
- 6 Træk i kanterne af boksen for at vælge det område, du vil downloade.
- 7 Vælg **Start download**.
- 8 Gem filerne på hukommelseskortet.

**TIP:** Hvis du ikke kan finde filerne, kan du se i mappen "Downloads". Browseren har muligvis gemt filerne der.

- 9 Fjern hukommelseskortet fra computeren.
- 10 Isæt hukommelseskortet i kortlæseren (*Indsættelse af hukommelseskort, side 3*).

Plotteren genkender automatisk korturkortene. Det kan tage plotteren et par minutter at indlæse kortene.

## Garmin Quickdraw Contours-indstillinger

På et kort skal du vælge **Menu > Quickdraw Contours > Indstillinger**.

**Registrerer forskydning:** Indstiller afstanden mellem ekkolodsdybden og kontur registreringsdybden. Hvis vandniveauet har ændret sig siden din seneste registrering, skal du justere denne indstilling, så registreringsdybden er den samme for begge registreringer.

Hvis du ved din seneste registrering havde en ekkolodsdybde på 3,1 m (10,5 fod) og ekkolodsdybden nu er 3,6 m (12 fod), skal du angive -0,5 m (-1,5 fod) for værdien Registrerer forskydning.

**Bruger Display Offset:** Indstiller forskelle i konturdybder og dybdeafmærkninger på dine egne konturkort for at kompensere for ændringer i vandniveauet for et vandområde eller dybdefejl på registrerede kort.

**Community Display offset:** Indstiller forskelle i konturdybder og dybdeafmærkninger på fællesskabets konturkort for at kompensere for ændringer i vandniveauet for et vandområde eller dybdefejl på registrerede kort.

**Farver for undersøgelse:** Indstiller farven for Garmin Quickdraw Contours-displayet. Når denne indstilling er aktiveret, angiver farverne kvaliteten af optagelsen. Når denne indstilling er deaktiveret, anvender konturområderne standardkortfarver.

Grøn angiver god dybde og GPS-position og en hastighed under 16 km/t (10 miles/t). Gul angiver god dybde og GPS-position og en hastighed under 16 og 32 km/t (10 og 20 miles/t). Rød angiver ringe dybde og GPS-position og en hastighed over 32 km/t (20 miles/t).

**Dybdevisning:** Angiver minimum- og maksimumdybder for et dybdeområde samt en farve for dette dybdeområde.

## Navigation med en plotter

### ADVARSEL

Alle rute- og navigationslinjer, der vises på plotteren, er kun beregnet til at give generel rutevejledning eller identificere relevante kanaler og er ikke beregnet til at blive fulgt nøjagtigt. Vær altid opmærksom på de navigationssymboler og forholdene på vandet ved navigering for at undgå grundstødninger eller hazarder, der kan medføre beskadigelse af fartøjet, personskade eller dødsfald.

Funktionen Auto Guidance er baseret på elektroniske kortoplysninger. Disse data er dog ingen garanti mod forhindringer og lavt vand. Du bør omhyggeligt sammenholde kursen med alle synsindtryk for at undgå land, lavt vand og andre forhindringer på ruten.

Når du bruger Gå til, kan en direkte kurs og korrigeret kurs muligvis gå over land eller lavt vand. Anvend visuelle observationer, og styr efter at undgå land, lavt vand og andre farlige objekter.

### FORSIGTIG

Hvis dit fartøj har autopilotssystem, skal der installeres et dedikeret autopilotstyredisplay ved hvert ror, hvor autopilotsystemet kan deaktiveres.

**BEMÆRK:** Visse kortvisninger er tilgængelige på høj kvalitetskort i visse områder.

For at navigere skal du vælge en destination, angive en kurs eller oprette en rute og følge kursen eller ruten. Du kan følge kursen eller ruten på navigationskortet, fiskekortet, Perspective 3D- eller Mariner's Eye 3D-kortvisningen.

Du kan indstille og følge en kurs til en destination ved hjælp af en af tre metoder: Gå til, Lav rute til eller Auto Guidance.

**Gå til:** Fører dig direkte til destinationen. Dette er standardindstillingen for at navigere til en destination.

Plotteren opretter en kurs på en lige linje eller en navigationslinje til destinationen. Ruten kan føre over land og andre hindringer.

**Lav rute til:** Opretter en rute fra din position til en destination og giver dig mulighed for at tilføje drejninger til ruten. Denne mulighed giver en kurs på en lige linje til destinationen, men du har mulighed for at tilføje sving på ruten, der undgår land og andre hindringer.

**Auto Guidance:** Bruger de specifikke oplysninger om fartøj og kortdata til at bestemme den bedste rute til din destination. Muligheden er kun tilgængelig, hvis du bruger et kompatibelt højkvalitetskort i en kompatibel plotter. Den giver en sving-for-sving-navigationsrute til destinationen, som undgår land og andre forhindringer (*Auto Guidance, side 38*).

Når du bruger en kompatibel autopilot, som er sluttet til plotteren vha. NMEA 2000, følger autopiloten Auto Guidance ruten.

**BEMÆRK:** Auto Guidance er tilgængelig på højkvalitetskort i nogle områder.

Farven på rutelinjen ændres afhængigt af flere faktorer (*Rutefarvekodning, side 32*).

## Grundlæggende spørgsmål om navigation

Spørgsmål	Svar
Hvordan får jeg plotteren til at pege i den ønskede retning (pejling)?	Naviger ved hjælp af Go To ( <i>Sådan indstiller og følger du en direkte kurs ved hjælp af Go To, side 33</i> ).
Hvordan får jeg enheden til at guide mig langs en lige linje (ved at minimere krydsspor) til en position ved hjælp af den korteste afstand fra den nuværende position?	Lav en rute med ét ben, og naviger ved hjælp af Lav rute til ( <i>Oprettelse og navigering af en rute fra din nuværende position, side 36</i> ).
Hvordan får jeg enheden til at guide mig til en position, så jeg undgår forhindringer?	Lav en rute med ét ben, og naviger ved hjælp af Lav rute til ( <i>Oprettelse og navigering af en rute fra din nuværende position, side 36</i> ).
Hvordan får jeg enheden til at styre min automatiske pilot?	Naviger ved hjælp af Lav rute til ( <i>Oprettelse og navigering af en rute fra din nuværende position, side 36</i> ).
Kan enheden oprette en vej for mig?	Hvis du har premium-kort, der understøtter Auto Guidance, og befinder dig i et område, der er dækket af Auto Guidance, kan du navigere ved hjælp af Auto Guidance ( <i>Sådan opretter og følger du en Auto Guidance rute, side 38</i> ).
Hvordan ændrer jeg indstillingerne for Auto Guidance for min båd?	Se ( <i>Auto Guidance, side 38</i> ).

## Rutefarvekodning

### ADVARSEL

Alle rute- og navigationslinjer, der vises på plotteren, er kun beregnet til at give generel rutevejledning eller identificere relevante kanaler og er ikke beregnet til at blive fulgt nøjagtigt. Vær altid opmærksom på de navigationssymboler og forholdene på vandet ved navigering for at undgå grundstødninger eller hazarder, der kan medføre beskadigelse af fartøjet, personskade eller dødsfald.

Funktionen Auto Guidance er baseret på elektroniske kortoplysninger. Disse data er dog ingen garanti mod forhindringer og lavt vand. Du bør omhyggeligt sammenholde kursen med alle synsindtryk for at undgå land, lavt vand og andre forhindringer på ruten.

Når du bruger Gå til, kan en direkte kurs og korrigeret kurs muligvis gå over land eller lavt vand. Anvend visuelle observationer, og styr efter at undgå land, lavt vand og andre farlige objekter.

Mens du navigerer, ændres rutens farve muligvis for at angive, hvornår du skal være forsigtig.

**Magenta:** Standardrute/kurslinje.

**Tynd lilla:** Dynamisk korrigeret kurs, der angiver, at du ikke er på rette kurs.

**Orange:** Forsigtig! Dette segment af ruten kan være tæt på tærsklerne for dybde- og højdeindstillingerne for Auto Guidance. Rutesegmentet er f.eks. orange, når ruten krydser under en bro eller er i potentielt lavt vand. Kun Garmin Navionics+ og Garmin Navionics Vision+ kort.

**Rødtribet:** Advarsel! Dette segment af ruten kan være usikkert, baseret på dybde- og højdeindstillingerne for Auto Guidance. Rutesegmentet er rødtribet, når ruten krydser under en meget lav bro eller er i lavt vand. Denne linje er kun rødtribet i Garmin Navionics+ og Garmin Navionics Vision+ kort. Den er magentarød- og gråtribet i tidligere versioner af kortene.

**Grå:** Kan ikke beregne dette segment af ruten på grund af land eller andre forhindringer, eller der er intet kortdækningsområde på den pågældende position.

## Destinationer

Du kan vælge destinationer vha. forskellige kort og 3D-kortvisninger eller vha. listerne.

### Søgning efter en destination efter navn

Du kan søge efter gemte waypoints, gemte ruter, gemte spor og marineservicedestinationer efter navn.

- 1 Vælg **Navigationsoplysninger > Søg efter navn**.
- 2 Indtast som minimum en del af navnet på din destination.
- 3 Vælg evt. **Fuldført**.  
De 50 nærmeste destinationer, som indeholder dine søgekriterier, vises.
- 4 Vælg destinationen.

### Valg af en destination vha. navigationskortet

Vælg en destination på navigationskortet.

### Søgning efter en marineservicedestination

**BEMÆRK:** Denne funktion er tilgængelig på høj kvalitetskort i nogle områder.

Plotteren indeholder oplysninger om tusindvis af destinationer, der tilbyder marineservice.

- 1 Vælg **Navigationsoplysninger**.
- 2 Vælg **Service på land** eller **Service på vand**.
- 3 Om nødvendigt skal du vælge en marineservicekategori.  
Plotteren viser en liste over de nærmeste positioner samt afstand og pejling hen til dem.
- 4 Vælg en destination.  
Du kan vælge  eller  for at få vist yderligere oplysninger eller for at få vist positionen på et kort.

## Sådan indstiller og følger du en direkte kurs ved hjælp af Go To

### ADVARSEL

Når du bruger Gå til, kan en direkte kurs og korrigeret kurs muligvis gå over land eller lavt vand. Anvend visuelle observationer, og styr efter at undgå land, lavt vand og andre farlige objekter.

Du kan indstille og følge en direkte kurs fra din nuværende position til en valgt destination.

1 Vælg en destination (*Destinationer*, side 32).

2 Vælg **Naviger til > Gå til**.

En magentarød linje vises. På midten af den magentarøde linje er der en tyndere lilla linje, som repræsenterer den korrigerede kurs fra din nuværende position til destinationen. Den korrigerede kurs er dynamisk, og den bevæger sig med båden, når du afviger fra kursen.

3 Følg den magentarøde linje, så du undgår at styre mod land, lavt vand og andre forhindringer.

4 Når du afviger fra kursen, skal du følge den lilla linje (korrigeret kurs) for at nå til din destination eller styre tilbage til den magentarøde linje (direkte kurs).

Du kan også bruge den orange kurspil, der viser en foreslået venderadius for at føre båden tilbage på kursen.

### ADVARSEL

Gennemse kursen for forhindringer, før du foretager svinget. Hvis kursen er usikker, skal du mindske bådens fart og fastlægge en sikker vej tilbage til kursen.

## Afbrydelse af navigation

Vælg **Menu > Stop navigation** fra navigationskortet eller fiskekortet.

## Waypoints

Waypoints er positioner, som du registrerer og gemmer på enheden. Waypoints kan markere, hvor du er, hvor du er på vej hen, eller hvor du har været. Du kan tilføje detaljer om positionen, f.eks. navn, højde og dybde.

## Markering af din nuværende position som et waypoint

Vælg **Marker** fra et hvilket som helst skærmbillede.

## Oprettelse af et waypoint på en anden position

1 Fra et kort skal du vælge **Navigationsoplysninger > Waypoints > Nyt waypoint**.

2 Vælg en mulighed:

- Vælg **Indtast koordinater**, og angiv koordinaterne for at oprette et waypoint ved angivelse af positionskoordinater.
- Vælg **Brug kort**, vælg positionen, og vælg **Vælg position** for at oprette et waypoint via et søkort.
- Vælg **Indtast område/retning** for at oprette et waypoint vha. en afstand og en pejling, og indtast oplysningerne.

## Markering af en MOB-position

Vælg **Marker > Mand over bord**.

Et internationalt mand-over-bord-symbol (MOB) markerer det aktive MOB-punkt, og plotteren sætter en direkte kurs til den markerede position.

## Projicering af et waypoint

Du kan oprette et nyt waypoint ved at projicere afstanden og pejlingen fra en anden position. Dette kan være nyttigt, når der oprettes start- og mållinjer til kapsejladser.

- 1 Vælg **Navigationsoplysninger > Waypoints > Nyt waypoint > Indtast område/retning.**
- 2 Vælg om nødvendigt et referencepunkt på kortet.
- 3 Vælg **Indtast område/retning.**
- 4 Indtast distance, og vælg **Fuldført.**
- 5 Indtast pejlingen, og vælg **Fuldført.**
- 6 Vælg **Vælg position.**

## Visning af en liste over alle waypoints

Vælg en mulighed:

- Vælg **Navigationsoplysninger > Waypoints.**
- Fra en kort- eller 3D-kortvisning skal du vælge **Menu > Waypoints og spor > Waypoints.**

## Redigering af et gemt waypoint

- 1 Vælg **Navigationsoplysninger > Waypoints.**
- 2 Vælg et waypoint.
- 3 Vælg **Gennemse > Rediger.**
- 4 Vælg en mulighed:
  - Tilføj et navn ved at vælge **Navn**, og indtast et navn.
  - Skift symbol ved at vælge **Symbol.**
  - Flyt waypointets placering ved at vælge **Position.**
  - Rediger dybde ved at vælge **Dybde.**
  - Rediger vandtemperaturen ved at vælge **Vandtemperatur.**
  - Rediger kommentaren ved at vælge **Kommentar.**

## Flytning af et gemt waypoint

- 1 Vælg **Navigationsoplysninger > Waypoints.**
- 2 Vælg et waypoint.
- 3 Vælg **Gennemse > Rediger > Position.**
- 4 Angiv en ny position for waypointet:
  - Flyt waypointet ved brug af koordinater ved at vælge **Indtast koordinater**, indtast de nye koordinater, og vælg **Fuldført** eller **Annuller.**
  - Flyt waypointet under kortvisning ved at vælge **Brug kort**, vælg et nyt sted på kortet, og vælg **Vælg position.**
  - Hvis du vil flytte waypointet ved hjælp af fartøjets aktuelle position, skal du vælge **Brug aktuel position.**
  - Vælg **Indtast område/retning** for at flytte et waypoint vha. et område (afstand) eller en pejling, og vælg **Fuldført.**

## Sådan finder du et gemt waypoint og navigerer til det

### ADVARSEL

Alle rute- og navigationslinjer, der vises på plotteren, er kun beregnet til at give generel rutevejledning eller identificere relevante kanaler og er ikke beregnet til at blive fulgt nøjagtigt. Vær altid opmærksom på de navigationssymboler og forholdene på vandet ved navigering for at undgå grundstødninger eller hazarder, der kan medføre beskadigelse af fartøjet, personskade eller dødsfald.

Funktionen Auto Guidance er baseret på elektroniske kortoplysninger. Disse data er dog ingen garanti mod forhindringer og lavt vand. Du bør omhyggeligt sammenholde kursen med alle synsindtryk for at undgå land, lavt vand og andre forhindringer på ruten.

Når du bruger Gå til, kan en direkte kurs og korrigeret kurs muligvis gå over land eller lavt vand. Anvend visuelle observationer, og styr efter at undgå land, lavt vand og andre farlige objekter.

**BEMÆRK:** Auto Guidance er tilgængelig på højkvalitetskort i nogle områder.

Før du kan navigere til et waypoint, skal du oprette et waypoint.

- 1 Vælg **Navigationsoplysninger > Waypoints**.
- 2 Vælg et waypoint.
- 3 Vælg **Naviger til**.
- 4 Vælg en mulighed:
  - Vælg **Gå til** for at navigere direkte til positionen.
  - Vælg **Lav rute til** for at oprette en rute til positionen inklusive drej.
  - Vælg **Auto Guidance** for at bruge automatisk guidning (Auto Guidance).
- 5 Gennemse den rute, der er angivet med den magentarøde linje.

**BEMÆRK:** Når du bruger Auto Guidance, angiver en grå linje på en hvilken som helst del af den magentarøde linje, at Auto Guidance ikke kan beregne den del af Auto Guidance-linjen. Det skyldes sikkerhedsindstillingerne for mindste vanddybde og højde af forhindringer.
- 6 Følg den magentarøde linje, så du undgår at styre mod land, lavt vand og andre forhindringer.

## Sletning af et waypoint eller MOB

- 1 Vælg **Navigationsoplysninger > Waypoints**.
- 2 Vælg et waypoint eller MOB.
- 3 Vælg **Gennemse > Slet**.

## Sådan sletter du alle waypoints

Vælg **Navigationsoplysninger > Håndter data > Ryd bruger data > Waypoints > Alle**.

## Ruter

En rute er en sti fra én placering til en eller flere destinationer.

## Oprettelse og navigering af en rute fra din nuværende position

Du kan oprette og umiddelbart efter navigere en rute på navigations- eller fiskekortet. Denne metode gemmer ikke ruten.

- 1 Vælg en destination fra navigationskortet eller fiskekortet.
- 2 Vælg **Lav rute til**.
- 3 Vælg positionen for det sidste drej inden destinationen.
- 4 Vælg **Tilføj drej**.
- 5 Gentages eventuelt for at tilføje drej, idet du arbejder dig baglæns fra destinationen til fartøjets nuværende position.  
Det sidste drej, du tilføjer, skal være det første drej, du foretager ud fra din nuværende position. Det skal være drejet tættest på dit fartøj.
- 6 Vælg **Fuldført**.
- 7 Gennemse den rute, der er angivet med den magentarøde linje.
- 8 Følg den magentarøde linje, så du undgår at styre mod land, lavt vand og andre forhindringer.

## Sådan opretter og gemmer du en rute

Du kan tilføje op til 250 sving på en rute.

- 1 Vælg **Navigationsoplysninger > Ruter > Ny rute > Ruteføring vha. kort**.
- 2 Vælg rutens startposition.  
Startpunktet kan være din nuværende position eller en anden position.
- 3 Vælg **Tilføj drej**.
- 4 Vælg positionen på det næste drej på kortet.
- 5 Vælg **Tilføj drej**.
- 6 Gentag eventuelt trin 4 og 5 for at tilføje yderligere drej.
- 7 Vælg **Fuldført**.

## Visning af en liste over ruter

Vælg **Navigationsoplysninger > Ruter**.

## Redigering af en gemt rute

Du kan ændre navnet på en rute eller ændre de drej, som ruten indeholder.

- 1 Vælg **Navigationsoplysninger > Ruter**.
- 2 Vælg en rute.
- 3 Vælg **Gennemse > Rediger rute**.
- 4 Vælg en mulighed:
  - Rediger navnet ved at vælge **Navn** og indtaste navnet.
  - Rediger sving fra listen ved at vælge **Rediger drej > Brug drejliste**, og vælg et sving på listen.
  - Du kan vælge et drej ved hjælp af kortet ved at vælge **Rediger drej > Brug kort** og vælge en position på kortet.

Ændring af et sving, der bruger et gemt waypoint, flytter ikke dette waypoint, det flytter svinget i ruten.  
Flytning af positionen for et waypoint, der bruges på en rute, flytter ikke svinget på ruten.



## Sådan finder du en gemt rute og navigerer den

Inden du kan gennemse en liste over ruter og navigere en af dem, skal du oprette og gemme mindst én rute.

- 1 Vælg **Navigationsoplysninger > Ruter**.
- 2 Vælg en rute.
- 3 Vælg **Naviger til**.
- 4 Vælg en funktion:
  - Vælg **Forlæns** for at navigere ruten fra det startpunkt, der blev brugt, da ruten blev oprettet.
  - Vælg **Baglæns** for at navigere ruten fra det destinationspunkt, der blev brugt, da ruten blev oprettet.

En magentarød linje vises. På midten af den magentarøde linje er der en tyndere lilla linje, som repræsenterer den korrigerede kurs fra din nuværende position til destinationen. Den korrigerede kurs er dynamisk, og den bevæger sig med båden, når du afviger fra kursen.
- 5 Gennemse den rute, der er angivet af den magentarøde linje.
- 6 Følg den magentarøde linje langs med hvert slag på ruten, så du undgår at styre mod land, lavt vand og andre forhindringer.
- 7 Når du afviger fra kursen, skal du følge den lilla linje (korrigeret kurs) for at nå til din destination eller styre tilbage til den magentarøde linje (direkte kurs).

## Sådan finder og navigerer du parallelt med en gemt rute

Inden du kan gennemse en liste over ruter og navigere en af dem, skal du oprette og gemme mindst én rute.

- 1 Vælg **Navigationsoplysninger > Ruter**.
- 2 Vælg en rute.
- 3 Vælg **Naviger til**.
- 4 Vælg **Forskydning** for at navigere parallelt med ruten, forskudt fra den af en specifik afstand.
- 5 Angiv, hvordan ruten skal navigeres:
  - Vælg **Forlæns - Bagbord** for at navigere ruten fra det startpunkt, der blev brugt, da ruten blev oprettet, til venstre for den oprindelige rute.
  - Vælg **Forlæns - Styrbord** for at navigere ruten fra det startpunkt, der blev brugt, da ruten blev oprettet, til højre for den oprindelige rute.
  - Vælg **Baglæns - Bagbord** for at navigere ruten fra det startpunkt, der blev brugt, da ruten blev oprettet, til venstre for den oprindelige rute.
  - Vælg **Baglæns - Styrbord** for at navigere ruten fra det startpunkt, der blev brugt, da ruten blev oprettet, til højre for den oprindelige rute.
- 6 Vælg evt. **Fuldført**.

En magentarød linje vises. På midten af den magentarøde linje er der en tyndere lilla linje, som repræsenterer den korrigerede kurs fra din nuværende position til destinationen. Den korrigerede kurs er dynamisk, og den bevæger sig med båden, når du afviger fra kursen.
- 7 Gennemse den rute, der er angivet af den magentarøde linje.
- 8 Følg den magentarøde linje langs med hvert slag på ruten, så du undgår at styre mod land, lavt vand og andre forhindringer.
- 9 Når du afviger fra kursen, skal du følge den lilla linje (korrigeret kurs) for at nå til din destination eller styre tilbage til den magentarøde linje (direkte kurs).

## Sletning af en gemt rute

- 1 Vælg **Navigationsoplysninger > Ruter**.
- 2 Vælg en rute.
- 3 Vælg **Gennemse > Slet**.

## Sletning af alle gemte ruter

Vælg **Navigationsoplysninger > Håndter data > Ryd bruger data > Ruter**.

## Auto Guidance

### ADVARSEL

Funktionen Auto Guidance er baseret på elektroniske kortoplysninger. Disse data er dog ingen garanti mod forhindringer og lavt vand. Du bør omhyggeligt sammenholde kursen med alle synsindtryk for at undgå land, lavt vand og andre forhindringer på ruten.

Alle rute- og navigationslinjer, der vises på plotteren, er kun beregnet til at give generel rutevejledning eller identificere relevante kanaler og er ikke beregnet til at blive fulgt nøjagtigt. Vær altid opmærksom på de navigationssymboler og forholdene på vandet ved navigering for at undgå grundstødninger eller hazarder, der kan medføre beskadigelse af fartøjet, personskade eller dødsfald.

**BEMÆRK:** Auto Guidance er tilgængelig på høj kvalitetskort i nogle områder.

Du kan bruge Auto Guidance til at registrere den bedste vej til din destination. Auto Guidance bruger plotteren til at scanne kortdata, f.eks. vanddybde og kendte forhindringer, for at beregne en foreslået rute. Du kan justere ruten under sejlads langs ruten.

### Sådan opretter og følger du en Auto Guidance rute

- 1 Vælg en destination (*Destinationer, side 32*).
- 2 Vælg **Naviger til > Auto Guidance**.
- 3 Gennemse den rute, der er angivet af den magentarøde linje.
- 4 Vælg **Start navigation**.
- 5 Følg den magentarøde linje, så du undgår at styre mod land, lavt vand og andre forhindringer (*Rutefarvekodning, side 32*).

**BEMÆRK:** Når du bruger Auto Guidance, angiver en grå linje på en hvilken som helst del af den magentarøde linje, at Auto Guidance ikke kan beregne den del af Auto Guidance-linjen. Det skyldes sikkerhedsindstillingerne for mindste vanddybde og højde af forhindringer.

### Sådan opretter og gemmer du en Auto Guidance rute

- 1 Vælg **Navigationsoplysninger > Ruter > Ny rute > Auto Guidance**.
- 2 Vælg et startsted, og vælg **Næste**.
- 3 Vælg en destination, og vælg **Næste**.
- 4 Vælg en mulighed:
  - For at få vist en fare og tilpasse stien i nærheden af en fare skal du vælge **Farevurdering**.
  - For at tilpasse ruten skal du vælge **Juster rute** og følge anvisningerne på skærmen.
  - Vælg **Slet** for at slette stien.
  - For at gemme stien skal du vælge **Fuldført**.

### Justering af en Auto Guidance rute

- 1 Vælg **Navigationsoplysninger > Ruter**.
- 2 Vælg en rute, og vælg **Rediger > Juster rute**.

**TIP:** Når du navigerer efter en Auto Guidance rute, skal du vælge ruten på navigationskortet og vælge **Juster rute**.
- 3 Vælg en position på ruten.
- 4 Vælg en mulighed:
  - På enhed med taster skal du bruge piletasterne.
  - På enhed med touchscreens skal du trække stien.
- 5 Hvis det er nødvendigt, skal du vælge et punkt og vælge **Fjern**.
- 6 Vælg **Fuldført**.

## annullering af en Auto Guidance beregning, som er under udførelse

Vælg **Menu** > **Annuller** på navigationskortet.

**TIP:** Du kan vælge **Tilbage** for hurtigt at annullere beregningen.

## Indstilling af tidsbestemt ankomst

Du kan anvende denne funktion eller en Auto Guidance rute for at få feedback om, hvornår du anslås at ankomme til et valgt punkt. Dette giver dig mulighed for at ankomme til en position på et forudbestemt tidspunkt, som f.eks. en broåbning eller startlinjen i en kapsejlads.

1 Vælg **Menu** på navigationssøkortet.

2 Vælg **Tidsbestemt ankomst**.

**TIP:** Du kan hurtigt åbne menuen for Tidsbestemt ankomst ved at vælge et punkt på stien eller ruten.

## Konfigurationer af Auto Guidance rute

### **FORSIGTIG**

Indstillingerne for Foretrukken dybde og Fri højde påvirker, hvordan plotteren beregner en Auto Guidance rute. Hvis en del af en Auto Guidance rute er lavere vand end Foretrukken dybde eller lavere end indstillingerne for Fri højde, vises afsnittet af Auto Guidance ruten som en helt orange linje eller en rød stribet linje i Garmin Navionics+ and Garmin Navionics Vision+ søkort og vises som en magentarød og gråstribet linje i tidligere versioner. Når din båd kommer ind i et af disse områder, vises en advarselsmeddelelse ([Rutefarvekodning, side 32](#)).

**BEMÆRK:** Auto Guidance er tilgængelig på høj kvalitetskort i nogle områder.

**BEMÆRK:** Ikke alle indstillinger gælder for alle kort.

Du kan indstille de parametre, som plotteren bruger ved beregning af en Auto Guidance rute.

Vælg **Indstillinger** > **Navigation** > **Auto Guidance**.

**Foretrukken dybde:** Angiver den minimale vanddybde baseret på dybde data på kort, som båden kan sejle sikkert over.

**BEMÆRK:** Minimum vanddybde for høj kvalitetskort (lavet før 2016) er 1 meter (3 fod). Hvis du indtaster en værdi på mindre end 1 meter (3 fod), kan kortene kun bruge dybder på 1 meter (3 fod) til Auto Guidance-ruteberegninger.

**Fri højde:** Angiver den minimale højde for en bro eller forhindring, som båden kan sejle sikkert under.

**Afstand til kystlinje:** Angiver, hvor tæt på kysten du ønsker, at Auto Guidance ruten skal placeres. Ruten kan flytte sig, hvis du ændrer denne indstilling under navigationen. De tilgængelige værdier for denne indstilling er relative, ikke absolutte. Hvis du vil sikre, at ruten er placeret i passende afstand fra kysten, kan du vurdere placeringen af ruten ved hjælp af en eller flere velkendte destinationer, der kræver navigation igennem et smalt sejlbart farvand ([Indstilling af afstand fra kysten, side 40](#)).

## Indstilling af afstand fra kysten

Indstillingen Afstand til kystlinje angiver, hvor tæt på kysten du ønsker, at Auto Guidance linjen skal placeres. Auto Guidance linjen kan muligvis flytte sig, hvis du ændrer denne indstilling under navigationen. De tilgængelige værdier for indstillingen Afstand til kystlinje er relative, ikke absolutte. Hvis du vil sikre, at Auto Guidance linjen er placeret i passende afstand fra kysten, kan du vurdere placeringen af Auto Guidance linjen ved hjælp af en eller flere velkendte destinationer, der kræver navigation igennem et smalt sejlbart farvand.

- 1 Læg båden i havn, eller kast anker.
- 2 Vælg **Indstillinger > Navigation > Auto Guidance > Afstand til kystlinje > Normal**.
- 3 Vælg en destination, som du tidligere har navigeret til.
- 4 Vælg **Naviger til > Auto Guidance**.
- 5 Gennemgå placeringen af **Auto Guidance** linjen, og bestem, om linjen på sikker vis undgår kendte forhindringer, og om drej giver en effektiv sejlads.
- 6 Vælg en mulighed:
  - Hvis placering af linjen er tilfredsstillende vælges **Menu > Stop navigation**, og der fortsættes til trin 10.
  - Hvis linjen er for tæt på kendte forhindringer, skal du vælge **Indstillinger > Navigation > Auto Guidance > Afstand til kystlinje > Lang**.
  - Hvis drejene i linjen er for brede, skal du vælge **Indstillinger > Navigation > Auto Guidance > Afstand til kystlinje > Nær**.
- 7 Hvis du valgte **Nær** eller **Lang** i trin 6 skal du gennemse placeringen af **Auto Guidance** linjen og bestemme, om linjen på sikker vis undgår kendte forhindringer, og om drej giver en effektiv sejlads.  
Auto Guidance bevarer en bred friplads fra forhindringer i åbent vand, selv om du angiver indstillingen Afstand til kystlinje til Nær eller Nrmest. Som resultat deraf anbringer plotteren muligvis ikke Auto Guidance linjen igen, medmindre den destination, der er valgt, kræver navigering igennem et smalt sejlbart farvand.
- 8 Vælg en mulighed:
  - Hvis placering af linjen er tilfredsstillende vælges **Menu > Stop navigation**, og der fortsættes til trin 10.
  - Hvis linjen er for tæt på kendte forhindringer, skal du vælge **Indstillinger > Navigation > Auto Guidance > Afstand til kystlinje > Længst**.
  - Hvis drejene i linjen er for brede, skal du vælge **Indstillinger > Navigation > Auto Guidance > Afstand til kystlinje > Nrmest**.
- 9 Hvis du valgte **Nrmest** eller **Længst** i trin 8 skal du gennemse placeringen af **Auto Guidance** linjen og bestemme, om linjen på sikker vis undgår kendte forhindringer, og om drej giver en effektiv sejlads.  
Auto Guidance bevarer en bred friplads fra forhindringer i åbent vand, selvom du angiver indstillingen Afstand til kystlinje til Nær eller Nrmest. Som resultat deraf anbringer plotteren muligvis ikke Auto Guidance linjen igen, medmindre den destination, der er valgt, kræver navigering igennem et smalt sejlbart farvand.
- 10 Gentag trin 3–9 mindst én gang mere ved brug af en forskellig destination hver gang, indtil du er bekendt med funktionaliteten for indstillingen **Afstand til kystlinje**.

## Spor

Et spor er en registrering af bådens vej. Det spor, der aktuelt registreres, kaldes det aktive spor, og det kan gemmes. Du kan få vist spor i hvert kort eller i hver 3D-kortvisning.

## Visning af spor

- 1 På et kort skal du vælge **Menu > Lag > Brugerdatabase > Spor**.
- 2 Marker de spor, der skal vises.  
En stilinje på kortet viser dit spor.

## Indstilling af farven på det aktive spor

- 1 Vælg **Navigationsoplysninger > Spor > Aktive spor valg > Sporfarve**.
- 2 Vælg en sporfarve.

## Sådan gemmer du det aktive spor

Det spor, der aktuelt registreres, kaldes det aktive spor.

- 1 Vælg **Navigationsoplysninger > Spor > Gem aktivt spor.**
- 2 Vælg en mulighed:
  - Vælg tidspunktet for, hvornår det aktive spor begyndte.
  - Vælg **Hele log.**
- 3 Vælg **Gem.**

## Visning af en liste over gemte spor

Vælg **Navigationsoplysninger > Spor > Gemte spor.**

## Redigering af et gemt spor

- 1 Vælg **Navigationsoplysninger > Spor > Gemte spor.**
- 2 Vælg en bane.
- 3 Vælg **Gennemse > Rediger spor.**
- 4 Vælg en mulighed:
  - Vælg **Navn**, og indtast derefter navnet.
  - Vælg **Sporfarve**, og vælg en farve.
  - Vælg **Gem som rute** for at gemme sporet som en rute.
  - Vælg **Gem som grænse** for at gemme sporet som en grænse.

## Sådan gemmer du sporet som en rute

- 1 Vælg **Navigationsoplysninger > Spor > Gemte spor.**
- 2 Vælg en bane.
- 3 Vælg **Gennemse > Rediger spor > Gem som rute.**

## Sådan finder og navigerer du et registreret spor

Før du kan gennemse en liste over spor og navigere til dem, skal du registrere og gemme mindst ét spor.

- 1 Vælg **Navigationsoplysninger > Spor > Gemte spor.**
- 2 Vælg en bane.
- 3 Vælg **Følg spor.**
- 4 Vælg en mulighed:
  - Vælg **Forlæns** for at navigere sporet fra det startpunkt, der blev brugt, da sporet blev oprettet.
  - Vælg **Baglæns** for at navigere sporet fra det destinationspunkt, der blev brugt, da sporet blev oprettet.
- 5 Gennemse den kurs, der er angivet af den farvede linje.
- 6 Følg linjen, der er på hvert ben af ruten, så du undgår at styre mod land, lavt vand og andre forhindringer.

## Sletning af et gemt spor

- 1 Vælg **Navigationsoplysninger > Spor > Gemte spor.**
- 2 Vælg en bane.
- 3 Vælg **Gennemse > Slet.**

## Sletning af alle gemte spor

Vælg **Navigationsoplysninger > Håndter data > Ryd bruger data > Gemte spor.**

## Sådan følger du det aktive spor tilbage igen

Det spor, der aktuelt registreres, kaldes det aktive spor.

- 1 Vælg **Navigationsoplysninger > Spor > Følg aktivt spor**.
- 2 Vælg en mulighed:
  - Vælg tidspunktet for, hvornår det aktive spor begyndte.
  - Vælg **Hele log**.
- 3 Gennemse den kurs, der er angivet af den farvede linje.
- 4 Følg den farvede linje, så du undgår at styre mod land, lavt vand og andre forhindringer.

## Rydning af det aktive spor

Vælg **Navigationsoplysninger > Spor > Ryd aktivt spor**.  
Sporhukommelsen ryddes, og det aktive spor registreres fortsat.

## Håndtering af sporloghukommelsen under registrering

- 1 Vælg **Navigationsoplysninger > Spor > Aktive spor valg**.
- 2 Vælg **Optage metode**.
- 3 Vælg en mulighed:
  - Vælg **Fyld** for at registrere en sporlog, indtil sporhukommelsen er fuld.
  - Vælg **Forfra** for løbende at registrere en sporlog, idet de ældste spordata overskrives med nye data.

## Konfiguration af sporloggens registreringsinterval

Du kan angive hyppigheden for, hvor tit sporloggen bliver registreret. Hyppig registrering giver mere nøjagtige resultater, men det fylder hurtigere sporloggen op. Intervallet Opløsning anbefales for mest effektiv udnyttelse af hukommelsen.

- 1 Vælg **Navigationsoplysninger > Spor > Aktive spor valg > Optage interval > Interval**.
- 2 Vælg en mulighed:
  - Vælg **Distance > Skift**, og indtast afstanden for at registrere sporet baseret på en afstand mellem punkter.
  - Vælg **Tid > Skift**, og indtast tidsintervallet for at registrere sporet baseret på et tidsinterval.
  - Vælg **Opløsning > Skift**, og den maksimale afvigelse, der er tilladt fra den sande kurs, inden registrering af et sporpunkt for at registrere sporloggen baseret på en varians fra din kurs. Dette er den anbefalede indstilling for registrering.

## Grænser

### ADVARSEL

Denne funktion er kun et værktøj til at øge opmærksomheden og forhindrer ikke grundstødning eller kollisioner under alle forhold. Du har en forpligtelse til at garantere sikker drift af fartøjet.

### FORSIGTIG

Indstillingen Signaltone skal være aktiveret for at kunne gøre alarmer hørbare (*Systemindstillinger, side 102*). Hvis der ikke indstilles lydalarmer, kan det medføre person- eller tingsskade.

Grænser giver dig mulighed for at undgå eller forblive inden for udpegede områder i et vandområde. Du kan indstille en alarm til at give dig besked, når du krydser en grænse på vej ind eller ud af området.

Du kan oprette grænseområder, -linjer og -cirkler ved hjælp af kortet. Du kan også konvertere gemte spor og ruter til grænselinjer. Du kan oprette grænseområde ved hjælp af waypoints ved at oprette en rute ud fra waypoints og konvertere ruten til en grænselinje.

Du kan vælge en grænse til at fungere som den aktive grænse. Du kan tilføje data om den aktive grænse til datafelterne på kortet.

## Oprettelse af en grænse

- 1 Vælg **Navigationsoplysninger > Grænser > Ny**.
- 2 Vælg en grænseform.
- 3 Følg instruktionerne på skærmen.

## Konvertering af en rute til en grænse

- 1 Vælg **Navigationsoplysninger > Ruter**.
- 2 Vælg en rute.
- 3 Vælg **Gennemse > Rediger rute > Gem som grænse**.

## Konvertering af et spor til en grænse

- 1 Vælg **Navigationsoplysninger > Spor > Gemte spor**.
- 2 Vælg en bane.
- 3 Vælg **Gennemse > Rediger spor > Gem som grænse**.

## Redigering af en grænse

- 1 Vælg **Navigationsoplysninger > Grænser**.
- 2 Vælg en grænse.
- 3 Vælg **Gennemse**.
- 4 Vælg en mulighed:
  - Du kan redigere grænsens udseende på kortet ved at vælge **Skærmindstillinger**.
  - Du kan ændre grænselinjer eller -navne ved at vælge **Rediger grænse**.
  - Du kan redigere grænsealarmen ved at vælge **Alarm**.

## Indstilling af en grænsealarm

Grænsealarmer underretter dig, når du er inden for en angivet afstand fra en bestemt grænse. Dette kan være nyttigt, når du forsøger at undgå bestemte områder, eller når du skal være meget opmærksom i visse områder.

- 1 Vælg **Navigationsoplysninger > Grænser**.
- 2 Vælg en grænse.
- 3 Vælg **Gennemse > Alarm**.
- 4 Vælg en mulighed:
  - Hvis du vil indstille en alarm til at blive aktiveret, når båden er i en bestemt afstand fra grænsen, skal du vælge **Advarselsafstand**, indtaste en afstand og vælge **Fuldført**.
  - Hvis du vil indstille en alarm for, når du sejler ind i eller ud af et grænseområde eller en cirkelgrænse, skal du vælge **Område** for at vise **Går ind** eller **Forlader**.

## Sletning af en grænse

- 1 Vælg **Navigationsoplysninger > Grænser**.
- 2 Vælg en grænse.
- 3 Vælg **Gennemse > Rediger grænse > Slet**.

## Sletning af alle gemte waypoints, spor, ruter og grænser

Vælg **Navigationsoplysninger > Håndter data > Ryd bruger data > Alle > OK**.



# Sejlfunktioner

## Indstilling af fartøjstype for sejladsfunktioner

Du skal vælge en type sejlfartøj for at bruge sejladsfunktionerne.

- 1 Vælg **Indstillinger** > **Mit fartøj** > **Fartøjets type**.
- 2 Vælg **Sejlbåd - enkeltskrog** eller **Sejlbåd - katamaran**.

## Kapsejlads

Du kan bruge enheden til at øge sandsynligheden for, at båden krydser startlinjen på præcis det tidspunkt, hvor kapsejladsen begynder. Når du synkroniserer stopuret til kapsejlads med den officielle nedtællingstimer for kapsejladsen, advares du med ét minuts mellemrum, når starten på kapsejladsen nærmer sig. Når du kombinerer stopuret til kapsejlads med den virtuelle startlinje, måler enheden din hastighed, pejling og den resterende tid på nedtællingstimeren. Enheden bruger disse data til at indikere, om båden vil krydse startlinjen før, efter eller præcist på tidspunktet for starten på kapsejladsen.

## Startlinje guide

Startlinje guide til sejlad er en visuel fremstilling af de oplysninger, du har brug for, til at krydse startlinjen på det mest optimale tidspunkt og ved den mest optimale hastighed.

Når du har angivet startlinjeflagene i styrbords- og bagbordsside samt målhastighed og -tidspunkt, og efter du har startet stopuret til kapsejlads, vises en forudsigelseslinje. Forudsigelseslinjen strækker sig fra din aktuelle position og hen imod startlinjen og de pejlelinjer, der strækker sig ud fra hvert af flagene.

Slutpunktet og farven på forudsigelseslinjen angiver, hvor båden vil befinde sig, når timertiden udløber, baseret på den aktuelle sejlhastighed.

Hvis slutpunktet ligger før startlinjen, er linjen hvid. Det betyder, at båden skal øge hastigheden for at ramme startlinjen rettidigt.

Hvis slutpunktet ligger efter startlinjen, er linjen rød. Det betyder, at båden skal sænke hastigheden for at undgå en straf for at ramme startlinjen, før timertiden udløber.

Hvis slutpunktet ligger på selve startlinjen, er linjen hvid. Det betyder, at båden bevæger sig med den optimale hastigheden til at ramme startlinjen, når timertiden udløber.

Startlinje guide-vinduet og stopur til kapsejlads-vinduet bliver vist på kombinationsskærmbilledet Kapsejlads.

## Sådan angives startlinjen

- 1 Fra sejlad menupunktet skal du vælge **Menu** > **Startlinje**.
- 2 Vælg en funktion:
  - For at angive mærkerne for startlinjen i bagbords- og styrbordsside, når du sejler forbi dem, skal du vælge **Ping mærker**.
  - For at angive mærkerne for startlinjen i bagbords- og styrbordsside ved at indtaste deres koordinater skal du vælge **Indtast koordinater**.
  - For at skifte mærkernes position i bagbords- og styrbordsside, efter du har angivet dem, skal du vælge **Skift mellem bagbord & styrbord**.

## Sådan anvendes Startlinje guide

Du kan bruge startlinje guide-funktionen til at hjælpe dig med at krydse startlinjen ved den mest optimale hastighed under en kapsejlads.

- 1 Marker startlinjen (*Sådan angives startlinjen, side 44*).
- 2 Fra sejlad menupunktet skal du vælge **Menu** > **Målhastighed**, og vælge målhastigheden, når startlinjen krydses.
- 3 Vælg **Tidsmål**, og angiv det måltidspunkt, hvor startlinjen skal krydses.
- 4 Vælg **Tilbage**.
- 5 Start stopuret til kapsejlads (*Brug af stopuret til kapsejlads, side 45*).



## Brug af stopuret til kapsejlads

- 1 Fra Startlinje guide-måleren skal du vælge **+** eller **-** for at indstille stopuret.
- 2 Vælg **Menu > Start** eller **Menu > Stop** for at starte og stoppe stopuret.

## Sådan indstilles afstanden mellem stævnen og GPS-antennen

Du kan indtaste afstanden mellem bådens stævn og din GPS-antennes position. Det er med til at sikre, at bådens stævn krydser startlinjen præcis på starttidspunktet.

- 1 Fra startlinje guide-måleren skal du vælge **Menu > Startlinje > GPS stævn offset**.
- 2 Indtast afstanden.
- 3 Vælg **Fuldført**.

## Indstillinger for laylines

For at kunne bruge layline-funktionerne skal du slutte en vindsensor til plotteren.

I sejladstilstand (*Indstilling af fartøjets type, side 6*) kan du se laylines på navigationskortet. Laylines er især nyttige ved kapsejlads.

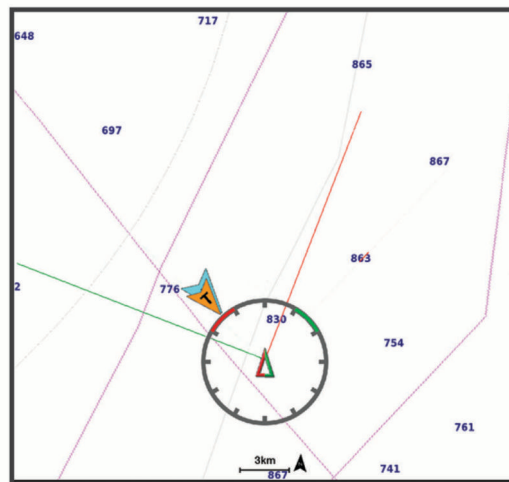

På navigationssøkortet skal du vælge **Menu > Lag > Mit fartøj > Laylines**.

**Marker:** Indstiller, hvordan laylines vises på søkortet.

**Skib:** Indstiller, hvordan fartøjet vises på søkortet.

**Længde:** Indstiller længden af laylines.

**Skærm:** Indstiller, hvordan laylines og fartøjet vises på søkortet.

**Opsætning > Sejlvinkel:** Giver dig mulighed for at vælge, hvordan enheden beregner laylines. Indstillingen **Aktuel** beregner laylines vha. den målte vindvinkel fra vindsensoren. Indstillingen **Manuel** beregner laylines vha. manuelt indtastede værdier for vinkel mod vinden og afdriftsvinkel.

**Opsætning > Vinkel mod vinden:** Giver dig mulighed for at indstille en layline baseret på sejlvinkel mod vinden.

**Opsætning > Afdriftsvinkel:** Giver dig mulighed for at indstille en layline baseret på afdriftsvejvinklen.

**Opsætning > Korrektion af tidevand:** Korrigerer laylines baseret på tidevandet.

**Opsætning > Filter tidskonstant:** Filtrerer laylinedata ud fra det tidsinterval, hvor de blev indtastet. Hvis du vil have en jævnere layline, som filtrerer nogle af ændringerne i bådens kurs eller den sande vindvinkel, skal du angive et højere tal. Hvis du vil have laylines, som viser en højere følsomhed for ændringer i bådens kurs eller den sande vindvinkel, skal du angive et lavere tal.

## Indstilling af køl offset

Du kan indtaste køl offset for at kompensere vanddybdemålingen for transducerens monteringsplacering. Dermed kan man alt efter behov se vanddybden under kølen eller den sande vanddybde.

Hvis du vil kende vanddybden under kølen eller det laveste punkt under båden, og transduceren er placeret i vandlinjen eller et sted over enden af kølen, skal du måle afstanden fra transducerens placering til bådens køl.

Hvis du vil kende den sande vanddybde, og transduceren er placeret over vandlinjen, skal du måle afstanden fra bunden af transduceren og op til vandlinjen.

**BEMÆRK:** Denne funktion er kun tilgængelig, når du har gyldige dybdedata.

### 1 Måling af afstanden:

- Hvis transduceren er monteret i vandlinjen ① eller et sted over enden af kølen, skal du måle afstanden fra transducerens placering til bådens køl. Angiv denne værdi som et positivt tal.
- Hvis transduceren er monteret i bunden af kølen ②, og du vil kende den sande vanddybde, skal du måle afstanden fra transduceren til vandlinjen. Angiv denne værdi som et negativt tal.

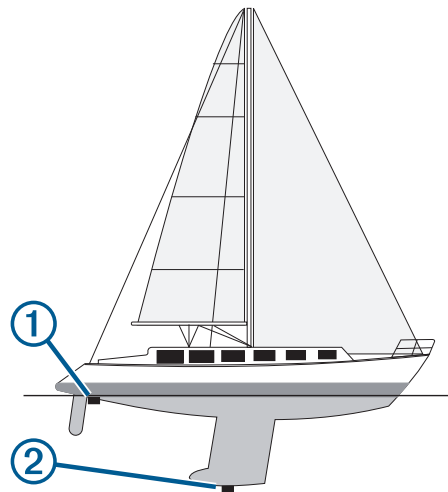

### 2 Fuldfør en handling:

- Hvis transduceren er sluttet til kortplotteren eller et ekkolodsmodule, skal du vælge **Indstillinger > Mit fartøj > Køl offset**.
- Hvis transduceren er sluttet til NMEA 2000 netværket, skal du vælge **Indstillinger > Kommunikation > NMEA 2000-opsætning > Enhedsliste**, markere transduceren og vælge **Gennemse > Køl offset**.

### 3 Vælg **+**, hvis transduceren er monteret i vandlinjen, eller vælg **-**, hvis transduceren er monteret i bunden af kølen.

### 4 Angiv den afstand, der blev målt i trin 1.

**TIP:** Hvis kortplotteren har taster, skal du bruge piletasterne til at angive afstanden.

## Autopilotdrift til sejlbåde

### ⚠ ADVARSEL

Du er ansvarlig for sikker og forsigtig betjening af dit fartøj. Autopiloten er et værktøj, der øger dine muligheder for at betjene din båd. Den fritager dig ikke for ansvaret for at betjene din båd på sikker vis. Undgå navigationsmæssige farer, og lad aldrig styrepladsen være ubemandet

### ⚠ FORSIGTIG

Når autopiloten er aktiveret, kontrollerer den alene roret. Du og dit mandskab forbliver ansvarlige for sejlene, mens autopiloten er aktiveret.

Udover funktionen Hold kursen kan du også bruge autopiloten til at fastholde en vindvinkel. Du kan også bruge autopiloten til at kontrollere roret ved en vending eller bomning.

## Vindstyring

Du kan indstille autopiloten til at fastholde den aktuelle vindvinkel. Din enhed skal være tilsluttet en NMEA 2000 eller NMEA 0183 kompatibel vindsensor, før den kan styre med en fast vindvinkel eller foretage en vending eller bomning.

### Indstilling af vindstyringstypen

Før du kan aktivere vindstyringstypen, skal du slutte en vindsensor til autopiloten.

Der findes yderligere oplysninger om avanceret konfiguration af autopiloten i de installationsinstruktioner, der medfølger til din autopilot.

- 1 Fra autopilotskærbilledet skal du vælge **Menu > Konfiguration af autopilot > Konfiguration af sejlads > Vindstyringstype**.
- 2 Vælg **Relativ** eller **Sand**.

### Aktivering af vindstyring

Før du kan aktivere vindstyring, skal du forbinde en vindsensor til autopiloten.

På autopilotskærbilledet skal du vælge **Menu > Aktiver relativt vindhold** eller **Slå Ægte vindhold til**.

### Sådan aktiveres Vindstyring fra Hold kursen

Før du kan aktivere vindstyring, skal du forbinde en NMEA 2000 vindsensor til autopiloten.

Selvom en NMEA 2000 vindsensor er foretrukket, kan du tilslutte en NMEA 0183-vindsensor til autopiloten for at bruge vindstyring.

- 1 Vælg **Menu** med Hold kurs slået til.
- 2 Vælg en mulighed:
  - Hvis du vil skifte fra Hold kurs til relativ vindstyring, skal du vælge **Aktiver relativt vindhold**.
  - Hvis du vil skifte fra Hold kurs til sand vindstyring, skal du vælge **Slå Ægte vindhold til**.

### Justering af vindstyringsvinkel

Du kan justere vinklen for vindstyring på autopiloten, når vindstyring er aktiveret.

- For at justere vindstyringsvinklen i trin à 1° skal du vælge **1°>** eller **1°>**.
- For at justere vindstyringsvinklen i trin à 10° skal du holde **<<10°** eller **10°>>** inde.

## Vende og bomme

Du kan få autopiloten til at udføre en vending eller bomning, mens Hold kurs eller Vindstyring er aktiveret.

### Vending og bomning fra kompasstyring

- 1 Aktiver kompasstyring ([Aktivering af autopiloten, side 76](#)).
- 2 Vælg **Menu**.
- 3 Vælg en funktion.  
Autopiloten styrer båden via vending eller bomning.

### Vending og bomning fra vindstyring

Før du kan aktivere vindstyring, skal du have installeret en vindsensor.

- 1 Aktiver vindstyring ([Aktivering af vindstyring, side 47](#)).
- 2 Vælg **Menu**.
- 3 Vælg en funktion.

Autopiloten styrer båden igennem en vending eller bomning, og der vises oplysninger om forløbet af vendingen eller bomningen på skærmen.

## Indstilling for forsinket vending

Forsinket vending gør det muligt at forsinke styringen af en vending, efter du indleder manøvreren.

- 1 Fra autopilot-skærbilledet skal du vælge **Menu > Konfiguration af autopilot > Konfiguration af sejlads > Forsinket vending/bomning**.
- 2 Vælg forsinkelsens varighed.
- 3 Vælg evt. **Fuldført**.

## Aktivere spærring af bomning

**BEMÆRK:** Spærring af bomning forhindrer dig ikke i manuelt at udføre en bomning ved brug af betjeningsenheden eller trinstyring.

Spærring af bomning forhindrer autopiloten i at udføre en bomning.

- 1 Fra autopilot-skærbilledet skal du vælge **Menu > Konfiguration af autopilot > Konfiguration af sejlads > Bomme spærring**.
- 2 Vælg **Aktiveret**.

## Kurslinje og vinkelmarkører

Kurslinjen er en forlængelse, der er tegnet på kortet fra bådens bov i sejlretningen. Vinkelmarkører angiver relativ position i forhold til kurs eller kurs over grunden, hvilket hjælper med at kaste eller finde referencepunkter.

## Indstilling af kurslinje og vinkelmarkører

Kurslinjen er en forlængelse, der er tegnet på kortet fra bådens bov i sejlretningen. Vinkelmarkører angiver relativ position i forhold til kurs eller kurs over grunden, hvilket hjælper med at kaste eller finde referencepunkter.

Du kan få vist kurslinjen og linjen for kurs over grunden (COG) på kortet.

COG er den retning, du bevæger dig i. Kursen er den retning, bådens forstavnspeger mod, når der er tilsluttet en kurssensor.

- 1 På et kort skal du vælge **Menu > Lag > Mit fartøj > Kurslinje > Vinkelmarkører**.
- 2 Vælg om nødvendigt **Kilde**, og vælg en indstilling:
  - Hvis du automatisk vil bruge den tilgængelige kilde, skal du vælge **Automatisk**.
  - Hvis du vil bruge GPS-antennenretningen til COG, skal du vælge **GPS kurs (COG)**.
  - Hvis du vil bruge data fra en tilsluttet kurssensor, skal du vælge **Kurs**.
  - Hvis du vil bruge data fra både en tilsluttet kurssensor og GPS-antennen, skal du vælge **COG og kurs**. Dette viser både kurslinjen og COG-linjen på kortet.
- 3 Vælg **Skærm**, og vælg en indstilling:
  - Vælg **Distance > Distance**, og indtast længden af den linje, der vises på kortet.
  - Vælg **Tid > Tid**, og indtast den tid, der skal bruges til at beregne den afstand, båden vil tilbagelægge i løbet af den angivne tid med den aktuelle hastighed.

## Visning af sejlfartøjsdata

Når du har tilsluttet en kompatibel enhed, f.eks. MSC™ 10 kompasset, kan du få vist fartøjsdata, f.eks. hævning, stigning og masterod.

- 1 Vælg en indstilling baseret på den type skærm, du får vist:
  - Fra et fuldt skærbillede skal du vælge **Menu > Rediger overlays**.
  - Fra et kombinationsskærbillede skal du vælge **Menu > Konfigurer kombination > Rediger overlays**.

**TIP:** Hold overlay-feltet nede for hurtigt at ændre de data, der vises i et overlay-felt.

- 2 Vælg **Skib**.
- 3 Vælg de data, der skal føjes til siden, f.eks. **Hæv, Trim (hældning)** eller **Krængningsvinkel**.

## Fishfinder ekkolod

Når du tilslutter din plotter til en kompatibel transducer, kan din plotter bruges som fishfinder.

Du kan få mere at vide om, hvilken transducer der passer bedst til dine behov, på [garmin.com/transducers](http://garmin.com/transducers).

Forskellige ekkolodsvisninger kan hjælpe dig med at se fiskene i området. De tilgængelige ekkolodsvisninger varierer alt efter, hvilken type transducer og ekkolodsmodule der er tilsluttet til plotteren. Du kan for eksempel kun få se bestemte Panoptix ekkolodsskærbilleder, hvis du har tilsluttet en kompatibel Panoptix transducer.

Der er fire grundlæggende ekkolodsvisninger tilgængelige: En visning på fuld skærm, en visning med split skærm, som kombinerer to eller flere visninger, en splitfrekvensvisning, som viser to forskellige frekvenser. Du kan tilpasse indstillingerne for hver visning på skærmen. Hvis du eksempelvis er i splitfrekvensvisningen, kan du indstille gain for hver frekvens.

Hvis du ikke finde en opsætning af ekkolodsvisninger, som passer til dine behov, kan du oprette et tilpasset kombinationsskærbillede (*Oprettelse af ny kombinationsside med ECHOMAP Ultra, side 5*).

### Stop udsendelsen af ekkolodssignaler

- For at deaktivere det aktive ekkolod på ekkolodsskærbilledet skal du vælge **Menu > Ekkolodsoverførsel**.
- For at deaktivere alle ekkolodsendelser skal du trykke på  og vælge **Deaktiver alle ekkolod**.

### Traditionel ekkolodsvisning

Der er flere tilgængelige visninger på fuld skærm, afhængigt af den tilsluttede transducer.

Den Traditionel ekkolodsvisning på fuld skærm viser et større billede af ekkolodsaflæsningerne fra en transducer. Rækkevidden for dybdeskalaen langs højre side af skærmen viser dybden af de fundne objekter, når skærmen ruller fra højre mod venstre.

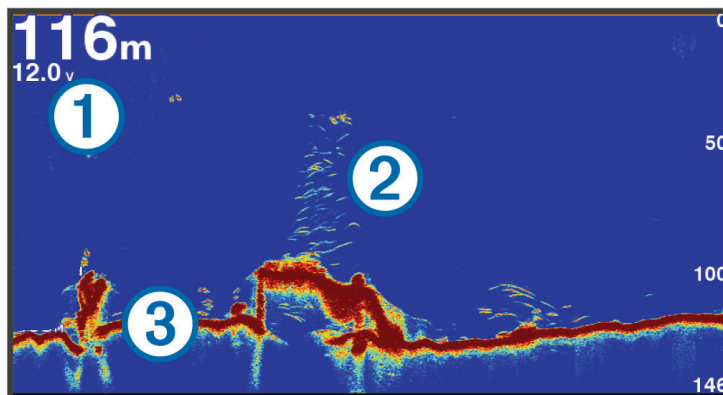

①	Dybdeoplysninger
②	Ikke-bundfaste mål eller fisk
③	Bund af vandområde

### Ekkolodsvisning med splitfrekvens

I ekkolodsvisningen med split frekvens viser de to sider af skærmen en graf i fuld visning med ekkolodsdata med forskellige frekvenser.

**BEMÆRK:** Ekkolodsvisningen med split frekvens kræver brug af en transducer med dobbeltfrekvens.

### Ekkolodsvisning med split zoom

Ekkolodsvisningen med opdelt zoom viser en graf i fuld visning af ekkolodsaflæsninger og en forstørret del af grafen på den samme skærm.

## Blinkvisning

Blinkfunktionen viser ekkolodsoplysninger på en cirkulær dybdeskala, som angiver, hvad der befinder sig under båden. Den er organiseret som en ring, der starter i toppen og fortsætter med uret rundt. Dybden angives af skalaen inden i ringen. Ekkolodsoplysninger blinker på ringen, når de registreres på den angivne dybde.

De fremtrædende farver angiver de forskellige styrker af ekkoloddets returdata. Standardfarveskemaet følger en traditionel farvepalet for ekkolod, hvor gul angiver det stærkeste retursignal, orange angiver et stærkt signal, rød angiver et svagere signal, og blå angiver det svageste signal.

Vælg **Ekkolod** > **Blinkfunktion**.

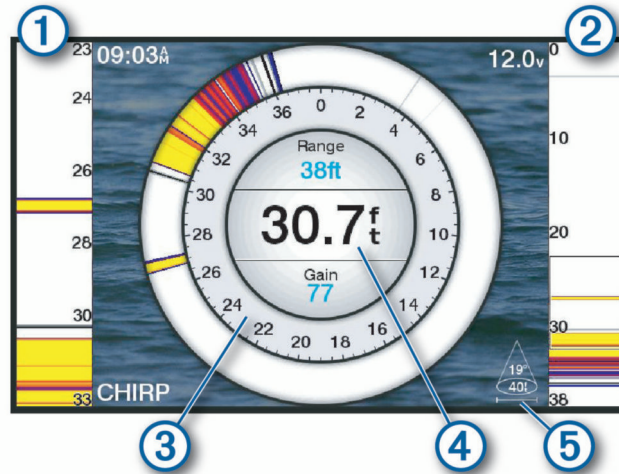

- |   |  |
|---|--|
| ① | A-scope, indzoomet visning af højre side                             |
| ② | A-scope med optegnet zoomområde <sup>1</sup>                         |
| ③ | Dybdeskala   |
| ④ | Dybde på nuværende position  |
| ⑤ | Vinkel og spændevide for transducerkeglen ved den nuværende frekvens |

<sup>1</sup> Du kan trække omridset for at flytte zoomområdet op og ned.

## Genveje på siden Blinkfunktion

På enheder med berøringskærm kan du interagere med blinkfunktionen og a-scopes.

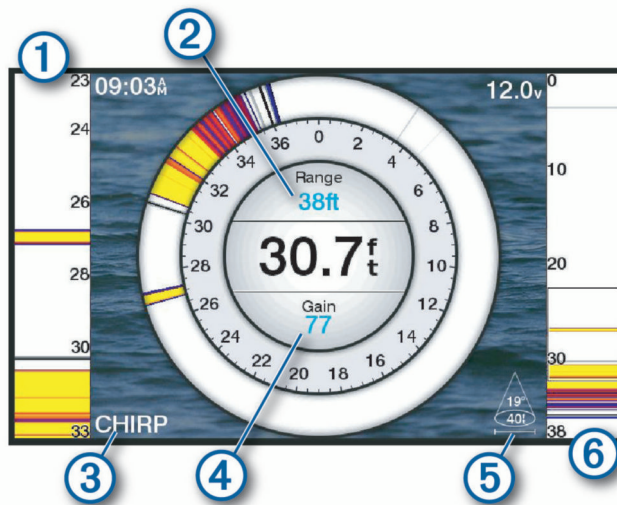

①	Træk op og ned for at flytte zoomområdet.
②	Vælg for at justere rækkevidden.
③	Vælg for at justere frekvensen.
④	Vælg for at justere gain.
⑤	Vælg for at justere strålebredden.
⑥	Træk zoomvinduet for at flytte zoomområdet på venstre A-scope. Spred to fingre for at zoome ind. Klem to fingre sammen for at zoome ud.



## Garmin ClearVü Ekkolodsvisning

**BEMÆRK:** Du skal have en kompatibel transducer for at kunne modtage Garmin ClearVü scanningsekkolod. Gå til [garmin.com/transducers](http://garmin.com/transducers) for at få oplysninger om kompatible transducere.

Garmin ClearVü ekkolod med høj frekvens leverer et detaljeret billede af fiskeforholdene rundt om båden i en detaljeret visning af de strukturer, som båden sejler hen over.

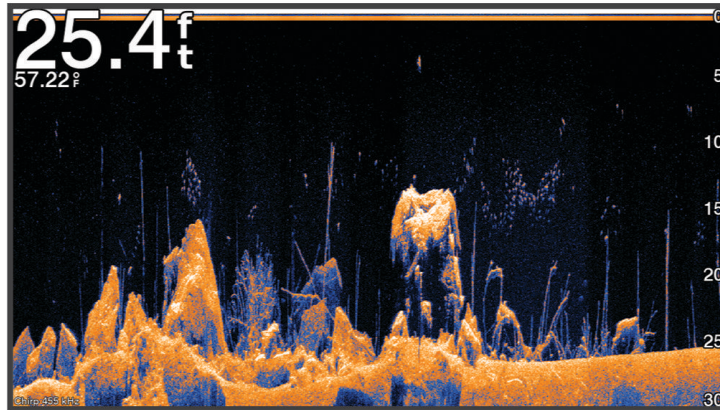

Traditionelle transducere udsender en kegleformet stråle. Garmin ClearVü scanningsekkolodteknologien udsender en stråle, der minder om formen på strålen i en kopimaskine. Denne stråle giver et klarere, fotolignende billede af, hvordan området under båden ser ud.

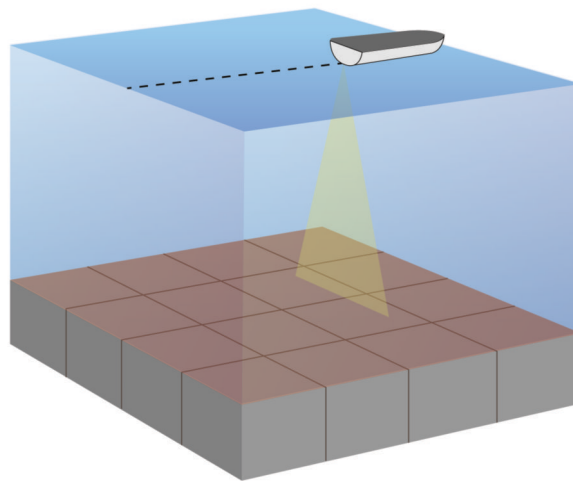



## Garmin SideVü™ Ekkolodsvision

Ikke alle modeller har indbygget Garmin SideVü ekkolodsunderstøttelse. Hvis din model ikke har indbygget SideVü ekkolod, skal du bruge et kompatibelt ekkolodsmodul og en kompatibel SideVü transducer.

Hvis din model har indbygget SideVü ekkolod, skal du bruge en kompatibel SideVü transducer.

SideVü scanningsekkolodsteknologien viser et billede af, hvad der ligger ved siden af båden. Du kan bruge det som et søgeværktøj til at finde strukturer og fisk.

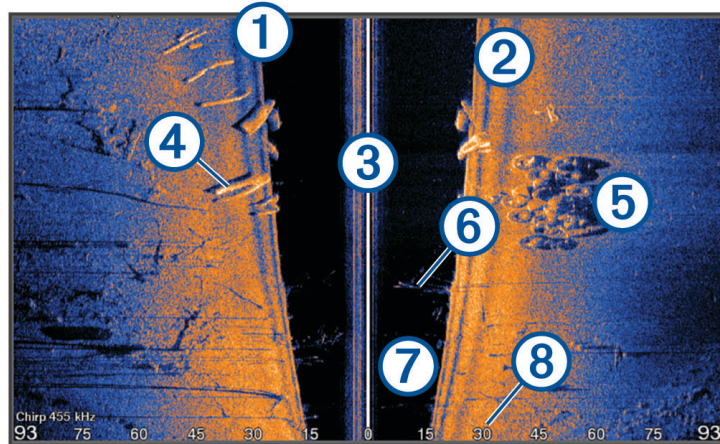

①	Venstre side af båden
②	Højre side af båden
③	Transduceren på fartøjet
④	Træstykker
⑤	Gamle dæk
⑥	Træer
⑦	Vand mellem fartøjet og bunden
⑧	Afstand fra bådens side

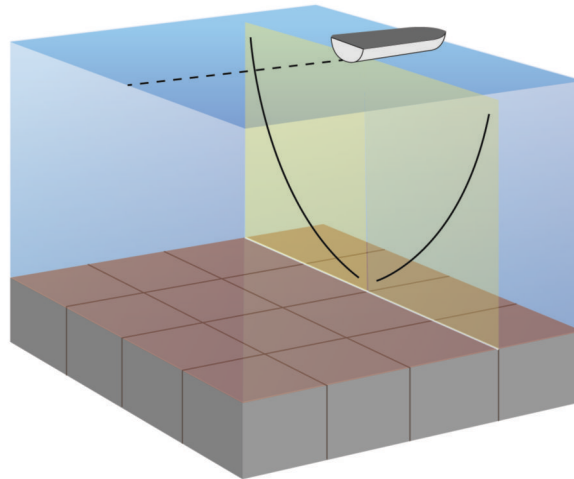

## SideVü scanningsteknologi

I stedet for en mere almindelig kegleformet stråle anvender SideVü transduceren en flad stråle til at scanne vandet og bunden på begge sider af båden.



## Måling af afstand på skærmen Ekkolod

Du kan måle afstanden mellem to punkter på SideVü ekkolodsvisningen.

- 1 Fra en SideVü ekkolodsvisning skal du vælge .
- 2 Vælg en position på skærmen.
- 3 Vælg .

Der vises en knappenål på skærmen på den valgte position.

- 4 Vælg en anden position.

Afstanden og vinklen fra knappenålen er vist i øverste venstre hjørne.

**TIP:** Hvis du vil nulstille knappenålen og måle fra nålens aktuelle position, skal du vælge .

## Panoptix Ekkolodsvisninger

Du skal have en kompatibel transducer for at kunne modtage Panoptix ekkolod.

Panoptix ekkolodsvisninger giver dig mulighed for at se hele vejen rundt om båden i realtid. Du kan også se dine fødefisk under vandet og stimer af fødefisk foran eller under båden.

LiveVü ekkolodsvisningerne viser bevægelse foran eller under båden. Skærmen opdateres meget hurtigt og skaber ekkolodsvisninger, der ligner live-video.

RealVü 3D ekkolodsvisningerne giver tredimensionelle visninger af det, der befinder sig foran eller under båden. Skærmen opdateres, hver gang transduceren foretager en fejbebevægelse.

For at se alle fem Panoptix ekkolodsvisninger skal du have én transducer, som viser de nedadrettede visninger, og en anden transducer, som viser de fremadrettede visninger.

For at få adgang til Panoptix ekkolodsvisningerne skal du vælge Panoptix og vælge en visning.

## LiveVü Nedadrettet ekkolodsvisning

Denne ekkolodsvisning viser, hvad der befinder sig under båden, og kan bruges til at se fødefiskestimer og fisk.

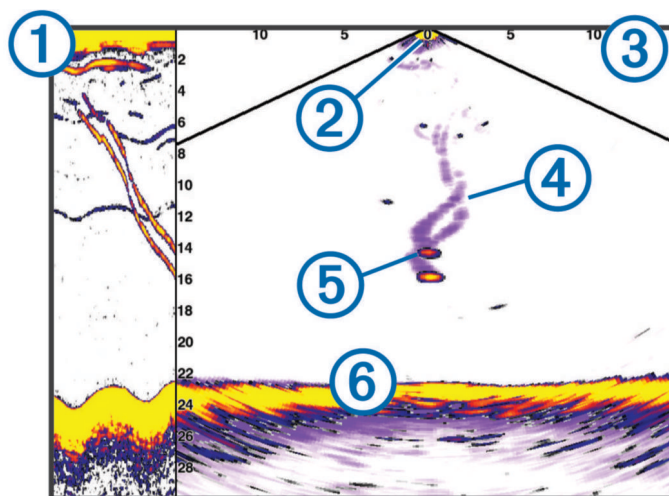

①	Panoptix nedadrettet visningshistorik i rullende ekkolodsvisning
②	Båd
③	Område
④	Spor
⑤	Drop shot-rig
⑥	Bund

## LiveVü Fremadrettet ekkolodsvisning

Denne ekkolodsvisning giver et todimensionelt billede af, hvad der befinder sig foran båden, og kan bruges til at se fødefiskestimer og fisk.

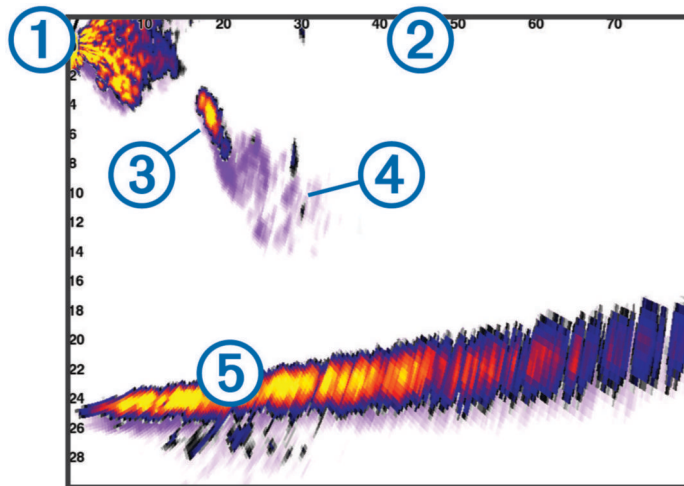

①	Båd
②	Område
③	Fisk
④	Spor
⑤	Bund

## RealVü 3D fremadrettet ekkolodsvisning

Denne ekkolodsvisning giver en tredimensionel visning af, hvad der er foran transduceren. Denne visning kan bruges, når du ligger stille, og du har brug for at se bunden og de fisk, der nærmer sig båden.

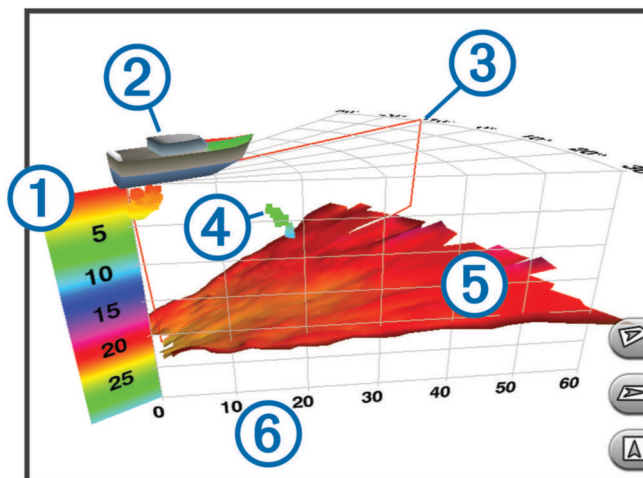

①	Farveforklaring
②	Båd
③	Ping-indikator
④	Fisk
⑤	Bund
⑥	Område

## RealVü 3D Down ekkolodsvisning

Denne ekkolodsvisning giver en tredimensionel visning af, hvad der er under transduceren, og kan bruges, når du ligger stille og vil se, hvad der er rundt om båden.

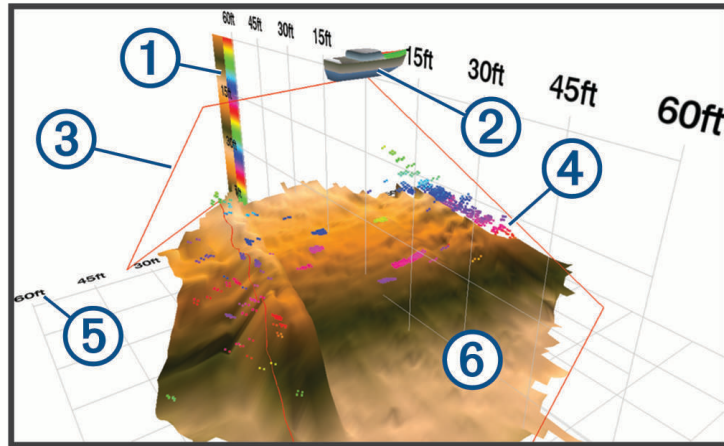

①	Farveforklaring
②	Båd
③	Ekkolodsstråle
④	Område
⑤	Fisk
⑥	Bund

## RealVü 3D historisk ekkolodsvisning

Denne ekkolodsvisning giver en tredimensionel visning af, hvad der er bag båden, når den er i bevægelse, og viser hele vandsøjlen i 3D fra bunden til vandoverfladen. Denne visning bruges til at finde fisk.

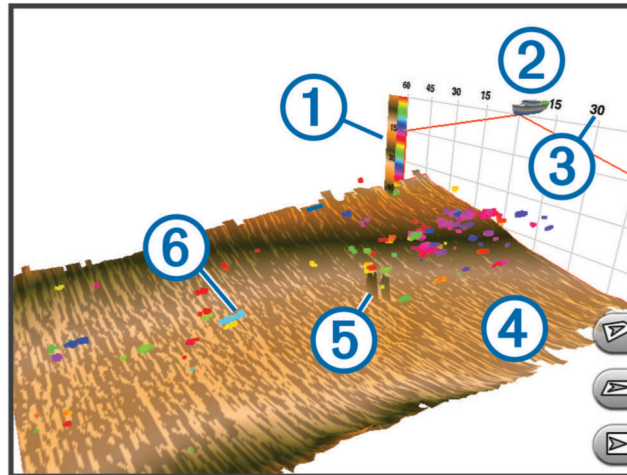

①	Farveforklaring
②	Båd
③	Område
④	Bund
⑤	Struktur
⑥	Fisk

## FrontVü Ekkolodvisning

Panoptix FrontVü ekkolodvisningen øger din opmærksomhed på situationen ved at vise forhindringer under vandet, op til 91 meter (300 fod) foran båden.

Muligheden for effektivt at undgå fremadrettede kollisioner med FrontVü ekkolodet reduceres, hvis hastigheden overstiger 8 knob.

For at se FrontVü ekkolodvisningen skal du installere og tilslutte en kompatibel transducer, f.eks. en PS21 transducer. Du skal muligvis opdatere transducersoftware.

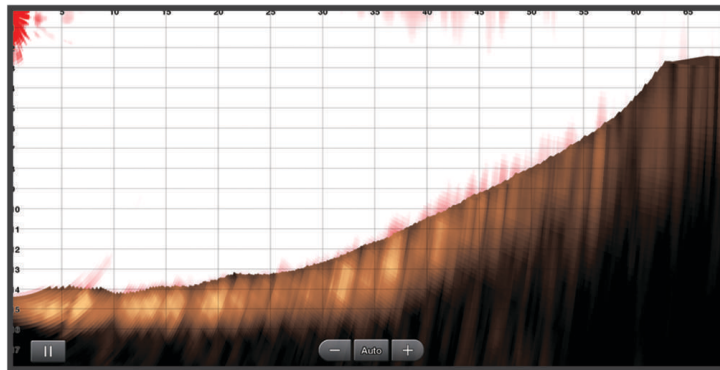

## LiveScope Ekkolodvisning

Denne ekkolodvisning giver et livebillede af, hvad der befinder sig foran eller under båden, og kan bruges til at se fisk og strukturer.

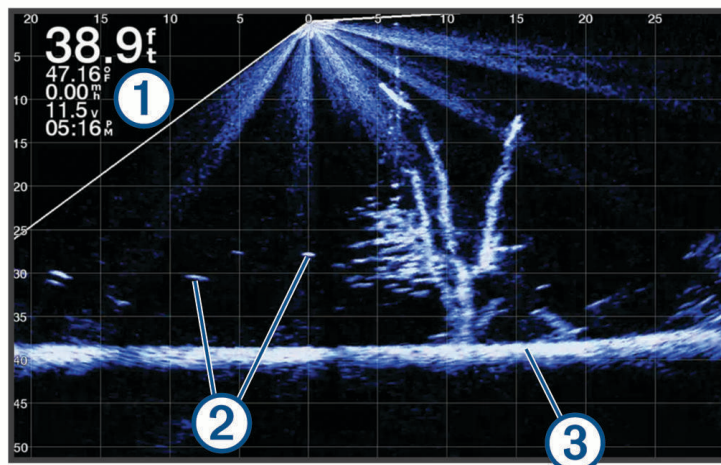

①	Dybdeoplysninger
②	Ikke-bundfaste mål eller fisk
③	Bund af vandområde



## Visningen Perspektiv

Denne ekkolodsvisning giver et livebillede af, hvad der befinder sig omkring og foran båden, og kan bruges til at se kystlinjer, fisk og strukturer. Visningen anvendes mest optimalt på områder med 50 fod (15 meter) lavt vand eller mindre.

Du skal installere en kompatibel LiveScope transducer på en montering i perspektivtilstand for at kunne se denne ekkolodsvisning.

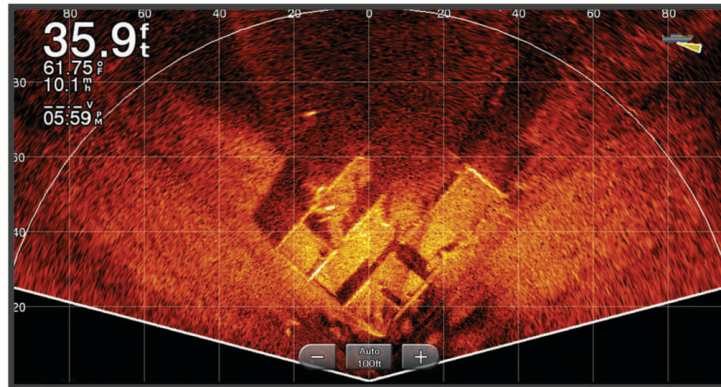

## Valg af transducertype

Denne plotter er kompatibel med en række ekstra transducere, herunder Garmin ClearVü™ transducere, der findes på [garmin.com/transducers](http://garmin.com/transducers).

Hvis du vil tilslutte en transducer, som ikke fulgte med plotteren, skal du muligvis indstille transducertypen, for at ekkoloddet kan fungere korrekt.

**BEMÆRK:** Ikke alle kortplottere og ekkolodsmodule understøtter denne funktion.

### 1 Fuldfør en handling:

- Fra en ekkolodsvisning skal du vælge **Menu > Ekkolods opsætning > Installation > Transducertype**.
- Vælg **Indstillinger > Mit fartøj > Transducertype**.

### 2 Vælg en mulighed:

- Hvis plotteren skal kunne registrere transduceren automatisk, skal du vælge den transducer, der skal ændres, og vælge **Find automatisk**.
- Hvis du vil vælge transduceren manuelt, skal du finde området for den installerede transducer, vælge den transducer, der skal ændres, vælge den indstilling, der passer til den installerede transducer, eksempelvis **Dual stråle (200/77 kHz)** eller **Dobbeltfrekvens (200/50 kHz)** og vælge **Skift model**.

### **BEMÆRK**

Hvis du vælger en transducer manuelt, kan det medføre beskadigelse eller nedsat ydelse af transduceren.

**BEMÆRK:** Hvis du vælger transduceren manuelt, skal du afbryde transduceren og derefter tilslutte en anden transducer, du bør nulstille denne indstilling til **Find automatisk**.

## Kalibrering af kompas

Før du kan kalibrere kompasset, skal transduceren være installeret langt nok væk fra trollingmotoren til at undgå magnetisk interferens, og den skal være nedsænket i vandet. Kalibreringen skal være af en sådan kvalitet, at det interne kompas aktiveres.

**BEMÆRK:** Kompasset fungerer muligvis ikke, hvis du monterer transduceren på motoren.

**BEMÆRK:** Det bedste resultat opnås ved at bruge en kurssensor, såsom SteadyCast™ kurssensoren. Retningssensoren viser retningen, som transduceren peger, i forhold til båden.

**BEMÆRK:** Kompaskalibrering er kun tilgængelig for transducere med et indbygget kompas som f.eks. PS21-TR transduceren.

Du kan begynde at dreje båden, før kalibreringen, men du skal rotere båden 1,5 gang under kalibreringen.

- 1 Fra en aktuel ekkolodsvisning skal du vælge **Menu > Ekkolods opsætning > Installation**.
- 2 Vælg om nødvendigt **Brug AHRS** for at tænde for AHRS-sensoren.
- 3 Vælg **Kalibrer kompas**.
- 4 Følg instruktionerne på skærmen.

## Valg af ekkolodskilde

Denne funktion er muligvis ikke tilgængelig på alle modeller.

Hvis du bruger mere end én kilde til ekkolodsdata til en bestemt ekkolodsvisning, kan du vælge, hvilken kilde der skal anvendes til denne ekkolodsvisning. Hvis du f.eks. har to kilder til Garmin ClearVü, kan du vælge den kilde, der skal bruges fra Garmin ClearVü ekkolodsvisningen.

- 1 Åbn ekkolodsvisningen, som du vil ændre kilden for.
- 2 Vælg **Menu > Ekkolods opsætning > Kilde**.
- 3 Vælg kilden til denne ekkolodsvisning.



## Sådan omdøbes en ekkolodskilde

Du kan omdøbe en ekkolodskilde, så det bliver let at identificere den. Du kan f.eks. bruge "Forstavn" som navn på transduceren i bådens forstavn.

For at omdøbe en kilde skal du være i den pågældende kildes ekkolodsvisning. Hvis du f.eks. vil omdøbe Garmin ClearVü ekkolodskilden, skal du åbne Garmin ClearVü ekkolodsvisningen.

- 1 Fra ekkolodsvisningen skal du vælge **Menu > Ekkolods opsætning > Kilde > Omdøb kilder**.
- 2 Indtast navnet.

## Oprettelse af et waypoint på skærmen Ekkolod

- 1 Vælg en indstilling fra en ekkolodsvisning:
  - På enheder med taster skal du trykke på ◀ eller ▶.
  - På enheder med touchscreen skal du trække skærbilledet eller trykke på .
- 2 Vælg en position.
- 3 Vælg .
- 4 Du kan evt. redigere waypointoplysningerne, såsom waypointnavn.

## Pause i ekkolodsvisningen

Vælg en indstilling fra en ekkolodsvisning:

- På enheder med taster skal du trykke på ◀ eller ▶.
- På enheder med touchscreen skal du trække skærbilledet eller trykke på .

## Visning af ekkolodshistorik

Du kan rulle i ekkolodsvisningen for at se historiske ekkolodsdata.

**BEMÆRK:** Ikke alle transducere gemmer historiske ekkolodsdata.

1 Vælg en indstilling fra en ekkolodsvisning:

- På enheder med taster skal du holde  nede.
- På enheder med touchscreen skal du trække skærbilledet mod højre.

2 Vælg **Tilbage** for at afslutte.

## Deling af ekkolod

Du kan få vist ekkolodsdata fra alle kompatible kilder på Garmin marinenetværket. Du kan få vist ekkolodsdata fra et kompatibelt ekkolodsmodul, f.eks. et GCV™ ekkolodsmodul. Desuden kan du få vist ekkolodsdata fra andre plottere, som har et indbygget ekkolodsmodul.

Hver plotter på netværket kan finde ekkolodsdata fra ethvert kompatibelt ekkolodsmodul og enhver kompatibel transducer på netværket, uanset hvor plotterne og transducerne er monteret på båden. For eksempel kan du fra en ECHOMAP Ultra 102sv enhed, som er monteret bagerst på båden, få vist ekkolodsdata via en anden ECHOMAP Ultra enhed og Garmin ClearVü transducer, der er monteret forrest på båden.

Når du deler ekkolodsdata, vil værdierne for nogle ekkolodsindstillinger, f.eks. Område og Gain, blive synkroniseret på tværs af alle enhederne på netværket. Værdierne for andre ekkolodsindstillinger, f.eks. indstillingerne for Udseende, synkroniseres ikke og skal konfigureres på hver enkelt enhed. Desuden synkroniseres rullehastigheden for de forskellige traditionelle og Garmin ClearVü ekkolodsvisninger for at gøre de opdeltede skærme mere sammenhængende.

**BEMÆRK:** Når man bruger flere transducere samtidig, kan det skabe krydstale. Dette kan fjernes ved at justere ekkolodsindstillingen for Interferens.

## Justering af detaljeniveauet

Du kan kontrollere, hvor mange detaljer og hvor meget støj, der vises på ekkolodsskærmen, enten ved at justere gain for traditionelle transducere eller ved at justere lysstyrken for Garmin ClearVü transducere.

Hvis du vil have vist et signal med højeste intensitet på skærmen, kan du mindske gain eller lysstyrke for at fjerne støj og signaler med mindre intensitet. Hvis du vil have vist alle signaloplysninger, kan du øge gain eller lysstyrke for at se flere oplysninger på skærmen. Dette øger også støjen og kan gøre det sværere at genkende faktiske signaler.

1 Fra en ekkolodsvisning skal du vælge **Menu**.

2 Vælg **Gain** eller **Lysstyrke**.

3 Vælg en funktion:

- Forøg eller reducer gain eller lysstyrke manuelt ved at vælge **Op** eller **Ned**.
- Vælg en automatisk valgmulighed for at lade plotteren justere gain eller lysstyrke automatisk.

## Justering af farveintensiteten

Du kan justere farveintensiteten og fremhæve interesseområder på ekkolodsskærmen ved at justere farve-gain for traditionelle transducere eller kontrasten for nogle transducere. Denne indstilling fungerer bedst, efter du har justeret det detaljeniveau, der vises på skærmen, vha. indstillingerne for gain eller lysstyrke.

Hvis du vil fremhæve mindre fiskemål eller vise et mål med højere intensitet, kan du øge indstillingen for farve-gain eller kontrast. Dette medfører mindre differentiering for signaler med høj intensitet på bunden. Hvis du vil reducere signalets intensitet, kan du reducere farve-gain eller kontrasten.

- 1 Fra en ekkolodsvisning skal du vælge **Menu**.
- 2 Vælg en indstilling baseret på ekkolodsvisning:
  - Vælg **Kontrast**.
  - Vælg **Ekkolods opsætning > Udseende > Farve-gain**.
- 3 Vælg en mulighed:
  - Forøg eller reducer farveintensiteten manuelt ved at vælge **Op** eller **Ned**.
  - Hvis du vil bruge standardindstillingen, skal du vælge **Standard**.

## Traditionel Garmin ClearVüopsætning og SideVü ekkolodsopsætning

**BEMÆRK:** Ikke alle muligheder og indstillinger er gældende for alle modeller og transducere.

Fra en ekkolodsvisning skal du vælge **Menu > Ekkolods opsætning**.

**Dybde linje:** Viser en dybdelinje til hurtig reference.

**Rullehastighed:** Du kan indstille hastigheden, hvormed ekkoloddet ruller fra højre til venstre.

På lavt vand kan det være en god idé at mindske rullehastigheden for at få oplysningerne til at stå på skærmen i længere tid. På dybere vand kan du øge rullehastigheden.

**Betjening på skærmen:** Indstiller funktioner for knapperne på ekkolodsskærmen. Denne funktion er tilgængelig på enheder med touchscreen.

**Områdelinjer:** Viser de lodrette linjer, som angiver afstanden til højre og til venstre for båden. Denne indstilling er tilgængelig for SideVü ekkolodsvisning.

**Farveskala:** Angiver farveskemaet for ekkolodsvisningen. Denne indstilling kan være tilgængelig i menuen Udseende.

Farveskemaet med høj kontrast tildeler mørkere farver til signaler med svag intensitet. Farveskemaet med lav kontrast tildeler signaler med lav intensitet farver, som svarer til baggrundsfarven.

**Udseende:** Angiver ekkolodsskærbilledets udseende (*Indstillinger for ekkolods udseende, side 66*).

**Rediger overlays:** Indstiller de data, der vises på skærmen Ekkolod.

**Avanceret:** Angiver avancerede ekkolodsindstillinger, f.eks. interferens (*Avancerede ekkolodsindstillinger, side 67*).

**Installation:** Gendanner ekkoloddets standardindstillinger.

## Indstilling af zoomniveauet på visningen på ekkolodsskærmen

- 1 Fra en ekkolodsvisning skal du vælge **Menu > Zoom**.
- 2 Vælg en mulighed:
  - Angiv dybde og zoom automatisk ved at vælge **Automatisk**.  
**TIP:** Du kan vælge **>>** for at få flere muligheder.
  - Du kan indstille dybdeområdet for det forstørrede område manuelt ved at vælge **Manuel > >>**, vælge **Vis opad** eller **Vis nedad** for at indstille dybdeområdet for det forstørrede område, og vælge **Zoom ind** eller **Zoom ud** for at øge eller mindske forstørrelsen af det forstørrede område.
  - Hvis du vil forstørre et bestemt område af skærmen, skal du vælge **Forstør**.  
**TIP:** Du kan trække forstørrelsesboksen til en ny placering på skærmen.
  - Du kan zoome ind på ekkolodsdata fra bunddybden ved at vælge **Bundlås**.

Hvis du vil annullere zoom, skal du fjerne markeringen af indstillingen.

## Indstilling af rullehastigheden

Du kan indstille hastigheden, hvormed ekkolodsbilledet bevæger sig hen over skærmen. En højere rullehastighed viser flere detaljer, indtil der ikke er flere detaljer at vise, hvorefter den begynder at udvide de eksisterende detaljer. Dette kan være nyttigt ved bevægelse eller trolling, eller når du befinder dig i meget dybt vand, hvor ekkoloddet lodder meget langsomt. En lavere rullehastighed viser ekkolodoplysninger på skærmen i længere tid.

I de fleste situationer giver indstillingen Standard en god balance mellem en hurtig billedrulning og mål, der er mindre forvrængede.

1 Fra en ekkolodsvisning skal du vælge **Menu > Ekkolods opsætning > Rullehastighed**.

2 Vælg en mulighed:

- Du kan justere rullehastigheden automatisk ved hjælp af hastighed over grunden eller fart gennem vand ved at vælge **Automatisk**.

Indstillingen **Automatisk** vælger en rullehastighed, der passer til bådens hastighed, så mål i vandet tegnes i det korrekte formatforhold og ser mindre forvrængede ud. Når du ser Garmin ClearVü/SideVü ekkolodsvisninger eller leder efter strukturer, anbefales det at bruge indstillingen **Automatisk**.

- Hvis du vil rulle hurtigere, skal du vælge **Op**.
- Rul langsommere ved at vælge **Ned**.

## Justering af området

Du kan justere området for dybdeskalaen for traditionelle visninger og Garmin ClearVü ekkolodsvisninger. Du kan justere området for breddeskalaen for SideVü ekkolodsvisningen.

Når enheden får tilladelse til at justere området automatisk, holdes bunden inden for den nedre eller yderste tredjedel af ekkolodsskærmen. Det kan være nyttigt ved registrering af en bund, som har minimale eller moderate terrænændringer.

En manuel justering af området giver dig mulighed for at se et bestemt område, hvilket kan være nyttigt ved registrering af en bund, som har store terrænændringer, f.eks. huller eller klipper. Bunden vises på skærmen, så længe den er inden for det område, du har indstillet.

1 Vælg **Menu > Område** fra en ekkolodsvisning.

2 Vælg en mulighed:

- Vælg **Automatisk**, hvis plotteren skal justere området automatisk.
- Vælg **Op** eller **Ned** for at øge eller reducere områdets rækkevidde manuelt.

**TIP:** Du kan fra ekkolodsskærmen vælge **+** eller **-** for at justere området manuelt.

**TIP:** Når du får vist flere ekkolodsskærme, kan du vælge Vælg position for at vælge det aktive skærmbillede.

## Indstillinger for ekkolods udseende





Vælg **Menu > Ekkolods opsætning > Udseende** fra en ekkolodsvisning.

**Farveskala:** Indstiller farveskalaen.

**A-Scope:** Viser et lodret blinklys langs højre side af skærmen, der med det samme viser rækkevidden til mål langs en skala.

**Edge:** Du kan fremhæve det stærkeste signal fra bunden for at få hjælp til at definere signalets hårdhed eller blødhed.

**Fiskesymbol:** Angiver, hvordan ekkoloddet skal fortolke ikke-bundfaste mål.

	Ikke-bundfaste mål vises som symboler og baggrundsoplysninger fra ekkolod.
	Ikke-bundfaste mål vises som symboler med information om måldybde og baggrundsoplysninger fra ekkolod.
	Ikke-bundfaste mål vises som symboler.
	Ikke-bundfaste mål vises som symboler med oplysninger om måldybde.

**Billedfremføring:** Gør det muligt at fremføre ekkolodsbillederne hurtigere ved at trække mere end én datakolonne på skærmen for hver kolonne med modtagne ekkolodsdata. Det er specielt nyttigt, hvis du bruger ekkolod på dybt vand, fordi ekkolodssignalet skal have længere tid til at bevæge sig til havbunden og tilbage til transduceren.

Indstillingen 1/1 trækker en kolonne oplysninger på skærmen pr. ekkolod. Indstillingen 2/1 trækker to kolonner oplysninger til skærmen, og så fremdeles for indstillingerne 4/1 og 8/1.

## Ekkolodsalarmer

### ⚠ ADVARSEL

Ekkolodsalarmfunktionen er kun et værktøj til at øge opmærksomheden og forhindrer ikke grundstødning under alle forhold. Du har en forpligtelse til at garantere sikker drift af fartøjet.

Lavtvandsalarmfunktionen er kun et værktøj til at øge opmærksomheden og forhindrer ikke grundstødning under alle forhold. Du har en forpligtelse til at garantere sikker drift af fartøjet.

### ⚠ FORSIGTIG

Indstillingen Signaltone skal være aktiveret for at kunne gøre alarmer hørbare (*Systemindstillinger, side 102*). Hvis der ikke indstilles lydalarmer, kan det medføre person- eller tingsskade.

**BEMÆRK:** Ikke alle valgmuligheder er tilgængelige på alle transducere.

Vælg **Indstillinger > Alarmer > Ekkolod**.



**Lavt vand:** Indstiller en alarm, der skal lyde, når dybden bliver mindre end den angivne værdi.

**Dybt vand:** Indstiller en alarm, der skal lyde, når dybden bliver større end den angivne værdi.

**FrontVü alarm:** Indstiller afgivelse af en alarm, når dybden foran fartøjet er mindre end den angivne værdi, hvilket kan hjælpe dig med at undgå at gå på grund (*Indstilling af FrontVü dybdealarm, side 71*). Alarmen er kun tilgængelig med Panoptix FrontVü transducere.

**Vandtemperatur:** Indstiller en alarm til at lyde, når transduceren rapporterer en temperatur, der er 2 °F (1,1 °C) over eller under den angivne temperatur.

**Fisk:** Indstiller en alarm til at lyde, når enheden registrerer et ikke-bundfast mål.

-  indstiller alarmen til at lyde, når fisk i alle størrelser registreres.
-  indstiller alarmen til kun at lyde, når middelstore og store fisk registreres.
-  indstiller alarmen til kun at lyde, når store fisk registreres.

## Avancerede ekkolodsindstillinger

**BEMÆRK:** Ikke alle muligheder og indstillinger er gældende for alle visninger og transducere.

Fra en ekkolodsvisning skal du vælge **Menu > Ekkolods opsætning > Avanceret**.

**Interferens:** Justerer følsomheden med henblik på at reducere effekterne fra interferens fra støjkilder i nærheden.

Du bør bruge den laveste interferensindstilling, som opnår den ønskede forbedring, for at fjerne interferens fra skærmen. Den bedste metode til at eliminere interferens er at løse de installationsproblemer, som forårsager støj.

**Overflade støj:** Skjuler overfladestøj for at undgå rod. Brede strålebredder (lavere frekvenser) kan vise flere mål, men kan generere mere overfladestøj.

**Farve-gain:** Se (*Justering af detaljeniveauet, side 63*).

**TVG:** Justerer udseendet af signaler for at kompensere for svage ekkolodssignaler på dybere vand og reducerer fremkomsten af støj tæt på overfladen. Når værdien af denne indstilling øges, bliver de farver, som er tilknyttet lavniveaustøj og fiskemål, mere ensartede gennem forskellige vanddybder. Denne indstilling reducerer også støjen tæt på vandets overflade.

**Nedre grænse for søgeresultater:** Begrænser søgningen efter bunden til den valgte dybde, når indstillingen Område er sat til Automatisk. Hvis du vil mindske tiden, som det tager at finde bunden, kan du vælge en specifik dybde for at begrænse søgningen efter bunden. Enheden søger ikke efter bunden dybere end den valgte dybde. Justerer udseendet af signaler for at kompensere for svage ekkolodssignaler på dybere vand og reducerer fremkomsten af støj tæt på overfladen. Når værdien af denne indstilling øges, bliver de farver, som er tilknyttet lavniveaustøj og fiskemål, mere ensartede gennem forskellige vanddybder. Denne indstilling reducerer også støjen tæt på vandets overflade.

## Transducerinstallationsindstillinger

**BEMÆRK:** Ikke alle muligheder og indstillinger er gældende for alle modeller og transducere.

Fra en ekkolodsvisning skal du vælge **Menu > Ekkolods opsætning > Installation**.

**Gendan fabriksindstillinger for ekkolod:** Gendanner standardfabriksindstillingerne for ekkolodsvisningen.

**Transducertype:** Giver dig mulighed for at vælge hvilken type transducer, der er tilsluttet til enheden.

**Vip til venstre/højre:** Ændrer retningen for SideVü ekkolodsvisningen, når transduceren er installeret bagvendt.

**Vippet:** Indstiller Panoptix ekkolodsvisningens retning, når transduceren er installeret med kablerne pegende mod bådens side.

**Strålebredde:** Indstiller Panoptix transducerstrålens bredde.

Smalle strålebredder gør, at du kan se dybere og længere væk. Brede strålebredder gør, at du kan se et større dækningsområde.

**Brug AHRS:** Giver de interne AHRS (Attitude Heading Reference System) sensorer mulighed for at registrere installationsvinklen for Panoptix transduceren. Når denne indstilling er slået fra, forudsættes det, at transduceren er installeret i en vinkel på 45 grader.



## Ekkolodfrekvenser

**BEMÆRK:** De tilgængelige frekvenser afhænger af, hvilke transducere der anvendes.

Justering af frekvensen hjælper med at tilpasse ekkoloddet til dit bestemte formål og den aktuelle vanddybde.

Højere frekvenser bruger smalle strålebredder og er bedre til anvendelse ved høje hastigheder og urolige havforhold. Bunddefinition og springlagsdefinition kan blive bedre ved en højere frekvens.

Lavere frekvenser bruger bredere strålebredder, der gør det muligt for fiskeren at se flere mål, men det kan også generere mere overfladestøj og reducere kontinuiteten på bundsignalet ved barske havforhold. Bredere strålebredder genererer større ekkostyrke for fiskebuer, hvilket er ideelt ved lokalisering af fisk. Bredere strålebredder er også bedre ved store vanddybder, da den lave frekvens trænger bedre ned på større dybder.

CHIRP-frekvenser giver dig mulighed for at løbe igennem en række frekvenser, hvilket resulterer i en bedre målseparation på dybt vand. CHIRP kan bruges til tydelig identificering af mål, f.eks. individuelle fisk i en stime, og til anvendelser på dybt vand. CHIRP giver generelt et bedre resultat end ved brug af enkeltfrekvenser. Da nogle fiskemål kan være tydeligere ved brug af en fast frekvens, bør du overveje dine mål og vandforholdene, når du bruger CHIRP-frekvenser.

Nogle transducere giver også mulighed for at tilpasse forudindstillede frekvenser for hvert transducerelement, hvilket gør det muligt at ændre frekvensen hurtigt vha. forudindstillingerne, efterhånden som vandet og dine mål ændrer sig.

Samtidig visning af to frekvenser med split frekvens-visningen gør det muligt for dig at se dybere med den lave frekvens og samtidig se flere detaljer med den høje frekvens.

### BEMÆRK

Vær altid opmærksom på lokale regler angående ekkolodsfrekvenser. For eksempel i forbindelse med beskyttelse af spækhuggerflokke kan det være forbudt at anvende frekvenser mellem 50 til 80 kHz inden for en afstand af  $\frac{1}{2}$  mil fra en flok spækhuggere. Det er dit ansvar, at du anvender enheden i overensstemmelse med alle gældende love og vedtægter.

## Valg af transducerfrekvens

**BEMÆRK:** Du kan ikke justere frekvensen for alle ekkolodsvisninger og transducere.

Du kan vælge, hvilke frekvenser der skal vises på ekkolodsskærmen.

### BEMÆRK

Vær altid opmærksom på lokale regler angående ekkolodsfrekvenser. For eksempel i forbindelse med beskyttelse af spækhuggerflokke kan det være forbudt at anvende frekvenser mellem 50 til 80 kHz inden for en afstand af  $\frac{1}{2}$  mil fra en flok spækhuggere. Det er dit ansvar, at du anvender enheden i overensstemmelse med alle gældende love og vedtægter.

- 1 Fra en ekkolodsvisning skal du vælge **Menu > Frekvens**.
- 2 Vælg en frekvens, som passer til dine behov og vanddybden.  
Du kan få flere oplysninger under ([Ekkolodfrekvenser, side 68](#)).

## Sådan forudindstiller du en frekvens

**BEMÆRK:** Ikke tilgængeligt på alle transducere.

Du kan oprette en forudindstilling for at gemme en specifik ekkolodsfrekvens, hvilket gør det muligt at ændre frekvens hurtigt.

- 1 Fra en ekkolodsvisning skal du vælge **Menu > Frekvens**.
- 2 Vælg **Tilføj**.
- 3 Angiv en frekvens.



## Aktivering af A-Scope

**BEMÆRK:** Denne funktion er kun tilgængelig i ekkolodsvisningerne Traditional.

A-scope er en lodret blinkfunktion i højre side af visningen, som viser, hvad der lige nu befinder sig under transduceren. Du kan bruge a-scope til at identificere målresultater, som du kunne være gået glip af, når ekkolodsdataene hurtigt løber hen over skærmen, som når båden f.eks. bevæger sig med høj hastighed. Den kan også være nyttig ved registrering af fisk tæt på havbunden.

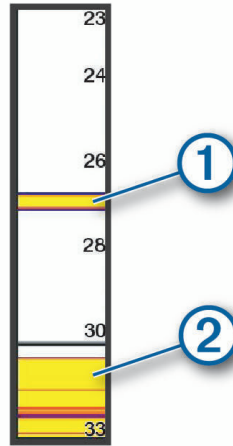

Ovenstående a-scope viser registrering af fisk ① og registrering af en blød bund ②.



Vælg **Menu > Ekkolods opsætning > Udseende > A-Scope** fra en ekkolodsvisning.

## Panoptix ekkolodsopsætning

### Justering af RealVü visningsvinkel og zoomniveau

Du kan ændre visningsvinklen for RealVü ekkolodsvisningerne. Du kan også zoome ind på og ud fra visningen.

Vælg en indstilling fra en RealVü ekkolodsvisning:

- Vælg  for at justere visningsvinklen diagonalt.
- Vælg  for at justere visningsvinklen vandret.
- Vælg  for at justere visningsvinklen lodret.
- Stryg i enhver retning på skærmen for at justere visningsvinklen.
- Spred to fingre for at zoome ind.
- Klem to fingre sammen for at zoome ud.

### Justering af RealVü gennemløbshastigheden

Du kan opdatere, hvor hurtigt transduceren fejer frem og tilbage. En hurtigere gennemløbshastighed giver et mindre detaljeret billede, men skærmen opdateres hurtigere. En langsommere gennemløbshastighed giver et mere detaljeret billede, men skærmen opdateres langsommere.

**BEMÆRK:** Denne funktion er ikke tilgængelig for ekkolodsvisningen RealVü 3D historisk.

1 Fra en RealVü ekkolodsvisning skal du vælge **Menu > Gennemløbshastighed**.

2 Vælg en funktion.

## LiveVü fremadrettet og FrontVü ekkolodsindstillinger

Fra LiveVü fremadrettet eller FrontVü ekkolodsvisning skal du vælge Menu.

**Gain:** Styrer detaljerings- og støjniveauet, som vises på ekkolodsskærbilledet.

Hvis du vil se et signal med højeste intensitet på skærmen, kan du mindske gain for at fjerne støj og signaler med mindre intensitet. Hvis du vil se alle signaloplysninger, kan du øge gain for at se flere oplysninger på skærmen. Dette øger også støjen og kan gøre det sværere at genkende faktiske signaler.

**Dybdeområde:** Justerer området for dybdeskalaen.

Når enheden får tilladelse til at justere området automatisk, holdes bunden inden for den nedre del af ekkolodsskærmen. Det kan være nyttigt ved registrering af en bund, som har minimale eller moderate terrænændringer.

En manuel justering af området giver dig mulighed for at se et bestemt område, hvilket kan være nyttigt ved registrering af en bund, som har store terrænændringer, f.eks. huller eller klipper. Bunden vises på skærmen, så længe den er inden for det område, du har indstillet.

**Fremadrettet område:** Justerer det fremadrettede skalaområde.

Gør enheden i stand til automatisk at justere det fremadrettede skalaområde i forhold til dybden. Ved manuelt at justere området kan du få vist et bestemt område. Bunden vises på skærmen, så længe den er inden for det område, du har indstillet. Ved manuelt at reducere denne valgmulighed kan effektiviteten af FrontVü alarm mindskes og således reducere din reaktionstid i forhold til målinger af lav dybde.

**Sendevinkel:** Regulerer transducerens fokus i bagbord eller styrbord side. Denne funktion er kun tilgængelig med RealVü kompatible Panoptix transducere, som f.eks. PS31 transduceren.

**Ekkolodsoverførsel:** Stopper sendingen fra den aktive transducer.

**FrontVü alarm:** Indstiller afgivelse af en alarm, når dybden foran fartøjet er mindre end den angivne værdi (*Indstilling af FrontVü dybdealarm, side 71*). Den er kun tilgængelig med Panoptix FrontVü transducere.

**Ekkolods opsætning:** Justerer opsætningen af transduceren og ekkolodsresultaternes udseende.

**Rediger overlays:** Justerer de data, der vises på skærbilledet.

### Indstilling af transducerens sendevinkel for LiveVü og FrontVü

Denne funktion er kun tilgængelig med RealVü kompatible Panoptix transducere, som f.eks. PS30, PS31 og PS60.

Du kan ændre transducerens sendevinkel for at rette transduceren mod et bestemt interesseområde. Du kan f.eks. justere transduceren til at følge en fødefiskestime eller fokusere på et træ, når du passerer det.

1 Fra en LiveVü eller FrontVü ekkolodsvisning skal du vælge **Menu > Sendevinkel**.

2 Vælg en mulighed.

## Indstilling af FrontVü dybdealarm

### ⚠ ADVARSEL

FrontVü ekkoloddet og FrontVü dybdealarmen er kun værktøjer til at øge opmærksomheden og forhindrer ikke grundstødninger under alle forhold. Hvis fartøjets hastighed nærmer sig og overstiger 8 knob, mindskes din evne til effektivt at reagere på de oplysninger, der gives af ekkoloddet og/eller alarmen. Det er dit ansvar at være opmærksom på omgivelserne, mens du er undervejs, og at betjene fartøjet på en sikker og forsigtig måde. I modsat fald kan det forårsage en ulykke, der medfører materiel skade, personskade eller dødsfald.

### ⚠ FORSIGTIG

Indstillingen Signaltone skal være aktiveret for at kunne gøre alarmer hørbare (*Systemindstillinger, side 102*). Hvis der ikke indstilles lydalarmer, kan det medføre person- eller tingsskade.

**BEMÆRK:** Alarmen er kun tilgængelig med Panoptix FrontVü transducere.

Du kan indstille en alarm til at lyde, når dybden er under et angivet niveau. For at opnå de bedste resultater skal du indstille stævnens offset ved at bruge en frontkollisionsalarm (*Indstilling af stævn offset, side 74*).

1 Fra FrontVü ekkolodsvisningen skal du vælge **Menu > FrontVü alarm**.

2 Vælg **Til**.

3 Indtast den dybde, fra hvilken alarmen skal udløses, og vælg **Fuldført**.

På FrontVü skærbilledet viser en dybdelinje den dybde, som alarmen er indstillet til. Linjen er grøn, når du befinder dig på sikker dybde. Linjen bliver gul, når du sejler hurtigere, end det fremadrettede område giver dig tid til at reagere på (10 sekunder). Den bliver rød og afgiver en alarm, når systemet registrerer en forhindring, eller hvis dybden er mindre end den indtastede værdi.

## Indstillinger for LiveVü og FrontVü udseende

Fra en LiveVü eller FrontVü Panoptix ekkolodsvisning kan du vælge **Menu > Ekkolods opsætning > Udseende**.

**Farveskala:** Indstiller farvepaletten.

**Farve-gain:** Justerer intensiteten af de farver, der vises på skærmen.

Du kan vælge en højere farveforstærkningsværdi for at se mål højere oppe i vandsøjlen. En højere farveforstærkningsværdi giver dig samtidig mulighed for at skelne mellem lave intensitetsresultater højere oppe i vandsøjlen, men det kan medføre tab i skelnen af resultater i bunden. Du kan vælge en lavere farveforstærkningsværdi, når målene er nær bunden, for at få hjælp til at skelne mellem mål og resultater med høj intensitet såsom sand, sten og mudder.

**Stier:** Indstiller, hvor længe sporet vises på skærmen. Sporet viser målets bevægelse.

**Bundfyld:** Farver bunden brun for at kunne kende den fra vandresultaterne.

## Indstillinger for RealVü udseende

Fra en RealVü ekkolodsvisning skal du vælge **Menu > Ekkolods opsætning > Udseende**.

**Punktfarver:** Angiver en anden farvepalette for ekkolodsresultatpunkterne.

**Bundfarver:** Indstiller farveskalaen for bunden.

**Bunddesign:** Indstiller layoutet af bunden. Når du er på dybt vand, kan du markere valgmuligheden Punkter og manuelt indstille rækkevidden til en lavere værdi.

**Farvetast:** Viser en farveforklaring med de dybder, som farverne repræsenterer.

**Betjening på skærmen:** Viser eller skjuler knapperne på skærmen.

## Ekkolodsindstillinger for LiveScope og Perspektiv

Fra LiveScope eller Perspektiv ekkolodsvisning skal du vælge Menu.

**Gain:** Styrer detaljerings- og støjniveauet, som vises på ekkolodsskærbilledet.

Hvis du vil se et signal med højeste intensitet på skærmen, kan du mindske gain for at fjerne støj og signaler med mindre intensitet. Hvis du vil se alle signaloplysninger, kan du øge gain for at se flere oplysninger på skærmen. Ved at øge gain øges også støjen og kan gøre det sværere at genkende faktiske signaler.

**Dybdeområde:** Justerer området for dybdeskalaen.

Når enheden får tilladelse til at justere området automatisk, holdes bunden inden for den nedre del af ekkolodsskærmen. Det kan være nyttigt ved registrering af en bund, som har minimale eller moderate terrænændringer.

En manuel justering af området giver dig mulighed for at se et bestemt område, hvilket kan være nyttigt ved registrering af en bund, som har store terrænændringer, f.eks. huller eller klipper. Bunden vises på skærmen, så længe den er inden for det område, du har indstillet.

Tilgængelig i LiveScope ekkolodsvisning.

**Fremadrettet område:** Justerer det fremadrettede skalaområde.

Gør enheden i stand til automatisk at justere det fremadrettede skalaområde i forhold til dybden. Ved manuelt at justere området kan du få vist et bestemt område. Bunden vises på skærmen, så længe den er inden for det område, du har indstillet.

Tilgængelig i LiveScope ekkolodsvisning.

**Område:** Justerer rækkevidden.

Når enheden får tilladelse til at justere området automatisk, holdes bunden inden for den nedre eller yderste tredjedel af ekkolodsskærmen. Det kan være nyttigt ved registrering af en bund, som har minimale eller moderate terrænændringer.

En manuel justering af området giver dig mulighed for at se et bestemt område, hvilket kan være nyttigt ved registrering af en bund, som har store terrænændringer, f.eks. huller eller klipper. Bunden vises på skærmen, så længe den er inden for det område, du har indstillet.

Tilgængelig i Perspektiv ekkolodsvisning.

**Ekkolodsoverførsel:** Stopper sendingen fra den aktive transducer.

**Ekkolods opsætning:** Justerer opsætningen af transducere og signalernes udseende (*Opsætning af LiveScope og Perspektiv Ekkolod, side 72*).

**Rediger overlays:** Justerer de data, der vises på skærbilledet.

## Opsætning af LiveScope og Perspektiv Ekkolod

Fra LiveScope eller Perspektiv ekkolodsvisning skal du vælge **Menu > Ekkolods opsætning**.

**Udseende:** Konfigurerer ekkolodsskærmens udseende (*Indstillinger for LiveScope og Perspektiv Udseende, side 73*).

**Sidelayout:** Konfigurerer ekkolodsskærmens layout (*Layoutindstillinger for LiveScope og Perspektiv, side 73*).

**Støjreduktion:** Reducerer støj og interferens og forsøger at fjerne signaler, der ikke er mål i vandet.

**Ghost afvis:** Reducerer forekomsten af "spøgelsesbilleder", som er dupliserede eller reflekterede billeder, der ikke er mål i vandet. Indstillingen Ghost afvis sender mere sendeeffekt fremad i vandet for at se længere med mindre støj genereret af bunden. Ved at justere indstillingerne Ghost afvis og Støjreduktion sammen reduceres forekomsten af "spøgelsesbilleder" mest effektivt. Denne funktion er kun tilgængelig i LiveScope Forlæns orientering.

**TVG:** Indstiller den tidsvarierende gain, som kan reducere støj.

Denne styring anvendes med størst fordel i situationer, hvor du ønsker at regulere og undertrykke clutter eller støj nær vandoverfladen. Den giver samtidig mulighed for at vise mål nær overfladen, som ellers ville være skjult eller forvrænget af overfladestøj.

**Datafelter:** Indstiller de data, der vises på skærmen Ekkolod.

**Installation:** Konfigurerer transducere (*Panoptix transducerinstallationsindstillinger, side 73*).

## Indstillinger for LiveScope og Perspektiv Udseende

Fra LiveScope eller Perspektiv ekkolodsvisning skal du vælge **Menu > Ekkolods opsætning > Udseende**.

**Farveskala:** Indstiller farvepaletten.

**Farve-gain:** Justerer kontrasten af de farver, der vises på skærmen.

Du kan vælge en højere farveforstærkningsværdi for at se mindre afvigelser i mål med store farveændringer.

Du kan vælge en lavere farveforstærkningsværdi for at se mere ensartede farver i samme situation.

**Stier:** Indstiller, hvor længe sporet vises på skærmen. Sporet viser målets bevægelse.

**Bundfyld:** Farver bunden brun for at kunne kende den fra vandresultaterne. Ikke tilgængelig i tilstanden Perspektiv.

## Layoutindstillinger for LiveScope og Perspektiv

Fra LiveScope eller Perspektiv ekkolodsvisning skal du vælge **Menu > Ekkolods opsætning > Sidelayout**.

**Gitter overlay:** Viser et gitter af rækkeviddelinjer. Funktionen Gitter viser et firkantet gitter. Funktionen Radial viser et cirkulært gitter med radiale vinkel linjer.

**Rul gennem historik:** Viser ekkolodshistorikken på siden af skærmen. Ikke tilgængelig i tilstanden Perspektiv.

**Stråleikon:** Vælger det ikon, der bruges til at vise transducerstrålens retning.

**Stråle-overlejring:** Gør det muligt for en kontur at vise, hvor transducerne er placeret i forhold til hinanden, når to eller flere kalibrerede Panoptix transducere er tilsluttet.

**Betjening på skærmen:** Viser knapperne på skærmen.

**Spejlvendingsområde:** Justerer det område, der vises bag transduceren.

**Kompressorområde:** I fremadrettet visning, komprimerer det fremadrettede område længere væk fra båden og udvider området tættere på båden. Dette giver dig mulighed for at se tættere objekter mere klart, samtidig med at du holder mere fjerne objekter på skærmen.

## Panoptix transducerinstallationsindstillinger

Fra en Panoptix ekkolodsvisning skal du vælge **Menu > Ekkolods opsætning > Installation**.

**Installationsdybde:** Indstiller den dybde under vandlinjen, hvor Panoptix transduceren er monteret. Ved at indtaste den faktiske dybde, hvor transduceren er monteret, kan du opnå en mere nøjagtig visuel præsentation af, hvad der er i vandet.

**Stævn offset:** Angiver afstanden mellem stævn- og fremadrettet visning på Panoptix transducerens monteringssted. Dermed kan du se den fremadrettede afstand fra stævnen i stedet for fra transducerplaceringen.

Dette gælder for Panoptix transducere i FrontVü, LiveVü Fremadrettet og RealVü 3D Fremadrettet ekkolodsvisninger.

**Strålebredde:** Angiver Panoptix transducerstrålens bredde i nedadrettet visning. Smalle strålebredder gør, at du kan se dybere og længere væk. Brede strålebredder gør, at du kan se et større dækningsområde.

Dette gælder for Panoptix transducere i FrontVü, LiveVü Nedadrettede og LiveVü Fremadrettede ekkolodsvisninger.

**Brug AHRS:** Giver de interne AHRS (Attitude Heading Reference System) sensorer mulighed for at registrere installationsvinklen for Panoptix transduceren automatisk. Når indstillingen er deaktiveret, kan du indstille den specifikke installationsvinkel for transduceren ved hjælp af indstillingen Hældningvinkel. Mange fremadrettede transducere er installeret ved en 45 graders vinkel, og de nedadrettede transducere er installeret ved nul graders vinkel.

**Vippet:** Indstiller Panoptix ekkolodsvisningens retning, når den nedadrettede transducer er installeret med kablerne pegende mod bådens side.

Dette gælder for Panoptix transducere i LiveVü Nedadrettet, RealVü 3D Nedadrettet og RealVü 3D Historisk ekkolodsvisninger.

**Kalibrer kompas:** Kalibrerer det interne kompas i Panoptix transduceren ([Kalibrering af kompas, side 62](#)).

Dette gælder for Panoptix transducere med et internt kompas, såsom PS21-TR transduceren.

**Retning:** Styrer, om transduceren er i nedadgående eller fremadgående installationstilstand. Indstillingen Automatisk bruger AHRS-sensoren til at bestemme retningen.

Dette gælder for PS22 transducere.

**Gendan fabriksindstillinger for ekkolod:** Gendanner ekkolodsindstillingen til fabriksindstillingsværdierne.

### Indstilling af stævn offset

For Panoptix transducere med fremadrettet visning kan du indtaste et stævn offset for at kompensere for målingerne af fremadrettet afstand ved transducerens monteringssted. Det gør dig i stand til at få vist den fremadrettede afstand fra stævnen i stedet for fra transducerens monteringssted.

Funktionen gælder for Panoptix transducere i FrontVü, LiveVü Fremadrettede og RealVü 3D Fremadrettede ekkolodsvisninger.

1 Måler den vandrette afstand ① fra transduceren til stævnen.

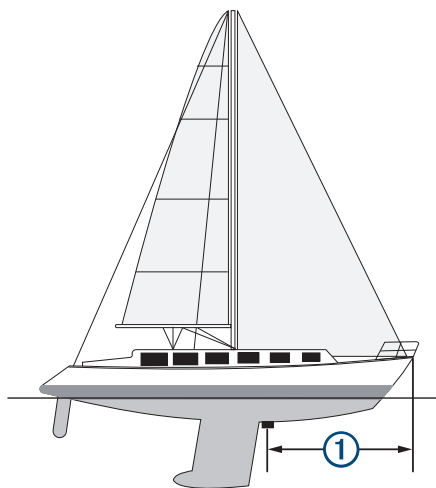

2 Fra en aktuel ekkolodsvisning skal du vælge **Menu > Ekkolods opsætning > Installation > Stævn offset**.

3 Indtast den målte afstand, og vælg **Fuldført**.

På den aktuelle ekkolodsvisning skifter det fremadrettede område den afstand, du har indtastet.

### Kalibrering af kompas

Før du kan kalibrere kompasset, skal transduceren være installeret langt nok væk fra trollingmotoren til at undgå magnetisk interferens, og den skal være nedsænket i vandet. Kalibreringen skal være af en sådan kvalitet, at det interne kompas aktiveres.

**BEMÆRK:** Kompasset fungerer muligvis ikke, hvis du monterer transduceren på motoren.

**BEMÆRK:** Det bedste resultat opnås ved at bruge en kurssensor, såsom SteadyCast kurssensoren.

Retningssensoren viser retningen, som transduceren peger, i forhold til båden.

**BEMÆRK:** Kompaskalibrering er kun tilgængelig for transducere med et indbygget kompas som f.eks. PS21-TR transduceren.

Du kan begynde at dreje båden, før kalibreringen, men du skal rotere båden 1,5 gang under kalibreringen.

1 Fra en aktuel ekkolodsvisning skal du vælge **Menu > Ekkolods opsætning > Installation**.

2 Vælg om nødvendigt **Brug AHRS** for at tænde for AHRS-sensoren.

3 Vælg **Kalibrer kompas**.

4 Følg instruktionerne på skærmen.

# Autopilot

## ⚠ ADVARSEL

Du kan kun bruge autopilotfunktionen ved en station, der er installeret ved siden af en manøvreplut, et gashåndtag og en manøvrebetjeningsenhed.

Du er ansvarlig for sikker og forsigtig betjening af dit fartøj. Autopiloten er et værktøj, der øger dine muligheder for at betjene din båd. Den fritager dig ikke for ansvaret for at betjene din båd på sikker vis. Undgå navigationsmæssige farer, og lad aldrig manøvrepluten være ubemandet.

Vær altid parat til omgående at overtage den manuelle styring af din båd.

Lær at betjene autopiloten på roligt og åbent vand uden faremomenter.

Udvis forsigtighed, når du betjener autopiloten ved høj hastighed i nærheden af farer i vandet som f.eks. kajer, pæle og andre både.

Autopilotsystemet justerer løbende styringen af din båd for at fastholde en konstant kurs (Hold kursen).

Systemet giver også mulighed for manuel styring og en lang række tilstande med automatiske styrefunktioner og -mønstre.

Når plotteren har forbindelse til et kompatibelt Garmin autopilotsystem, kan du aktivere og styre autopiloten fra plotteren.

For at få oplysninger om kompatible Garmin autopilotsystemer kan du gå til [garmin.com](http://garmin.com).

## Skærbilledet Autopilot

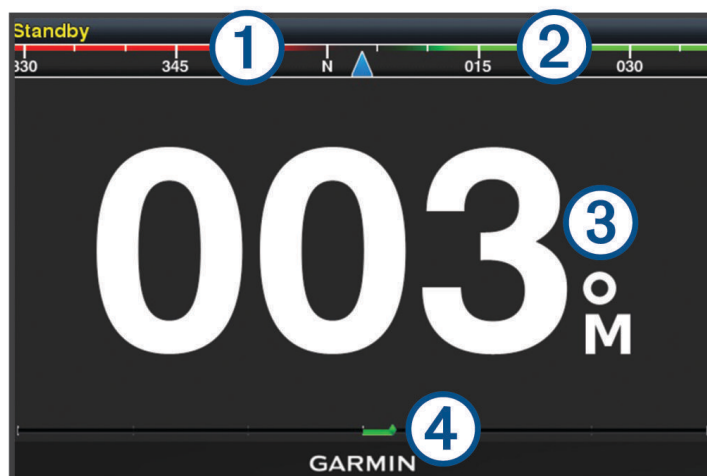

- |   |   |
|---|---|
| ① | Faktisk kurs  |
| ② | Tilsløgt kurs (kursen, autopiloten styrer mod)  |
| ③ | Faktisk kurs (i standbyfunktion)<br>Tilsløgt kurs (aktiveret)                                   |
| ④ | Indikator for rorsposition (denne funktion er kun tilgængelig, når en rorsensor er tilsluttet). |

## Justering af trinstyringstrin

- 1 På skærbilledet Autopilot skal du vælge **Menu > Konfiguration af autopilot > Størrelse på trin i drejning**.
- 2 Vælg et trin.



## Indstilling af strømssparerer

Du kan justeret niveauet af roraktivitet.

- 1 Fra autopilot-skærm-billedet skal du vælge **Menu > Konfiguration af autopilot > Opsætning af strømtilstand > Strømssparerer**.
- 2 Vælg en procentdel.  
Valg af en højere procentdel reducerer roraktiviteten og kurs nøjagtigheden. Jo højere procentdel des mere afviger kursen, før autopiloten korrigerer den.  
**TIP:** Ved omskiftelige havforhold ved lav hastighed vil en forøgelse af procentdelen for Strømssparerer reducere roraktiviteten.

## Valg af foretrukne kilde til kurs

### BEMÆRK

For at opnå det bedste resultat skal du bruge autopilot-CCU'ens interne kompas som kilde til kurs. Anvendes et tredjeparts GPS-kompas, kan data blive leveret uregelmæssigt og forårsage store forsinkelser. Autopiloten har brug for rettidige oplysninger og kan derfor sjældent bruge tredjeparts GPS-kompasdata til GPS-position eller -hastighed. Hvis der anvendes et tredjeparts GPS-kompas, vil autopiloten sandsynligvis jævnligt rapportere tab af navigationsdata og hastighedskilde.

Du kan vælge din foretrukne kilde, hvis du har mere end én kilde til kurs. Kilden kan være et kompatibelt GPS-kompas eller en magnetisk kurssensor.

- 1 Fra autopilot-skærm-billedet skal du vælge **Menu > Konfiguration af autopilot > Foretrukne kilder**
- 2 Vælg en kilde.  
Hvis den valgte kilde til kurs er utilgængelig, viser autopilot-skærm-billedet ingen data.

## Aktivering af funktionen Shadow Drive™

### ⚠ ADVARSEL

Hvis Shadow Drive funktionen er deaktiveret, vil manuel styring af båden ikke deaktivere autopilot-systemet. Du skal bruge betjeningsenheden eller den tilsluttede plotter til at deaktivere autopilot-systemet.

**BEMÆRK:** Denne Shadow Drive funktion er ikke tilgængelig på alle autopilot-modeller.

Hvis Shadow Drive funktionen er blevet deaktiveret, skal du aktivere den igen, før du kan styre båden manuelt for at deaktivere autopilot-systemet.

- 1 Fra autopilot-skærm-billedet skal du vælge **Menu > Konfiguration af autopilot > Konfiguration af Shadow Drive**.
- 2 Hvis **Deaktiveret** vises, skal du vælge **Shadow Drive** for at aktivere Shadow Drive funktionen. Shadow Drive funktionen er aktiveret. Du kan gentage disse trin for at deaktivere funktionen igen.

## Aktivering af autopiloten

Når du aktiverer autopiloten, tager autopiloten kontrollen over roret og styrer båden for at fastholde din kurs.

Fra autopilot-skærm-billedet skal du vælge **Menu > Slå Hold kursen til** eller **Menu > Slå Cirkel til**.

Din tilsigtede kurs vises i midten af skærmen Autopilot.

## Justering af kursen via styrepladsen

**BEMÆRK:** Du skal aktivere Shadow Drive funktionen, før du kan justere kursen via styrepladsen, mens autopiloten er aktiveret (*Aktivering af funktionen Shadow Drive™, side 76*).

Styr båden manuelt via styrepladsen med autopiloten aktiveret.

Shadow Drive og statusindikatoren for  øverst på retnings-skærmen vises med gult, og du har fuld styringskontrol via styrepladsen.

Når du slipper roret og opretholder en bestemt kurs i få sekunder, fortsætter autopiloten med at holde kursen i den nye kurs.



## Justering af kursen med chart-plotteren i trinvis styretilstand

- 1 Aktiver kompasstyring (*Aktivering af autopiloten, side 76*).
- 2 Vælg en mulighed:
  - Vælg <1° eller 1°> for at udføre et enkelt 1° sving.
  - Vælg <<10° eller 10°>> for at udføre et enkelt 10° sving.
  - Hold <1° eller 1°> nede for at udføre et hastighedskontrolleret sving. Båden fortsætter med at dreje, indtil du slipper tasten.
  - Hold <<10° eller 10°>> nede for at udføre en sekvens af 10° sving.

## Styremønstre

### ADVARSEL

Du er ansvarlig for sikker betjening af din båd. Påbegynd ikke et mønster, før du er sikker på, at vandet er frit for forhindringer.

Autopiloten kan styre båden i forudindstillede mønstre til fiskeri, og den kan udføre andre specialmanøvrer såsom U-vendinger og Williamson drej.

### Sådan følger du U-svingsmønstret

Du kan bruge u-svingsmønstret til at vende båden 180 grader og opretholde den nye kurs.

- 1 Fra autopilotskærbilledet skal du vælge **Menu > Mønsterstyring > U-drejning**.
- 2 Vælg **Slå Bagbord til** eller **Slå Styrbord til**.

### Sådan indstilles og følges cirkelmønstre

Du kan bruge cirkelmønstre til at styre båden i en konstant cirkel, i en specificeret retning og efter et specificeret tidsinterval.

- 1 Fra autopilotskærbilledet skal du vælge **Menu > Mønsterstyring > Cirkler**.
- 2 Hvis det er nødvendigt, vælg **Tid**, og vælg et tidsrum, hvor autopiloten skal styre en hel cirkel.
- 3 Vælg **Slå Bagbord til** eller **Slå Styrbord til**.

### Sådan indstilles og følges zigzagmønstre

Du kan bruge zigzagmønstre til at styre båden fra bagbord til styrbord og tilbage inden for et specificeret tidsrum og vinkel på tværs af din aktuelle kurs.

- 1 Fra autopilotskærbilledet skal du vælge **Menu > Mønsterstyring > Zigzag**.
- 2 Hvis det er nødvendigt, vælg **Amplitude**, og vælg en grad.
- 3 Hvis det er nødvendigt, vælg **Periode**, og vælg tidslængde.
- 4 Vælg **Slå Zigzag til**.

### Sådan følger du mønsteret for Williamson's turn

Du kan bruge mønsteret Williamson's turn til at dreje båden omkring med henblik på at sejle langs det sted, hvor mønsteret for Williamson's turn blev påbegyndt. Mønsteret for Williamson's kan anvendes i situationer med mand over bord.

- 1 Fra autopilotskærbilledet skal du vælge **Menu > Mønsterstyring > Williamson's turn**.
- 2 Vælg **Slå Bagbord til** eller **Slå Styrbord til**.

## Reactor™ autopilotens fjernbetjening

### ADVARSEL

Du er ansvarlig for sikker og forsigtig betjening af dit fartøj. Autopiloten er et værktøj, der øger dine muligheder for at betjene din båd. Den fritager dig ikke for ansvaret for at betjene din båd på sikker vis. Undgå navigationsmæssige farer, og lad aldrig manøvrepulten være ubemandet.

Du kan trådløst tilslutte en Reactor fjernbetjening til autopilot til plotteren for at styre det kompatible Reactor autopilotsystem.

Der er flere oplysninger angående brug af fjernbetjeningen under Reactor instruktioner til autopilotens fjernbetjening på [garmin.com](http://garmin.com)

### Parring af Reactor fjernbetjening til autopilot med en plotter

- 1 Vælg **Menu** > **Kommunikation** > **Trådløse enheder** > **Fjernbetjening til autopilot**.
- 2 Vælg **Aktivér**, hvis det er nødvendigt.
- 3 Vælg **Ny forbindelse**.
- 4 Vælg  > **Pair with MFD** på fjernbetjeningen.  
Plotteren bipper og viser en bekræftelsesmeddelelse.
- 5 Vælg **Ja** på plotteren for at afslutte parringsprocessen.

### Ændring af handlingstasterne funktioner for Reactor autopilotens fjernbetjening

Du kan ændre de mønstre eller handlinger, der er tildelt Reactor handlingstasterne til autopilotens fjernbetjening.

- 1 Vælg **Indstillinger** > **Kommunikation** > **Trådløse enheder** > **Fjernbetjening til autopilot** > **Knappen Handlinger**.
- 2 Vælg en handlingstast, der skal ændres.
- 3 Vælg et mønster eller en handling, der skal tildeles en handlingstast.

## Betjening af Force® elmotor

### ADVARSEL

Lad ikke motoren køre, når skruen ikke er under vand. Kontakt med den roterende skrue kan medføre alvorlig personskade.

Brug ikke motoren i områder, hvor du eller andre personer i vandet kan komme i kontakt med den roterende skrue.

Kobl altid motoren fra batteriet før rengøring eller vedligeholdelse af skruen for at undgå personskade.

Du er ansvarlig for sikker og forsigtig betjening af dit fartøj. Elmotorens autopilotfunktioner er redskaber, der er med til at øge dine muligheder for at styre din båd. De fritager dig ikke for ansvaret for at betjene din båd på sikker vis. Undgå navigationsmæssige farer, og lad aldrig motorstyringen være uden opsyn.

Lær at betjene autopiloten på roligt og åbent vand uden faremomenter.

Udvis forsigtighed, når du betjener autopiloten ved høj hastighed i nærheden af farer i vandet som f.eks. kajer, pæle og andre både.

### FORSIGTIG



Når du bruger autopilotfunktionerne, skal du være forberedt på pludselige stop, acceleration og sving.

Ved flytning eller anvendelse af motoren skal du være opmærksom på glatte overflader omkring motoren. Hvis du falder under flytning eller anvendelse af motoren, kan det medføre personskade.

Du kan tilslutte Force elmotoren til plotteren for at se og styre motoren ved hjælp af plotteren.

## Tilslutning til en elmotor

Du kan tilslutte plotteren trådløst til en kompatibel Garmin Force elmotor på din båd for at styre motoren fra plotteren.

- 1 Tænd plotteren og motoren.
- 2 Aktiver Wi-Fi netværket på plotteren (*Opsætning af det Wi-Fi trådløse netværk, side 107*).
- 3 Hvis der er tilsluttet flere plottere på Garmin Marine Network, skal du sørge for, at denne plotter er vært for Wi-Fi netværket.
- 4 På plotteren vælger du **Indstillinger > Kommunikation > Trådløse enheder > Garmin elmotor**.
- 5 På motorens display skal du trykke på  tre gange for at åbne paringstilstand.  
 på motorens display lyser blå, når der søges efter forbindelse til plotteren, og skifter til grønt, når forbindelsen er oprettet.

Når plotteren og motoren er forbundet korrekt, skal du aktivere elmotoroverlaylinjen for at styre motoren (*Tilføjelse af motorens betjeningslementer til skærbilleder, side 79*).

## Tilføjelse af motorens betjeningslementer til skærbilleder

Når du har tilsluttet plotteren til motoren, skal du tilføje Force elmotorbjælken til de forskellige skærme for at betjene motoren.

- 1 Åbn en skærm, hvorfra du vil styre motoren.
- 2 Vælg en mulighed:
  - Fra en kombinationsside eller SmartMode™ layout, skal du vælge **Menu > Rediger > Rediger overlays**.
  - Fra et fuldt skærbillede, skal du vælge **Menu > Rediger overlays**.
- 3 Vælg **Øverste bjælke** eller **Nederste bjælke**.
- 4 Vælg **Elmotorbetjeningspanel**.

Gentag disse trin for at tilføje motorens betjeningslementer til alle de skærme, hvorfra du vil styre motoren.

## Elmotorens betjeningsbjælke

Elmotorens betjeningsbjælke giver dig mulighed for at styre en Force elmotor og se status for motoren.

Vælg et element for at aktivere det. Knappen lyser, når den er valgt. Vælg elementet igen for at deaktivere det.

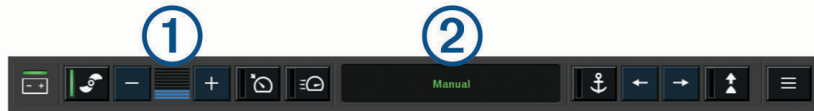

	Batteristatus for elmotoren.
	Tænder og slukker skruen.
	Reducerer hastigheden.
	Hastighedsindikator.
	Øger hastigheden.
	Aktiverer fartpiloten og holder den ved den aktuelle hastighed over jorden (SOG).
	Aktiverer skruen med fuld hastighed.
	Status for elmotoren.
	Aktiverer ankerlåsen, som bruger elmotoren til at holde din position.
	Styrer elmotoren. Skubber i ankerlås ankerlåsens position frem, tilbage, til venstre eller til højre.
	Aktiverer Hold kursen (sæt og oprethold den aktuelle kurs). Når elmotoren er i Hold kursen, vises en autopilotbjælke i elmotorbjælken.
	Åbner indstillingerne for elmotoren.

## Elmotorens indstillinger

Fra elmotorbjælken skal du vælge .

**Kalibrer:** Kalibrerer elmotorens kompas (*Kalibrering af elmotorens kompas, side 81*) og indstiller elmotorens stævn-offset (*Indstilling af stævn offset, side 82*).

**Ankerforstærkning:** Indstiller elmotorens reaktion i ankerlåstilstand. Hvis du vil have elmotoren til at være mere sensitiv og bevæge sig hurtigere, skal du øge værdien. Hvis motoren bevæger sig for meget, skal du mindske værdien.

**Navigationsfølsomhed:** Indstiller elmotorens reaktion under navigation. Hvis du vil have elmotoren til at være mere sensitiv og bevæge sig hurtigere, skal du øge værdien. Hvis motoren bevæger sig for meget, skal du mindske værdien.

**Hold kurs-tilstand:** Indstiller Hold kurs-tilstanden. Indstillingen Justering af fartøj forsøger at holde båden i samme retning uanset afdrift. Indstillingen Naviger til forsøger at navigere i en lige linje i den ønskede retning.

**Ankomstilstand:** Angiver elmotorens funktionsmåde, når du når enden af en rute. Med indstillingen Ankerlås holder elmotoren positionen ved hjælp af ankerlåsfunktionen, når båden når enden af ruten. Med indstillingen Manuel slukkes skruen, når båden når enden af ruten.

### FORSIGTIG

Du er ansvarlig for sikker betjening af din båd. Når indstillingen Manuel bruges til funktionen Ankomstilstand, skal du være klar til at overtage styringen af båden.

**Autotænd:** Tænder for elmotoren, når du sætter strøm til systemet.

**Prop.opbev.side:** Indstiller, til hvilken side af elmotoren, skruen drejer, når elmotoren opbevares. Dette er nyttigt, når du opbevarer andre ting i nærheden af den opbevarede skrue.

**Genvejstaster:** Giver mulighed for, at genvejstasterne på elmotorens fjernbetjening kan arbejde sammen med denne bestemte plotter. Tasterne fungerer kun med én plotter ad gangen.

**Gendan standardindstillinger:** Gendanner elmotorens indstillinger til fabriksindstillingsværdierne.

## Tildeling af en genvej til genvejstasterne på elmotorens fjernbetjening

Du kan hurtigt åbne almindeligt brugte skærme ved at tildele dem en genvejstast på elmotorens fjernbetjening. Du kan oprette en genvej til skærme såsom ekkolodsskærme og kort.

**BEMÆRK:** Hvis du har mere end én plotter på netværket, kan du kun tildele genvejstaster til én plotter.

1 Åbn et skærmbillede.

2 Hold en genvejstast nede.

**TIP:** Genvejen gemmes også i kategorien Ofte benyttet med nummeret på genvejstasten.

## Kalibrering af elmotorens kompas

Du skal kalibrere kompasset i elmotoren, før du kan bruge autopilotfunktionerne.

1 Før båden til et åbent område med roligt vand.

2 Fra elmotorbjælken skal du vælge  > **Kalibrer** > **Kalibrering af kompas**.

3 Følg instruktionerne på skærmen.

## Indstilling af stævn offset

Afhængigt af installationsvinklen flugter elmotoren muligvis ikke med bådens midterlinje. For at opnå de bedste resultater bør du indstille stævn offset.

1 Juster elmotorens vinkel ①, så den flugter med bådens midterlinje ② og peger lige frem.

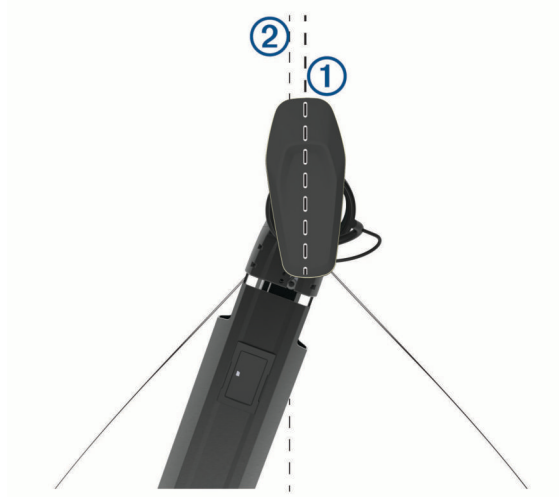

2 Fra elmotorbjælken skal du vælge  > **Kalibrer** > **Stævn offset**.

## Målere og grafer

Målerne og graferne giver forskellige oplysninger om motoren og omgivelserne. Du skal tilslutte en kompatibel transducer eller sensor til netværket for at få vist oplysningerne.

### Visning af kompasset

Du kan få vist oplysninger om din pejling, kurs og rute ved brug af kompasset.

Vælg **Målere** > **Kompas**.

### Visning af turmålere

Turmålere viser oplysninger om triptæller, hastighed, tid og brændstof for din aktuelle tur.

Vælg **Målere** > **Trip**.

### Nulstilling af turmålere

1 Vælg **Målere** > **Trip** > **Menu**.

2 Vælg en funktion:

- Du kan nulstille alle udlæsninger fra det aktuelle trip ved at vælge **Nulstil triptæller**.
- Du kan nulstille den maksimale fartudlæsning ved at vælge **Nulstil maksimumhastighed**.
- Du kan nulstille afstandsmåleren ved at vælge **Nulstil kilometertæller**.
- Du kan nulstille alle udlæsninger ved at vælge **Nulstil alt**.

## Visning af motor- og brændstofmålere

Før du kan få vist motor- og brændstofmålere, skal du have oprettet tilslutning til et NMEA 2000 netværk, der er i stand til at registrere motor- og brændstofdata. Se installationsinstruktionerne for at få yderligere oplysninger.

Vælg **Målere > Motor**.

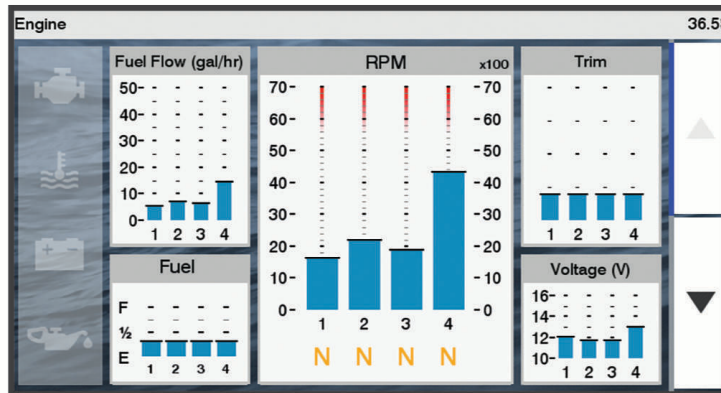

## Ikoner for motoralarm

Hvis et ikon lyser på målarsiden, angiver det et problem med motoren.

	Advarsel om lavt olieniveau eller lavt olietryk
	Temperaturalarm
	Advarsel om batterispænding
	Kontroller motoralarm.

## Valg af antallet af motorer, der vises i målere

Du kan få vist oplysninger for op til fire motorer.

- 1 På skærmen med motormålere skal du vælge **Menu > Måleropsætning > Motorvalg > Antal motorer**.
- 2 Vælg en mulighed:
  - Vælg antallet af motorer.
  - Vælg **Automatisk konfiguration** for automatisk at registrere antallet af motorer.

## Tilpasning af motorer, der vises i målere

Før du kan tilpasse, hvordan motorerne vises i målerne, skal du manuelt vælge antallet af motorer ([Valg af antallet af motorer, der vises i målere, side 83](#)).

- 1 På motormålerskærbilledet skal du vælge **Menu > Måleropsætning > Motorvalg > Antal motorer**.
- 2 Vælg **Første motor**.
- 3 Vælg den motor, der skal vises i den første måler.
- 4 Gentag for de tilbageværende motorer.

## Aktivering af statusalarmer for motormålere

Du kan lade kortplotteren vise statusalarmer for motormålere.

På skærmen Motormålere skal du vælge **Menu > Måleropsætning > Statusalarmer > Til**.

Når en motoralarm udløses, vises der en alarmmeddelelse for målerstatus, og måleren bliver muligvis rød afhængigt af alarmtypen.

## Aktivering af visse statusalarmer for motormåler

- 1 På skærmen Motormålere skal du vælge **Menu > Måleropsætning > Statusalarmer > Brugerdefineret**.
- 2 Vælg en eller flere motormåleralarmer, som du vil slå til eller fra.

## Indstilling af brændstofalarmen

### **FORSIGTIG**

Indstillingen Signaltone skal være aktiveret for at kunne gøre alarmer hørbare (*Systemindstillinger, side 102*). Hvis der ikke indstilles lydalarmer, kan det medføre person- eller tingsskade.

Før du kan indstille en brændstofniveaularm, skal du tilslutte en kompatibel brændstoftilstrømningssensor til plotteren.

Du kan indstille en alarm til at udløses, når den totale mængde brændstof ombord når det niveau, du angiver.

- 1 Vælg **Indstillinger > Alarmer > Brændstof > Brændstofalarm > Til**.
- 2 Angiv den resterende mængde brændstof, der udløser alarmen, og vælg **Fuldført**.

## Indstilling af brændstofkapacitet for fartøjet

- 1 Vælg **Indstillinger > Mit fartøj > Brændstofkapacitet**.
- 2 Indtast den samlede kombinerede kapacitet for brændstoftankene.

## Synkronisering af brændstofdata med faktisk mængde brændstof i fartøjet

Du kan synkronisere brændstofniveauerne i plotteren med den faktiske mængde brændstof i fartøjet, når du tanker fartøjet op.

- 1 Vælg **Målere > Motor > Menu**.
- 2 Vælg en funktion:
  - Når du har påfyldt alle fartøjets brændstoftanke, skal du vælge **Fyld alle tanke**. Brændstofniveauet bliver nulstillet til den maksimale kapacitet.
  - Når du har tanket mindre end en hel tank brændstof, skal du vælge **Kom brændstof på båden**, og indtaste den påfyldte mængde.
  - Du kan angive den samlede mængde brændstof i fartøjets tanke ved at vælge **Indstil total brændstof ombord** og indtaste den samlede mængde brændstof i tankene.

## Visning af vindmålere

Før du kan få vist vindoplysninger, skal du slutte en vindmåler til kortplotteren.

Vælg **Målere > Vind**.

## Konfiguration af sejladvindmåleren

Du kan konfigurere sejladvindmåleren til at vise sand eller relativ vindhastighed og -vinkel.

- 1 Fra vindmåleren vælger du **Menu > Sejladvindmåler**.
- 2 Vælg en funktion:
  - For at få vist sand eller relativ vindvinkel skal du vælge **Nål** og vælge en funktion.
  - For at få vist sand eller relativ vindhastighed skal du vælge **Vindhastighed** og vælge en funktion.



## Konfiguration af hastighedskilde

Du kan angive, om fartøjets hastighedsdata som vist på måleren og anvendt til vindberegninger skal være baseret på vandhastigheden eller GPS-hastigheden.

1 Fra vindmåleren vælger du **Menu > Kompasmåler > Hastighedsvisning**.

2 Vælg en funktion:

- Du kan beregne fartøjets hastighed på baggrund af dataene fra vandhastighedssensoren ved at vælge **Fart gennem vandet**.
- Du kan beregne fartøjets hastighed på baggrund af GPS-data ved at vælge **GPS-fart**.

## Konfiguration af vindmålerens kilde til kurs

Du kan angive den kilde til kurs, der skal vises på vindmåleren. Magnetisk kurs er de kursdata, der modtages fra en kurssensor, og GPS-kursdata beregnes af din plotter-GPS (kurs over grunden).

1 Fra vindmåleren vælger du **Menu > Kompasmåler > Kilde til kurs**.

2 Vælg **GPS-kurs** eller **Magnetisk**.

**BEMÆRK:** Når fartøjet bevæger sig ved lav hastighed eller ligger stille, er den magnetiske kompaskilde mere nøjagtig end GPS-kilden.

## Tilpasning af vindmåleren til sejlads tæt ved vinden

Du kan angive området for vindmåleren både ved sejlads på kryds og læns.

1 Fra vindmåleren vælger du **Menu > Kompasmåler > Angiv målertype > Sejlads tæt ved vinden**.

2 Vælg en funktion:

- Angiv de maksimum og minimum værdier, der skal vises på vindmåleren, når der sejles mod vinden, ved at vælge **Skift skala for modvind** og indstille vinklerne.
- Angiv de maksimum og minimum værdier, der skal vises på vindmåleren når der sejles med vinden, ved at vælge **Skift skala for medvind** og indstille vinklerne.
- Du kan få vist sand eller relativ vind ved at vælge **Vind** og vælge en funktion.

## Mercury Motormålere

**BEMÆRK:** Denne funktion er kun tilgængelig, når den er tilsluttet Mercury SmartCraft Connect gatewayen. De tilgængelige data varierer afhængigt af motornetværket og kan omfatte o/min., motortimer, kølevæsketryk, olietryk og andre oplysninger.

Vælg **Målere > Mercury** for at se Mercury motormålerne.

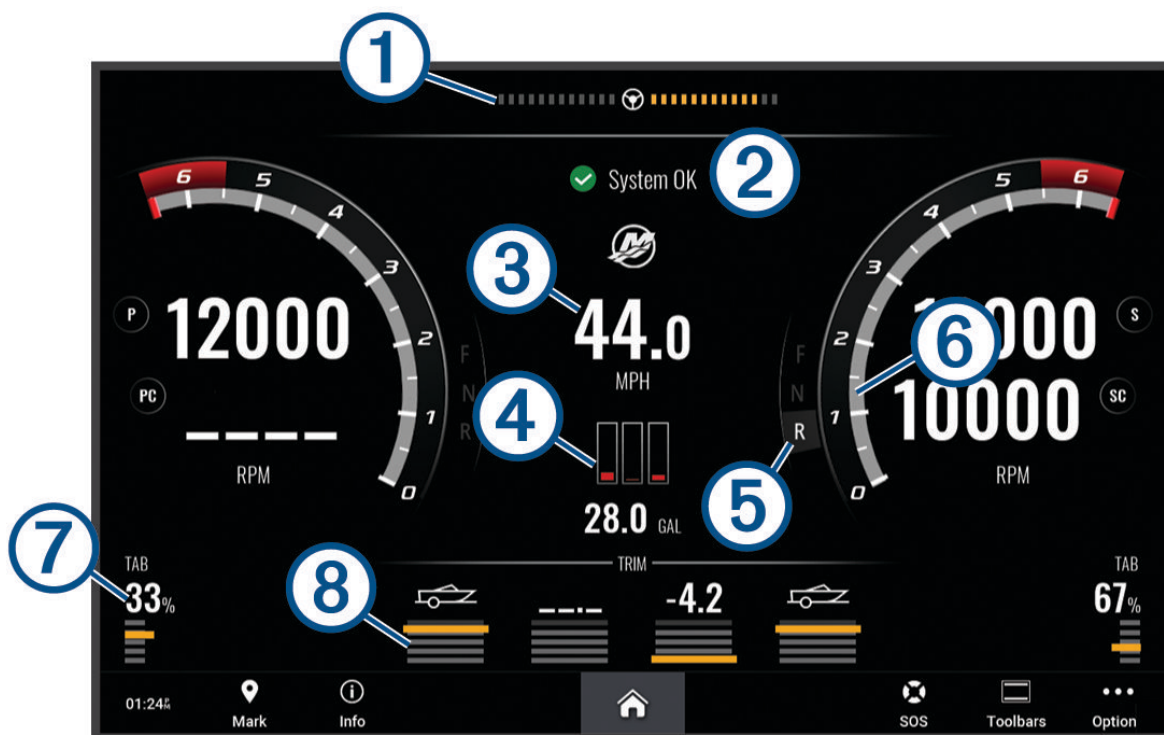

①	Motorspænding eller Mercury styrevinkel <sup>2</sup>
②	Bådstatus
③	Bådens hastighed
④	Brændstof
⑤	Transmissionsgear
⑥	Motorhastighed
⑦	Trimror
⑧	Motortrim

**TIP:** Se flere motoroplysninger ved at vælge **Menu > Motordata**.

<sup>2</sup> Mercury styrevinklen kan blive vist på skærmen, afhængigt af motormodel og konfiguration, og placeringen på displayet kan variere.

# Betjening af tredjepartsudstyr installeret på båden

## Power-Pole® ankersystem

### ADVARSEL

Aktivér ikke Power-Pole ankersystemet, når du er undervejs. I modsat fald kan det resultere i en ulykke, der kan medføre materiel skade, alvorlig personskade eller dødsfald.

Hvis et kompatibelt Power-Pole ankersystem er sluttet til NMEA 2000 netværket, kan du bruge plotteren til at styre Power-Pole ankeret. Plotteren registrerer automatisk Power-Pole ankersystemets C-Monster® gateway på NMEA 2000 netværket.

### Aktivering af Power-Pole ankeroverlay

Du skal aktivere Power-Pole overlayet på plotteren for at styre Power-Pole ankeret.

- 1 Vælg **Menu > Rediger overlays** på den side, hvor du vil tilføje overlayet.
- 2 Vælg, hvor du vil tilføje overlay.
- 3 Vælg **Power-Pole® anker**.

Når du har aktiveret Power-Pole overlayet på plotteren, skal du indstille Power-Pole installationstilstanden, så den passer til Power-Pole ankerinstallationen på båden.

### Opsætning af Power-Pole ankeret

Før du kan bruge plotteren til at styre Power-Pole ankeret, skal du vælge den ønskede installationstilstand.

Standardindstillingen for indledende installationstilstand er Ingen. Så længe installationstilstanden er indstillet til Ingen, er plotterens styring af Power-Pole ankeret (ankrene) inaktiv.

- 1 Fra Power-Pole værktøjslinjen skal du vælge knappen  > **Installation**.
- 2 Vælg den installationstilstand, der passer til ankerinstallationen på båden.
  - Du kan styre et enkelt Power-Pole bagbordsanker ved at vælge **Bagbord**.
  - Du kan styre et enkelt Power-Pole styrbordsanker ved at vælge **Styrbord**.
  - Du kan styre Power-Pole dobbeltankre ved at vælge **Dobbelt**.
- 3 Brug skyderen til at indstille den ønskede hastighed, hvormed ankeret lægges ud og trækkes op.

## Power-Pole overlay

Før du kan styre Power-Pole ankeret med plotteren, skal du aktivere overlayet (*Aktivering af Power-Pole ankeroverlay, side 87*) og indstille Power-Pole installationstilstanden .

Overlayets layout varierer afhængigt af installationstilstanden. Læs Power-Pole dokumentationen for at få flere oplysninger.



	Vælg for at styre begge ankre samtidigt Fravælg for at styre ankrene uafhængigt af hinanden
	Vælg for at trække ankeret helt op
	Vælg for at lægge ankeret helt ud
	Hold nede for at trække ankeret op manuelt Slip for at stoppe ankeret
	Hold nede for at lægge ankeret ud manuelt Slip for at stoppe ankeret
	Vælg for at åbne menuen
BAGBORD	Betjeningsknapper til bagbordsanker
STBD	Betjeningsknapper til styrbordsanker

## Aktivering af Mercury Helm

### ADVARSEL

Du er ansvarlig for sikker og forsigtig betjening af dit fartøj. Mercury Helm styrer ikke båden for dig og forhindrer ikke navigationsmæssige farer. Hvis ikke båden betjenes sikkert, kan det resultere i en ulykke og medføre materiel skade, alvorlig personskade eller dødsfald.

Med en Mercury motor, der er konfigureret til at fungere med Mercury Helm motorstyringsfunktionen på kortplotteren, kan du aktivere én styreplads som den aktive Mercury Helm. Den aktive Mercury Helm styrer Mercury motorerne og Mercury kortplotterens funktioner, såsom Mercury fartpilotfunktionen. Overlejringerne ved ikke-aktive styrepladser er synlige, men deaktiverede, så brugere i tilfælde af en ikke-aktiv styreplads ikke ved et uheld kan styre motoren.

Når du bevæger dig rundt i båden, kan du ændre den aktive Mercury Helm til en anden kortplotter.

- 1 På Mercury måleren skal du vælge **Menu > Mercury Helm**.
- 2 Foretag et valg.

## Mercury funktioner til trollingstyring

### ADVARSEL

Du er ansvarlig for sikker og forsigtig betjening af dit fartøj. Mercury funktionerne til trollingstyring styrer ikke båden for dig og forhindrer ikke navigationsmæssige farer. Hvis ikke båden betjenes sikkert, kan det resultere i en ulykke og medføre materiel skade, alvorlig personskade eller dødsfald.

Ved tilslutning til en kompatibel Mercury motor kan du bruge Mercury Troll overlejringen til at indstille og justere trollingshastigheden fra plotteren.

## Tilføjelse af Mercury overlejring til trollingstyring

Ved tilslutning til en kompatibel Mercury motor kan du indstille og justere målhastigheden ved hjælp af Mercury Troll overlejringen på plotteren.

- 1 Vælg **Menu > Rediger overlays** på den side, hvor du vil tilføje overlayet.
- 2 Vælg **Øverste bjælke** eller **Nederste bjælke**.
- 3 Vælg **Mercury Troll**.
- 4 Vælg **Tilbage**.

## Mercury trollingoverlay

Ved tilslutning til en kompatibel Mercury motor kan du bruge Mercury Troll overlejringen på plotteren til at indstille en målhastighed.



—	Vælg for at sænke målhastigheden
①	Målhastighed
+	Vælg for at øge målhastigheden
②	Faktisk hastighed
Aktivér	Vælg for at aktivere funktionen Mercury Troll
Deaktiver	Vælg for at deaktivere funktionen Mercury Troll

## Mercury Cruise Control

### ⚠ ADVARSEL

Du er ansvarlig for sikker og forsigtig betjening af dit fartøj. Mercury Cruise Control styrer ikke båden for dig og forhindrer ikke navigationsmæssige farer. Hvis ikke båden betjenes sikkert, kan det resultere i en ulykke og medføre materiel skade, alvorlig personskade eller dødsfald.

Ved tilslutning til en kompatibel Mercury motor, du kan indstille og justere Cruise Control funktionen ved hjælp af plotteren.

## Aktivering af Mercury Cruise Control overlay

- 1 Vælg **Menu > Rediger overlays** på den side, hvor du vil tilføje overlayet.
- 2 Vælg **Øverste bjælke** eller **Nederste bjælke**.
- 3 Vælg **Mercury fartpilot**.
- 4 Vælg **Tilbage**.

## Mercury Cruise Control overlay

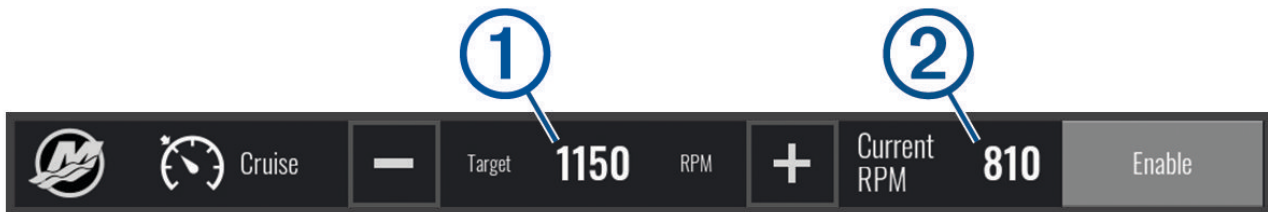

—	Vælg for at sænke målhastigheden
①	Målhastighed
+	Vælg for at øge målhastigheden
②	Faktisk hastighed
Aktivér	Vælg for at aktivere fartpiloten
Deaktiver	Vælg for at deaktivere fartpiloten

## Oplysninger om Mercury motor

### ⚠ ADVARSEL

Du er ansvarlig for vedligeholdelse af motorerne på dit fartøj. Hvis ikke båden vedligeholdes korrekt, kan det resultere i en ulykke og medføre materiel skade, alvorlig personskade eller dødsfald.

Når din plotter er tilsluttet en kompatibel Mercury motor, kan du få vist motordata ved hjælp af Mercury motor overlejringen på plotteren.

### Tilføjelse af Mercury motoroverlejring

- 1 Vælg **Menu** > **Rediger overlays** på den side, hvor du vil tilføje overlayet.
- 2 Vælg **Øverste bjælke** eller **Nederste bjælke**.
- 3 Vælg **Mercury motor**.
- 4 Vælg **Tilbage**.

## Mercury motoroverlejring

Du kan bruge Mercury motoroverlejring til at få vist motordata (*Tilføjelse af Mercury motoroverlejring, side 90*).

**BEMÆRK:** På grund af pladsbegrænsninger på overlejringen vises nogle elementer muligvis ikke, hvis fartøjet har flere motorer.

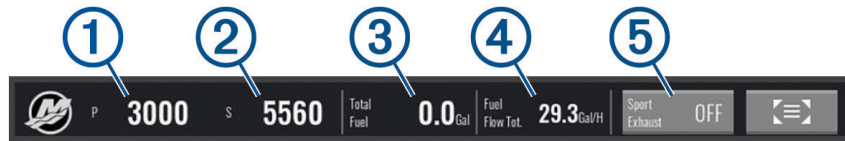

①	Omdrejningstal for bagbord-motor
②	Omdrejningstal for styrbordsmotor
③	Samlet mængde tilgængeligt brændstof
④	Brændstofforbrug
⑤	Styring af Sportsudstødning (hvis det understøttes) ( <i>Aktivering af Mercury motor Opvisningsudstødning, side 91</i> )

**TIP:** Du kan også få vist en oversigt over motoroplysninger på Mercury målersiden (*Mercury® Motormålere, side 85*).

## Aktivering af Mercury motor Opvisningsudstødning

Når plotteren er tilsluttet en kompatibel Mercury motor kan du bruge Mercury motor overlejringen på plotteren til at aktivere indstillingen Opvisningsudstødning. Indstillingen Opvisningsudstødning ændrer motorlyden.

På **Mercury motor** overlejringen skal du vælge **Opvisningsudstødning > Til**.

**TIP:** Du kan vælge på menulinjen for hurtigt at åbne overlejringerne.

**TIP:** Du kan også aktivere indstillingen Opvisningsudstødning fra Mercury målerside-menuen.

## Digital switching

Din plotter kan bruges til at overvåge og styre kredsløb, når et kompatibelt digital switching-system er tilsluttet.

Du kan f.eks. styre fartøjets indvendige lys og navigationslys. Du kan også overvåge bassinkredsløb.

Du kan få flere oplysninger om køb og konfiguration af et digital switching-system ved at kontakte din Garmin forhandler.

## Tilføjelse og redigering af en digital switching-side

Du kan tilføje og tilpasse digital switching-sider på kortplotteren.

**1** Vælg **Switching > Menu**.

**2** Vælg **Tilføj side** eller vælg en side.

**3** Sæt siden op efter behov:

- For at indtaste et navn på siden skal du vælge **Navn**.
- For at opsætte switchene, skal du vælge **Rediger Switches**.
- Vælg **Switch-type** for at skifte switch-typen mellem vippe-stil og skub-stil.
- Vælg **Slet side** for at fjerne siden.

# Oplysninger om tidevand, strømforhold og himmellegemer

## Oplysninger om tidevandsstation

### ADVARSEL

Oplysninger om tidevand og strøm er kun til orientering. Det er dit ansvar til enhver tid at overholde al opslået relateret vejledning om vand, at være opmærksom på dine omgivelser og at anvende sikker dømmekraft omkring vandet. Overholdes denne advarsel ikke, kan det medføre tingskade, alvorlig personskade eller dødsfald.

Du kan se oplysninger om en tidevandsstation for en bestemt dato og et bestemt tidspunkt, inklusive højden på tidevandet og tidspunktet for næste høj- og lavvande. Som standard viser plotteren oplysninger for den senest viste tidevandsstation, dags dato og seneste time.

Vælg **Navigationsoplysninger > Tidevand og strømforhold > Tidevand**.

## Oplysninger om strømforholdsstation

### ADVARSEL

Oplysninger om tidevand og strøm er kun til orientering. Det er dit ansvar til enhver tid at overholde al opslået relateret vejledning om vand, at være opmærksom på dine omgivelser og at anvende sikker dømmekraft omkring vandet. Overholdes denne advarsel ikke, kan det medføre tingskade, alvorlig personskade eller dødsfald.

**BEMÆRK:** Oplysninger om strømforholdsstationer er tilgængelige sammen med visse detaljerede kort.

Du kan få vist oplysninger om en strømforholdsstation for en specifik dato og et specifikt klokkeslæt, herunder den aktuelle hastighed og det aktuelle strømniveau. Som standard viser plotteren strømoplysninger for den senest viste strømforholdsstation og for den aktuelle dato og det aktuelle tidspunkt.

Vælg **Navigationsoplysninger > Tidevand og strømforhold > Strøm**.

## Oplysninger om himmellegemer

Du kan få vist oplysninger om solopgang, solnedgang, måneopgang, månenedgang, månefaser og den omtrentlige position for solen og månen på himlen. Skærmens midte repræsenterer himlen over det aktuelle sted, og de yderste ringe repræsenterer horisonten. Som standard viser plotteren oplysninger om himmellegemer for den aktuelle dato og det aktuelle tidspunkt.

Vælg **Navigationsoplysninger > Tidevand og strømforhold > Himmel**.

## Visning af tidevandsstation, strømstation eller oplysninger om himmellegemer for en anden dato

- 1 Vælg **Navigationsoplysninger > Tidevand og strømforhold**.
- 2 Vælg **Tidevand, Strøm** eller **Himmel**.
- 3 Vælg en funktion:
  - Du kan få vist oplysninger for en anden dato ved at vælge **Skift dato > Manuel**, og indtast en dato.
  - Du kan få vist oplysninger for i dag ved at vælge **Skift dato > Brug aktuel dato**.
  - Hvis funktionen til visning af oplysninger for dagen efter den viste dato, skal du vælge **Næste dag**.
  - Hvis funktionen til visning af oplysninger for dagen før den viste dato, skal du vælge **Forrige dag**.

## Visning af oplysninger for en anden tidevands- eller strømstation

- 1 Vælg **Navigationsoplysninger > Tidevand og strømforhold**.
- 2 Vælg **Tidevand** eller **Strøm**.
- 3 Vælg **Tætteste station**.
- 4 Vælg en station.



# Digitalt selektivt opkald

## Plotter og NMEA 0183 VHF-radiofunktionalitet

Når din plotter er sluttet til en NMEA 0183 VHF-radio, er disse funktioner aktiveret.

- Plotteren kan overføre din GPS-position til din radio. Hvis din radio er kompatibel, overføres GPS-positionsoplysningerne sammen med DSC-opkald.
- Plotteren kan modtage DSC-nødopkald og positionsoplysninger fra radioen.
- Plotteren kan spore positionen for fartøjer, der udsender positionsrapporter.

## Aktivering af DSC

Vælg **Indstillinger** > **Andre fartøjer** > **DSC**.

## DSC-liste

DSC-listen er en log over de seneste DSC-opkald og øvrige DSC-kontakter, du har indtastet. DSC-listen kan indeholde op til 100 poster. DSC-listen viser de seneste opkald fra en båd. Hvis der modtages et andet opkald fra samme båd, erstatter det det første opkald i opkaldslisten.

## Visning af DSC-listen

Før du kan få vist DSC-listen, skal plotteren være tilsluttet en VHF-radio, der understøtter DSC.

Vælg **Navigationsoplysninger** > **Andre fartøjer** > **DSC-liste**.

## Tilføjelse af en DSC-kontakt

Du kan tilføje et fartøj til din DSC-liste. Du kan foretage opkald til en DSC-kontakt fra plotteren.

- 1 Vælg **Navigationsoplysninger** > **Andre fartøjer** > **DSC-liste** > **Tilføj kontaktperson**.
- 2 Angiv fartøjets MMSI (Maritime Mobile Service Identity).
- 3 Angiv navnet på fartøjet.

## Indgående nødopkald

Hvis din compatible plotter og VHF-radio er tilsluttet via NMEA 0183, advarer din plotter dig, når din VHF-radio modtager et DSC-nødopkald. Hvis der er blevet sendt positionsoplysninger sammen med nødopkaldet, vil disse oplysninger også være tilgængelige og optages sammen med opkaldet.

angiver et nødopkald på DSC-listen og markerer et fartøjs position på navigationskortet på det tidspunkt, hvor DSC-nødopkaldet blev sendt.

## Navigering til et fartøj i nød

angiver et nødopkald på DSC-listen og markerer et fartøjs position på navigationskortet, når et DSC-nødopkald sendes.

- 1 Vælg **Navigationsoplysninger** > **Andre fartøjer** > **DSC-liste**.
- 2 Vælg et positionsrapportopkald.
- 3 Vælg **Gennemse** > **Naviger til**.
- 4 Vælg **Gå til** eller **Lav rute til**.

## Positionssporing

Du kan tilslutte en VHF radio til det samme NMEA 2000 netværk som plotteren for at sende positionsrapporter og spore fartøjer, der sender positionsrapporter. Fartøjet skal sende de korrekte PGN data (PGN 129808; DSC Call Information) for at kunne bruge denne funktion.

Du kan slutte plotteren til en VHF radio ved hjælp af NMEA 0183 til at sende positionsrapporter og spore fartøjer, som sender positionsrapporter.

Hvert enkelt positionsrapportopkald, der modtages, logges på DSC-listen (*Visning af DSC-listen, side 93*).

## Visning af en positionsrapport

- 1 Vælg **Navigationsoplysninger** > **Andre fartøjer** > **DSC-liste**.
- 2 Vælg et positionsrapportopkald.
- 3 Vælg **Gennemse**.
- 4 Vælg en mulighed:
  - Hvis du vil vise positionsrapportoplysninger, skal du vælge **>**.
  - Hvis du vil vise et kort, der markerer positionen, skal du vælge **<**.

## Navigering til et sporet fartøj

- 1 Vælg **Navigationsoplysninger** > **Andre fartøjer** > **DSC-liste**.
- 2 Vælg et positionsrapportopkald.
- 3 Vælg **Gennemse** > **Naviger til**.
- 4 Vælg **Gå til** eller **Lav rute til**.

## Oprettelse af et waypoint på positionen for et sporet fartøj

- 1 Vælg **Navigationsoplysninger** > **Andre fartøjer** > **DSC-liste**.
- 2 Vælg et positionsrapportopkald.
- 3 Vælg **Gennemse** > **Opret waypoint**.

## Redigering af oplysninger i en positionsrapport

- 1 Vælg **Navigationsoplysninger** > **Andre fartøjer** > **DSC-liste**.
- 2 Vælg et positionsrapportopkald.
- 3 Vælg **Gennemse** > **Rediger**.
  - Indtast navnet på fartøjet ved at vælge **Navn**.
  - Vælg et nyt symbol ved at vælge **Symbol**, hvis det er tilgængeligt.
  - Indtast en kommentar ved at vælge **Kommentar**.
  - Du kan få vist en trail-linje for fartøjet, hvis din radio sporer fartøjets position, ved at vælge **Sti**.
  - Vælg en farve til trail-linjen ved at vælge **Stilinje**.

## Sletning af et positionsrapportopkald

- 1 Vælg **Navigationsoplysninger** > **Andre fartøjer** > **DSC-liste**.
- 2 Vælg et positionsrapportopkald.
- 3 Vælg **Gennemse** > **Rediger** > **Ryd rapport**.

## Visning af fartøjsstier på navigationskortet

Du kan se stier for alle sporede fartøjer på visse kort. Som standard viser en sort linje, som indikerer fartøjets rute, en sort prik for hver tidligere rapporteret position for et sporet fartøj, mens et blå flag indikerer den sidst rapporterede position for fartøjet.

- 1 Fra kort- eller 3D-kortvisning skal du vælge **Menu** > **Lag** > **Andre fartøjer** > **DSC** > **DSC-spor**.
- 2 Tryk på antallet af timer for at få vist sporede fartøjer på kortet.  
Hvis du f.eks. vælger 4 timer, vises alle stipunkter, der er mindre end fire timer gamle, for alle sporede fartøjer.

## Individuelle rutineopkald

Når du slutter plotteren til en Garmin VHF-radio kan du bruge plottergrænsefladen til at konfigurere et individuelt rutineopkald.

Når du konfigurerer et individuelt rutineopkald fra din plotter, kan du vælge den DSC-kanal, som du vil kommunikere på. Radioen sender denne forespørgsel sammen med dit opkald.

## Valg af en DSC-kanal

**BEMÆRK:** Udvalget af DSC-kanaler er begrænset til de kanaler, der er tilgængelige på alle frekvensbånd. Standardkanalen er 72. Hvis du vælger en anden kanal, anvender plotteren denne kanal til efterfølgende opkald, indtil du ringer ved brug af en anden kanal.

- 1 Vælg **Navigationsoplysninger > Andre fartøjer > DSC-liste**.
- 2 Vælg et fartøj eller en station, du vil ringe til.
- 3 Vælg **Gennemse > Opkald med radio > Kanal**.
- 4 Vælg en tilgængelig kanal.

## Sådan foretager du et individuelt rutineopkald

**BEMÆRK:** Når du iværksætter et opkald fra plotteren, modtager radioen ikke oplysninger om opkaldet, hvis ikke radioen er kodet med et MMSI-nummer.

- 1 Vælg **Navigationsoplysninger > Andre fartøjer > DSC-liste**.
- 2 Vælg et fartøj eller en station, du vil ringe til.
- 3 Vælg **Gennemse > Opkald med radio**.
- 4 Vælg evt. **Kanal**, og vælg en ny kanal.
- 5 Vælg **Send**.  
Plotteren sender oplysninger om opkaldet til radioen.
- 6 Afslut opkaldet på Garmin VHF-radioen.

## Sådan foretager du et individuelt rutineopkald til et AIS-mål

- 1 Vælg et AIS-mål fra en kort- eller 3D-kortvisning.
- 2 Vælg **AIS skib > Opkald med radio**.
- 3 Vælg evt. **Kanal**, og vælg en ny kanal.
- 4 Vælg **Send**.  
Plotteren sender oplysninger om opkaldet til radioen.
- 5 Afslut opkaldet på Garmin VHF-radioen.

## Medieafspiller

Hvis du har et kompatibelt stereoanlæg tilsluttet til plotteren, kan du styre lyden ved hjælp af medieafspilleren på plotteren:

- Hvis du har et Fusion-Link™ kompatibelt stereoanlæg tilsluttet til NMEA 2000 netværket eller Garmin Marine Network, kan du betjene stereoanlægget ved hjælp af plotteren. Plotteren bør automatisk registrere stereoanlægget.
- Hvis du har flere Fusion® stereoanlæg tilsluttet hinanden via Fusion PartyBus™ netværk, kan du styre stereoanlæg og grupper i netværket ved hjælp af plotteren. Så længe du har tilsluttet et af Fusion stereoanlæggene til NMEA 2000 netværket eller Garmin Marine Network, bør plotteren automatisk registrere stereoanlæggene.
- Hvis du har et kompatibelt tredjepartsstereoanlæg tilsluttet til NMEA 2000 netværket, kan du betjene stereoanlægget ved hjælp af plotteren.

**BEMÆRK:** Ikke alle funktioner er tilgængelige på alle tilsluttede stereoanlæg.

**BEMÆRK:** Du kan kun afspille medier fra kilder, der er tilsluttet stereoanlægget.







## Sådan åbner du medieafspilleren

Før du kan åbne medieafspilleren, skal du tilslutte en kompatibel enhed til plotteren.

Vælg **Medier**.

## Ikoner for medieafspiller

**BEMÆRK:** Ikke alle enheder har disse ikoner.

Ikone	Beskrivelse
	Gemmer eller sletter en kanal som forudindstilling
	Gentager alle sange
	Gentager én sang
	Scanner efter stationer
	Søger stationer eller springer sange over
	Blander

## Valg af medieenhed og -kilde

Du kan vælge den mediekilde, der er tilsluttet stereoanlægget. Når du har flere stereo- eller medieenheder tilsluttet et netværk, kan du vælge, hvilken enhed du ønsker at anvende til afspilning af musik.

**BEMÆRK:** Du kan kun afspille medier fra kilder, der er tilsluttet stereoanlægget.

**BEMÆRK:** Ikke alle funktioner er tilgængelige på alle medieenheder og mediekilder.

1 Vælg **Enheder** fra skærbilledet Medier, og vælg stereoanlægget.

2 Vælg **Kilde** fra skærbilledet Medier, og vælg mediekilde.

**BEMÆRK:** Knappen Enheder vises kun, når mere end en medieenhed tilsluttes netværket.

**BEMÆRK:** Knappen Kilde vises kun for enheder, der understøtter flere mediekilder.

## Afspilning af musik

### Sådan finder du musik

Du kan søge efter musik i visse mediekilder.

1 På medieskærbilledet og via en relevant kilde skal du vælge **Gennemse**.

2 Vælg en funktion.

### Sådan aktiverer du alfabetisk søgning

Du kan aktivere alfabetisk søgning, så du kan finde en sang eller et album i en lang liste.

I skærbilledet Medier vælger du **Menu > Installation > Alpha-søgning**.

### Sådan indstiller du sange til gentagelse

1 Mens du afspiller en sang vælger du **Menu > Gentag**.

2 Hvis det kræves, vælger du **Enkelt**.

### Sådan indstiller du alle sange til Gentag

I skærbilledet Medier skal du vælge **Menu > Gentag > Alle**.

### Sådan indstiller du sange til Bland

1 På skærbilledet Medier skal du vælge **Menu > Bland**.

2 Vælg om nødvendigt en indstilling.

## Justering af lydstyrken

### Aktivering og deaktivering af zoner

Hvis du har opdelt fartøjets højttalere i zoner, kan du aktivere ønskede zoner og deaktivere andre.

- 1 I skærmbilledet Medier vælger du **Menu > Audio niveau > Aktiver/deaktiver zoner**.
- 2 Vælg en zone.

### Slå lyd fra for medie

- 1 I skærmbilledet Medier skal du vælge .
- 2 Hvis det kræves, kan du vælge **Vælg position**.

## VHF-radio

**BEMÆRK:** Disse funktioner er tilgængelige på nogle stereoanlæg med en VHF-modtager.

### Scanning efter VHF-kanaler

Før du kan scanne VHF-kanaler, skal du indstille kilden til VHF.

Du kan overvåge aktivitet på VHF-kanaler, der er gemt som forudindstillinger, og automatisk skifte til en aktiv kanal.

Fra VHF-medieskærmen skal du vælge **Menu > Scan**.

### Justering af VHF-squelch

**BEMÆRK:** Denne funktion er tilgængelig på nogle stereoanlæg med en VHF-modtager.

- 1 Fra siden VHF-kilde vælger du **Menu > Squelch**.
- 2 Brug bjælken til at justere VHF-squelch.

## Radio

Hvis du vil lytte til AM- eller FM-radio, skal du have en passende AM-/FM-antenne tilsluttet korrekt til stereoanlægget og være inden for rækkevidde af en radiostation. Du kan ikke slutte en AM/FM-antenne til fjernbetjeningen. Du skal tilslutte en AM/FM-antenne til det stereoanlæg, du betjener med fjernbetjeningen. Se installationsvejledningen til stereoanlægget for instruktioner om tilslutning af en AM/FM-antenne.

Hvis du vil lytte til SiriusXM® radio, skal du have det rette udstyr og de relevante abonnementer ([SiriusXM Satellitradio](#), side 99). Se installationsvejledningen til stereoanlægget for instruktioner om tilslutning af en SiriusXM Connect Vehicle Tuner. Se i brugervejledningen til stereoanlægget for at få flere oplysninger om SiriusXM funktioner.

Hvis du vil lytte til DAB-stationer, skal du have det relevante udstyr ([DAB-afspilning](#), side 98). Du kan finde instruktioner for tilslutning af en DAB-adapter og antenne i de installationsinstruktioner, der fulgte med adapteren og antennen. Se i brugervejledningen for stereoanlægget for at få flere oplysninger om DAB-funktioner.

### Sådan indstiller du tunerregion

- 1 I skærmbilledet Medier vælger du **Menu > Installation > Tunerregion**.
- 2 Vælg en funktion.

### Ændring af radiostation

- 1 På medieskærmbilledet skal du vælge en relevant kilde, f.eks. **FM**.
- 2 Vælg **◀◀** eller **▶▶** for at stille ind på en station.

## Sådan skiftes tuningstilstand

Du kan ændre måden, hvorpå du vælger en station for nogle medietyper, f.eks. FM- eller AM-radio.

**BEMÆRK:** Ikke alle tuningstilstande er tilgængelige for alle mediekilder.

- 1 I skærmbilledet Medier vælger du **Menu > Tuningstilstand**.
- 2 Vælg en funktion.
- 3 Hvis det kræves, kan du vælge **Vælg position**.

## Forudindstillinger

Du kan gemme dine foretrukne AM- og FM-stationer som forudindstillinger for nem adgang.

Forudindstillinger kan ikke gemmes på fjernbetjeningen. Forudindstillinger gemmes på det stereoanlæg, du betjener med fjernbetjeningen.

Du kan gemme dine foretrukne SiriusXM kanaler, hvis stereoanlægget er tilsluttet en valgfri SiriusXM tuner og antenne.

Du kan gemme dine foretrukne DAB-stationer, hvis stereoanlægget er tilsluttet det rigtige DAB-udstyr og indstillet til det korrekte tunerområde. (*DAB-afspilning, side 98*)

## Sådan gemmer du en station som forudindstilling

- 1 Fra det relevante medieskærmbillede skal du stille ind på stationen for at gemme den som en forudindstilling.
- 2 Vælg **Forudindstillinger > Tilføj aktuel kanal**.

## Sådan fjerner du en forudindstilling

- 1 På det relevante medieskærmbillede skal du vælge **Forudindstillinger**.
- 2 Vælg en forudindstilling på listen.
- 3 Vælg **Fjern aktuel kanal**.

## DAB-afspilning

Når du tilslutter et kompatibelt DAB-modul (Digital Audio Broadcasting) og en antenne, f.eks. Fusion MS-DAB100A til et kompatibelt stereoanlæg, kan du stille ind på og afspille DAB-stationer

For at kunne bruge DAB-kilden skal du befinde dig i et område, hvor DAB er tilgængeligt og vælge denne tunerregion (*Sådan indstiller du DAB-tunerregion, side 98*).

## Sådan indstiller du DAB-tunerregion

Du skal vælge den, region du er i, for at modtage DAB-stationer korrekt.

- 1 I skærmbilledet Medier vælger du **Menu > Installation > Tunerregion**.
- 2 Vælg den, region du er i.

## Scanning efter DAB-stationer

**BEMÆRK:** Da DAB-signaler kun udsendes i udvalgte lande, skal du angive tunerregionen til et område, hvor DAB-signaler udsendes.

- 1 Vælg **DAB-kilde**.
- 2 Vælg **Scan** for at scanne efter tilgængelige DAB-stationer.

Når scanningen er gennemført, begynder den første station i den fundne kategori at spille.

**BEMÆRK:** Når den første scanning er gennemført, kan du vælge Scan igen for at scanne efter DAB-stationer igen. Når gen-scanningen er gennemført, begynder systemet at afspille den første station i den kategori, du lyttede til, da du startede gen-scanningen.

## Ændring af DAB-stationer

- 1 Vælg **DAB**-kilde.
- 2 Vælg om nødvendigt **Scan** for at scanne efter lokale DAB-stationer.
- 3 Vælg **◀◀** eller **▶▶** for at skifte stationen.  
Når du når til enden af den aktuelle kategori, skifter stereoanlægget til den første tilgængelige station i den næste kategori.  
**TIP:** Du kan holde **◀◀** eller **▶▶** nede for at ændre kategorien.

### Sådan vælger du en DAB-station på en liste

- 1 Fra DAB-medieskærmbilledet skal du vælge **Gennemse > Stationer**.
- 2 Vælg en station på listen.

### Sådan vælger du en DAB-station fra en kategori

- 1 Fra DAB-medieskærmbilledet skal du vælge **Gennemse > Kategorier**.
- 2 Vælg en kategori på listen.
- 3 Vælg en station på listen.

## DAB-forudindstillinger

Du kan gemme dine foretrukne DAB-stationer som forudindstillinger for nem adgang.

Du kan gemme op til 15 forudindstillinger for DAB-stationer.

### Sådan gemmer du en DAB-station som forudindstilling

- 1 Fra DAB-medieskærmbilledet skal du vælge stationen for at gemme den som en forudindstilling.
- 2 Vælg **Gennemse > Forudindstillinger > Gem aktuel**.

### Sådan vælger du en DAB-forudindstilling på en liste

- 1 Fra DAB-medieskærmbilledet skal du vælge **Gennemse > Forudindstillinger > Vis forudindstillinger**.
- 2 Vælg en forudindstilling på listen.

## Fjerne DAB-forudindstillinger

- 1 Fra DAB-medieskærmbilledet skal du vælge **Gennemse > Forudindstillinger**.
- 2 Vælg en mulighed:
  - Hvis du vil fjerne en forudindstilling, skal du vælge **Fjern forudindstilling** og derefter vælge forudindstillingen.
  - Hvis du vil fjerne alle forudindstillinger, skal du vælge **Fjern alle forudindstillinger**.

## SiriusXM Satellitradio

Når du har et FUSION-Link™ kompatibelt stereoanlæg og SiriusXM Connect Tuner installeret og tilsluttet til plotteren, har du muligvis også adgang til SiriusXM satellitradio, afhængigt af dit abonnement.

### Lokalisering af et SiriusXM radio-ID

Før du aktiverer dit SiriusXM abonnement, skal du kende dit radio-ID til SiriusXM Connect Tuner.

Du kan lokalisere dit SiriusXM radio-ID på bagsiden af SiriusXM Connect Tuner, på bagsiden af emballagen eller ved at indstille plotteren til kanal 0.

- 1 Vælg **Medier > Kilde > SiriusXM**.
- 2 Stil ind på kanal 0.  
SiriusXM radio-ID indeholder ikke bogstaverne I, O, S, eller F.

## Aktivering af et SiriusXM abonnement

- 1 Med SiriusXM kilden valgt skal du stille ind på kanal 1.  
Du bør kunne høre eksempelkanalen. Hvis ikke, skal du kontrollere installation og tilslutninger for SiriusXM Connect Tuner og antennen og prøve igen.
- 2 Stil ind på kanal 0 for at finde dit radio-ID.
- 3 Kontakt SiriusXM kundeservice telefonisk på (866) 635-2349, eller gå ind på [www.siriusxm.com/activatenow](http://www.siriusxm.com/activatenow) for at abonnere i USA. Ring på SiriusXM (877) 438-9677, eller gå ind på [www.siriusxm.ca/activatexm](http://www.siriusxm.ca/activatexm) for at abonnere i Canada.
- 4 Angiv dit radio-ID.  
Aktiveringsprocessen tager normalt 10 til 15 minutter, men kan tage op til en time. Hvis SiriusXM Connect Tuner skal modtage aktiveringsmeddelelsen, skal den være tændt og modtage SiriusXM signalet.
- 5 Hvis denne service ikke aktiveres inden for en time, skal du gå ind på <http://care.siriusxm.com/refresh> eller kontakte SiriusXM kundeservice telefonisk på 1-866-635-2349.

## Tilpasning af kanalguiden

SiriusXM kanaler er inddelt i kategorier. Du kan vælge de kanalkategorier, der vises i kanalguiden.

Vælg en mulighed:

- Hvis medieenheden er et FUSION-Link kompatibelt stereoanlæg, skal du vælge **Medier > Gennemse > Kanal**.
- Hvis medieenheden er en GXM™ antenne, skal du vælge **Medier > Menu > Kategori**.

## Lagring af en SiriusXM kanal på listen forudindstillede kanaler

Du kan gemme dine foretrukne kanaler på listen over forudindstillede kanaler.

- 1 Vælg **Medier**.
- 2 Vælg den kanal, der skal gemmes som en forudindstillet kanal.
- 3 Vælg en funktion:
  - Hvis medieenheden er et FUSION-Link kompatibelt stereoanlæg, skal du vælge **Gennemse > Forudindstillinger**.
  - Hvis medieenheden er en GXM antenne, skal du vælge **Menu > Forudindstillinger > Tilføj aktuel kanal**.

## Oplåsning af SiriusXM Forældrekontrol

- 1 På skærbilledet medier vælger du **Gennemse > Forældre > Lås op**.
- 2 Indtast din adgangskode.  
Standardadgangskoden er 0000.

## Indstillinger af forældrekontrol på SiriusXM Radiokanaler



Før du kan indstille forældrekontrol, skal forældrekontrollen låses op.

Funktionen Forældrekontrol giver dig mulighed for at begrænse adgangen til alle SiriusXM kanaler, hvilket indbefatter kanaler med voksenindhold. Når funktionen Forældrekontrol er aktiveret, skal du indtaste en adgangskode for at kunne vælge de låste kanaler.

Vælg **Gennemse > Forældre > Lås/lås op**.

Der vises en liste over kanaler. En afkrydsning markerer en låst kanal.

**BEMÆRK:** Når kanalerne vises efter indstilling af forældrekontrollen, ændres displayet:

-  angiver en låst kanal.
-  angiver en ulåst kanal.



## Ændring en adgangskode til forældrekontrol på en SiriusXM radio

Før du kan ændre adgangskoden, skal forældrekontrollen være låst op.

- 1 I skærmbilledet vælger du **Gennemse > Forældre > Skift PIN-kode**.
- 2 Indtast din adgangskode, og vælg **Fuldført**.
- 3 Indtast en ny adgangskode.
- 4 Bekræft den nye adgangskode.

## Gendannelse af standardværdier for indstillinger af forældrekontrol

Denne procedure sletter alle de indstillingsoplysninger, du har indtastet. Når du gendanner indstillingerne til forældrekontrollen til standardværdierne, nulstilles adgangskodens værdi til 0000.

- 1 I mediemenuen vælges **Installation > Fabriksindstillinger**.
- 2 Vælg **Ja**.

## Ryd alle låste kanaler på en SiriusXM radio

Før du kan rydde alle låste kanaler, skal forældrekontrollen være låst op.

- 1 I skærmbilledet Medier vælger du **Gennemse > Forældre > Ryd alle låste**.
- 2 Indtast din adgangskode.

## Indstilling af enhedsnavnet

- 1 I skærmbilledet Medier vælger du **Menu > Installation > Angiv enhedsnavn**.
- 2 Indtast et enhedsnavn.
- 3 Vælg **Vælg position** eller **Fuldført**.

## Opdatering af medieafspillersoftware

Du kan opdatere softwaren på kompatible tilsluttede stereoanlæg og tilbehør.



Se *Brugervejledningen* til stereoanlægget på [support.garmin.com](http://support.garmin.com) for at få instruktioner om opdatering af softwaren.

# Enhedskonfiguration

## Automatisk aktivering af plotteren

Du kan indstille plotteren til at tænde automatisk, når der tændes for strømmen. Ellers skal du selv tænde for plotteren ved at trykke på .

Vælg **Indstillinger > System > Tænd automatisk**.

**BEMÆRK:** Hvis Tænd automatisk er slået Til, og der slukkes for plotteren ved hjælp af , og der slukkes og tændes for strømmen i løbet af mindre end to minutter, skal du muligvis trykke på  for at starte plotteren igen.

## Systemindstillinger

Vælg **Indstillinger > System**.

**Skærm:** Ændrer baggrundslysstyrken og farveskalaen.

**Signaltone:** Aktiverer og deaktiverer den tone, der lyder for alarmer og valg.

**Satellitpositionering:** Viser oplysninger om GPS-satellitindstillinger og -forbindelse.

**Tænd automatisk:** Tænder automatisk for enheden, når strømmen tilsluttes (*Automatisk aktivering af plotteren, side 101*).

**Automatisk slukning:** Slukker enheden automatisk, når den har været i dvale i den angivne periode.

**Tastaturopsætning:** Indstiller tastaturet til et alfabetisk layout eller computertastaturlayout.

**Sprog:** Indstiller tekstsproget på skærmen.

**Simulator:** Tænder simulatoren og tillader indstilling af hastighed og simuleret position.

**Systemoplysninger:** Leverer oplysninger om enheden og softwareversionen.

**Lovgivningsmæssige oplysninger:** Viser oplysninger om enhed og bestemmelser.

**Kilder til hastighed:** Indstiller kilden for de hastighedsdata, der benyttes til at beregne den sande vindhastighed eller brændstoføkonomien.

## Displayindstillinger

Ikke alle valgmuligheder er tilgængelige på alle modeller.

Vælg **Indstillinger > System > Skærm**.

**Baggrundslys:** Indstiller niveauet for baggrundsbelysningen.

**Farvevalg:** Indstiller enheden til at vise dag- eller nattefarver.

**Gem screenshot:** Gør enheden i stand til at gemme billeder af skærmen.

**Visning af menulinje:** Viser eller skjuler automatisk menulinjen, når der ikke er brug for den.

**Baggrund:** Indstiller enheden til at vise baggrundsbillede eller -farve.

## Indstillinger for satellitpositionering (GPS)

**BEMÆRK:** Ikke alle valgmuligheder er tilgængelige på alle modeller.

Vælg **Indstillinger > System > Satellitpositionering**.

**Satellitvisning:** Viser de relative positioner for GPS-satellitter på himlen.

**GLONASS:** Aktiverer eller deaktiverer GLONASS-data (det russiske satellitsystem). Når systemet benyttes i situationer med dårlig udsigt til himlen, kan GLONASS-data benyttes sammen med GPS til at give mere nøjagtige positionsoplysninger.

**WAAS/EGNOS:** Aktiverer eller deaktiverer WAAS-data (i Nordamerika) eller EGNOS-data (i Europa), som kan give mere nøjagtige GPS-positionsoplysninger. Når WAAS- eller EGNOS-data anvendes, kan enheden være længere tid om at oprette satellitforbindelse.

**Galileo:** Aktiverer eller deaktiverer Galileo-data (den Europæiske Unions satellitsystem). Når systemet benyttes i situationer med dårlig udsigt til himlen, kan Galileo-data benyttes sammen med GPS til at give mere nøjagtige positionsoplysninger.

**Fartfilter:** Beregner en gennemsnitshastighed for fartøjet over en kort periode, hvilket giver jævne hastighedsværdier.

**Kilde:** Giver dig mulighed for at vælge den foretrukne kilde til GPS-data.

## Visning af hændelsesloggen

Hændelsesloggen viser en liste over systemhændelser.

Vælg **Indstillinger > System > Systemoplysninger > Hændelseslog**.

## Visning af oplysninger om systemsoftware

Du kan se softwareversionen, baggrundskortversionen, eventuelle supplerende kortoplysninger og enhedens ID-nummer. Du skal muligvis bruge disse oplysninger for at kunne opdatere systemsoftwaren eller købe supplerende kortdata.

Vælg **Indstillinger** > **System** > **Systemoplysninger** > **Softwareoplysninger**.

## Visning af oplysninger om lovgivning og overensstemmelse via E-label

Denne enheds label leveres elektronisk. En E-label kan oplyse om de lovpligtige oplysninger, såsom identifikationsnumre fra FCC eller regionale lovkrav, samt tilhørende produkt- og licensoplysninger. Ikke tilgængeligt på alle modeller.

- 1 Vælg **Indstillinger**.
- 2 Vælg **System**.
- 3 Vælg **Lovgivningsmæssige oplysninger**.

## Indstillinger for Mit fartøj

**BEMÆRK:** Nogle indstillinger og valgmuligheder kræver yderligere kort eller hardware.

Vælg **Indstillinger** > **Mit fartøj**.

**Køl offset:** Kompenserer udlæsning af dybden fra havoverfladen med størrelsen af kølen, så du kan måle dybden fra bunden af kølen i stedet for at måle den fra transducerens placering (*Indstilling af køl offset, side 46*).

**Temperatur offset:** Kompenserer for vandtemperaturlæsningen fra en NMEA 0183-vandtemperatursensor eller en transducer, der kan måle temperatur (*Indstilling af vandtemperatur offset, side 105*).

**Fartøjets type:** Aktiverer visse kortplotterfunktioner baseret på bådtypen.

**Brændstofkapacitet:** Indstiller den kombinerede brændstofkapacitet for alle brændstoftanke på dit fartøj (*Indstilling af brændstofkapacitet for fartøjet, side 84*).

**Fyld alle tanke:** Indstiller tankniveauerne til fulde (*Synkronisering af brændstofdata med faktisk mængde brændstof i fartøjet, side 84*).

**Kom brændstof på båden:** Giver dig mulighed for at indtaste den mængde brændstof, du har fyldt på tanken, hvis du ikke har fyldt tanken helt op (*Synkronisering af brændstofdata med faktisk mængde brændstof i fartøjet, side 84*).

**Indstil total brændstof ombord:** Indstiller din kombinerede mængde af brændstof i alle brændstoftanke på dit skib (*Synkronisering af brændstofdata med faktisk mængde brændstof i fartøjet, side 84*).

**Indstil målergrænser:** Indstiller de øvre og nedre grænser for diverse målere (*Tilpasning af grænser for motor- og brændstofmålere, side 105*).

**CZone™:** Indstiller digitale switching-kredsløb.

**SeaStar-forekomst:** Indstiller digitale switching-kredsløb.

**Skrog-ID:** Giver dig mulighed for at indtaste skrogets identifikationsnummer (HIN). HIN nummeret kan være permanent fastgjort øverst på styrbords side af hækken eller på den udvendige side.

## Indstilling af køl offset

Du kan indtaste køl offset for at kompensere vanddybdemålingen for transducerens monteringsplacering. Dermed kan man alt efter behov se vanddybden under kølen eller den sande vanddybde.

Hvis du vil kende vanddybden under kølen eller det laveste punkt under båden, og transduceren er placeret i vandlinjen eller et sted over enden af kølen, skal du måle afstanden fra transducerens placering til bådens køl.

Hvis du vil kende den sande vanddybde, og transduceren er placeret over vandlinjen, skal du måle afstanden fra bunden af transduceren og op til vandlinjen.

**BEMÆRK:** Denne funktion er kun tilgængelig, når du har gyldige dybdedata.

### 1 Måling af afstanden:

- Hvis transduceren er monteret i vandlinjen ① eller et sted over enden af kølen, skal du måle afstanden fra transducerens placering til bådens køl. Angiv denne værdi som et positivt tal.
- Hvis transduceren er monteret i bunden af kølen ②, og du vil kende den sande vanddybde, skal du måle afstanden fra transduceren til vandlinjen. Angiv denne værdi som et negativt tal.

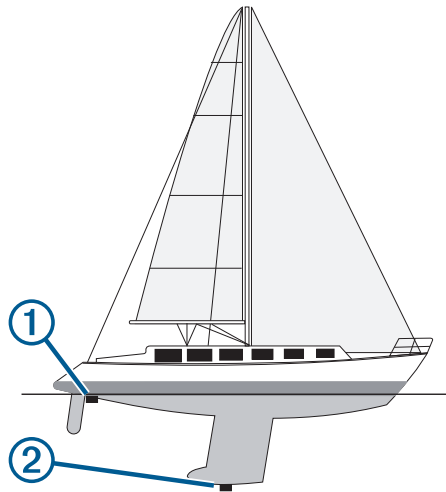

### 2 Fuldfør en handling:

- Hvis transduceren er sluttet til kortplotteren eller et ekkolodsmodul, skal du vælge **Indstillinger > Mit fartøj > Køl offset**.
- Hvis transduceren er sluttet til NMEA 2000 netværket, skal du vælge **Indstillinger > Kommunikation > NMEA 2000-opsætning > Enhedsliste**, markere transduceren og vælge **Gennemse > Køl offset**.

### 3 Vælg **+**, hvis transduceren er monteret i vandlinjen, eller vælg **-**, hvis transduceren er monteret i bunden af kølen.

### 4 Angiv den afstand, der blev målt i trin 1.

**TIP:** Hvis kortplotteren har taster, skal du bruge piletasterne til at angive afstanden.

## Indstilling af vandtemperatur offset

Temperatur offset kompenserer for temperaturlæsningsfejlen fra en temperatursensor eller en transducer, der kan måle temperatur.

- 1 Mål vandtemperaturen ved hjælp af temperatursensoren eller en transducer, der kan måle temperatur, og som er tilsluttet netværket.
- 2 Mål vandtemperaturen ved hjælp af en anden temperatursensor eller et termometer, som du ved måler nøjagtigt.
- 3 Træk den vandtemperatur, du målte i trin 1, fra den vandtemperatur, du målte i trin 2.  
Dette er talværdien for temperatur offset. Angiv denne værdi i trin 5 som et positivt tal, hvis sensoren måler vandtemperaturen til at være koldere, end det egentlig er. Angiv denne værdi i trin 5 som et negativt tal, hvis sensoren måler vandtemperaturen til at være varmere, end den egentlig er.
- 4 Fuldfør en handling:
  - Hvis sensoren eller transduceren er sluttet til plotteren eller et ekkolodsmodul, skal du vælge **Indstillinger > Mit fartøj > Temperatur offset**.
  - Hvis sensoren eller transduceren er sluttet til NMEA 2000 netværket, skal du vælge **Indstillinger > Kommunikation > NMEA 2000-opsætning > Enhedsliste**, vælge transduceren og vælge **Gennemse > Temperatur offset**.
- 5 Angiv den værdi for temperatur offset, der blev beregnet i trin 3.

## Indstilling af brændstofkapacitet for fartøjet

- 1 Vælg **Indstillinger > Mit fartøj > Brændstofkapacitet**.
- 2 Indtast den samlede kombinerede kapacitet for brændstoftankene.

## Synkronisering af brændstofdata med faktisk mængde brændstof i fartøjet

Du kan synkronisere brændstofniveauerne i plotteren med den faktiske mængde brændstof i fartøjet, når du tanker fartøjet op.

- 1 Vælg **Målere > Motor > Menu**.
- 2 Vælg en funktion:
  - Når du har påfyldt alle fartøjets brændstoftanke, skal du vælge **Fyld alle tanke**. Brændstofniveauet bliver nulstillet til den maksimale kapacitet.
  - Når du har tanket mindre end en hel tank brændstof, skal du vælge **Kom brændstof på båden**, og indtaste den påfyldte mængde.
  - Du kan angive den samlede mængde brændstof i fartøjets tanke ved at vælge **Indstil total brændstof ombord** og indtaste den samlede mængde brændstof i tankene.

## Tilpasning af grænser for motor- og brændstofmålere

Du kan konfigurere de øvre og nedre grænser samt området for den ønskede standarddrift for en måler.

**BEMÆRK:** Ikke alle indstillinger er tilgængelige for alle målere.

- 1 Fra et relevant målerskærmbillede skal du vælge **Menu > Måleropsætning > Indstil målergrænser**.
- 2 Vælg en måler, du vil tilpasse.
- 3 Vælg en mulighed:
  - Indstil minimumsværdien for standarddriftsområdet ved at vælge **Arbejdsminimum**.
  - Indstil maksimumsværdien for standarddriftsområdet ved at vælge **Arbejdsmaksimum**.
  - Du kan angive den nedre grænse for måleren til en værdi, der ligger under det nominelle minimum ved at vælge **Skalaminimum**.
  - Du kan angive den øvre grænse for måleren til en værdi, der ligger over det nominelle maksimum ved at vælge **Skalamaksimum**.
- 4 Angiv grænseværdien.
- 5 Gentag trin 4 og 5 for at indstille flere målergrænser.

## Kommunikationsindstillinger

**BEMÆRK:** Nogle indstillinger og valgmuligheder kræver yderligere kort eller hardware.

Vælg **Indstillinger > Kommunikation**.

**Seriell port:** Angiver det input-/outputformat, som den serielle port skal bruge, når kortplotteren slutes til eksterne NMEA enheder, computere eller andre Garmin enheder. Valgmuligheden Garmin data overførsel bruges ved tilslutning til en computer. Valgmuligheden NMEA-standard bruges ved tilslutning til en DSC VHF radio. Valgmuligheden NMEA High Speed bruges ved tilslutning til en AIS VHF radio.

**NMEA 0183-opsætning:** Angiver NMEA 0183 sætningerne, som kortplotteren udsender, hvor mange cifre til højre for decimaltegnet der sendes i et NMEA-output, og hvor mange waypoints der identificeres ([NMEA 0183 indstillinger, side 106](#)).

**NMEA 2000-opsætning:** Gør det muligt at få vist og navngive enhederne på NMEA 2000 netværket ([NMEA 2000 indstillinger, side 106](#)).

**Marinenetværk:** Giver dig mulighed for at se de enheder, som du deler kort, ekkolod eller radar med. Ikke tilgængeligt på alle kortplottermodeller.

**BEMÆRK:** Du kan kun få vist netværksdata på en model, der understøtter disse data. Du kan for eksempel ikke få vist netværksradaren på en model, der ikke understøtter radar.

**Trådløse enheder:** Gør det muligt at konfigurere trådløse enheder ([Opsætning af det Wi-Fi trådløse netværk, side 107](#)). Ikke tilgængeligt på alle modeller.

**Wi-Fi-netværk:** Giver dig mulighed for at konfigurere Wi-Fi netværket ([Opsætning af det Wi-Fi trådløse netværk, side 107](#)).

### NMEA 0183

Plotterne understøtter NMEA 0183-standarden, som bruges til at tilslutte forskellige NMEA 0183-enheder, for eksempel VHF-radioer, NMEA instrumenter, autopiloter, vindsensorer og kurssensorer.

Hvis du vil slutte plotteren til valgfri NMEA 0183-enheder, skal du se i installationsvejledningen til plotteren.

De godkendte NMEA 0183-sætninger for plotteren er GPAPB, GPBOD, GPBWC, GPGGA, GPGLL, GPGSA, GPGSV, GPRMB, GPRMC, GPRTE, GPVTG, GPWPL, GPXTE og de Garmin-navnebeskyttede sætninger PGRME, PGRMM og PGRMZ.

Denne plotter inkluderer også support til WPL-sætning, DSC og ekkolods- NMEA 0183-input med support af sætningerne DPT (dybde) eller DBT, MTW (vandtemperatur) og VHW (vandtemperatur, hastighed og kurs).

### NMEA 0183 indstillinger

Vælg **Indstillinger > Kommunikation > NMEA 0183-opsætning**.

**Ekkolod:** Aktiverer NMEA 0183 outputsætninger for et eventuelt ekkolod.

**Rute:** Aktiverer NMEA 0183 outputsætninger for ruter.

**System:** Aktiverer NMEA 0183 outputsætninger for systemoplysninger.

**Garmin:** Aktiverer NMEA 0183 outputsætninger for Garmin navnebeskyttede sætninger.

**Positionsnøjagtighed:** Justerer antallet af cifre til højre for kommaet ved overførsel af NMEA output.

**XTE præcision:** Justerer antallet af cifre til højre for kommaet ved NMEA krydstalefejl for output.

**Waypoint ID'er:** Angiver den enhed, der skal overføre waypoint-navne eller -numre via NMEA 0183 under navigation. Brug af numre kan løse kompatibilitetsproblemer med ældre NMEA 0183 autopiloter.

**Diagnostik:** Viser NMEA diagnostiske oplysninger for 0183.

**Standard:** Gendanner NMEA 0183 indstillingerne til de oprindelige fabriksindstillinger.

### NMEA 2000 indstillinger

Vælg **Indstillinger > Kommunikation > NMEA 2000-opsætning**.

**Enhedsliste:** Viser de enheder, der er forbundet til netværket, og giver dig mulighed for at angive indstillinger for transducere, der er forbundet til NMEA 2000 netværket.

**Etiketenheder:** Ændrer etiketter for tilgængelige tilsluttede enheder.

## Navngivning af enheder og sensorer på netværket

Du kan navngive enheder og sensorer, som er tilsluttet til Garmin Marine Network og NMEA 2000 netværket.

- 1 Vælg **Indstillinger** > **Kommunikation**.
- 2 Vælg **Marinenetværk** eller **NMEA 2000-opsætning** > **Enhedsliste**.
- 3 Vælg en enhed på listen til venstre.
- 4 Vælg **Skift navn**.
- 5 Indtast navnet, og vælg **Fuldført**.

## Wi-Fi netværk

### Opsætning af det Wi-Fi trådløse netværk

Plotterne kan oprette et Wi-Fi netværk, som du kan forbinde trådløse enheder til. Første gang du åbner indstillingerne for trådløst netværk, bliver du bedt om at konfigurere netværket.

- 1 Vælg **Indstillinger** > **Kommunikation** > **Trådløse enheder** > **Wi-Fi-netværk** > **Wi-Fi** > **Til** > **OK**.
- 2 Om nødvendigt skal du indtaste et navn på dette trådløse netværk.
- 3 Indtast en adgangskode.  
Du skal bruge denne adgangskode til at opnå adgang til det trådløse netværk fra en trådløs enhed. Adgangskoden skelner mellem små og store bogstaver.

### Tilslutning af en trådløs enhed til plotteren

Før du kan forbinde en trådløs enhed til plotterens trådløse netværk, skal du konfigurere plotterens trådløse netværk (*Opsætning af det Wi-Fi trådløse netværk, side 107*).

Du kan forbinde flere trådløse enheder til plotteren for at dele data.

- 1 Fra den trådløse enhed skal du aktivere Wi-Fi teknologien og søge efter trådløse netværk.
- 2 Vælg navnet på din plotters trådløse netværk (*Opsætning af det Wi-Fi trådløse netværk, side 107*).
- 3 Indtast adgangskoden til plotteren.

### Sådan ændrer du den trådløse kanal

Du kan ændre den trådløse kanal, hvis du har problemer med at finde eller oprette forbindelse til en enhed, eller hvis du oplever interferens.

- 1 Vælg **Indstillinger** > **Kommunikation** > **Trådløse enheder** > **Wi-Fi-netværk** > **Avanceret** > **Kanal**.
- 2 Angiv en ny kanal.

Du behøver ikke at ændre trådløs kanal på nogen af de enheder, der er tilsluttet til dette netværk.

## Indstilling af alarmer

### FORSIGTIG

Indstillingen Signaltone skal være aktiveret for at kunne gøre alarmer hørbare (*Systemindstillinger, side 102*). Hvis der ikke indstilles lydalarmer, kan det medføre person- eller tingsskade.



## Navigationsalarmer

Vælg **Indstillinger > Alarmer > Navigation**.

**Ankomst:** Indstiller en alarm til at lyde, når du er inden for en specificeret afstand eller tid til et drej eller en destination.

**Anker vagt:** Indstiller en alarm til at lyde, når du overskrider en specificeret driveafstand, mens du ligger for anker.

### ADVARSEL

Ankeralarmen er kun et værktøj til at øge opmærksomheden og forhindrer ikke grundstødninger eller kollisioner under alle forhold. Du er ansvarlig for sikker og forsigtig betjening af dit fartøj, for at være opmærksom på dine omgivelser og for at anvende sikker dømmekraft til enhver tid på vandet.

**Afvigelse:** Indstiller en alarm til at lyde, når du når en kursafvigelse på en specificeret afstand.

**xxx:** Deaktiverer og aktiverer alle grænsealarmer.

## Systemalarmer

Vælg **Indstillinger > Alarmer > System**.

**Enheds-spænding:** Indstiller en alarm til at blive udløst, når batteriet når en specificeret lav spænding.

**GPS-nøjagtighed:** Indstiller en alarm til at blive udløst, når GPS-positionens nøjagtighed falder uden for den brugerdefinerede værdi.

## Ekkolodsalarmer

### ADVARSEL

Ekkolodsalarmfunktionen er kun et værktøj til at øge opmærksomheden og forhindrer ikke grundstødning under alle forhold. Du har en forpligtelse til at garantere sikker drift af fartøjet.

Lavtvandsalarmfunktionen er kun et værktøj til at øge opmærksomheden og forhindrer ikke grundstødning under alle forhold. Du har en forpligtelse til at garantere sikker drift af fartøjet.

### FORSIGTIG

Indstillingen Signaltone skal være aktiveret for at kunne gøre alarmer hørbare (*Systemindstillinger, side 102*). Hvis der ikke indstilles lydalarmer, kan det medføre person- eller tingsskade.

**BEMÆRK:** Ikke alle valgmuligheder er tilgængelige på alle transducere.

Vælg **Indstillinger > Alarmer > Ekkolod**.



**Lavt vand:** Indstiller en alarm, der skal lyde, når dybden bliver mindre end den angivne værdi.

**Dybt vand:** Indstiller en alarm, der skal lyde, når dybden bliver større end den angivne værdi.

**FrontVü alarm:** Indstiller afgivelse af en alarm, når dybden foran fartøjet er mindre end den angivne værdi, hvilket kan hjælpe dig med at undgå at gå på grund (*Indstilling af FrontVü dybdealarm, side 71*). Alarmen er kun tilgængelig med Panoptix FrontVü transducere.

**Vandtemperatur:** Indstiller en alarm til at lyde, når transduceren rapporterer en temperatur, der er 2 °F (1,1 °C) over eller under den angivne temperatur.

**Fisk:** Indstiller en alarm til at lyde, når enheden registrerer et ikke-bundfast mål.

-  indstiller alarmen til at lyde, når fisk i alle størrelser registreres.
-  indstiller alarmen til kun at lyde, når middelstore og store fisk registreres.
-  indstiller alarmen til kun at lyde, når store fisk registreres.



## Indstilling af brændstofalarmen

### ⚠ FORSIGTIG

Indstillingen Signaltone skal være aktiveret for at kunne gøre alarmer hørbare (*Systemindstillinger, side 102*). Hvis der ikke indstilles lydalarmer, kan det medføre person- eller tingsskade.

Før du kan indstille en brændstofniveaularm, skal du tilslutte en kompatibel brændstoftilstrømningssensor til plotteren.

Du kan indstille en alarm til at udløses, når den totale mængde brændstof ombord når det niveau, du angiver.

- 1 Vælg **Indstillinger > Alarmer > Brændstof > Brændstofalarm > Til**.
- 2 Angiv den resterende mængde brændstof, der udløser alarmen, og vælg **Fuldført**.

## Indstilling af kollisionsalarm i sikker zone

### ⚠ ADVARSEL

Denne funktion er kun et værktøj til at øge opmærksomheden og forhindrer ikke grundstødning eller kollisioner under alle forhold. Du har en forpligtelse til at garantere sikker drift af fartøjet.

### ⚠ FORSIGTIG

Indstillingen Signaltone skal være aktiveret for at kunne gøre alarmer hørbare (*Systemindstillinger, side 102*). Hvis der ikke indstilles lydalarmer, kan det medføre person- eller tingsskade.

Før du kan indstille en kollisionsalarm, skal du have en kompatibel kortplotter sluttet til en AIS enhed.

Kollisionsalarmen i sikker zone bruges kun med AIS. Den sikre zone bruges til at undgå kollisioner og kan tilpasses.

- 1 Vælg **Indstillinger > Alarmer > AIS > AIS-alarm > Til**.  
En besked vises, og alarmen udløses, når et AIS-aktiveret fartøj kommer ind i sikkerhedszonen (området rundt om båden). Objektet bliver også angivet som farligt på skærmen. Når alarmen er slået fra, er beskeden og den hørlige alarm deaktiveret, men objektet vises stadig som farligt på skærmen.
- 2 Vælg **Område**.
- 3 Vælg en afstand for radius for sikkerhedszonen omkring dit fartøj.
- 4 Vælg **Tid til**.
- 5 Vælg et tidspunkt, hvor alarmen skal lyde, hvis et mål forventes at komme ind i sikkerhedszonen.  
Hvis du f.eks. vil have besked om en kommende krydsning, 10 minutter før den forventes, skal du indstille Tid til til 10. Alarmen lyder i så fald, 10 minutter før fartøjet kommer ind i sikkerhedszonen.

## Enhedsindstillinger

Vælg **Indstillinger > Enheder**.

**Systemenheder:** Angiver enhedsformatet til enheden. **Brugerdefineret > Dybde > Favne** indstiller f.eks. enhedsformatet for dybde til Favne.

**Varians:** Indstiller den magnetiske deklination, vinklen mellem magnetisk nord og geografisk nord, for din aktuelle position.

**Nordreference:** Angiver de retningsreferencer, der benyttes til at beregne kursoplysninger. Sand vælger geografisk nord som nordreference. Gitter vælger gitternord som nordreference (000°). Magnetisk vælger magnetisk nord som nordreference.

**Positionsformat:** Indstiller det positionsformat, som en positionsmåling vises i. Du må ikke ændre denne indstilling, medmindre du bruger et kort eller søkort, der angiver et andet positionsformat.

**Kortdatum:** Indstiller det koordinatsystem, som kortet er struktureret i. Du må ikke ændre denne indstilling, medmindre du anvender et kort, der angiver en anden kortdatum.

**Tid:** Angiver tidsformatet, tidszone og sommertid.

## Navigationsindstillinger

**BEMÆRK:** Nogle indstillinger og valgmuligheder kræver yderligere kort eller hardware.

Vælg **Indstillinger > Navigation**.

**Ruteetiketter:** Du kan vælge typen af etiketter, der vises med rutedrej på kortet.

**Auto Guidance:** Indstiller de parametre, som plotteren bruger ved beregning af en Auto Guidance rute, når du benytter visse høj kvalitetskort.

**Aktivering af drejningsovergang:** Indstiller den drejningsovergang, der skal beregnes, ud fra tid eller afstand.

**Tid til drej:** Indstiller, hvor mange minutter før et drej, du skifter til det næste ruteben, når Tid er valgt for indstillingen Aktivering af drejningsovergang. Du kan forøge denne værdi for at forbedre autopilotens præcision, når du navigerer en rute eller en Auto Guidance rute med mange sving eller ved høj hastighed. Det kan forbedre autopilotens præcision at sænke denne værdi på mere lige ruter eller ved lavere hastigheder.

**Distance til drej.:** Indstiller, hvor mange minutter før et drej, du skifter til det næste ruteben, når Distance er valgt for indstillingen Aktivering af drejningsovergang. Du kan forøge denne værdi for at forbedre autopilotens præcision, når du navigerer en rute eller en Auto Guidance rute med mange sving eller ved høj hastighed. Det kan forbedre autopilotens præcision at sænke denne værdi på mere lige ruter eller ved lavere hastigheder.

**Start på rute:** Vælger et startsted for rutenavigering.

## Indstillinger for andre fartøjer

Når din compatible plotter er sluttet til en AIS-enhed eller VHF-radio, kan du indstille, hvordan andre fartøjer skal vises på plotteren.

Vælg **Indstillinger > Andre fartøjer**.

**AIS:** Aktiverer og deaktiverer AIS-signalmottagelse.

**DSC:** Aktiverer og deaktiverer DSC (digitalt selektivt kald).

**AIS-alarm:** Indstiller kollisionsalarmen (*Indstilling af kollisionsalarm i sikker zone, side 20* og *Aktivering af AIS-udsendelsestestadvvarsler, side 22*).

## Gendannelse af plotterens oprindelige fabriksindstillinger

**BEMÆRK:** Dette påvirker alle enheder på netværket.

1 Vælg **Indstillinger > System > Systemoplysninger > Nulstil**.

2 Vælg en mulighed:

- Hvis du vil nulstille alle enhedsindstillinger til fabriksindstillingerne, skal du vælge **Nulstil indstillinger**. Dette gendanner standardindstillingerne for konfiguration, men fjerner ikke gemte brugerdata, kort eller softwareopdateringer.
- Du kan rydde gemte data, f.eks. waypoints og ruter, ved at vælge **Ryd bruger data**. Dette påvirker ikke kort eller softwareopdateringer.
- Hvis du vil rydde gemte data og nulstille enhedsindstillinger til fabriksindstillingerne, skal du frakoble plotteren fra Garmin marinenetværket og vælge **Slet data og nulstil indstillingerne**. Dette påvirker ikke kort eller softwareopdateringer.

## Deling og håndtering af brugerdata

### ADVARSEL

Med denne funktion kan du importere data fra andre enheder, der er genereret af tredjeparter. Garmin fremsætter ingen påstande eller garantierklæringer om nøjagtigheden, pålideligheden eller fuldstændigheden af data, der genereres af tredjeparter. Enhver brug af eller tillid til disse data sker på eget ansvar.

Du kan dele brugerdata mellem compatible enheder. Brugerdata omfatter waypoints, gemte spor, ruter og grænser.

- Du kan dele data på tværs af Garmin marinenetværket.
- Du kan dele og håndtere brugerdata vha. et hukommelseskort. Der skal være installeret et hukommelseskort i enheden. Denne enhed understøtter et hukommelseskort med op til 32 GB, som er formateret til FAT32.

## Valg af filtype til waypoints og ruter fra tredjepart

Du kan importere og eksportere waypoints og ruter fra enheder fra tredjepart.

- 1 Indsæt et hukommelseskort i kortlæseren.
- 2 Vælg **Navigationsoplysninger > Brugerdata > Dataoverførsel > Filtype**.
- 3 Vælg **GPX**.

Hvis du vil overføre data med Garmin enheder igen, skal du vælge filtypen ADM.

## Kopiering af brugerdata fra et hukommelseskort

Du kan overføre brugerdata fra andre enheder ved hjælp af et hukommelseskort. Brugerdata inkluderer waypoints, ruter, Auto Guidance-stier, spor og grænser.

**BEMÆRK:** Kun grænsefiler med filtypenavnet .adm understøttes.

- 1 Indsæt et hukommelseskort i en kortlæser.
- 2 Vælg **Navigationsoplysninger > Håndter data > Dataoverførsel**.
- 3 Hvis det er nødvendigt, kan du vælge det hukommelseskort, der skal kopieres data til.
- 4 Vælg en funktion:
  - Overfør data fra hukommelseskortet til plotteren, og kombiner dem med eksisterende brugerdata ved at vælge **Hent fra kassette**.
  - Overfør data fra hukommelseskortet til plotteren, og overskriv eksisterende brugerdata ved at vælge **Erstat fra hukommelseskort**.
- 5 Vælg filnavnet.

## Kopiering af brugerdata til et hukommelseskort

Du kan gemme brugerdata på et hukommelseskort for at overføre dem til andre enheder. Brugerdata inkluderer waypoints, ruter, Auto Guidance-stier, spor og grænser.

- 1 Indsæt et hukommelseskort i kortlæseren.
- 2 Vælg **Navigationsoplysninger > Håndter data > Dataoverførsel > Gem på hukommelseskort**.
- 3 Vælg om nødvendigt det hukommelseskort, som dataene skal kopieres til.
- 4 Vælg en funktion:
  - Opret en ny fil ved at vælge **+**, og indtast et navn.
  - Hvis du vil føje yderligere oplysninger til en eksisterende fil, skal du vælge filen på listen og vælge **Gem på hukommelseskort**.

## Opdatering af indbyggede kort med et hukommelseskort og Garmin Express

Du kan opdatere de indbyggede kort vha. computerprogrammet Garmin Express og et hukommelseskort.

- 1 Indsæt et hukommelseskort i computerens kortlæser (*Indsættelse af hukommelseskort, side 3*).
- 2 Åbn Garmin Express programmet.  
Hvis du ikke har programmet Garmin Express installeret på din computer, kan du downloade det fra [garmin.com/express](http://garmin.com/express).
- 3 Registrer din enhed, hvis det er nødvendigt (*Registrering af enheden ved hjælp af Garmin Express appen, side 114*).
- 4 Klik på **Fartøj > Vis detaljer**.
- 5 Klik på **Download** ved siden af kortet, du vil opdatere.
- 6 Følg instruktionerne på skærmen for at fuldføre downloaden.
- 7 Vent, mens opdateringen downloades.  
Opdateringen kan tage noget tid.
- 8 Når overførslen er fuldført, skal du skubbe kortet ud fra computeren.
- 9 Isæt hukommelseskortet i kortlæseren (*Indsættelse af hukommelseskort, side 3*).
- 10 Vælg **Indstillinger > System > Systemoplysninger > Opdater indbygget kort** på plotteren.  
Det opdaterede kort vises på plotteren.

## Sikkerhedskopiering af data til en pc

- 1 Indsæt et hukommelseskort i kort slotten.
- 2 Vælg **Navigationsoplysninger > Håndter data > Dataoverførsel > Gem på hukommelseskort**.
- 3 Vælg et filnavn på listen, eller vælg ⊕.
- 4 Vælg **Gem på hukommelseskort**.
- 5 Fjern hukommelseskortet, og sæt det i en kortlæser, der er tilsluttet en computer.
- 6 Åbn mappen Garmin\UserData på hukommelseskortet.
- 7 Kopier den pågældende sikkerhedskopifil på kortet, og sæt den ind et sted på computeren.

## Gendannelse af sikkerhedskopidata til en plotter

- 1 Indsæt hukommelseskortet i en kortlæser, der er tilsluttet din computer.
- 2 Kopier en sikkerhedskopifil fra computeren til hukommelseskortet til en mappe med navnet Garmin\UserData.
- 3 Indsæt et hukommelseskort i kortstikket.
- 4 Vælg **Navigationsoplysninger > Håndter data > Dataoverførsel > Erstat fra hukommelseskort**.

## Lagring af systeminformation på et hukommelseskort

Du kan gemme systeminformation på et hukommelseskort som et fejlfindingsværktøj. En repræsentant fra produktsupport vil muligvis bede dig om at bruge denne information til at hente data om netværket.

- 1 Indsæt et hukommelseskort i kortlæseren.
- 2 Vælg **Indstillinger > System > Systemoplysninger > Garmin-enheder > Gem på hukommelseskort**.
- 3 Hvis det er nødvendigt, kan du vælge det hukommelseskort, der skal gemmes systemoplysninger til.
- 4 Fjern hukommelseskortet.

# Appendiks

## ActiveCaptain og Garmin Express

De to apps ActiveCaptain og Garmin Express hjælper dig med at administrere din Garmin plotter og andre enheder.

**ActiveCaptain:** Mobilappen ActiveCaptain leverer en brugervenlig forbindelse mellem din kompatible mobilenhed og din kompatible Garmin plotter, søkort og Garmin Quickdraw Contours fællesskabet (*ActiveCaptain App, side 7*). Appen giver dig ubegrænset adgang til dine kort og en hurtig, mobil måde at downloade nye søkort på ved hjælp af funktionen OneChart™, giver et link til at modtage meddelelser på din plotter og giver adgang til ActiveCaptain fællesskabet for at få feedback på marinaer og andre interessepunkter ved sejlads. Du kan også bruge appen til at planlægge din rejse og synkronisere brugerdata. Appen kontrollerer dine enheder for tilgængelige opdateringer og giver dig besked, når en opdatering er tilgængelig.

**Garmin Express:** Computerappen Garmin Express giver dig mulighed for at bruge din computer og et hukommelseskort til at downloade og opdatere Garmin plottersoftware og -søkort (*Garmin Express app, side 113*). Du bør bruge Garmin Express appen til hurtigere dataoverførsel af større downloads og opdateringer og for at undgå mulige datagebyrer for visse mobile enheder.

Funktion	ActiveCaptain mobilapp	Garmin Express computerapp
Registrer din nye Garmin marineenhed	Ja	Ja
Opdater din Garmin plottersoftware	Ja	Ja
Opdater dine Garmin søkort	Ja	Ja
Download nye Garmin søkort	Ja	Ja
Få adgang til Garmin Quickdraw Contours fællesskabet for at downloade og dele dybdekurver med andre brugere	Ja	Nej
Synkroniser en mobilenhed med din Garmin plotter	Ja	Nej
Få adgang til ActiveCaptain fællesskabet for at få feedback på marinaer og interessepunkter ved sejlads	Ja	Nej
Få smart-notifikationer på plotteren	Ja	Nej

## Garmin Express app

Garmin Express computerappen giver dig mulighed for at bruge din computer og et hukommelseskort til at downloade og opdatere Garmin enhedssoftware og kort og registrere dine enheder. Vi anbefaler den til større downloads og opdateringer for hurtigere dataoverførsel og for at undgå mulige datagebyrer for visse mobile enheder.

### Installering af Garmin Express appen på en computer

Du kan installere Garmin Express appen på en Windows® eller Mac® computer.

- 1 Gå til [garmin.com/express](http://garmin.com/express).
- 2 Vælg **Download til Windows** eller **Download til Mac**.
- 3 Følg instruktionerne på skærmen.

## Registrering af enheden ved hjælp af Garmin Express appen

**BEMÆRK:** Du skal bruge ActiveCaptain appen og en mobilenhed for at registrere enheden (*Sådan kommer du i gang med ActiveCaptain appen, side 8*).

Hjælp os med at give dig bedre support ved at gennemføre vores onlineregistrering i dag. Opbevar den originale købskvittering eller en kopi på et sikkert sted.

- 1 Installer Garmin Express appen på din computer (*Installering af Garmin Express appen på en computer, side 113*).
- 2 Indsæt et hukommelseskort i kortplotterens kortplads (*Indsættelse af hukommelseskort, side 3*).
- 3 Vent et øjeblik.  
Kortplotteren åbner siden til håndtering af kort og opretter filen GarminDevice.xml i mappen Garmin på hukommelseskortet.
- 4 Fjern hukommelseskortet fra enheden.
- 5 Åbn Garmin Express appen på din computer.
- 6 Sæt hukommelseskortet i din computer.
- 7 Vælg **Kom i gang**, hvis det er nødvendigt.
- 8 Mens appen søger, skal du, hvis det er nødvendigt, vælge **Log på** ved siden af **Har du søkort eller marineenheder?** nederst på skærmen.
- 9 Opret, eller log på din Garmin konto.
- 10 Følg vejledningen på skærmen for at konfigurere dit fartøj.
- 11 Vælg **+** > **Tilføj**.

Garmin Express appen søger på hukommelseskortet efter oplysninger om enheden.

- 12 Vælg **Tilføj enhed** for at registrere enheden.

Når opdateringen er fuldført, søger Garmin Express appen efter yderligere kort og kortopdateringer til din enhed.

Når du tilføjer enheder til dit kortplotternetværk, skal du gentage disse trin for at registrere de nye enheder ved hjælp af Garmin Express appen.

## Opdatering af dine søkort ved hjælp af Garmin Express appen

Denne enhed understøtter et hukommelseskort med op til 32 GB microSD, som er formateret til FAT32 med hastighedsklasse 4 eller højere. Brug af et hukommelseskort med 8 GB eller mere med hastighedsklasse 10 anbefales.

Det kan tage op til et par timer at downloade søkortopdateringen.

Du bør bruge et tomt hukommelseskort til søkortopdateringer. Opdateringsprocessen sletter indholdet på kortet og omformaterer kortet.

1 Installer Garmin Express appen på din computer (*Installering af Garmin Express appen på en computer, side 113*).

2 Åbn Garmin Express appen på din computer.

3 Vælg dit fartøj og din enhed.

4 Hvis der er tilgængelige søkortopdateringer, skal du vælge **Kortopdateringer > Fortsæt**.

5 Læs og accepter betingelserne.

6 Sæt din plotters søkortshukommelseskort i computeren.

7 Vælg drevet til hukommelseskortet.

8 Gennemse advarslen om omformatering, og vælg **OK**.

9 Vent, mens søkortopdateringen kopieres til hukommelseskortet.

**BEMÆRK:** Kopiering af opdateringsfilen til kortet kan tage fra et par minutter op til et par timer.

10 Luk Garmin Express appen.

11 Skub hukommelseskortet ud fra computeren.

12 Slå plotteren til.

13 Når skærmen Hjem vises, skal du indsætte hukommelseskortet i kortlæseren.

**BEMÆRK:** Instruktionerne til opdatering vises kun, hvis enheden er helt opstartet, før kortet indsættes.

14 Vælg **Opdatér software > Ja**.

15 Vent nogle minutter, mens opdateringsprocessen fuldføres.

16 Når du bliver bedt om det, skal du lade hukommelseskortet sidde og genstarte plotteren.

17 Fjern hukommelseskortet.

**BEMÆRK:** Hvis hukommelseskortet fjernes, før enheden er helt gennem opstartsprocessen, er opdateringen ikke fuldført.

## Softwareopdateringer

Du skal muligvis opdatere softwaren, når du installerer en ny enhed eller tilføjer tilbehør.

Du kan bruge ActiveCaptain mobilappen til at opdatere enhedens software (*Opdatering af software med ActiveCaptain appen, side 10*).

Du kan også bruge Garmin Express computerappen til at opdatere din plottersoftware (*Indlæsning af den nye software på et hukommelseskort ved hjælp af Garmin Express, side 116*).

Denne enhed understøtter et hukommelseskort med op til 32 GB microSD, som er formateret til FAT32 med hastighedsklasse 4 eller højere. Brug af et hukommelseskort med 8 GB eller mere med hastighedsklasse 10 anbefales.

Inden du opdaterer softwaren, skal du kontrollere den softwareversion, der er installeret på din enhed (*Visning af oplysninger om systemsoftware, side 103*). Derefter kan du gå til [garmin.com/support/software/marine.html](http://garmin.com/support/software/marine.html), vælge Se alle enheder i denne pakke og sammenligne den installerede softwareversion med den softwareversion, der er angivet for dit produkt.

Hvis den softwareversion, der er installeret på din enhed, er ældre end den version, der er angivet på webstedet, skal du opdatere softwaren ved hjælp af ActiveCaptain mobilappen (*Opdatering af software med ActiveCaptain appen, side 10*) eller Garmin Express computerappen (*Indlæsning af den nye software på et hukommelseskort ved hjælp af Garmin Express, side 116*).



## Indlæsning af den nye software på et hukommelseskort ved hjælp af Garmin Express

Du skal kopiere softwareopdateringen til et hukommelseskort ved hjælp af en computer med Garmin Express appen.

Denne enhed understøtter et hukommelseskort med op til 32 GB microSD, som er formateret til FAT32 med hastighedsklasse 4 eller højere. Brug af et hukommelseskort med 8 GB eller mere med hastighedsklasse 10 anbefales.

Download af softwareopdateringen kan tage fra et par minutter op til et par timer.

Du bør bruge et tomt hukommelseskort til softwareopdateringer. Opdateringsprocessen sletter indholdet på kortet og omformaterer kortet.

- 1 Indsæt et hukommelseskort i en kortlæser på computeren.
- 2 Installer Garmin Express appen (*Installer af Garmin Express appen på en computer, side 113*).
- 3 Vælg dit fartøj og din enhed.
- 4 Vælg **Softwareopdateringer > Fortsæt**.
- 5 Læs og accepter betingelserne.
- 6 Vælg drevet til hukommelseskortet.
- 7 Gennemse advarslen om omformatering, og vælg **Fortsæt**.
- 8 Vent, mens softwareopdateringen kopieres til hukommelseskortet.  
**BEMÆRK:** Kopiering af opdateringsfilen til kortet kan tage fra et par minutter op til et par timer.
- 9 Luk Garmin Express appen.
- 10 Skub hukommelseskortet ud fra computeren.

Efter du har indlæst opdateringen på hukommelseskortet, skal du installere softwaren på plotteren (*Opdaterer enhedens software med et hukommelseskort, side 116*).

## Opdaterer enhedens software med et hukommelseskort

Før du kan opdatere softwaren med et hukommelseskort, skal du have et hukommelseskort med softwareopdatering eller indlæse den nyeste software til et hukommelseskort med Garmin Express appen (*Indlæsning af den nye software på et hukommelseskort ved hjælp af Garmin Express, side 116*).

- 1 Slå plotteren til.
- 2 Når skærmen Hjem vises, skal du indsætte hukommelseskortet i kortlæseren.  
**BEMÆRK:** Instruktionerne til softwareopdatering vises kun, hvis enheden er helt opstartet, før kortet indsættes.
- 3 Vælg **Installer nu > Opdater software > Ja**.
- 4 Vent nogle minutter, mens softwareopdateringsprocessen gennemføres.
- 5 Når du bliver bedt om det, skal du lade hukommelseskortet sidde og genstarte plotteren.
- 6 Fjern hukommelseskortet.  
**BEMÆRK:** Hvis hukommelseskortet fjernes, før enheden er helt gennem opstartprocessen, er softwareopdateringen ikke fuldført.

## Rengøring af skærmen

### **BEMÆRK**

Rengøringsmidler, der indeholder ammoniak, skader anti-refleks-laget.

Enhedens skærm er dækket af et specielt anti-refleks-lag, der er meget følsomt over for voks og skuremidler.

- 1 Anvend en brillerens, der er angivet som værende sikker til rengøring af anti-refleks-flader.
- 2 Tør skærmen forsigtigt af med en blød, ren og fnugfri klud.

## Skærmprint

Du kan optage et skærmprint af et hvilket som helst skærbillede på din kortplotter og gemme det som en .png-fil. Derefter kan du overføre dit skærmprint til din computer.



## Optagelse af screenshot

- 1 Indsæt et hukommelseskort i kortlæseren.
- 2 Vælg **Indstillinger > Gem screenshot > Til**.
- 3 Gå til det skærbillede, du vil optage.
- 4 Tryk på **Hjem** i mindst seks sekunder.

## Kopiering af screenshots til en computer

- 1 Fjern hukommelseskortet fra plotteren, og sæt det i en kortlæser, der er sluttet til en computer.
- 2 Fra Windows Explorer kan du åbne mappen `Garmin\scrn` på hukommelseskortet.
- 3 Kopier billedfilen fra kortet, og sæt den ind et sted på computeren.

## Fejlfinding

### Enheden modtager ikke GPS-signaler

Hvis enheden ikke modtager satellitsignaler, kan der være forskellige årsager. Hvis enheden er blevet flyttet langt væk, siden den sidst modtog satellitter, eller den har været slukket i længere tid end et par uger eller måneder, modtager enheden muligvis ikke satellitterne korrekt.

- Sørg for, at enheden bruger den nyeste software. Hvis det ikke er tilfældet, skal du opdatere enhedssoftwaren ([Opdaterer enhedens software med et hukommelseskort, side 116](#)).
- Sørg for, at enheden har frit udsyn til himlen, så antennen kan modtage GPS-signalet. Hvis enheden er monteret inde i en kabine, skal den være tæt på et vindue, så den kan modtage GPS-signalet.

### Enheden kan ikke tændes eller bliver ved med at slukke

Enheder, som tænder og slukker på utilregnelig vis, kan indikere et problem med strømtilførslen til enheden. Kontroller disse punkter for at forsøge at finde frem til årsagen til strømproblemet.

- Sørg for, at strømkilden genererer strøm.  
Det kan du undersøge på flere måder. Du kan f.eks. undersøge, om andre enheder, som stømforsynes fra samme kilde, fungerer.
- Kontroller sikringen i strømkablet.  
Sikringen bør være placeret i en holder, der er en del af den røde ledning i strømkablet. Kontroller, at den rigtige størrelse sikring er installeret. Se mærkaten på kablet eller installationsvejledningen for oplysninger om, hvilken størrelse sikring der er nødvendig. Kontroller sikringen for at sikre, at der stadig er forbindelse inde i sikringen. Du kan teste sikringen med et multimeter. Hvis sikringen fungerer, skal multimeteret vise 0 ohm.
- Tjek, at enheden modtager mindst 12 V DC.  
For at kontrollere spændingen skal du måle en DC spænding på strømkablets hunstik. Hvis spændingen er under 12 V DC, kan enheden ikke tændes.
- Hvis enheden modtager tilstrækkelig strøm, men ikke kan tændes, skal du kontakte Garmin produktsupport.

## Udskiftning af sikringen i strømkalet

- 1 Åbn sikringshuset ①.

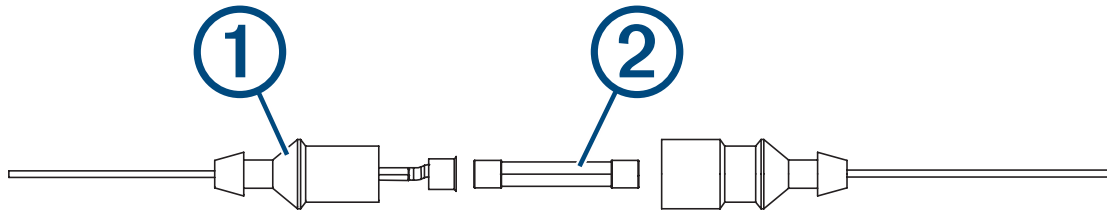

- 2 Drej og træk i sikringen for at fjerne den ②.
- 3 Isæt en ny 8 A fast-blow-sikring.
- 4 Luk sikringshuset.

## Mit ekkolod virker ikke

- Sørg for, at låseringen på ekkolodskablets stik er fastgjort.
- Tryk på , og kontrollér, at ekkolod er aktiveret.
- Vælg den korrekte transducertype (*Valg af transducertype, side 61*).

## Enheden opretter ikke waypoints på den rigtige position

Du kan indtaste en waypointposition manuelt for at overføre og dele data fra en enhed til en anden. Hvis du har indtastet et waypoint manuelt vha. koordinater, og punktets position ikke vises på det sted, hvor det burde være, er enhedens kortdatums- og positionsformat muligvis ikke det samme som det kortdatums- og positionsformat, der oprindeligt blev brugt til at markere waypointet.

Positionsformatet er den måde, GPS-modtagerens position vises på skærmen. Det vises normalt som længde-/breddegrader i grader og minutter med mulighed for at få vist grader, minutter og sekunder, kun grader eller en af flere forskellige gitterformater.

Kortdatum er en matematisk model, som afbilder en del af jordens overflade. Længde- og breddegradslinjer på et papirkort refererer til et specifikt kortdatum.

- 1 Find ud af, hvilket kortdatums- og positionsformat der blev brugt, da det oprindelige waypoint blev oprettet.  
Hvis det oprindelige waypoint stammede fra et kort, burde der være en forklaring på kortet, der angiver det kortdatums- og positionsformat, der blev brugt til at oprette det pågældende kort. Denne forklaring er ofte placeret tæt på kortnøglen.
- 2 Vælg **Indstillinger > Enheder**.
- 3 Vælg de rigtige indstillinger for kortdatums- og positionsformat.
- 4 Opret waypointet igen.

## Min enhed viser ikke det korrekte klokkeslæt

Klokkeslættet indstilles efter GPS-position og indstillingen for tidszone.

- 1 Vælg **Indstillinger > Enheder > Tidszone**.
- 2 Sørg for, at enheden har et GPS-signal.

## Garmin Support Center

Gå til [support.garmin.com](http://support.garmin.com) for at få hjælp og information, bl.a. produktvejledninger, ofte stillede spørgsmål, videoer, softwareopdateringer og kundesupport.

## Specifikationer

### Alle modeller

Specifikation	Mål
Materiale	Polycarbonatplast
Vandtæthedsklasse	IEC 60529 IPX7 <sup>3</sup>
Temperaturområde	Fra -15° til 55°C (fra 5° til 131°F)
Indgangsspænding	Fra 9 til 18 Vdc
Sikring	8 A
Sikkerhedsafstand for kompas	65 cm (25,6 tommer)
Afstand til nærmeste forhindring	150 mm (6")
NMEA 2000 LEN ved 9 V DC	1
NMEA 2000 forbrug	39 mA maks.
Skærmopløsning	WXGA, 1280 x 800 pixel
Hukommelseskort	2 microSD kortlæsere; maks. størrelse: 32 GB
Maks. antal waypoints	5.000
Maks. antal ruter	100
Maks. antal aktive sporpunkter	50.000 punkter; 50 gemte ruter

### 10 tommer modeller

Specifikation	Mål
Mål (B x H x D)	29,5 x 19,5 x 9,8 cm (11,6 x 7,7 x 3,9 tommer)
Skærmstørrelse (B x H)	21,7 x 13,6 cm (8,5 x 5,4 tommer) 25,4 cm (10 tommer) diagonalt
Vægt	1,8 kg (4,0 lb.)
Maks. strømforbrug	36 W
Typisk strømforbrug ved 12 V DC (RMS)	3 A
Maks. strømforbrug ved 12 V DC	6 A
Trådløse frekvenser og protokoller	Wi-Fi, 2,4 GHz ved 17,2 dBm maksimalt ANT <sup>®</sup> , 2,4 GHz ved 3,1 dBm maksimalt Bluetooth, 2,4 GHz ved 1,2 dBm maksimalt

<sup>3</sup> Enheden tåler hændelig udsættelse for vand op til 1 meter i op til 30 minutter. Du kan finde flere oplysninger på [www.garmin.com/waterrating](http://www.garmin.com/waterrating).

## I2 tommer modeller

Specifikation	Mål
Mål (B x H x D)	34,1 x 22,9 x 9,8 cm (13,4 x 9 x 3,9 tommer)
Skærmstørrelse (B x H)	26,1 x 16,3 cm (10,3 x 6,4 tommer) 30,7 cm (12,1 tommer) diagonalt
Vægt	2,5 kg (5,5 lb.)
Maks. strømforbrug	39,6 W
Typisk strømforbrug ved 12 V DC (RMS)	3,3 A
Maks. strømforbrug ved 12 V DC	6,1 A
Trådløse frekvenser og protokoller	Wi-Fi, 2,4 GHz ved 18,5 dBm maksimalt ANT, 2,4 GHz ved 1,2 dBm maksimalt Bluetooth, 2,4 GHz ved 1,0 dBm maksimalt

## Specifikationer for ekkolodmodeller

Specifikation	Mål
Ekkolodsfrekvenser <sup>4</sup>	Traditionel: 50, 77, 83 eller 200 kHz CHIRP Garmin ClearVü: 260, 455 eller 800 kHz CHIRP SideVü: 260, 455, 800 eller 1.100 kHz
Ekkolodsendestyrke (RMS) <sup>5</sup>	600 W
Ekkolodsdybde <sup>6</sup>	701 m (2300 fod) ved 77 kHz

<sup>4</sup> Afhængigt af transduceren.

<sup>5</sup> Afhængigt af transducerens nominelle effekt og dybden.

<sup>6</sup> Afhænger af transduceren, vandets saltindhold, bundtypen og andre vandforhold.

## NMEA 0183 oplysninger

### Send

Sætning	Beskrivelse
GPAPB	APB: Kurs/sporkontrol (autopilot) sætning "B"
GPBOD	BOD: Pejling (start til destination)
GPBWC	BWC: Pejling og afstand til waypoint
GPGGA	GGA: Global Positioning System-positionsdata
GPGLL	GLL: Geografisk position (breddegrad/længdegrad)
GPGSA	GSA: GNSS DOP og aktive satellitter
GPGSV	GSV: Synlige GNSS-satelliter
GPRMB	RMB: Anbefalet minimum for navigationsoplysninger
GPRMC	RMC: Anbefalet minimum for specifikke GNSS-data
GPRTE	RTE: Ruter
GPVTG	VTG: Kurs og fart over grunden
GPWPL	WPL: Waypointposition
GPXTE	XTE: Cross Track-fejl
PGRME	E: Estimeret fejl
PGRMM	M: Kortdatum
PGRMZ	Z: Højde
SDDBT	DBT: Dybde under transducer
SDDPT	DPT: Dybde
SDMTW	MTW: Vandtemperatur
SDVHW	VHW: Fart gennem vand og kurs

## Modtag

Sætning	Beskrivelse
DPT	Dybde
DBT	Dybde under transducer
MTW	Vandtemperatur
VHW	Fart gennem vand og kurs
WPL	Waypointposition
DSC	Oplysninger om digitalt selektivt opkald
DSE	Udvidet digitalt selektivt opkald
HDG	Kurs, afvigelse og variation
HDM	Kurs, magnetisk
MWD	Vindretning og -hastighed
MDA	Meteorologisk composite
MWV	Vindhastighed og -vinkel
VDM	AIS VHF datalink-besked

Du kan købe samtlige oplysninger om National Marine Electronics Association (NMEA)-format og -sætninger hos [www.nmea.org](http://www.nmea.org).

## NMEA 2000 PGN-oplysninger

### Send og modtag

PGN	Beskrivelse
059392	ISO-bekræftelse
059904	ISO-anmodning
060928	ISO-adressekrav
126208	NMEA: kommando, anmodning og anerkendelse af gruppefunktion
126996	Produktoplysninger
127250	Fartøjsretning
128259	Hastighed: i forhold til vand
128267	Vanddybde
129539	GNSS DOP'er
129799	Radiofrekvens/-tilstand/-effekt
130306	Vinddata
130312	Temperatur

### Send

PGN	Beskrivelse
126464	Send og modtag gruppefunktion for PGN-oversigt
127258	Magnetisk variation
129025	Position: hurtig opdatering
129026	COG/SOG: hurtig opdatering
129029	GNSS-positionsdata
129283	Cross Track-fejl
129284	Navigationsdata
129285	Navigationsrute/Waypoint-oplysninger
129540	GNSS kan ses

**Modtag**

PGN	Beskrivelse
127245	Ror
127250	Fartøjsretning
127488	Motorparametre: hurtig opdatering
127489	Motorparametre: dynamiske
127493	Gearparametre: dynamiske
127498	Motorparametre: statiske
127505	Væskeniveau
129038	AIS Klasse A - positionsrapport
129039	AIS Klasse B - positionsrapport
129040	AIS Klasse B - udvidet positionsrapport
129794	AIS Klasse A - statiske og trafikrelaterede data
129798	AIS SAR flyposition
128000	Nautisk afdriftsvinkel
129802	AIS SRM (sikkerhedsrelaterede beskeder)
129808	DSC-opkaldsoplysninger
130310	Miljøparametre
130311	Miljøparametre (forældet)
130313	Fugtighed
130314	Faktisk tryk
130576	Status som lille fartøj

Disse data er kun gældende for NMEA 2000 kompatible produkter.





