

# GARMIN®

## inReach® Mini 3/3 Plus

Satellitkommunikationsenhet



Användarhandbok

# Innehållsförteckning

	Visa plandetaljer och användning.....	13	
<b>Introduktion.....</b>	<b>4</b>	<b>Appar.....</b>	<b>14</b>
Komma igång.....	4	Garmin Share.....	14
Översikt över enheten.....	4	Dela data med Garmin Share.....	14
Knappar.....	5	Ta emot data med Garmin Share....	15
Kontroller.....	5	Sparade data.....	15
Åtgärdsmenyn.....	6	Använda appen Sparade.....	15
Para ihop telefonen och aktivera		Visa sparade data.....	15
enheten.....	6	Ta bort sparade data.....	15
Appen Garmin Messenger™.....	6	Använda röstkommandon.....	16
Garmin Explore™.....	7	Röstkommandon.....	16
Iridium® satellitnätverk.....	7	Spela in en röstanteckning.....	16
Bluetooth® anslutna funktioner.....	7	Väder.....	17
Testa enheten.....	7	Visa en väderprognos.....	17
<b>inReach® funktioner.....</b>	<b>8</b>	Lägga till en waypoint som en	
Spåra med inReach®.....	8	väderplats.....	17
Starta spårningen.....	8	Ange väderplats.....	17
Navigera till början av det aktuella		Begära en inReach® Weather-	
spåret.....	8	prognos.....	17
Stoppa spårningen.....	8	Uppdatera en inReach® Weather	
Dela din spårningssida.....	8	prognos.....	18
Meddelanden.....	9	Ta bort en väderplats.....	18
Skicka ett		<b>Navigation.....</b>	<b>19</b>
incheckningsmeddelande.....	9	Söka efter GPS-satellitsignaler.....	19
Skicka ett sms.....	9	Panorera och zooma på kartan.....	19
Skicka ett inläggsmeddelande.....	9	Navigera med TracBack®.....	19
Svara på ett meddelande.....	9	Navigera till kända koordinater.....	19
Reagera på ett meddelande.....	10	Visa dina aktuella koordinater.....	19
Hämta foton och		Navigera med Kurs mot mål.....	20
röstmeddelanden.....	10	Avbryta navigering.....	20
Kontrollera meddelanden.....	10	Kompass.....	20
Visa information om meddelandet..	10	Navigera med kompassen.....	20
Navigera till en meddelandeplats....	10	Kalibrera kompassen.....	20
Ta bort meddelanden.....	10	Ställa in kompassriktningen.....	20
Kontakter.....	11	Kompassinställningar.....	20
Lägga till en kontakt.....	11	Karta.....	20
Redigera en kontakt.....	11	Ändra kartans orientering.....	20
Ta bort en kontakt.....	11	Waypoints.....	21
SOS.....	11	Spara din aktuella plats som en	
Initiera en SOS-räddning.....	11	waypoint.....	21
Skicka ett anpassat SOS-		Spara en meddelandeplats som en	
meddelande.....	12	waypoint.....	21
Stoppa en SOS-begäran.....	12	Spara en plats på kartan som en	
Synkronisera inReach® data.....	12	waypoint.....	21
		Navigera till en waypoint.....	21

Redigera en waypoint.....	21
Ta bort en waypoint.....	22
Banor.....	22
Navigera längs en sparad bana.....	22
Vända en bana.....	22
Aktiviteter.....	22
Starta en aktivitet.....	22
Anpassa den aktuella aktiviteten....	22
Visa aktuell aktivitet.....	23
Navigera i en sparad aktivitet.....	23
Stoppa aktuell aktivitet.....	23

Ladda inReach® enheten.....	30
Spara energi medan du laddar enheten.....	31

## **Anpassa enheten..... 24**

Ljudinställningar.....	24
Telefoninställningar.....	24
Inställningar för inReach, distans.....	24
Spårningsinställningar.....	24
Kartinställningar.....	24
Systeminställningar.....	24
Tidsinställningar.....	25
Enhetsinställningar.....	25
Satellitinställningar.....	25
Ställa in lösenordskod för enheten..	26

## **Enhetsinformation..... 27**

Produktuppdateringar.....	27
Konfigurera Garmin Express™ .....	27
Mer information.....	27
Specifikationer.....	27
Batteriinformation.....	27
Se information om regler och efterlevnad för E-label.....	28
Fästa adapter för fäste på baksida.....	28
Fästa karbinremmen.....	28
Sätta fast en rem.....	29
Låsa och låsa upp enheten.....	29
Låsa och låsa upp pekskärmen.....	29
Ta en skärmbild.....	29
Skötsel av enheten.....	29
Rengöra enheten.....	29
Rengöra USB-porten.....	30
Rengöra pekskärmen.....	30
Felsökning.....	30
Maximera batteritiden.....	30
Enheten är på fel språk.....	30
Återställa alla standardinställningar.....	30

# Introduktion

## ⚠ VARNING

Guiden *Viktig säkerhets- och produktinformation*, som medföljer i produktförpackningen, innehåller viktig information och produktvarningar.

## Komma igång

Första gången du använder din inReach® satellitkommunikationsenhet ska du utföra följande åtgärder för att konfigurera den och lära dig de grundläggande funktionerna.

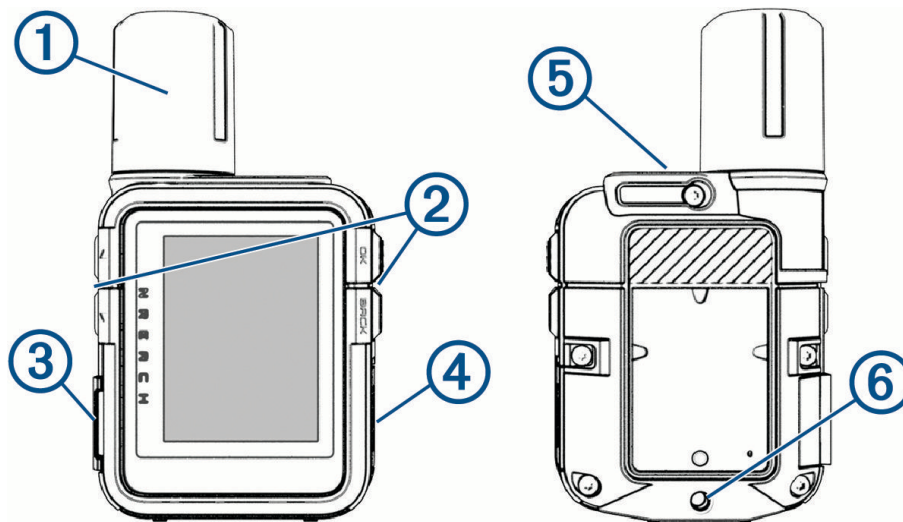

- 1 Tryck på  för att starta enheten.
- 2 Följ instruktionerna på skärmen för att välja språk och börja aktivera enheten.
- 3 Hämta appen Garmin Messenger™ till din telefon och följ instruktionerna på skärmen för att parkoppla och aktivera enheten (*Para ihop telefonen och aktivera enheten, sidan 6*).  
Du kan använda Garmin Messenger appen för att skriva och skicka meddelanden med telefonen.
- 4 Hämta Garmin Explore™ appen till din telefon och logga in med den kontoinformation du använde för att aktivera en tjänsteplan.  
Du kan använda appen Garmin Explore till att planera äventyr, navigera och säkerhetskopiera data från enheten.
- 5 Skapa en lösenordskod för att skydda enheten om det behövs (*Ställa in lösenordskod för enheten, sidan 26*).
- 6 Sök efter uppdateringar (*Produktuppdateringar, sidan 27*).  
För bästa upplevelse bör du hålla programvaran på din enhet uppdaterad. Med programvaruuppdateringar får du ändringar och förbättringar vad gäller integritet, säkerhet och funktioner.
- 7 Synkronisera satellitkommunikationsenheten med appen Garmin Messenger (*Synkronisera inReach® data, sidan 12*).
- 8 Testa satellitkommunikationsenheten innan du ger dig iväg på resan (*Testa enheten, sidan 7*).

## Översikt över enheten















①	Intern Iridium® antenn
②	Knappar
③	SOS-knapp (under skyddslock)
④	USB-port (under väderskyddslock)
⑤	 Strömknapp
⑥	Skruvfäste för adapter för fäste på baksidan

## Knappar

	Tryck här för att bläddra genom menyer, sidor och inställningar. Tryck på startsidan för att visa apparna.
	Tryck här för att bläddra genom menyer, sidor och inställningar. Tryck på startsidan för att visa apparna.
BACK	Tryck här för att avbryta eller återgå till föregående sida. Håll ned för att öppna åtgärdsmenyn.
OK	Tryck här för att välja ett alternativ eller bekräfta ett meddelande. Tryck på knappen för att öppna alternativmenyn för den sida som för närvarande är öppen (om tillämpligt). Håll ned för att öppna röstkommandon på inReach® Mini 3 Plus satellitkommunikationsenheten.
	Tryck för att slå på enheten. Tryck för att låsa pekskärmen. Håll ned för att öppna kontrollerna.









## Statusikoner

	Överför data
	Spårning aktiverad
	Navigera
	Olästa meddelanden
	Aviseringar avstängda
	Knappar låsta
	Laddar batteriet
	Laddningen klar
	Högsta eller lägre laddtemperatur har överskridits
	Närmar sig lägsta drifttemperatur
	Närmar sig högsta drifttemperatur
	Högsta eller lägsta drifttemperatur har överskridits

## Kontroller

Kontroller ger snabb åtkomst till funktioner som används ofta.

Håll ned  för att öppna kontrollerna.

Ikön	Namn	Beskrivning
	Bluetooth	Välj för att aktivera Bluetooth® teknik och din anslutning till din ihopparade telefon.
	Ljusstyrka	Justera skärmens ljusstyrka med hjälp av skjutreglaget. Tryck på och håll ned för att öppna inställningarna för bakgrundsbelysningen.
	Lås enheten	Välj för att låsa knapparna och pekskärmen för att förhindra oavsiktliga tryckningar och sveprörelser. Du kan trycka på strömknappen för att låsa upp knapparna och pekskärmen.
	Stäng av	Välj för att stänga av enheten.
	Siren	Välj för att öppna sirenappen och aktivera ett larm. Det här reglaget är bara tillgängligt på inReach® Mini 3 Plus.
	Pekskärm	Välj för att avaktivera pekskämskontroller.
	Volym	Välj för att stänga av allt ljud på enheten. Tryck på och håll ned för att öppna ljudinställningarna på inReach Mini 3 Plus satellitkommunikationsenhet.
	Markera waypoint	Välj om du vill markera en waypoint på din aktuella plats med din inReach Mini 3 satellitkommunikationsenhet.

## Åtgärdsmenyn

På startsidan håller du ned BACK för att öppna åtgärdsmenyn.

Namn	Mer information
Aktivera enhet	Parkopplar telefonen med appen Garmin Messenger™ och aktiverar en serviceplan ( <i>Para ihop telefonen och aktivera enheten, sidan 6</i> ).
Starta spårning	Registrerar spårpunkter och överför dem via Iridium® satellitnätverket ( <i>Starta spårningen, sidan 8</i> ).
Skicka meddelande	Skickar ett sms eller inlägg ( <i>Meddelanden, sidan 9</i> ).
Checka in	Skickar ett incheckningsmeddelande ( <i>Skicka ett incheckningsmeddelande, sidan 9</i> ).
Markera waypoint	Markerar en waypoint på din aktuella plats ( <i>Spara din aktuella plats som en waypoint, sidan 21</i> ).
Navigera	Börjar navigera till en destination ( <i>Navigation, sidan 19</i> ).
Testa enhet	Testar enheten för att se till att satellitabonnemanget är aktivt ( <i>Testa enheten, sidan 7</i> ).
Röstkommando	Lyssnar efter ett röstkommando på din inReach® Mini 3 Plus satellitkommunikationsenhet ( <i>Använda röstkommandon, sidan 16</i> ).

## Para ihop telefonen och aktivera enheten

### VARNING

Innan du kan använda inReach® funktioner på satellitkommunikationsenheten, inklusive meddelanden, SOS, spårning och inReach™ Weather måste du ha ett aktivt satellitabonnemang. Du måste ha ett giltigt, unikt telefonnummer som kan ta emot ett sms för att slutföra aktiveringen och ihopparringen med Garmin Messenger™ appen. VOIP-nummer stöds inte. Testa alltid satellitkommunikationsenheten utomhus innan du använder den på en resa.

### OBS!

I vissa jurisdiktioner är användning av satellitkommunikationsenheter reglerad eller förbjuden. Det är användarens ansvar att känna till och följa alla tillämpliga lagar i andra jurisdiktioner där enheten är avsedd att användas.

Satellitkommunikationsenheten inReach Mini 3 fungerar bäst när den är parkopplad med appen Garmin Messenger. Med appen kan du skriva och skicka meddelanden via telefonen och synkronisera inReach data med satellitkommunikationsenheten.

- 1 När du först konfigurerar satellitkommunikationsenheten skannar du QR-koden med kameran på telefonen för att hämta och installera Garmin Messenger appen.

**Obs!:** Om du tidigare har hoppat över parkopplingsprocessen kan du trycka på ▲ eller ▼ och välja Aktivering. Om du aktiverar enheten via Garmin Explore™ webbgränssnittet istället för Garmin Messenger appen kan du skicka men inte ta emot röstanteckningar från din inReach Mini 3 Plus satellitkommunikationsenhet och varken skicka eller ta emot gruppeddelanden.

- 2 Följ instruktionerna på skärmen för att slutföra ihopparringsprocessen och aktivera ett abonnemang.

**TIPS:** Om du vill använda ytterligare anslutna funktioner och slutföra konfigurationsprocessen hämtar och installerar du Garmin Explore appen via telefonen.

När satellitkommunikationsenheten och telefonen har parats ihop ansluts de automatiskt när de är påslagna och inom räckhåll.

## Appen Garmin Messenger™

### VARNING

inReach® funktionerna i appen Garmin Messenger på telefonen, bland annat SOS, spårning och inReach™ Weather, är inte tillgängliga utan en ansluten inReach enhet och en aktiv inReach tjänsteplan. Testa alltid appen utomhus innan du använder den på en resa.

### VARNING

Icke-satellitmeddelandefunktionerna i appen Garmin Messenger på din telefon bör inte användas enbart som primär metod för att få hjälp i nödsituationer.

### OBS!

Appen fungerar både via internet (via en trådlös anslutning eller mobildata på telefonen) och via satellitnätverket. Om du använder mobildata måste du ha en dataplan för din ihopparrade telefon och du måste

befinna dig i ett område med nätverkstäckning där data är tillgängliga. Om du befinner dig i ett område utan nätverkstäckning måste du ha en aktiv inReach tjänsteplan för enheten för att kunna använda satellitnätverket.

Du kan använda appen för att skicka meddelanden till andra som använder appen Garmin Messenger, inklusive nära och kära som inte har Garmin® enheter. Alla kan hämta appen och ansluta sin telefon, vilket gör att de kan kommunicera med andra appanvändare via internet (ingen inloggning krävs). Appanvändare kan också skapa gruppmeddelandetrådar med andra sms-telefonnummer. Nya medlemmar som läggs till i gruppmeddelandet kan hämta appen för att se vad andra säger.

Meddelanden som skickas via en trådlös anslutning eller mobildata på telefonen medför inte dataavgifter eller extra avgifter för din inReach tjänsteplan. Mottagna meddelanden kan debiteras om du försöker skicka meddelanden via både satellitnätverket och internet. Standardavgifter för sms för din mobildataplan gäller.

Du kan hämta appen Garmin Messenger appen från appbutiken på telefonen ([garmin.com/messengerapp](http://garmin.com/messengerapp)).

## Garmin Explore™

På Garmin Explore webbplatsen och i appen kan du skapa banor, waypointer och samlingar, planera resor, synkronisera spår, överföra aktiviteter och använda molnlagring. De ger dig avancerad planering, både online och offline, så att du kan dela och synkronisera data med din kompatibla Garmin® enhet. Du kan använda appen för att hämta kartor för åtkomst offline, och sedan navigera vart du vill utan att använda ditt mobilabonnemang. Du kan hämta Garmin Explore appen från appbutiken på din telefon ([garmin.com/exploreapp](http://garmin.com/exploreapp)), eller så kan du gå till [explore.garmin.com](http://explore.garmin.com).

## Iridium® satellitnätverk

Enheten kräver fri sikt mot himlen för att kunna sända meddelanden och spårpunkter via Iridium satellitnätverket. Utan fri sikt mot himlen försöker enheten att skicka informationen tills den tar emot satellitsignaler.

**TIPS:** För bästa anslutning till satelliter placerar du enheten med antennen riktad mot himlen.

## Bluetooth® anslutna funktioner

Enheten har flera Bluetooth anslutna funktioner för din kompatibla smartphone via apparna Garmin Explore™ och Garmin Messenger™.

**Hämtningsbara funktioner:** Visa hämtade kartor, som satellitbilder och USGS quadrangle-kartor på telefonen i appen Garmin Explore. Du bör hämta kartor och sjökort till telefonen i Garmin Explore innan du ger dig ut på resan.

**Synkronisera:** Appen Garmin Messenger kan synkronisera data med enheten, till exempel abonnemangsändringar, kontakter och meddelanden.

**Meddelanden:** Med appen Garmin Messenger kan du läsa och skriva meddelanden och komma åt kontaktlistan på din telefon. Meddelandena visas på båda enheterna.

**Obs!:** Du kan endast ha en telefon ihopparad med din inReach® enhet åt gången.

## Testa enheten

Du bör testa enheten utomhus innan du använder den på en resa för att kontrollera att ditt satellitabonnemang är aktivt.

- 1 På startsidan trycker du på ▲ eller ▼ för att bläddra genom apparna.
- 2 Välj **Tjänstplan**.
- 3 Tryck på **OK** för att öppna alternativmenyn.
- 4 Välj **Testa enhet > Starta test**.

Vänta medan enheten skickar ett testmeddelande. När du får ett bekräftelsemeddelande är enheten klar att använda.

# inReach® funktioner

## ⚠ VARNING

Innan du kan använda inReach funktioner på inReach Mini 3 enheten, inklusive meddelanden, SOS, spårning och inReach™ Weather måste du ha ett aktivt satellitabonnemang. Testa alltid enheten innan du använder den utomhus.

Se till att du har fri sikt mot himlen när du använder meddelandefunktioner, spårning och SOS-funktioner, eftersom dessa kräver en satellit för att fungera korrekt.

## OBS!

I vissa jurisdiktioner är användning av satellitkommunikationsenheter reglerad eller förbjuden. Det är användarens ansvar att känna till och följa alla tillämpliga lagar i andra jurisdiktioner där enheten är avsedd att användas.

## Spåra med inReach®

Du kan använda spårningsfunktionen på inReach Mini 3 satellitkommunikationsenheten för att registrera spårpunkter och överföra dem via Iridium® satellitnätverket vid det angivna sändningsintervallet.

### Starta spårningen

- 1 På startsidan håller du ned **BACK** för att öppna åtgärdsmenyn.
- 2 Välj **Starta spårning**.  
När du startar spårning börjar även din väg att spelas in som en aktivitet.

### Navigera till början av det aktuella spåret

- 1 På startsidan trycker du på ▲ eller ▼ för att bläddra genom apparna.
- 2 Välj **Sparat > Aktuell aktivitet**.
- 3 Bläddra nedåt.
- 4 Tryck på **OK** för att öppna alternativmenyn.
- 5 Välj **Tillbaka till start**.

### Stoppa spårningen

- 1 På startsidan trycker du på ▲ eller ▼ för att bläddra genom apparna.
- 2 Välj din aktuella aktivitetstimer.
- 3 Bläddra ned till den sista sidan i aktivitetsslingan.
- 4 Tryck på **OK** för att öppna alternativmenyn.
- 5 Välj **Avbryt spårning**.

### Dela din spårningssida

Du kan dela en länk till en spårningswebbsida med andra. Systemet lägger automatiskt till text, bland annat länkinformation, i slutet av meddelandet.

- 1 På startsidan trycker du på ▲ eller ▼ för att bläddra genom apparna.
- 2 Välj din aktuella spårningstimer.
- 3 Håll ned **BACK**.
- 4 Välj **Skicka meddelande**.
- 5 Välj mottagare i kontaktlistan eller välj **Ange kontakt** för att ange kontaktinformation för varje mottagare.
- 6 Välj **Nästa**.
- 7 Välj **☰ > Spårningslänk**.
- 8 Tryck på **BACK**.
- 9 Välj meddelandetexten om du vill skriva ett eget meddelande (valfritt).
- 10 När du är klar väljer du ✓.
- 11 Välj **Sänd** när du vill skicka meddelandet.

## Meddelanden

Satellitkommunikationsenheten inReach® Mini 3 skickar och tar emot sms via satellitnätverket Iridium®. Du kan skicka meddelanden till sms-telefonnummer, e-postadresser och enheter med inReach teknik. Alla meddelanden du skickar innehåller din positionsinformation, om det är tillåtet.

### Skicka ett incheckningsmeddelande

Incheckningsmeddelanden är meddelanden med fördefinierad text och fördefinierade mottagare.

**TIPS:** Du kan anpassa mottagare av incheckningsmeddelanden i Garmin Messenger™ appen. På fliken Enhet i appen väljer du **Checka in > Redigera incheckningskontakter**.

- 1 På startsidan trycker du på ▲ eller ▼ för att bläddra genom apparna.
- 2 Välj **Checka in**.
- 3 Tryck på ▲ eller ▼ för att bläddra genom incheckningsmeddelandena.
- 4 Tryck på **OK** för att skicka ett meddelande.

### Skicka ett sms

- 1 På startsidan trycker du på ▲ eller ▼ för att bläddra genom apparna.
- 2 Välj **Messenger > Nytt meddelande**.
- 3 Välj mottagare i kontaktlistan eller välj **Ange kontakt** för att ange kontaktinformation för varje mottagare.
- 4 Välj **Nästa > Nytt meddelande**.
- 5 Välj ett alternativ:
  - Om du vill skicka ett färdigt meddelande väljer du **Snabbtextmeddel**. och väljer ett meddelande.  
**Obs!:** Du kan lägga till och redigera snabbtextmeddelanden i Garmin Messenger™ appen.
  - Om du vill skriva ett eget meddelande skriver du meddelandet och väljer ✓.
- 6 Välj ☰ för att öppna alternativmenyn.
- 7 Välj ett alternativ:
  - Om du vill ta med din aktuella plats i meddelandet väljer du **Meddelandets plats**.
  - Om du vill ta med en länk till en spåringswebbplats i ditt meddelande väljer du **Spårningslänk**.
- 8 Välj **Lägg till röst** om du vill skicka en röstanteckning med ditt meddelande (valfritt).  
**Obs!:** Röstanteckningar är endast tillgängliga på inReach® Mini 3 Plus satellitkommunikationsenheten och kan endast skickas till Garmin Messenger konton.
- 9 När du är klar väljer du **Sänd**.

### Skicka ett inläggsmeddelande

Du kan skicka ett inläggsmeddelande till flera mottagare samtidigt, där varje mottagare tar emot meddelandet individuellt utan att se svar från andra. Meddelanden som skickas till fler än fem kontakter, eller till e-postadresser och inReach® adresser, skickas som inläggsmeddelanden.

- 1 På startsidan trycker du på ▲ eller ▼ för att bläddra genom apparna.
- 2 Välj **Messenger > Nytt meddelande**.
- 3 Välj en mottagare i kontaktlistan eller välj **Ange kontakt** för att ange kontaktuppgifter via tangentbordet.
- 4 Välj **Nästa** och välj ett alternativ:
  - Om du vill skicka ett färdigt meddelande väljer du **Snabbtextmeddel**. och väljer ett meddelande.  
**Obs!:** Du kan lägga till och redigera snabbtextmeddelanden i Garmin Messenger™ appen.
  - Om du vill skriva ett eget meddelande skriver du meddelandet och väljer ✓.
- 5 Välj **Lägg till röst** om du vill skicka en röstanteckning med ditt meddelande (valfritt).  
Röstanteckningar är endast tillgängliga på inReach Mini 3 Plus satellitkommunikationsenheten och kan endast skickas till Garmin Messenger konton.
- 6 När du är klar väljer du **Sänd**.

### Svara på ett meddelande

- 1 På startsidan trycker du på ▲ eller ▼ för att bläddra genom apparna.
- 2 Välj **Messenger** och välj en konversation.
- 3 Välj **Svara**.
- 4 Välj ett alternativ:

- Om du vill börja med ett förskrivet meddelande trycker du på ▲ eller ▼ för att bläddra genom snabbtextmeddelandena.
- Om du vill skriva ett eget meddelande väljer du **Skriv meddelande**.

5 När du är klar väljer du ✓.

6 Tryck på **OK** för att skicka meddelandet.

### Reagera på ett meddelande

Du kan reagera på ett meddelande med en emoji.

1 På startsidan trycker du på ▲ eller ▼ för att bläddra genom apparna.

2 Välj **Messenger** och välj en konversation.

3 Välj ett meddelande.

4 Tryck på **OK** för att öppna alternativmenyn.

5 Välj **Reagera**.

6 Välj en emoji.

Enheten skickar en emoji-reaktion på meddelandet.

### Hämta foton och röstmeddelanden

Du kan hämta foton och röstmeddelanden om du inte har inställningen för automatisk hämtning aktiverad ([Systeminställningar, sidan 24](#))

1 Välj en meddelandetråd i appen **Messenger**.

2 Välj en förhandsgranskning av fotot eller röstmeddelandet.

3 Välj **Hämta**.

### Kontrollera meddelanden

När du skickar ett meddelande på inReach® Mini 3 satellitkommunikationsenheten lyssnar enheten efter svar i 10 minuter. På din inReach Mini 3 Plus satellitkommunikationsenhet lyssnar enheten hela tiden efter nya meddelanden i läget Prestanda för meddelanden. När du skickar ett meddelande i läget Låg effekt lyssnar enheten efter svar i 10 minuter. Satellitkommunikationsenheterna inReach Mini 3 och inReach Mini 3 Plus söker efter nya meddelanden varje timme, och när du använder inReach spårningsfunktionen söker du efter meddelanden enligt spårningsintervallet.

Du kan framtvunga en kontroll av meddelanden genom att kontrollera meddelanden manuellt, skicka ett meddelande eller skicka en spårpunkt. Under en kontroll ansluter enheten till satelliter och tar emot meddelanden som väntar på att skickas till enheten.

1 På startsidan trycker du på ▲ eller ▼ för att bläddra genom apparna.

2 Välj **Messenger**.

3 Välj ☰ > **Titta efter meddelanden**.

### Visa information om meddelandet

1 På startsidan trycker du på ▲ eller ▼ för att bläddra genom apparna.

2 Välj **Messenger** och välj en konversation.

3 Välj ett meddelande.

4 Tryck på **OK** för att öppna alternativmenyn.

5 Välj **Visa detaljer**.

### Navigera till en meddelandeplats

När du får ett meddelande från en annan enhet med inReach® teknik kan meddelandet innehålla platsinformation. Med de här meddelandena kan du navigera till den plats som meddelandet skickades från.

1 På startsidan trycker du på ▲ eller ▼ för att bläddra genom apparna.

2 Välj **Messenger** och välj en konversation med platsinformation.

3 Välj ett meddelande.

4 Tryck på **OK** för att öppna alternativmenyn.

5 Välj **Navigera**.

### Ta bort meddelanden

1 På startsidan trycker du på ▲ eller ▼ för att bläddra genom apparna.

- 2 Välj **Messenger** och välj en konversation.
- 3 Välj ett meddelande.
- 4 Välj **Ta bort**.

## Kontakter

Du kan lägga till, ta bort och redigera kontakter för inReach® meddelanden på inReach Mini 3 satellitkommunikationsenheten.

### Lägga till en kontakt

- 1 På startsidan trycker du på ▲ eller ▼ för att bläddra genom apparna.
- 2 Välj **Kontakter > Ny kontakt**.
- 3 Välj ett alternativ som du vill redigera.
- 4 Ange ny information.

### Redigera en kontakt

- 1 På startsidan trycker du på ▲ eller ▼ för att bläddra genom apparna.
- 2 Välj **Kontakter**.
- 3 Välj en kontakt.
- 4 Tryck på **OK** för att öppna alternativmenyn.
- 5 Välj **Ändra**.
- 6 Välj ett alternativ som du vill redigera.
- 7 Ange ny information.

### Ta bort en kontakt

- 1 På startsidan trycker du på ▲ eller ▼ för att bläddra genom apparna.
- 2 Välj **Kontakter**.
- 3 Välj en kontakt.
- 4 Tryck på **OK** för att öppna alternativmenyn.
- 5 Välj **Ta bort**.

## SOS

### ⚠ VARNING

Innan du kan använda SOS-funktionen måste du ha ett aktivt satellitabonnemang. Testa alltid enheten utomhus innan du använder den på en resa.

Se till att du har fri sikt mot himlen när du använder SOS-funktionen, eftersom denna kräver en satellit för att fungera korrekt.

### OBS!

I vissa jurisdiktioner är användning av satellitkommunikationsenheter reglerad eller förbjuden. Det är användarens ansvar att känna till och följa alla tillämpliga lagar i andra jurisdiktioner där enheten är avsedd att användas.

I en nödsituation kan du använda inReach® Mini 3 enheten till att kontakta Garmin Response<sup>SM</sup> centret för att få hjälp. När en SOS-räddning initieras skickas ett meddelande till Garmin Response teamet och de meddelar lämplig räddningspersonal om din situation. Du kan kommunicera med Garmin Response teamet under en pågående nödsituation medan du väntar på att hjälp ska anlända. Du bör bara använda SOS-funktionen i en verklig nödsituation.

### Initiera en SOS-räddning

Du kan initiera en SOS-räddning oavsett om enheten är på- eller avslagen, så länge den har ström från batteriet.

- 1 Lyft upp skyddslocket ① från **SOS**-knappen ②.

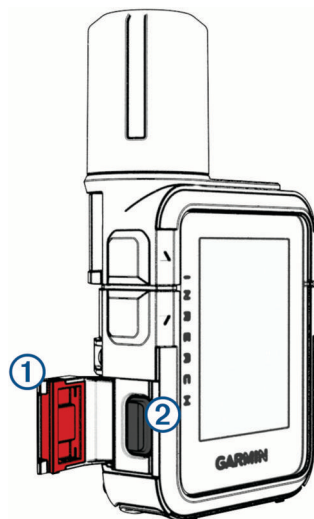

2 Tryck och håll ned **SOS**-knappen.

3 Vänta medan SOS räknar ned.

Enheten skickar ett standardmeddelande till nödhjälpstjänsten med information om din plats.

4 Svara på bekräftelsemeddelandet från nödhjälpstjänsten.

Ditt svar talar om för nödhjälpstjänsten att du klarar av att ha kontakt med dem under räddningen. Om du inte svarar kommer nödhjälpstjänsten fortfarande att initiera en räddning.

Under de första 10 minuterna av räddningen skickas en platsuppdatering till nödhjälpstjänsten varje minut. Efter de första 10 minuterna skickas en uppdaterad plats var 10:e minut. För att spara på batteriet.

**TIPS:** Du kan också starta en SOS-räddning och interagera med Garmin Response<sup>SM</sup> teamet med Garmin Messenger™ appen. Du måste ha ett aktivt satellitabonnemang för att kunna använda SOS-funktionen i appen.

### Skicka ett anpassat SOS-meddelande

När du har tryckt på SOS-knappen för att påbörja en SOS-räddning kan du svara med ett anpassat meddelande.

1 På startsidan trycker du på ▲ eller ▼ för att bläddra genom apparna.

2 Välj **SOS > Svara** för att skriva ett eget SOS-meddelande.

3 Välj ett alternativ:

- Om du vill börja med ett förskrivet meddelande trycker du på ▲ eller ▼ för att bläddra genom snabbtextmeddelandena.
- Om du vill skriva ett eget meddelande väljer du **Skriv meddelande**.

4 När du är klar väljer du ✓.

5 Tryck på **OK** för att skicka meddelandet.

Ditt svar talar om för nödhjälpstjänsten att du klarar av att ha kontakt med dem under räddningen.

### Stoppa en SOS-begäran

Om du inte längre behöver hjälp kan du stoppa en SOS-begäran efter att den har skickats till nödhjälpstjänsten.

1 Lyft upp skyddslocket och håll **SOS**-knappen intryckt.

2 Välj **Stoppa SOS**.

3 När du uppmanas att bekräfta stoppbegäran väljer du **Stoppa SOS**.

Enheten sänder ut en stoppbegäran. När du får en bekräftelse från nödhjälpstjänsten återgår enheten till normal funktion.

### Synkronisera inReach® data

När du ändrar din information, som abonnemangsändringar, kontakter eller incheckningsmeddelanden, måste du synkronisera enheten med hjälp av appen.

1 Öppna den parkopplade Garmin Messenger™ appen.

2 Vänta medan dina data synkroniseras.

**TIPS:** Du kan kontrollera anslutningsstatus på fliken Enhet i appen.

## Visa plandetaljer och användning

Du kan visa plandetaljer och dataanvändning på inReach® Mini 3 satellitkommunikationsenheten. Dataanvändningen inkluderar antalet meddelanden, spårpunkter och incheckningsmeddelanden som skickats under faktureringsperioden. Räknaren för dataanvändning återställs automatiskt vid början av varje faktureringsperiod.

- 1 På startsidan trycker du på ▲ eller ▼ för att bläddra genom apparna.
- 2 Välj **Tjänstplan**.
- 3 Om du har gjort ändringar i dataplanen i Garmin Messenger™ appen väljer du **Uppdaterar**.

## Appar

På startsidan trycker du på ▲ eller ▼ för att bläddra genom apparna. Du kan ändra ordningen på apparna genom att trycka på och hålla ned en app och dra den till en ny plats.

Namn	Mer information
Checka in	Välj för att skicka ett incheckningsmeddelande ( <i>Skicka ett incheckningsmeddelande, sidan 9</i> ).
Kompass	Välj för att se kompassen ( <i>Kompass, sidan 20</i> ).
Kontakter	Välj för att hantera kontakter för inReach® meddelanden ( <i>Kontakter, sidan 11</i> ).
Garmin Share	Välj för att skicka eller ta emot data från andra Garmin® enheter ( <i>Garmin Share, sidan 14</i> ).
inReach-aktivering	Välj för att parkoppla telefonen och aktivera ett abonnemang för Garmin Messenger™ appen ( <i>Para ihop telefonen och aktivera enheten, sidan 6</i> ).
Karta	Välj för att visa kartan ( <i>Karta, sidan 20</i> ).
Messenger	Välj för att skicka meddelanden via Iridium® satellitnätverket och kontrollera om det finns nya meddelanden ( <i>Meddelanden, sidan 9</i> ).
Sparat	Välj för att visa sparade waypoints, banor, aktiviteter och samlingar ( <i>Sparade data, sidan 15</i> ).
Tjänstplan	Välj för att visa information om ditt inReach abonnemang ( <i>Visa plandetaljer och användning, sidan 13</i> ).
Inställningar	Välj för att öppna inställningsmenyn ( <i>Anpassa enheten, sidan 24</i> ).
Siren	Välj för att aktivera ett larm. Funktionen är bara tillgänglig på inReach Mini 3 Plus satellitkommunikationsenhet.
SOS	Om en SOS-räddning pågår väljer du det här för att öppna SOS-meddelandetråden ( <i>SOS, sidan 11</i> ).
Starta aktivitet	Välj för att starta en aktivitet, registrera aktivitetspunkter och skicka spårningspunkter via Iridium satellitnätverket ( <i>Starta spårningen, sidan 8</i> ).
Röstkommando	Välj för att säga ett kommando som enheten ska utföra ( <i>Använda röstkommandon, sidan 16</i> ). Funktionen är bara tillgänglig på inReach Mini 3 Plus satellitkommunikationsenhet.
Röstanteckningar	Välj att spela in en röstanteckning ( <i>Spela in en röstanteckning, sidan 16</i> ). Funktionen är bara tillgänglig på inReach Mini 3 Plus satellitkommunikationsenhet.
Väder	Välj för att visa aktuell väderprognos och förhållanden ( <i>Väder, sidan 17</i> ).

## Garmin Share

### OBS!

Det är ditt ansvar att använda gott omdöme vid delning av information med andra. Se alltid till att du är medveten om vilken person, och att du är bekväm med den person, som du delar information med.

Med funktionen Garmin Share kan du använda Bluetooth® teknologi till att trådlöst dela dina data med andra kompatibla Garmin® enheter. När Garmin Share är aktiverat och kompatibla Garmin enheter är inom räckhåll för varandra kan du välja sparade platser och banor som du vill överföra till en annan enhet via en direkt, säker enhet-till-enhet-anslutning, utan att behöva en telefon eller Wi-Fi® anslutning.

### Dela data med Garmin Share

Innan du kan använda den här funktionen måste Bluetooth® teknologi vara aktiverad på båda dina kompatibla enheter och de måste vara inom 3 m (10 fot) från varandra. När du uppmanas till det måste du också godkänna att du delar data med andra Garmin® enheter med Garmin Share.

Din inReach® satellitkommunikationsenhet kan skicka och ta emot data när den ansluts till en annan kompatibel Garmin enhet (*Ta emot data med Garmin Share, sidan 15*). Du kan också överföra data mellan olika enheter. Du kan till exempel dela en favoritbana från inReach satellitkommunikationsenheten med din kompatibla Garmin klocka.

- 1 På startsidan trycker du på ▲ eller ▼ för att bläddra genom apparna.
- 2 Välj **Garmin Share**.
- 3 Välj **Dela**.
- 4 Välj en eller flera poster:
- 5 Välj **Dela**.
- 6 Vänta medan enheten söker efter kompatibla enheter.

- 7 Välj en enhet.
- 8 Bekräfta att den sexsiffriga PIN-koden matchar på båda enheterna och välj **Godkänn**.
- 9 Vänta medan enheterna överför data.
- 10 Välj **Dela igen** för att dela samma objekt med en annan användare (valfritt).
- 11 Välj **Klar**.

### Ta emot data med Garmin Share

Innan du kan använda den här funktionen måste Bluetooth®-teknologi vara aktiverad på båda dina kompatibla enheter och de måste vara inom 3 m (10 fot) från varandra. När du uppmanas till det måste du också godkänna att du delar data med andra Garmin®-enheter med Garmin Share.

- 1 På startsidan trycker du på ▲ eller ▼ för att bläddra genom apparna.
- 2 Välj **Garmin Share**.
- 3 Vänta medan enheten söker efter kompatibla enheter inom räckhåll.
- 4 Välj **Godkänn**.
- 5 Bekräfta att den sexsiffriga PIN-koden matchar på båda enheterna och välj **Godkänn**.
- 6 Vänta medan enheterna överför data.
- 7 Välj **Klar**.

### Sparade data

På startsidan väljer du **Sparat**.

**Waypoints:** Waypoints är positioner som du spelar in och sparar på din enhet. Waypoints kan markera var du befinner dig, vart du ska eller var du har varit (*Waypoints, sidan 21*).

**Banor:** En bana är en sekvens med waypoints eller platser som leder till din slutdestination (*Banor, sidan 22*).

**Aktiviteter:** Du kan använda enheten till att registrera din väg som en aktivitet (*Starta en aktivitet, sidan 22*).

**Samlingar:** Du kan använda Garmin Explore™-appen till att gruppera relaterade waypoints, banor eller aktiviteter i samlingar (*Garmin Explore™, sidan 7*).

### Använda appen Sparade

- 1 På startsidan trycker du på ▲ eller ▼ för att bläddra genom apparna.
- 2 Välj **Sparat**.  
Sparade objekt från enheten och samlingar som synkroniserats från ditt Garmin Explore™-konto visas.
- 3 Välj en kategori och välj ett sparat objekt.
- 4 Välj ett alternativ:  
Alla alternativ är inte tillgängliga för alla typer av sparade objekt.
  - Om du vill navigera till ett sparat objekt väljer du **Navigera**.
  - Om du vill vända på en bana trycker du på ▼ och väljer ☰ > **Byt banriktning**.
  - Om du vill ta bort ett sparat objekt trycker du på ▼ ☰ > **Ta bort**.
  - Om du vill redigera en waypoint trycker du på ▼ och väljer ☰ > **Redigera information**.
  - Om du vill gå tillbaka till början av en aktivitet trycker du på ▼ och väljer ☰ > **Tillbaka till start**.

### Visa sparade data

- 1 På startsidan trycker du på ▲ eller ▼ för att bläddra genom apparna.
- 2 Välj **Sparat**.
- 3 Välj ett sparat objekt.
- 4 Välj **Visa detaljer** eller **Visa på kartan**.

### Ta bort sparade data

- 1 På startsidan trycker du på ▲ eller ▼ för att bläddra genom apparna.
- 2 Välj **Sparat**.
- 3 Välj ett sparat objekt.
- 4 Bläddra uppåt eller nedåt.
- 5 Tryck på **OK** för att öppna alternativmenyn.
- 6 Välj **Ta bort**.

## Använda röstkommandon

Du kan använda den inbyggda mikrofonen i inReach® Mini 3 Plus satellitkommunikationsenhet för att säga ett kommando som enheten ska utföra.

**Obs!:** Röstkommando är inte tillgängligt för alla språk och regioner.

- 1 Håll ned **OK**.
- 2 Säg ett röstkommando (*Röstkommandon, sidan 16*).

### Röstkommandon

Röstkommandosystemet är utformat för att upptäcka naturligt tal. Det här är en lista med vanliga röstkommandon, men inReach® Mini 3 Plus satellitkommunikationsenhet kräver inte exakt de här fraserna. Du kan försöka säga variationer av dessa kommandon på ett sätt som är naturligt för dig.

Rösthjälpkommando	Funktion
Vad kan jag säga nu?	Visar en lista över vanliga röstkommandon.

### Enhets- och skärmfunktioner

Röstkommando	Funktion
Höj ljusstyrkan	Ökar skärmens ljusstyrka.

### App- och aktivitetsfunktioner

Röstkommando	Funktion
Hur är vädret?	Exempel på ett kommando för att öppna en app på enheten. Det här öppnar till exempel väderappen.
Byt till kompass appen	Exempel på ett kommando för att öppna en app på enheten. Det här öppnar till exempel kompassen.
Starta aktivitetsregistrering	Börjar registrera en aktivitet.
Starta spårning	Startar inReach spårning.

**Obs!:** De appar som anges är exempel, men du kan styra alla standardappar och -aktiviteter med röstkommandon (*Appar, sidan 14*).

### Navigeringsfunktioner

Röstkommando	Funktion
Börja navigering	Öppnar sökmenyn för att söka efter en destination.
Markera en waypoint	Sparar din aktuella plats.

### Mediefunktioner

Röstkommando	Funktion
Ställ in ljudstyrkan på 8	Justerar volymen till den angivna nivån. Tillgängliga siffror är 10–100.
Sänk volymen	Sänker ljudvolymen.
Mute	Tystar alla ljud.





### Tips för röstkommandon

- Tala med normal röst riktad mot mikrofonen.
- Använd fraser som enheten kan känna igen (*Röstkommandon, sidan 16*).
- Minska bakgrundsljud, till exempel röster eller vind, för att göra röstigenkänningen mer träffsäker.
- Håll enheten nära munnen med ryggen mot starka vindar för bästa resultat.

## Spela in en röstanteckning

Du kan spela in och lyssna på röstanteckningar med den inbyggda högtalare och mikrofon på din inReach® Mini 3 Plus-enhet.

- 1 På startsidan trycker du på ▲ eller ▼ för att bläddra genom apparna.
- 2 Välj **Röstanteckningar > Ny röstanteckning**.
- 3 Tryck på **OK** eller välj ● för att börja spela in.
- 4 Säg din röstanteckning.

- 5 Tryck på **OK** eller välj  för att sluta spela in.
- 6 Välj ett alternativ:
  - Välj  för att spela upp röstanteckningen.
  - Välj  och välj **Byt namn** för att ta bort röstanteckningen.
  - Välj  och välj **Volym** för att justera uppspelningsvolymen
  - Välj  och välj **Ta bort** för att ta bort röstanteckningen.



## Väder

### **VARNING**

Innan du kan använda inReach® funktioner på satellitkommunikationsenheten, inklusive meddelanden, SOS, spårning och inReach™ Weather måste du ha ett aktivt satellitabonnemang. Du måste ha ett giltigt, unikt telefonnummer som kan ta emot ett sms för att slutföra aktiveringen och ihopparringen med Garmin Messenger™ appen. VOIP-nummer stöds inte. Testa alltid satellitkommunikationsenheten utomhus innan du använder den på en resa.



### Visa en väderprognos

När inReach® navigatören är ansluten till din smartphone och har en aktiv dataanslutning kan den ta emot detaljerad väderinformation från internet.



- 1 På startsidan trycker du på  eller  för att bläddra genom apparna.
- 2 Välj **Väder**.  
En väderprognos för din aktuella plats hämtas automatiskt via satellitkommunikationen.
- 3 Välj ett tidsintervall eller en dag för att visa detaljerad väderinformation.

### Lägga till en waypoint som en väderplats

Du kan lägga till en sparad waypoint som en väderplats ([Waypoints, sidan 21](#)).



- 1 På startsidan trycker du på  eller  för att bläddra genom apparna.
- 2 Välj **Väder**.
- 3 Tryck på **OK** för att öppna alternativmenyn.
- 4 Välj **Ändra plats > Ändra > Ny plats**.
- 5 Välj en waypoint.

### Ange väderplats

- 1 På startsidan trycker du på  eller  för att bläddra genom apparna.
- 2 Välj **Väder**.
- 3 Tryck på **OK** för att öppna alternativmenyn.
- 4 Välj **Ändra plats**.
- 5 Välj ett alternativ:
  - Om du vill ange din aktuella plats väljer du **Min plats**.
  - Om du vill ange en tidigare använd plats väljer du platsen i listan.
  - Om du vill lägga till en plats väljer du **Ändra > Ny plats**.

### Begära en inReach® Weather-prognos

När din inReach Mini 3 satellitkommunikationsenhet är ansluten till din smartphone och har en aktiv internetanslutning kan den ta emot detaljerad väderinformation från internet. Om du befinner dig på en plats utan aktiv internetåtkomst kan inReach Mini 3 satellitkommunikationsenhet skicka ett meddelande för att begära en väderprognos med hjälp av ditt inReach abonnemang. Du kan ta emot väderprognoser för din aktuella plats, en waypoint, GPS-koordinater eller en plats som du väljer på kartan. Väderprognoser medför dataavgifter eller extra avgifter för ditt inReach abonnemang. För bästa resultat bör du se till att satellitkommunikationsenheten har fri sikt mot himlen när du begär en väderprognos över satellit.

- 1 På startsidan trycker du på  eller  för att bläddra genom apparna.
- 2 Välj **Väder**.
- 3 Tryck på **OK** för att öppna alternativmenyn.
- 4 Välj **Uppdaterar**.

Enheten skickar en begäran om prognos. Det kan ta flera minuter att ta emot väderprognosdata.

**Obs!:** En marin prognos inkluderas för positioner på hav eller andra stora vattendrag, om tillgängligt. Om du inte kan få en marin prognos väljer du en position längre bort från stranden.

När enheten har hämtat data kan du visa prognosen när som helst tills all information i prognosen har gått ut. Du kan också uppdatera prognosen när du vill.

**Obs!:** När du uppdaterar prognoser tillkommer dataavgifter eller ytterligare användningsavgifter.

### Uppdatera en inReach® Weather prognos

Du kan uppdatera en inReach Weather-prognos som har gått ut eller som innehåller inaktuell information. Uppdatering av en prognos medför samma dataavgifter eller extra avgifter som vid begäran av en prognos.

**Obs!:** När din inReach Mini 3 satellitkommunikationsenhet är ansluten till internet via Garmin Explore™ appen uppdateras väderprognoserna automatiskt och det tillkommer ingen extra avgift. Det finns inget manuellt uppdateringsalternativ.

1 På startsidan trycker du på ▲ eller ▼ för att bläddra genom apparna.

2 Välj **Väder**.

3 Tryck på **OK** för att öppna alternativmenyn.

4 Välj **Uppdaterar**.

Enheten begär en uppdaterad prognos. Om du uppdaterar prognosen Min plats begär enheten en uppdaterad prognos för din aktuella plats. Det kan ta flera minuter att ta emot uppdaterade väderprognosdata.

### Ta bort en väderplats

Du måste ställa in väderplats innan du kan ta bort den ([Ange väderplats, sidan 17](#)).

Du kan ta bort en utgången prognos eller en prognos för en plats som du inte längre behöver.

1 På startsidan trycker du på ▲ eller ▼ för att bläddra genom apparna.

2 Välj **Väder**.

3 Tryck på **OK** för att öppna alternativmenyn.

4 Välj **Ändra plats > Ändra > Välj en plats > **.

# Navigation

## Söka efter GPS-satellitssignaler

Innan du kan använda GPS-navigeringsfunktionerna, måste du få satellitmottagning.

När du slår på navigeringsenheten måste GPS-mottagaren samla in satellitdata och fastställa den aktuella positionen. Hur lång tid det tar att hämta satellitssignaler beror på flera faktorer, bland annat hur långt bort du befinner dig från den plats där du senast använde navigeringsenheten, huruvida du har fri sikt mot himlen samt hur länge sedan det var som du använde navigeringsenheten senast. Första gången du startar navigeringsenheten kan det ta flera minuter att hämta satellitssignaler.

- 1 Starta enheten.
- 2 Öppna kartan eller starta en aktivitet.
- 3 Vänta medan enheten söker satelliter.  
Det kan ta upp till 60 sekunder att söka efter satellitssignaler.
- 4 Om det behövs kan du gå till en öppen plats, en bit från höga byggnader och träd.

## Panorera och zooma på kartan

- 1 På startsidan trycker du på ▲ eller ▼ för att bläddra genom apparna.
- 2 Välj **Karta**.
- 3 Tryck på **OK** för att öppna alternativmenyn.
- 4 Välj **Panorera/zooma**.
- 5 Välj ett alternativ:
  - Tryck på **OK** för att växla mellan panorering upp och ned, panorering åt vänster och höger eller zoomning.
  - Dra på kartan eller tryck på ▲ eller ▼ för att visa olika områden.
  - Dra ihop eller isär två fingrar på pekskärmen eller tryck på + och – för att zooma in och ut på kartan.  
**TIPS:** Du kan dubbeltrycka på kartan för att zooma in snabbt.
  - Avsluta genom att trycka två gånger på **BACK**.

## Navigera med TracBack®

Under registreringen av en aktivitet kan du navigera tillbaka till början av din väg.

**Obs!:** Detta kan vara till hjälp om du går vilse och behöver hitta tillbaka till campingplatsen eller vandringsleden.

- 1 På startsidan håller du ned **BACK** för att öppna åtgärdsmenyn.
- 2 Välj **Navigera > TracBack**.
- 3 Välj **Redigera TracBack**.
- 4 Välj destination och tidsintervall.
- 5 Tryck på ▼ för att bläddra genom de registrerade punkterna.
- 6 Tryck på **OK** för att välja en punkt att navigera till.
- 7 Välj knappen **Direkt väg** för att ta den mest direkta vägen tillbaka till starten.
- 8 Tryck på **BACK**.
- 9 Välj **Navigera > Start** för att börja navigera.

## Navigera till kända koordinater

- 1 På startsidan håller du ned **BACK** för att öppna åtgärdsmenyn.
- 2 Välj **Navigera > Koordinater**.
- 3 Ange koordinaterna.
- 4 Tryck på **OK** för att starta navigering.

## Visa dina aktuella koordinater

- 1 På startsidan håller du ned **BACK** för att öppna åtgärdsmenyn.
- 2 Välj **Navigera > Koordinater**.
- 3 Dina aktuella koordinater visas.

## Navigera med Kurs mot mål

Du kan rikta enheten mot ett avlägset objekt, låsa enheten i den riktningen och navigera till objektet.

- 1 På startsidan håller du ned **BACK** för att öppna åtgärdsmenyn.
- 2 Välj **Navigera > Kurs mot mål**.
- 3 Rikta enheten mot ett objekt.
- 4 Tryck på **OK** för att starta navigering.

## Avbryta navigering

- 1 På startsidan håller du ned **BACK** för att öppna åtgärdsmenyn.
- 2 Välj **Stoppa navigering**.

## Kompass

### Navigera med kompassen

När du navigerar till en destination pekar ▲ mot din destination oavsett i vilken riktning du rör dig. Om ▲ pekar uppåt på den elektroniska kompassen färdas du rakt mot din destination. Om ▲ pekar i någon annan riktning bör du svänga tills den pekar uppåt på kompassen.

- 1 Börja navigera till en destination ([Navigation, sidan 19](#)).
- 2 Från navigeringssidan vänder du dig tills ▲ pekar mot toppen av kompassen och fortsätter att förflytta dig i den riktningen mot destinationen.

### Kalibrera kompassen

#### OBS!

Kalibrera den elektroniska kompassen utomhus. Stå inte nära objekt som påverkar magnetfält, t.ex. bilar, hus eller kraftledningar, eftersom det kan minska noggrannheten.

Om du upplever ett onormalt kompassbeteende, t.ex. efter att ha rört dig långa avstånd eller efter extrema temperaturändringar, kan du kalibrera kompassen manuellt.

- 1 På startsidan trycker du på ▲ eller ▼ för att bläddra genom apparna.
- 2 Välj **Kompass**.
- 3 Tryck på **OK** för att öppna alternativmenyn.
- 4 Välj **Kalibrera**.
- 5 Följ instruktionerna på skärmen.

### Ställa in kompassriktningen

- 1 På startsidan trycker du på ▲ eller ▼ för att bläddra genom apparna.
- 2 Välj **Kompass**.
- 3 Tryck på **OK** för att öppna alternativmenyn.
- 4 Välj **Lås kurs**.
- 5 Rikta den övre delen av enheten mot riktningen och välj **Lås kurs**.  
När du avviker från kursen visar kompassen riktningen från kursen och avvikelsegraden.

### Kompassinställningar

Från startsidan trycker du på ▲ eller ▼ för att bläddra genom apparna. Välj **Kompass** och sedan ≡ > **Inställningar**.

**Bäring:** Ställer in riktningsreferensen.

### Karta

▲ visar din plats på kartan. Medan du reser flyttar och visar ▲ din väg. Beroende på zoomnivå kan waypointnamn och symboler visas på kartan. Du kan zooma in på kartan för att se fler detaljer. När du navigerar till en destination visas rutten med en färgad linje på kartan.

### Ändra kartans orientering

- 1 På startsidan trycker du på ▲ eller ▼ för att bläddra genom apparna.
- 2 Välj **Karta**.
- 3 Tryck på **OK** för att öppna alternativmenyn.

#### 4 Välj **Orientering**.

#### 5 Välj ett alternativ:

- Välj **Norr upp** för att visa norr överst på kartan.
- Välj **Kurs upp** för att visa den nuvarande kursen överst på kartan.

## Waypoints

Waypoints är positioner som du spelar in och sparar på din enhet. Waypoints kan markera var du befinner dig, vart du ska eller var du har varit.

### Spara din aktuella plats som en waypoint

- 1 På startsidan håller du ned **BACK** för att öppna åtgärdsmenyn.
- 2 Välj **Markera waypoint**.

### Spara en meddelandeplats som en waypoint

När du skickar ett meddelande eller får ett meddelande från en annan enhet med inReach® teknologi kan meddelandet innehålla platsinformation. För de här meddelandena kan du spara platsen som meddelandet skickades från som en waypoint.

- 1 På startsidan trycker du på ▲ eller ▼ för att bläddra genom apparna.
- 2 Välj **Messenger** och välj en konversation med platsinformation.
- 3 Välj ett meddelande.
- 4 Tryck på **OK** för att öppna alternativmenyn.
- 5 Välj **Visa på kartan**.
- 6 Bläddra ned till sidan med koordinater.
- 7 Tryck på **OK** för att öppna alternativmenyn.
- 8 Välj **Markera waypoint**.

### Spara en plats på kartan som en waypoint

Du kan också spara en plats på kartan som en waypoint.

- 1 På startsidan trycker du på ▲ eller ▼ för att bläddra genom apparna.
- 2 Välj **Karta**.
- 3 Välj ett alternativ:
  - Välj en plats genom att trycka på skärmen.
  - Tryck på **OK**, välj **Panorera/zooma**, flytta markören till en plats och tryck på **BACK**.
- 4 Tryck på **OK**.
- 5 Välj **Markera waypoint**.

### Navigera till en waypoint

- 1 På startsidan håller du ned **BACK** för att öppna åtgärdsmenyn.
- 2 Välj **Navigera > Sparat > [ikon] > Waypoints**.
- 3 Välj en waypoint.
- 4 Välj **Navigera > Start**.

### Redigera en waypoint

- 1 På startsidan trycker du på ▲ eller ▼ för att bläddra genom apparna.
- 2 Välj **Sparat > [ikon] > Waypoints**.
- 3 Välj en waypoint.
- 4 Bläddra uppåt eller nedåt.
- 5 Tryck på **OK** för att öppna alternativmenyn.
- 6 Välj **Redigera information**.
- 7 Välj ett alternativ:
  - Om du vill ändra waypointens namn väljer du **Namn**.
  - Om du vill ändra symbolen som representerar waypointen väljer du **Ikon**.
  - Om du vill ändra GPS-koordinaterna för waypointen väljer du **Position**.
- 8 Ange ny information.

## Ta bort en waypoint

- 1 På startsidan trycker du på ▲ eller ▼ för att bläddra genom apparna.
- 2 Välj **Sparat** >  > **Waypoints**.
- 3 Välj en sparad waypoint.
- 4 Bläddra uppåt eller nedåt på kartan.
- 5 Tryck på **OK** för att öppna alternativmenyn.
- 6 Välj **Ta bort**.

## Banor

En bana kan ha flera destinationer och kan navigeras punkt till punkt eller på ruttdragningsbara vägar. Du kan skapa och spara banor i Garmin Explore™ appen.

### Navigera längs en sparad bana

- 1 På startsidan håller du ned **BACK** för att öppna åtgärdsmenyn.
- 2 Välj **Navigera** > **Sparat** >  > **Banor**.
- 3 Välj en bana.
- 4 Tryck på **OK** för att öppna alternativmenyn.
- 5 Välj **Kör**.

### Vända en bana

Du kan växla start- och slutpunkt på banan för att navigera i omvänd ordning.

- 1 På startsidan håller du ned **BACK** för att öppna åtgärdsmenyn.
- 2 Välj **Navigera** > **Sparat** >  > **Banor**.
- 3 Välj en bana.
- 4 Bläddra nedåt.
- 5 Tryck på **OK** för att öppna alternativmenyn.
- 6 Välj **Byt banriktning**.

## Aktiviteter

När du använder spårning spelar enheten in din väg som en aktivitet. Du kan visa information om din aktivitet, bland annat distans och tid, och visa vägen för din aktivitet på en karta.

### Starta en aktivitet

Du kan använda funktionen Starta aktivitet för att välja aktivitetsalternativ och snabbt komma ut i spåret. Enheten kommer ihåg dina val och sparar dem till nästa gång du startar en aktivitet.

- 1 På hemskärmen väljer du **Starta aktivitet**.
- 2 Välj aktivitetsalternativ:
  - Välj **Spårning** och slå på omkopplaren för att aktivera inReach® spårning när du startar aktiviteten.
  - Välj **Spårning** > **Sändningsintervall** för att ställa in hur ofta enheten registrerar en spårpunkt och överför den via satellitnätverket när du förflyttar dig.
  - Välj **Navigation** för att börja navigera till en destination (*Navigation, sidan 19*).
  - Med alternativet **Hög detalj** loggas din plats och spåret uppdateras oftare i enhetens minne än med standardalternativet.
  - Välj **Autostart** för att ställa in enheten så att en aktivitetsinspelning startar när du slår på enheten eller efter att en tidigare aktivitet har sparats eller kasserats.
  - Välj **Aktivitet** och välj en typ av aktivitet.
  - Välj **Spårfärg** för att ändra färg i spårningsloggen.
- 3 Gå utomhus till en öppen plats.
- 4 Välj **Start** och vänta medan enheten hämtar satelliter.  
Enheten börjar spela in din väg som en del av aktiviteten.

### Anpassa den aktuella aktiviteten

- 1 Medan du spelar in en aktivitet väljer du den aktuella aktiviteten och sedan  > **Aktivitetskontroller**.
- 2 Välj ett alternativ:

- Om du vill aktivera eller avaktivera inReach® spårning väljer du **Spårning**.
- Om du vill navigera till en destination väljer du **Navigation**.
- Om du vill logga din plats och uppdatera spårlinjen oftare än standardvärdet väljer du **Hög detalj**.
- Om du vill att enheten ska starta en aktivitetsinspelning när du startar den eller när en tidigare aktivitet har sparats eller kasserats väljer du **Autostart**.
- Om du vill välja en aktivitetstyp väljer du **Aktivitet**.
- Om du vill ange färg för spåret på kartan väljer du **Spårfärg**.

### Visa aktuell aktivitet

När du börjar spåra börjar enheten spela in din väg som en aktivitet (*Starta spårningen, sidan 8*).

- 1 På startsidan trycker du på ▲ eller ▼ för att bläddra genom apparna.
- 2 Välj **Sparat** > **Aktuell aktivitet**.
- 3 Bläddra uppåt och neråt för att visa aktivitetsdetaljer.

### Navigera i en sparad aktivitet

- 1 På startsidan trycker du på ▲ eller ▼ för att bläddra genom apparna.
- 2 Välj **Sparat** >  > **Aktiviteter**.
- 3 Välj en aktivitet.
- 4 Välj **Navigera** > **Start**.

### Stoppa aktuell aktivitet

- 1 Medan du spelar in en aktivitet väljer du den aktuella aktiviteten på startskärmen och väljer  > **Aktivitetskontroller**.
- 2 Välj **Stoppa**.
- 3 Välj ett alternativ:
  - Om du vill återuppta den aktuella aktiviteten väljer du **Fortsätt**.
  - Om du vill spara aktiviteten väljer du **Spara**.
  - Om du vill navigera tillbaka till början av din aktivitet väljer du **TracBack** (*Navigera med TracBack®, sidan 19*).
  - Om du vill ta bort aktiviteten väljer du **Ta bort**.

# Anpassa enheten

## Ljudinställningar

På startsidan trycker du på ▲ eller ▼ för att bläddra genom apparna. Välj **Inställningar > Avisering**.

**Tysta allt:** Stänger av alla ljudsignaler på enheten.

**Volym:** Ställer in enhetens volymnivå.

**Meddelande mottaget:** Ställer in ljud som hörs när du tar emot ett meddelande.

**Meddelandet har skickats:** Ställer in ljud som hörs när du skickar ett meddelande.

**Kritiskt meddelande:** Ställer in ljud som hörs när enheten avger ett kritiskt meddelande.

**Ring tills läst:** Ställer in enheten på att ringa tills du läser ett nytt meddelande. Den här funktionen är praktisk om du befinner dig i en bullrig miljö.

## Telefoninställningar

På startsidan trycker du på ▲ eller ▼ för att bläddra genom apparna. Välj **Inställningar > Telefon**.

**Status:** Aktiverar trådlös Bluetooth® teknik.

**Para ihop telefon:** Parkopplar enheten med en kompatibel Bluetooth aktiverad smartphone. Med den här inställningen kan du använda Bluetooth anslutna funktioner med Garmin Explore™ eller Garmin Messenger™ appen.

## Inställningar för inReach, distans

Du kan använda vissa inReach® Mini 3/3 Plus funktioner genom att använda en annan kompatibel enhet med ANT® trådlös teknik, exempelvis klockan fēnix®. Du kan använda alternativet inReach, distans för att se inkommande meddelanden, skicka incheckningsmeddelanden, starta och stoppa spårning samt initiera eller avbryta SOS.

På startsidan trycker du på ▲ eller ▼ för att bläddra genom apparna. Välj **Inställningar > inReach, distans**.

**Status:** Aktiverar eller avaktiverar funktionen inReach, distans och ger dig tillgång till vissa inReach-funktioner med en annan kompatibel enhet.

**Enhetsnummer:** Visar enhetsnumret för ANT kanalen.

**Verifiera enheter:** Visa en lista med verifierade enheter som den här enheten kan används till att ansluta trådlöst till.

## Spårningsinställningar

På startsidan trycker du på ▲ eller ▼ för att bläddra genom apparna. Välj **Inställningar > Spårning**.

**Sändningsintervall:** Ställer in hur ofta enheten registrerar en spårpunkt och överför den via satellitnätverket.

**Obs!:** Frekvensen för Sändningsintervall påverkar batteritiden (*Batteriinformation, sidan 27*).

**Registrerar aktivitet:** Ställer in detaljnivån som används i din aktivitetsregistrering. Med alternativet Hög detalj loggas din plats och spåret uppdateras oftare i enhetens minne än med alternativet Standard.

**Obs!:** Inspelningar med mycket detaljer minskar batteritiden (*Batteriinformation, sidan 27*).

**Autostart:** Ställer in att enheten ska börja spåra när du startar enheten.

## Kartinställningar

På startsidan trycker du på ▲ eller ▼ för att bläddra genom apparna. Välj **Inställningar > Karta**.

**Waypoints:** Visar eller döljer waypointer på kartan.

**Waypointetiketter:** Visar eller döljer waypointetiketter på kartan.

**Spårpunkter:** Visar eller döljer spårpunkter på kartan.

**Meddelanden:** Visar eller döljer meddelanden på kartan.

**Autozoom:** Ställer automatiskt in rätt zoomnivå för optimal användning av kartan. Om du har valt Av måste du zooma in och ut manuellt.

**Orientering:** Anger kartans orientering. Med alternativet Norr upp visas norr överst på sidan. Med alternativet Kurs upp visas den nuvarande riktningen överst på sidan.

## Systeminställningar

På startsidan trycker du på ▲ eller ▼ för att bläddra genom apparna. Välj **Inställningar > System**.

**Skärm och ljusstyrka:** Anger bakgrundsbelysningens ljusstyrka och hur lång tid den lyser innan den släcks.

**Språk:** Ställer in textspråket på enheten.

**Obs!:** Om du ändrar textspråk innebär det inte att språket i data som användaren lagt in ändras.

**Tangentbordsspråk:** Aktiverar språk för knappsatsen.

**Standardtangentbord:** Ställer in standardtangentbordstypen.

**Lösenordskod:** Ställer in en fyrsiffrig lösenordskod för att skydda enheten (*Ställa in lösenordskod för enheten, sidan 26*).

**Kompasskalibrering:** Kalibrerar kompassen (*Kalibrera kompassen, sidan 20*).

**Tid:** Ställer in tidsformat och tidszon (*Tidsinställningar, sidan 25*).

**Enheter:** Ställer in positionsformat och måttenheter för enheten (*Enhetsinställningar, sidan 25*).

**Hämta foto- och röstmeddelanden automatiskt:** Ställer in att enheten automatiskt hämtar foton och röstmeddelanden.

**Obs!:** Det här alternativet är endast tillgängligt på din inReach® Mini 3 Plus satellitkommunikationsenhet.

**Meddelandeläge:** I läget Prestanda lyssnar enheten hela tiden efter inkommande inReach meddelanden, vilket ger kortare batteritid. Läget Låg effekt ger längre batteritid eftersom du inte söker efter inkommande inReach meddelanden lika ofta (*Batteriinformation, sidan 27*).

**Obs!:** Det här alternativet är endast tillgängligt på din inReach Mini 3 Plus satellitkommunikationsenhet.

**Satellit:** Ställer in alternativ för satellitsystemet (*Satellitinställningar, sidan 25*).

**USB-läge:** Ställer in enheten på användning av masslagringsläge eller Garmin® läge när den är ansluten till en dator.

**Extern ström:** Stänger automatiskt av enheten när kopplas bort från en extern strömkälla.

**Nollställ:** Återställer användardata och inställningar (*Återställa alla standardinställningar, sidan 30*).

**Programuppdatering:** Installerar programvaruuppdateringar som hämtas till enheten.

**Om:** Visar information om IMEI-nummer, auktoriseringskod, programvara, licens och regler.

## Tidsinställningar

På startsidan trycker du på ▲ eller ▼ för att bläddra genom apparna. Välj **Inställningar > System > Tid**.

**Tidsformat:** Ställer in om enheten ska visa tiden i 12-timmars eller 24-timmars format.

**Tidszon:** Ställer in tidszonen för enheten.

**Sommartid:** Anger att enheten ska använda sommartid. Det här alternativet är inte tillgängligt när Tidszon är inställt på Automatiskt.

## Enhetsinställningar

På startsidan trycker du på ▲ eller ▼ för att bläddra genom apparna. Välj **Inställningar > System > Enheter**.

**Positionsformat:** Ställer in det format som används för geografiska positionskoordinater och koordinatsystem som används av kartan (*Inställningar för positionsformat, sidan 25*).

**Fart/distans:** Anger måttenheten för avstånd.

**Vindhastighet:** Ställer in den måttenhet som ska användas för vindhastighet.

**Temperatur:** Ställer in måttenheten för temperatur till Fahrenheit (°F) eller Celsius (°C).

**Bäring:** Ställer in den nordliga referens som används på kompassen till geografiskt eller magnetiskt norr.

### Inställningar för positionsformat

**Obs!:** Ändra bara positionsformat eller koordinatsystem för kartreferens om du använder en karta eller ett sjökort med ett annat positionsformat.

På startsidan trycker du på ▲ eller ▼ för att bläddra genom apparna. Välj **Inställningar > System > Enheter > Positionsformat**.

**Format:** Ställer in positionsformatet som en given platsavläsning visas i.

**Referenspunkt:** Ställer in koordinatsystemet för kartan.

**Sfär:** Visar det koordinatsystem som enheten använder. Standardkoordinatsystem är WGS 84.

## Satellitinställningar

Du kan ändra satellitsystemen som används av enheten. Om du vill ha mer information om satellitsystem går du till [garmin.com/aboutGPS](http://garmin.com/aboutGPS).

På startsidan trycker du på ▲ eller ▼ för att bläddra genom apparna. Välj **Inställningar > System > Satellit**.

**Endast GPS:** Aktiverar GPS-satellitsystemet.

**Multi-GNSS:** Aktiverar flera satellitsystem. Genom att använda flera satellitsystem tillsammans får du ökad prestanda i krävande miljöer och snabbare positionsbestämning än när endast GPS används. Dock kan batteritiden minska snabbare om du använder flera system än om du använder enbart GPS.

**Alla + Flera band:** Aktiverar flera satellitsystem på flera frekvensband. System med flera band använder flera frekvensband och möjliggör mer konsekventa spårregister, förbättrad positionering, färre flervägsfel och färre atmosfäriska fel när enheten används i krävande miljöer. Dock kan batteritiden minska snabbare om du använder flera system än om du använder enbart GPS.

## Ställa in lösenordskod för enheten

### OBS!

Om du anger fel lösenordskod tre gånger låses enheten tillfälligt. Efter fem felaktiga försök låses enheten tills du återställer lösenordskoden i Garmin Messenger™ appen. Om du inte har parkopplat enheten med telefonen raderar enheten dina data och återställer den till fabriksinställningarna efter fem felaktiga försök.

Du kan ställa in en lösenordskod för enheten för att förhindra att obehöriga användare använder den.

#### 1 Välj ett alternativ:

- Under den första konfigurationen väljer du **Skapa lösenordskod** när du uppmanas till det.
- Tryck på ▲ eller ▼ för att bläddra i listan med appar och välj **Inställningar > System > Lösenordskod > Ange lösenordskod**.

#### 2 Ange en fyrsiffrig lösenordskod.

#### 3 Ange lösenordskoden igen.

Som standard måste du ange lösenordskoden omedelbart efter att du har slagit på enheten eller när skärmen slås på igen. Du kan ställa in ett tidsintervall innan ett lösenord krävs med hjälp av inställningen Kräv lösenordskod.

# Enhetsinformation

## Produktuppdateringar

Installera Garmin Express™ ([www.garmin.com/express](http://www.garmin.com/express)) på datorn. Installera appen Garmin Explore™ på telefonen.

Detta ger enkel åtkomst till de här tjänsterna för Garmin® enheter:

- Programvaruuppdateringar
- Dataöverföringar till Garmin Explore
- Produktregistrering

## Konfigurera Garmin Express™

- 1 Anslut enheten till datorn med en USB-kabel.
- 2 Gå till [garmin.com/express](http://garmin.com/express).
- 3 Följ instruktionerna på skärmen.

## Mer information

Du hittar mer information om produkten på Garmin® webbplatsen.

- Ytterligare handböcker, artiklar och programvaruuppdateringar hittar du på [support.garmin.com](http://support.garmin.com).
- Gå till [buy.garmin.com](http://buy.garmin.com) eller kontakta din Garmin återförsäljare för information om tillbehör och utbytesdelar.

## Specifikationer

Batterityp	Uppladdningsbart, inbyggt litiumjonbatteri
Batterikapacitet	1800 mAh
Vattenklassning	IEC 60529 IP67 <sup>1</sup>
Drifttemperaturområde	Från -20 till 60 °C (från -4 till 140 °F)
Laddningstemperaturområde	Från -20 °C till 0 °C (från -4 °F till 32 °F) – långsam laddning av batteriet till full kapacitet Från 0 °C till 45 °C (från 32 °F till 113 °F) – snabb laddning av batteriet till full kapacitet Från 45 °C till 60 °C (från 113 °F till 140 °F) – snabb laddning till reducerad kapacitet
Trådlös frekvens	2 400–2 483,5 MHz: < 13 dBm 1 610–1 626,5 MHz < -3 dBW/4 kHz

## Batteriinformation

Den faktiska batteritiden beror på enhetens inställningar och om du registrerar en aktivitet med mycket detaljer eller spårar med ett högt intervall. Se till att du har fri sikt mot himlen för att få optimal batteritid.

### inReach® Mini 3

Läge	Batterilivslängd
10 minuters sändningsintervall för spårning	Upp till 350 timmar
10 minuters sändningsintervall för spårning och mycket detaljerad aktivitetsregistrering (GPS-läge)	Upp till 170 timmar
10 minuters sändningsintervall för spårning och mycket detaljerad aktivitetsregistrering (alla satellitsystem)	Upp till 120 timmar
2 minuters sändningsintervall för spårning	Upp till 105 timmar
Avstängd	Upp till 1 år

### inReach Mini 3 Plus

Läge	Batterilivslängd
Batterisnålt meddelandeläge med 10 minuters sändningsintervall för spårning	Upp till 350 timmar
Prestandaläge för meddelanden med 10 minuters sändningsintervall för spårning	Upp till 95 timmar
Prestandaläge för meddelanden med 10 minuters sändningsintervall för spårning och mycket detaljerad aktivitetsregistrering (GPS-läge)	Upp till 75 timmar

<sup>1</sup> Enheten är skyddad mot inträngande damm och tål tillfällig exponering för vatten på upp till 1 m i upp till 30 min.

Läge	Batterilivslängd
Prestandaläge för meddelanden med 10 minuters sändningsintervall för spårning och mycket detaljerad aktivitetsregistrering (alla satellitsystem)	Upp till 60 timmar
Prestandaläge för meddelanden med 2 minuters sändningsintervall för spårning	Upp till 55 timmar
Avstängd	Upp till 1 år

## Se information om regler och efterlevnad för E-label

Enhetens etikett ges elektroniskt. E-label kan ge information om regler, exempelvis identifieringsnummer från FCC eller lokala efterlevnadsmärkningar, IMEI-nummer samt tillämplig produkt- och licensinformation.

- 1 På huvudmenyn väljer du **Inställningar**.
- 2 Välj **System**.
- 3 Välj **Om**.

## Fästa adapter för fäste på baksida

- 1 Skjut in adapterklämman för fästet på baksidan i fästöglan ovanpå enheten.



- 2 Använd en T10 TORX-skruvmejsel och fäst adaptern för fästet på baksidan av enheten med den skruv som medföljer adaptern.

## Fästa karbinremmen

- 1 För in remmens ögla genom spalten i enheten.



- 2 Dra fästremmens andra ände genom öglan och dra åt.
- 3 Trä ringen genom övre delen av remmen.

4 Fäst en karbinhake genom ringen.

## Sätta fast en rem

1 För in remmens ögla genom spalten i enheten.

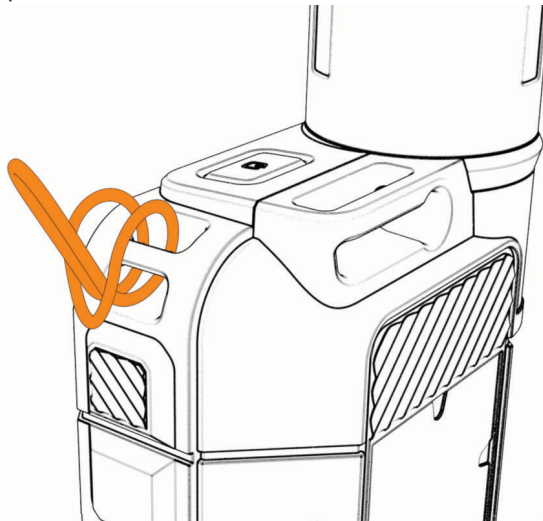

2 Dra remmens andra ände genom öglan och dra åt.

3 Om det behövs fäster du remmen på dina kläder eller din ryggsäck för att binda fast den under en aktivitet.

## Låsa och låsa upp enheten

Du kan låsa knapparna och pekskärmen för att förhindra oavsiktliga knapptryckningar och svep på skärmen.

1 Håll in .



2 Välj  för att låsa enheten.

3 Tryck på  för att låsa upp enheten.

## Låsa och låsa upp pekskärmen

Lås skärmen för att förhindra oavsiktliga skärmtryckningar.

1 Håll ned  och välj  för att låsa pekskärmen.

2 Håll ned , tryck på  tills du väljer  och tryck på **OK** för att låsa upp pekskärmen.

## Ta en skärmbild

Håll ner  och **OK**.

Ett meddelande visas för att bekräfta att skärmbilden togs.

Bildfilen sparas i Garmin® > mappen ScreenShot på enheten.

## Skötsel av enheten

### **OBS!**

Förvara inte enheten där den kan utsättas för extrema temperaturer eftersom det kan orsaka permanenta skador.

Använd aldrig hårda eller vassa föremål på pekskärmen eftersom den då kan skadas.

Använd inte kemiska rengöringsmedel, lösningsmedel, solskydd eller insektsmedel som kan skada plastkomponenter och ytor.

Fäst väderskyddet ordentligt för att förhindra skada på USB-porten.

Undvik kraftiga stötar och ovarsam hantering eftersom det kan förkorta produktens livslängd.

## Rengöra enheten

1 Torka av enheten med en fuktad trasa med mildt rengöringsmedel.

2 Torka enheten torr.

## Rengöra USB-porten

- 1 Stäng av enheten och koppla bort den från strömförsörjningen.
- 2 Rengör USB-porten med en mjuk, ren och luddfri trasa eller bomullstopp.  
**Obs!** Vid behov kan du fukta trasan eller bomullstoppen lätt med isopropylalkohol.
- 3 Låt enheten torka helt innan du ansluter den till en strömkälla.

## Rengöra pekskärmen

- 1 Använd en mjuk, ren, luddfri trasa.
- 2 Om det behövs, fukta trasan med vatten.
- 3 Om du använder en lätt fuktad trasa, stäng av enheten och koppla ur enheten från eluttaget.
- 4 Torka skärmen försiktigt med trasan.



## Felsökning

### Maximera batteritiden

- Minska bakgrundsbelysningens tidsgräns och ljusstyrka (*Systeminställningar*, sidan 24).
- Minska frekvensen på inställningen **Sändningsintervall** för spårningen (*Spårningsinställningar*, sidan 24).
- Använd detaljnivån **Standard** för aktivitetsinspelningar (*Spårningsinställningar*, sidan 24).
- Stäng av Bluetooth® teknik (*Telefoninställningar*, sidan 24).
- Använd meddelandeläget med **Låg effekt** på satellitkommunikationsenheten (*Systeminställningar*, sidan 24).
- Stäng av ytterligare satellitsystem (*Satellitinställningar*, sidan 25).

### Enheten är på fel språk



Du kan ändra språk om du har råkat välja fel språk på enheten.

- 1 Från startsidan bläddrar du nedåt och väljer .
- 2 Bläddra nedåt och välj .
- 3 Välj den andra posten i listan.
- 4 Välj språk.

### Återställa alla standardinställningar

Innan du återställer enheten bör du synkronisera den med Garmin Explore™ appen för att överföra dina aktivitetsdata.

Du kan återställa alla enhetsinställningar till fabriksinställningarna.

- 1 På startsidan trycker du på  eller  för att bläddra genom apparna.
- 2 Välj **Inställningar > System > Nollställ**.
- 3 Välj ett alternativ:
  - Återställ alla enhetsinställningarna till fabriksinställningar och spara all information du angivit och all aktivitetshistorik genom att välja **Återställ standardinställningar**.
  - Om du vill ta bort alla meddelanden på enheten väljer du **Ta bort alla meddelanden**.
  - Återställ alla enhetsinställningarna till fabriksinställningar och ta bort all information du angivit och all aktivitetshistorik genom att välja **Ta bort data och återställ inställningar**.

### Ladda inReach® enheten

#### **OBS!**

Förhindra korrosion genom att torka av USB-porten, väderskyddet och det omgivande området noggrant innan du laddar eller ansluter enheten till en dator.

**Obs!** Det går inte att ladda enheten när den är utanför godkänt temperaturintervall (*Specifikationer*, sidan 27).

- 1 Lyft på väderskyddet .

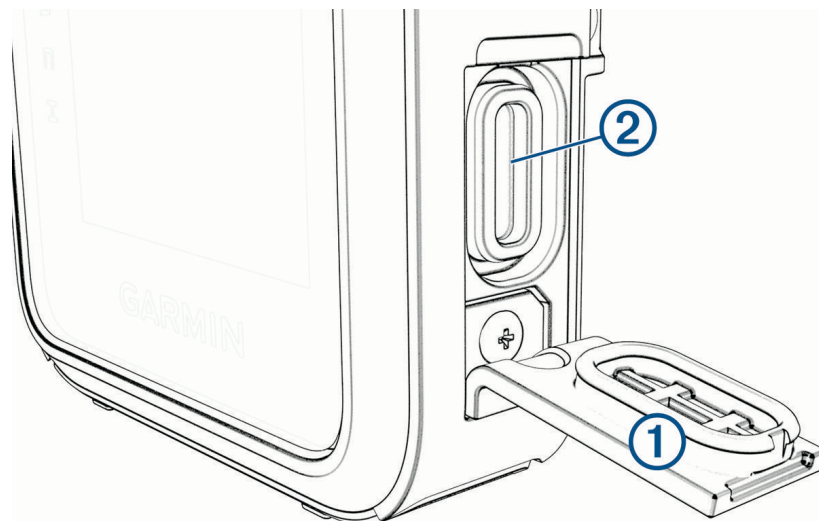

- 2 Sätt i strömkabeln i laddningsporten ② på enheten.
- 3 Anslut den andra änden av strömkabeln till en kompatibel nätströmsadapter.
- 4 Anslut nätströmsadaptern till ett vanligt vägguttag.  
Aktuell batteriladdningsnivå visas på enheten.

### **Spara energi medan du laddar enheten**

- 1 Anslut enheten till en extern strömkälla.
- 2 Håll in strömknappen tills skärmen stängs av.  
Enhetsen ändras till ett batteriladdningsläge med låg strömförbrukning och batterimätaren visas.  
**Obs!** Om laddningskällan inte ger tillräckligt med ström kan du stänga av enheten medan den laddas genom att hålla in strömknappen tills  visas.
- 3 Ladda enheten helt.

# support.garmin.com

---

© 2025 Garmin Ltd. eller dess dotterbolag

Garmin®, Garmin logotypen, ANT®, fēnix®, inReach® och TracBack® är varumärken som tillhör Garmin Ltd. eller dess dotterbolag och är registrerade i USA och andra länder. Garmin Explore™, Garmin Express™, Garmin Messenger™ och Garmin Response™ är varumärken som tillhör Garmin Ltd. eller dess dotterbolag. De här varumärkena får inte användas utan skriftligt tillstånd från Garmin.

Märket Bluetooth® och logotyperna ägs av Bluetooth SIG, Inc., och all användning av sådana märken från Garmin är licensierad. Iridium® är ett registrerat varumärke som tillhör Iridium Satellite LLC. TORX® är ett registrerat varumärke som tillhör Acument Intellectual Properties, LLC i USA eller andra länder. Övriga varumärken och varunamn tillhör respektive ägare.