

GARMIN®

inReach® Mini 3/3 Plus

Satellittkommunikasjonsenhet



Brukerveiledning

Innholdsfortegnelse

Innledning	4	Vise treningsprograminformasjon og bruk.....	13
Startveiledning.....	4	Apper	14
Oversikt over enheten.....	4	Garmin Share.....	14
Knapper.....	5	Dele data med Garmin Share.....	14
Kontroller.....	5	Motta data med Garmin Share.....	15
Handlingsmeny.....	6	Lagrede data.....	15
Parkoble telefonen din og aktivere enheten.....	6	Bruke Lagret-appen.....	15
Garmin Messenger™ appen.....	6	Vise lagrede data.....	15
Garmin Explore™.....	7	Slette lagrede data.....	15
Iridium® satellittnettverk.....	7	Bruke talekommandoer.....	16
Bluetooth® tilkoblede funksjoner.....	7	Talekommandoer.....	16
Teste enheten.....	7	Ta opp et talenotat.....	16
inReach® – funksjoner	8	Vær.....	17
inReach® sporing.....	8	Vise en værmelding.....	17
Starte sporing.....	8	Legge til et veipunkt som en værposisjon.....	17
Navigere til begynnelsen av det gjeldende sporet.....	8	Angi værposisjon.....	17
Stoppe sporing.....	8	Be om en inReach® værmelding.....	17
Dele sporingssiden din.....	8	Oppdatere en inReach® værmelding.....	18
Meldinger.....	8	Slette en værposisjon.....	18
Sende en Check-in-melding.....	9	Navigasjon	19
Sende en tekstmelding.....	9	Innhente GPS-satellittsignaler.....	19
Sende en innleggsmelding.....	9	Panorere og zoome på kartet.....	19
Svare på en melding.....	9	Navigere ved hjelp av TracBack®.....	19
Reagere på meldinger.....	10	Navigere til kjente koordinater.....	19
Laste ned bilde- og talemeldinger... ..	10	Vise den nåværende posisjonen din... ..	19
Søke etter meldinger.....	10	Navigere med Sight 'N Go.....	20
Vise meldingsdetaljer.....	10	Stoppe navigasjon.....	20
Navigere til en meldingsposisjon... ..	10	Kompass.....	20
Slette meldinger.....	10	Navigere med kompasset.....	20
Kontakter.....	11	Kalibrere kompasset.....	20
Tillegging av kontakt.....	11	Angi kompassretning.....	20
Redigere en kontakt.....	11	Kompassinnstillinger.....	20
Slette en kontakt.....	11	Kart.....	20
SOS.....	11	Endre kartretningen.....	20
Sette i gang en SOS-redningsaksjon.....	11	Veipunkter.....	21
Sende en egendefinert SOS-melding.....	12	Lagre den gjeldende posisjonen som et veipunkt.....	21
Avbryte en SOS-redningsaksjon.....	12	Lagre en meldingsposisjon som et veipunkt.....	21
Synkronisere inReach® data.....	12	Lagre en posisjon på kartet som et veipunkt.....	21
		Navigere til et veipunkt.....	21

Redigere et veipunkt.....	21
Slette et veipunkt.....	22
Løyper.....	22
Navigere i en lagret løype.....	22
Reversere en løype.....	22
Aktiviteter.....	22
Starte en aktivitet.....	22
Tilpasse den pågående aktiviteten..	22
Vise den pågående aktiviteten.....	23
Navigere i en lagret aktivitet.....	23
Stoppe den pågående aktiviteten...	23

Gjenopprette alle standardinnstillinger.....	30
Lade inReach® enheten.....	30
Spare strøm mens enheten lades...	31

Tilpasse enheten..... 24

Lydinnstillinger.....	24
Telefoninnstillinger.....	24
Innstillinger for inReach-fjernkontroll..	24
Sporingsinnstillinger.....	24
Kartinnstillinger.....	24
Systeminnstillinger.....	24
Tidsinnstillinger.....	25
Enhetsinnstillinger.....	25
Satellittinnstillinger.....	25
Angi enhetens passord.....	26

Informasjon om enheten..... 27

Produktoppdateringer.....	27
Konfigurere Garmin Express™.....	27
Få mer informasjon.....	27
Spesifikasjoner.....	27
Batteriinformasjon.....	27
Vise informasjon om forskrifter og samsvar fra den elektroniske etiketten.....	28
Feste adapteren for piggfinnemontering.....	28
Feste karabinkroksnoren.....	28
Feste en festesnor.....	29
Låse og låse opp enheten.....	29
Låse og låse opp berøringsskjermen..	29
Ta et skjermbilde.....	29
Ta vare på enheten.....	29
Rengjøre enheten.....	29
Rengjøring av USB-port.....	29
Rengjøre berøringsskjermen.....	30
Feilsøking.....	30
Maksimere batterilevetiden.....	30
Enheten bruker feil språk.....	30

Innledning

⚠ ADVARSEL!

Se veiledningen *Viktig sikkerhets- og produktinformasjon* i produktesken for å lese advarsler angående produktet og annen viktig informasjon.

Startveiledning

Når du bruker inReach® satellittkommunikasjonsenheten for første gang, bør du fullføre disse oppgavene for å konfigurere den og bli kjent med de grunnleggende funksjonene.

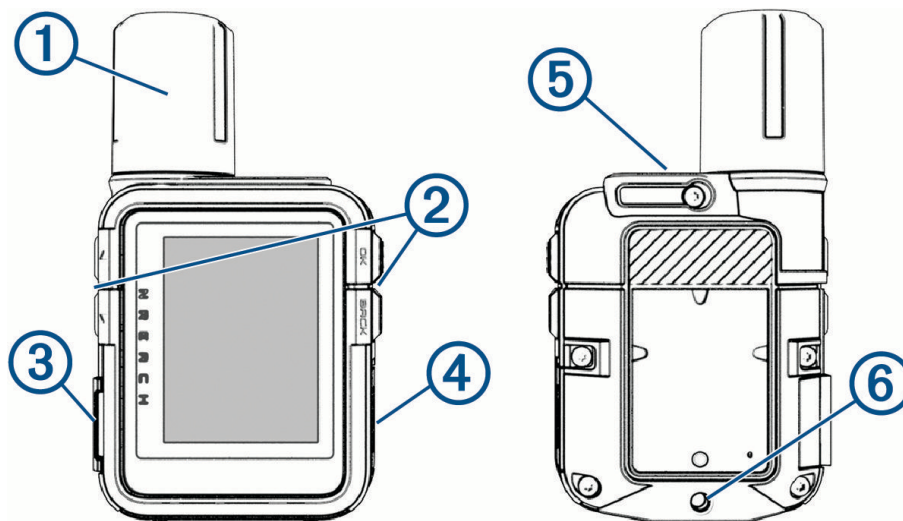

- 1 Trykk på  for å slå på enheten.
- 2 Følg instruksjonene på skjermen for å velge språk og begynne å aktivere enheten.
- 3 Last ned Garmin Messenger™ appen på telefonen, og følg instruksjonene på skjermen for å parkoble og aktivere enheten (*Parkoble telefonen din og aktivere enheten, side 6*).
Du kan bruke Garmin Messenger appen til å skrive og sende meldinger ved hjelp av telefonen.
- 4 Last ned Garmin Explore™ appen til telefonen, og logg på med kontoinformasjonen du brukte for å aktivere abonnementet.
Du kan bruke Garmin Explore appen til å planlegge eventyr, navigere og sikkerhetskopiere data fra enheten din.
- 5 Opprett om nødvendig et passord for å beskytte enheten (*Angi enhetens passord, side 26*).
- 6 Søk etter oppdateringer (*Produktoppdateringer, side 27*).
Du bør oppdatere programvaren på enheten jevnlig for å få best resultat. Programvareoppdateringer inneholder endringer og forbedringer av personvern, sikkerhet og funksjoner.
- 7 Synkroniser satellittkommunikasjonsenheten din med Garmin Messenger appen (*Synkronisere inReach® data, side 12*).
- 8 Test satellittkommunikasjonsenheten før du starter reisen (*Teste enheten, side 7*).

Oversikt over enheten















①	Intern Iridium® antenne
②	Knapper
③	SOS-knapp (under beskyttelseshette)
④	USB-port (under gummi-hette)
⑤	 Av/på-knapp
⑥	Skrueinnsats for pigginnebrakett

Knapper

	Trykk for å bla gjennom menyer, sider og innstillinger. Gå til startskjermen, og trykk for å vise appene.
	Trykk for å bla gjennom menyer, sider og innstillinger. Gå til startskjermen, og trykk for å vise appene.
BACK	Trykk for å avbryte eller gå tilbake til forrige side. Hold for å åpne handlingsmenyen.
OK	Trykk for å velge et alternativ eller for å bekrefte en melding. Trykk for å åpne alternativmenyen for den siden som er åpen (hvis tilgjengelig). Hold for å åpne talekommandoer på inReach® Mini 3 Plus satellittkommunikasjonsenheten.
	Trykk for å slå på enheten. Trykk for å låse berøringsskjermen. Hold for å åpne kontrollene.









Statusikoner

	Overføring av data
	Sporing er aktivert
	Navigere
	Uleste meldinger
	Lyder dempet
	Knappene er låst
	Lader batteriet
	Lading fullført
	Ladetemperaturen er høyere enn maksimumsgrensen eller lavere enn minimumsgrensen
	Nærmer seg den laveste driftstemperaturen
	Nærmer seg den maksimale driftstemperaturen
	Driftstemperaturen er høyere enn maksimumsgrensen eller lavere enn minimumsgrensen

Kontroller

Kontroller gir rask tilgang til ofte brukte funksjoner.

Hold inne  for å åpne kontrollene.

Ikone	Navn	Beskrivelse
	Bluetooth	Velg for å aktivere Bluetooth® og tilkoblingen til den parkoblede telefonen.
	Lysstyrke	Bruk glidebryteren til å justere lysstyrken på skjermen. Trykk og hold for å åpne innstillingene for bakgrunnslys.
	Lås enheten	Velg for å låse knappene og berøringsskjermen for å hindre utilsiktet trykk og sveip. Du kan trykke på av/på-knappen for å låse opp knappene og berøringsskjermen.
	Slå av	Velg for å slå av enheten.
	Sirene	Velg for å åpne sirene-appen og stille inn en alarm. Denne kontrollen er bare tilgjengelig på inReach® Mini 3 Plus satellittkommunikasjonsenheten.
	Trykkskjerm	Velg for å deaktivere berøringsskjermkontroller.
	Volum	Velg for å dempe alle enhetens lyder. Trykk og hold for å åpne lydinnstillingene på inReach Mini 3 Plus satellittkommunikasjonsenheten.
	Merk veipunkt	Velg for å markere et veipunkt ved den gjeldende posisjonen din med inReach Mini 3 satellittkommunikasjonsenheten.

Handlingsmeny

Gå til startskjermen, og hold inne BACK for å åpne handlingsmenyen.

Navn	Mer informasjon
Aktiver enhet	Parkobler telefonen med Garmin Messenger™ appen og aktiverer et tjenesteabonnement (<i>Parkoble telefonen din og aktivere enheten, side 6</i>).
Start sporing	Registrerer sporpunkter og overfører dem via Iridium® satellittnettverket (<i>Starte sporing, side 8</i>).
Send melding	Sender en tekst- eller innleggsmelding (<i>Meldinger, side 8</i>).
Check-in	Sender en Check-in-melding (<i>Sende en Check-in-melding, side 9</i>).
Merk veipunkt	Markerer et veipunkt ved den gjeldende posisjonen (<i>Lagre den gjeldende posisjonen som et veipunkt, side 21</i>).
Navigere	Starter navigeringen til en destinasjon (<i>Navigasjon, side 19</i>).
Test enhet	Tester enheten for å sikre at satellittabonnementet ditt er aktivt (<i>Teste enheten, side 7</i>).
Talekommando	Lytter etter en talekommando på inReach® Mini 3 Plus satellittkommunikasjonsenheden (<i>Bruke talekommandoer, side 16</i>).

Parkoble telefonen din og aktivere enheten

⚠ ADVARSEL!

Før du kan bruke inReach® funksjonene på satellittkommunikasjonsenheden, inkludert meldinger, SOS, sporing og inReach™-vær, må du ha et aktivt satellittabonnement. Du må ha et gyldig, unikt telefonnummer som kan motta en tekstmelding for å fullføre aktiveringen og parkoblingen med Garmin Messenger™ appen. VOIP-numre støttes ikke. Test alltid satellittkommunikasjonsenheden utendørs før du bruker den på tur.

LES DETTE

Bruk av satellittkommunikasjonsenheter kan være begrenset eller forbudt i enkelte jurisdiksjoner. Brukeren har selv ansvar for å kjenne til og følge all gjeldende lovgivning i jurisdiksjoner der enheten skal brukes.

inReach Mini 3 satellittkommunikasjonsenheden fungerer best når den er parkoblet med Garmin Messenger appen. Med appen kan du skrive og sende meldinger på telefonen din og synkronisere inReach data med satellittkommunikasjonsenheden.

- 1 Under førstegangsoppsettet på satellittkommunikasjonsenheden skanner du QR-koden med kameraet på telefonen for å laste ned og installere Garmin Messenger appen.

MERK: Hvis du hoppet over parkoblingsprosessen tidligere, kan du trykke på ▲ eller ▼ og velge Aktivering. Hvis du aktiverer enheten via Garmin Explore™ nettgrensesnittet i stedet for Garmin Messenger appen, kan du sende, men ikke motta, talenotater fra inReach Mini 3 Plus satellittkommunikasjonsenheden. Du kan heller ikke sende eller motta gruppemeldinger.

- 2 Følg instruksjonene på skjermen for å fullføre parkoblingen og aktivere et abonnement.

TIPS: Hvis du vil bruke flere tilkoblede funksjoner og fullføre konfigurasjonen, laster du ned og installerer Garmin Explore appen via telefonen.

Når satellittkommunikasjonsenheden og telefonen er parkoblet, kobles de automatisk til hverandre når de er slått på og innenfor rekkevidde.

Garmin Messenger™ appen

⚠ ADVARSEL!

inReach® funksjonene i Garmin Messenger appen på telefonen, inkludert SOS, sporing og inReach™-vær, er ikke tilgjengelige uten en tilkoblet inReach enhet og et aktiv inReach abonnement. Test alltid appen utendørs før du bruker den på tur.

⚠ FORSIKTIG

Ikke-satellittmeldingsfunksjonene til Garmin Messenger appen bør ikke brukes som den eneste måten å tilkalle nødhjelp på.

LES DETTE

Appen fungerer både via internett (med en trådløs tilkobling eller mobildata på telefonen) og satellittnettverket. Hvis du bruker mobildata, må den parkoblede telefonen være utstyrt med et dataabonnement og befinne seg i et område med nettverksdekning der data er tilgjengelig. Hvis du befinner deg i et område uten nettverksdekning, må du ha et aktivt inReach abonnement for at enheten din skal kunne bruke satellittnettverket.

Du kan bruke appen til å sende meldinger til andre Garmin Messenger appbrukere, inkludert venner og familie uten Garmin® enheter. Alle kan laste ned appen og koble til telefonen sin, slik at de kan kommunisere med andre appbrukere via Internett (ingen pålogging kreves). Appbrukere kan også opprette gruppemeldingstråder med andre SMS-telefonnumre. Nye medlemmer som legges til i gruppemeldingen, kan laste ned appen for å se hva andre sier.

Det påløper ikke datakostnader eller ekstra kostnader på inReach abonnementet for meldinger som sendes ved hjelp av en trådløs tilkobling eller mobildata på en telefon. Det kan påløpe kostnader for meldinger som mottas hvis meldingsleveringen blir gjort både via satellittnettverket og internett. Standard tekstmeldingspriser for mobildataabonnementet ditt gjelder.

Du kan laste ned Garmin Messenger appen fra appbutikken på telefonen din (garmin.com/messengerapp).

Garmin Explore™

Du kan opprette løyper, veipunkter og samlinger, planlegge turer, synkronisere spor, laste opp aktiviteter og bruke skylagringsfunksjoner på Garmin Explore nettsiden og i appen. De tilbyr avansert planlegging både på nett og utenfor Internett, slik at du kan dele og synkronisere data med en kompatibel Garmin® enhet. Du kan bruke appen til å laste ned kart for frakoblet tilgang, og deretter navigere hvor som helst uten å bruke din egen mobiltjeneste.

Du kan laste ned Garmin Explore appen fra appbutikken på telefonen din (garmin.com/exploreapp). Du kan også gå til explore.garmin.com.

Iridium® satellittnettverk

Enheden må ha fri sikt mot himmelen for å kunne overføre meldinger og sporingspunkter via Iridium satellittnettverket. Hvis den ikke har fri sikt mot himmelen, prøver enheten å sende informasjonen helt til den kan innhente satellittsignaler.

TIPS: Du får best kontakt med satellitter ved å plassere enheten med antennen mot himmelen.

Bluetooth® tilkoblede funksjoner

Enheden har flere Bluetooth tilkoblede funksjoner for den compatible telefonen din når du bruker Garmin Explore™ og Garmin Messenger™ apper.

Nedlastbare funksjoner: Vis nedlastede kart, for eksempel satellittbilder og USGS Quad-kart, på telefonen din i Garmin Explore appen. Du bør laste ned kart til Garmin Explore på telefonen din før du drar på tur.

Synkronisering: Garmin Messenger appen kan synkronisere data med enheten, for eksempel abonnementsendringer, kontakter og meldinger.

Meldinger: Med Garmin Messenger appen kan du lese og skrive meldinger og få tilgang til kontaktlisten på telefonen. Meldinger vises på begge enheter.

MERK: Du kan bare parkoble én telefon med inReach® enheten om gangen.

Teste enheten

Før du bruker enheten på en tur, bør du teste den utendørs for å sikre at satellittabonnement er aktivt.

1 Gå til startsidene, og trykk på ▲ eller ▼ for å bla gjennom appene.

2 Velg **Abonnement**.

3 Trykk på **OK** for å åpne alternativmenyen.

4 Velg **Test enhet > Start test**.

Vent mens enheten sender en testmelding. Når du mottar en bekreftelsesmelding, er enheten klar til bruk.

inReach® – funksjoner

⚠ ADVARSEL!

Før du kan bruke inReach funksjonene på inReach Mini 3 enheten, inkludert meldinger, SOS, sporing og inReach™-vær, må du ha et aktivt satellittabonnement. Test alltid enheten før du bruker den utendørs.

Sørg for du har klar sikt til himmelen når du bruker funksjoner for meldinger, sporing og SOS, siden disse funksjonene krever satellitttilgang for å fungere skikkelig.

LES DETTE

Bruk av satellittkommunikasjonsenheter kan være begrenset eller forbudt i enkelte jurisdiksjoner. Brukeren har selv ansvar for å kjenne til og følge all gjeldende lovgivning i jurisdiksjoner der enheten skal brukes.

inReach® sporing

Du kan bruke sporingsfunksjonen på inReach Mini 3 satellittkommunikasjonsenheten til å registrere sporpunkter og overføre dem via Iridium® satellittnettverket med det angitte sendeintervallet.

Starte sporing

- 1 Gå til startskjermen, og hold inne **BACK** for å åpne handlingsmenyen.
- 2 Velg **Start sporing**.
Når du starter sporingen, starter du også registrering av ruten din som en aktivitet.

Navigere til begynnelsen av det gjeldende sporet

- 1 Gå til startsidene, og trykk på ▲ eller ▼ for å bla gjennom appene.
- 2 Velg **Lagrete > Gjeldende aktivitet**.
- 3 Bla ned.
- 4 Trykk på **OK** for å åpne alternativmenyen.
- 5 Velg **Tilbake til start**.

Stoppe sporing

- 1 Gå til startsidene, og trykk på ▲ eller ▼ for å bla gjennom appene.
- 2 Velg den gjeldende aktivitetstidtageren din.
- 3 Rull ned til siste side i aktivitetssløyfen.
- 4 Trykk på **OK** for å åpne alternativmenyen.
- 5 Velg **Stopp sporing**.

Dele sporingssiden din

Du kan dele en kobling til en sporingsnettside med andre. Systemet legger automatisk til tekst, inkludert koblingsinformasjon, til slutt i meldingen din.

- 1 Gå til startsidene, og trykk på ▲ eller ▼ for å bla gjennom appene.
- 2 Velg den gjeldende sporingstidtageren din.
- 3 Hold inne **BACK**.
- 4 Velg **Send melding**.
- 5 Velg mottakere fra kontaktlisten, eller velg **Skriv inn kontakt** for å angi kontaktinformasjonen til hver mottaker.
- 6 Velg **Neste**.
- 7 Velg **☰ > Sporingskobling**.
- 8 Trykk på **BACK**.
- 9 Velg meldingsteksten for å skrive en egendefinert melding (valgfritt).
- 10 Når du har fullført meldingen, velger du ✓.
- 11 Trykk på **Send** for å sende meldingen.

Meldinger

inReach® Mini 3 satellittkommunikasjonsenheten sender og mottar tekstmeldinger via Iridium® satellittnettverket. Du kan sende meldinger på SMS, e-post eller til en annen enhet som bruker inReach teknologi. Informasjon om posisjonen din inkluderes i alle meldinger du sender der dette er tillatt.

Sende en Check-in-melding

Check-in-meldinger er meldinger med forhåndsdefinert tekst og mottakere.

TIPS: Du kan tilpasse mottakere av Check-in-meldinger i Garmin Messenger™ appen. Gå til fanen Enhet i appen, og velg **Check-in > Rediger Check-In-kontakter**.

- 1 Gå til startsidene, og trykk på ▲ eller ▼ for å bla gjennom appene.
- 2 Velg **Check-in**.
- 3 Trykk på ▲ eller ▼ for å bla gjennom de forhåndsdefinerte meldingene.
- 4 Trykk på **OK** for å sende en melding.

Sende en tekstmelding

- 1 Gå til startsidene, og trykk på ▲ eller ▼ for å bla gjennom appene.
- 2 Velg **Messenger > Ny melding**.
- 3 Velg mottakere fra kontaktlisten, eller velg **Skriv inn kontakt** for å angi mottakerens kontaktinformasjon.
- 4 Velg **Neste > Ny melding**.
- 5 Velg et alternativ:
 - Hvis du skal sende en forhåndsskrevet melding, velger du **Hurtigmeldinger** og deretter en melding.
MERK: Du kan legge til og redigere hurtigtekstmeldinger i Garmin Messenger™ appen.
 - Hvis du skal skrive en egendefinert melding, skriver du meldingen din, og deretter velger du ✓.
- 6 Trykk på ☰ for å åpne alternativmenyen.
- 7 Velg et alternativ:
 - Hvis du skal ta med den gjeldende posisjonen din i meldingen, velger du **Meldingsposisjon**.
 - Hvis du skal ta med en kobling til en sporingsnettside i meldingen, velger du **Sporingskobling**.
- 8 Velg **Legg til tale** for å sende et talenotat med meldingen din (valgfritt).
MERK: Talenotater er bare tilgjengelige på inReach® Mini 3 Plus satellittkommunikasjonsenheten og kan bare sendes til Garmin Messenger kontoer.
- 9 Når du har fullført meldingen, velger du **Send**.

Sende en innleggsmelding

Du kan sende en innleggsmelding til flere mottakere samtidig, der hver mottaker mottar meldingen individuelt uten å se svar fra andre. Meldinger som sendes til mer enn fem kontakter, til e-postadresser og til inReach® adresser, sendes som innleggsmeldinger.

- 1 Gå til startsidene, og trykk på ▲ eller ▼ for å bla gjennom appene.
- 2 Velg **Messenger > Ny melding**.
- 3 Velg mottakere fra kontaktlisten eller velg **Skriv inn kontakt**, og bruk tastaturet til å skrive inn kontaktinformasjonen til hver mottaker.
- 4 Velg **Neste**, og velg deretter et alternativ:
 - Hvis du skal sende en forhåndsskrevet melding, velger du **Hurtigmeldinger** og deretter en melding.
MERK: Du kan legge til og redigere hurtigtekstmeldinger i Garmin Messenger™ appen.
 - Hvis du skal skrive en egendefinert melding, skriver du meldingen din, og deretter velger du ✓.
- 5 Velg **Legg til tale** for å sende et talenotat med meldingen din (valgfritt).
Talenotater er bare tilgjengelige på inReach Mini 3 Plus satellittkommunikasjonsenheten og kan bare sendes til Garmin Messenger kontoer.
- 6 Når du har fullført meldingen, velger du **Send**.

Svare på en melding

- 1 Gå til startsidene, og trykk på ▲ eller ▼ for å bla gjennom appene.
- 2 Velg **Messenger**, og velg en samtale.
- 3 Velg **Svar**.
- 4 Velg et alternativ:
 - Hvis du vil starte med en forhåndsskrevet melding, trykker du på ▲ eller på ▼ for å bla gjennom hurtigtekstmeldingene.
 - Velg **Skriv inn melding** for å skrive en tilpasset melding.

- 5 Når du har fullført meldingen, velger du ✓.
- 6 Trykk på **OK** for å sende meldingen.

Reagere på meldinger

Du kan reagere på meldinger med en emoji.

- 1 Gå til startsidene, og trykk på ▲ eller ▼ for å bla gjennom appene.
- 2 Velg **Messenger**, og velg en samtale.
- 3 Velg en melding.
- 4 Trykk på **OK** for å åpne alternativmenyen.
- 5 Velg **Reager**.
- 6 Velg en emoji.

Enheten sender en emoji-reaksjon på meldingen.

Laste ned bilde- og talemeldinger

Du kan laste ned bilde- og talemeldinger hvis du ikke har slått på innstillingen for automatisk nedlasting ([Systeminnstillinger, side 24](#)).

- 1 Velg en meldingstråd i **Messenger**-appen.
- 2 Velg forhåndsvisningen av bilde- eller talemeldingen.
- 3 Velg **Last ned**.

Søke etter meldinger

På inReach® Mini 3 satellittkommunikasjonsenheten lytter enheten etter svar i 10 minutter når du sender en melding. På inReach Mini 3 Plus satellittkommunikasjonsenheten lytter enheten kontinuerlig etter nye meldinger i meldingsmodusen Ytelse. I meldingsmodusen Strømsparing lytter enheten etter svar i 10 minutter når du sender en melding. Både inReach Mini 3 og inReach Mini 3 Plus satellittkommunikasjonsenheter søker etter nye meldinger hver time, og når du bruker inReach sporingsfunksjonen, søker enhetene også etter meldinger i sporingsintervallet ditt.

Du kan tvinge frem et søk etter meldinger ved å manuelt søke etter meldinger, sende en melding eller sende et sporingspunkt. Når enheten din søker etter meldinger, kobles den til satellitter og mottar meldinger som venter på å bli sendt til enheten din.

- 1 Gå til startsidene, og trykk på ▲ eller ▼ for å bla gjennom appene.
- 2 Velg **Messenger**.
- 3 Velg ☰ > **Søk etter meldinger**.

Vise meldingsdetaljer

- 1 Gå til startsidene, og trykk på ▲ eller ▼ for å bla gjennom appene.
- 2 Velg **Messenger**, og velg en samtale.
- 3 Velg en melding.
- 4 Trykk på **OK** for å åpne alternativmenyen.
- 5 Velg **Vis detaljer**.

Navigere til en meldingsposisjon

Når du mottar en melding fra en annen enhet med inReach® teknologi, kan meldingen inneholde posisjonsinformasjon. For disse meldingene kan du navigere til posisjonen meldingen ble sendt fra.

- 1 Gå til startsidene, og trykk på ▲ eller ▼ for å bla gjennom appene.
- 2 Velg **Messenger**, og velg en samtale med posisjonsinformasjon.
- 3 Velg en melding.
- 4 Trykk på **OK** for å åpne alternativmenyen.
- 5 Velg **Navigere**.

Slette meldinger

- 1 Gå til startsidene, og trykk på ▲ eller ▼ for å bla gjennom appene.
- 2 Velg **Messenger**, og velg en samtale.
- 3 Velg en melding.
- 4 Velg **Slett**.

Kontakter

Du kan legge til, slette og redigere kontakter for inReach® meldinger på satellittkommunikasjonsenheten inReach Mini 3.

Tillegging av kontakt

- 1 Gå til startsidene, og trykk på ▲ eller ▼ for å bla gjennom appene.
- 2 Velg **Kontakter** > **Ny kontakt**.
- 3 Velg et element for å redigere det.
- 4 Angi den nye informasjonen.

Redigere en kontakt

- 1 Gå til startsidene, og trykk på ▲ eller ▼ for å bla gjennom appene.
- 2 Velg **Kontakter**.
- 3 Velg en kontakt.
- 4 Trykk på **OK** for å åpne alternativmenyen.
- 5 Velg **Rediger**.
- 6 Velg et element for å redigere det.
- 7 Angi den nye informasjonen.

Slette en kontakt

- 1 Gå til startsidene, og trykk på ▲ eller ▼ for å bla gjennom appene.
- 2 Velg **Kontakter**.
- 3 Velg en kontakt.
- 4 Trykk på **OK** for å åpne alternativmenyen.
- 5 Velg **Slett**.

SOS

⚠ ADVARSEL!

Før du kan bruke SOS-funksjonen, må du ha et aktivt satellittabonnement. Test alltid enheten utendørs før du bruker den på tur.

Sørg for du har fri sikt til himmelen når du bruker SOS-funksjonen, siden denne funksjonen krever satellittilgang for å fungere skikkelig.

LES DETTE

Bruk av satellittkommunikasjonsenheter kan være begrenset eller forbudt i enkelte jurisdiksjoner. Brukeren har selv ansvar for å kjenne til og følge all gjeldende lovgivning i jurisdiksjoner der enheten skal brukes.

I en nødssituasjon kan du bruke inReach® Mini 3 enheten din til å kontakte Garmin ResponseSM senteret og be om hjelp. SOS-funksjonen sender en melding til Garmin Response teamet, og de sørger for å varsle de riktige nødetatene i henhold til situasjonen du er i. Du kan kommunisere med Garmin Response teamet mens hjelpen er underveis. Du skal bare bruke SOS-funksjonen i en reell nødssituasjon.

Sette i gang en SOS-redningsaksjon

Du kan starte en SOS-redningsaksjon når enheten er slått av eller på hvis enheten har batteristrøm.

- 1 Løft beskyttelseshetten ① fra **SOS**-knappen ②.

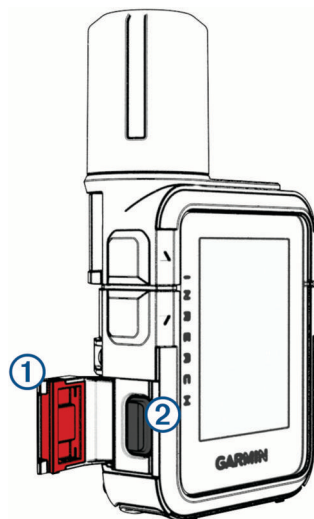

- 2 Trykk på og hold inne **SOS**-knappen.
- 3 Vent på SOS-nedtellingen.
Enheden sender en standardmelding til nødresponstjenesten med informasjon om posisjonen din.
- 4 Svar på bekreftelsesmeldingen fra nødresponstjenesten.
Når du svarer, får nødresponstjenesten vite at du er i stand til å kommunisere med dem mens redningsaksjonen pågår. Hvis du ikke svarer, starter nødresponstjenesten en redningsaksjon.

I løpet av de første 10 minuttene av redningsaksjonen, sendes en oppdatert posisjon til nødresponstjenesten hvert minutt. For å spare batteristrøm etter de første ti minuttene sendes en oppdatert posisjon hvert tiende minutt.

TIPS: Du kan også igangsette en SOS-redningsaksjon og samhandle med Garmin ResponseSM teamet ved hjelp av Garmin Messenger™ appen. Du må ha et aktivt satellittabonnement for å bruke SOS-funksjonen i appen.

Sende en egendefinert SOS-melding

Etter at du har trykket på SOS-knappen for å starte en SOS-redningsaksjon, kan du svare med en egendefinert melding.

- 1 Gå til startsidene, og trykk på ▲ eller ▼ for å bla gjennom appene.
- 2 Velg **SOS > Svar** for å skrive en egendefinert SOS-melding.
- 3 Velg et alternativ:
 - Hvis du vil starte med en forhåndsskrevet melding, trykker du på ▲ eller på ▼ for å bla gjennom hurtigtekstmeldingene.
 - Velg **Skriv inn melding** for å skrive en tilpasset melding.
- 4 Når du har fullført meldingen, velger du ✓.
- 5 Trykk på **OK** for å sende meldingen.

Når du svarer, får nødresponstjenesten vite at du er i stand til å kommunisere med dem mens redningsaksjonen pågår.

Avbryte en SOS-redningsaksjon

Hvis du ikke lenger trenger hjelp, kan du avbryte en SOS-redningsaksjon etter at du har sendt en melding om hjelp til nødresponstjenesten.

- 1 Løft beskyttelseshetten, og hold inne **SOS**-knappen.
- 2 Velg **Avbryt SOS**.
- 3 Når du blir bedt om å bekrefte forespørselen om å avbryte, velger du **Avbryt SOS**.
Enheden sender forespørselen om å avbryte. Når du mottar en bekreftelsesmelding fra nødresponstjenesten, går enheten inn i normal modus igjen.

Synkronisere inReach® data

Når du har redigert dataene dine, for eksempel abonnementsendringer, kontakter eller Check-in-meldinger, må du synkronisere enheten din med appen.

- 1 Åpne den parkoblede Garmin Messenger™ appen.

- 2 Vent mens dataene synkroniseres.

TIPS: Du kan kontrollere tilkoblingsstatusen under Enhet-kategorien i appen.

Vise treningsprograminformasjon og bruk

Du kan vise abonnementsinformasjon og databruk på inReach® Mini 3 satellittkommunikasjonsenheten. Databruk omfatter antall meldinger, sporpunkter og Check-In-meldinger som sendes i løpet av faktureringscyklusen. Telleren for databruk nullstilles automatisk ved starten av hver faktureringscyklus.

- 1 Gå til startsidene, og trykk på ▲ eller ▼ for å bla gjennom appene.
- 2 Velg **Abonnement**.
- 3 Hvis du har gjort endringer i dataplanen i Garmin Messenger™ appen, velger du **Oppdater**.

Apper

Gå til startsidene, og trykk på ▲ eller ▼ for å bla gjennom appene. Du kan endre rekkefølgen på appene ved å trykke og holde på en app og dra den til en ny plassering.

Navn	Mer informasjon
Check-in	Velg for å sende en Check-in-melding (<i>Send en Check-in-melding, side 9</i>).
Kompass	Velg for å vise kompasset (<i>Kompass, side 20</i>).
Kontakter	Velg for å administrere kontakter for inReach® meldinger (<i>Kontakter, side 11</i>).
Garmin Share	Velg for å sende eller motta data med andre Garmin® enheter (<i>Garmin Share, side 14</i>).
inReach-aktivering	Velg for å parkoble telefonen og aktivere et tjenesteabonnement med Garmin Messenger™ appen (<i>Parkoble telefonen din og aktivere enheten, side 6</i>).
Kart	Velg for å vise kartet (<i>Kart, side 20</i>).
Messenger	Velg for å sende meldinger over Iridium® satellittnettverket og søke etter nye meldinger (<i>Meldinger, side 8</i>).
Lagrete	Velg for å vise lagrede veipunkter, løyper, aktiviteter og samlinger (<i>Lagrede data, side 15</i>).
Abonnement	Velg for å vise informasjon om inReach tjenesteabonnementet (<i>Vise treningsprograminformasjon og bruk, side 13</i>).
Innstillinger	Velg for å åpne menyen med innstillinger (<i>Tilpasse enheten, side 24</i>).
Sirene	Velg for å utløse en alarm. Denne appen er bare tilgjengelig på inReach Mini 3 Plus satellittkommunikasjonsenheter.
SOS	Hvis en SOS-redning pågår, velger du dette alternativet for å åpne SOS-meldingstråden (<i>SOS, side 11</i>).
Start aktivitet	Velg for å starte en aktivitet, registrere aktivitetspunkter og sende sporingpunkter over Iridium satellittnettverket (<i>Starte sporing, side 8</i>).
Talekommando	Velg for å gi enheten en kommando (<i>Bruke talekommandoer, side 16</i>). Denne appen er bare tilgjengelig på inReach Mini 3 Plus satellittkommunikasjonsenheter.
Talenotater	Velg for å ta opp et talenotat (<i>Ta opp et talenotat, side 16</i>). Denne appen er bare tilgjengelig på inReach Mini 3 Plus satellittkommunikasjonsenheter.
Vær	Velg for å se gjeldende værmelding og -forhold (<i>Vær, side 17</i>).

Garmin Share

LES DETTE

Det er ditt ansvar å utvise skjønn når du deler informasjon med andre. Sørg alltid for at du er klar over og komfortabel med personene du deler informasjon med.

Med Garmin Share-funksjonen kan du bruke Bluetooth® teknologi til å dele data trådløst med andre kompatible Garmin® enheter. Med Garmin Share-aktiverte og -kompatible Garmin enheter som er innenfor rekkevidde av hverandre, kan du velge lagrede posisjoner og løyper som du vil overføre til en annen enhet, via en direkte, trygg enhet-til-enhet-tilkobling, uten behov for en telefon eller Wi-Fi® tilkobling.

Dele data med Garmin Share

Før du kan bruke denne funksjonen, må du aktivere Bluetooth® teknologi på begge de kompatible enhetene, og de må være innenfor 3 meter (10 fot) av hverandre. Når du blir bedt om det, må du også samtykke til å dele dataene dine med andre Garmin® enheter ved hjelp av Garmin Share.

inReach® satellittkommunikasjonsenheter kan sende og motta data når den er koblet til en annen kompatibel Garmin enhet (*Motta data med Garmin Share, side 15*). Du kan også overføre dataene dine mellom ulike enheter. Du kan for eksempel dele en favorittløype fra inReach satellittkommunikasjonsenheter med en kompatibel Garmin klokke.

- 1 Gå til startsidene, og trykk på ▲ eller ▼ for å bla gjennom appene.
- 2 Velg **Garmin Share**.
- 3 Velg **Del**.
- 4 Velg ett eller flere elementer.
- 5 Velg **Del**.
- 6 Vent mens enheten finner kompatible enheter.

- 7 Velg en enhet.
- 8 Sjekk at den sekssifrede PIN-koden samsvarer på begge enhetene, og velg **Godta**.
- 9 Vent mens enheten overfører dataene.
- 10 Velg **Del på nytt** for å dele de samme elementene med en annen bruker (valgfritt).
- 11 Velg **Fullført**.

Motta data med Garmin Share

Før du kan bruke denne funksjonen, må du aktivere Bluetooth® teknologi på begge de kompatible enhetene, og de må være innenfor 3 meter (10 fot) av hverandre. Når du blir bedt om det, må du også samtykke til å dele dataene dine med andre Garmin® enheter ved hjelp av Garmin Share.

- 1 Gå til startsidene, og trykk på ▲ eller ▼ for å bla gjennom appene.
- 2 Velg **Garmin Share**.
- 3 Vent mens enheten finner kompatible enheter innenfor rekkevidde.
- 4 Velg **Godta**.
- 5 Sjekk at den sekssifrede PIN-koden samsvarer på begge enhetene, og velg **Godta**.
- 6 Vent mens enheten overfører dataene.
- 7 Velg **Fullført**.

Lagrede data

Velg **Lagrete** fra startskjermen.





Veipunkter: Veipunkter er posisjoner som du registrerer og lagrer på enheten. Med veipunkter kan du markere hvor du er, hvor du skal, og hvor du har vært (*Veipunkter, side 21*).

Løyper: En løype er en serie av veipunkter eller posisjoner som fører deg til den endelige destinasjonen (*Løyper, side 22*).

Aktiviteter: Du kan bruke enheten til å registrere banen som en aktivitet (*Starte en aktivitet, side 22*).

Samlinger: Du kan bruke Garmin Explore™ appen til å gruppere relaterte veipunkter, løyper eller aktiviteter i samlinger (*Garmin Explore™, side 7*).

Bruke Lagret-appen

- 1 Gå til startsidene, og trykk på ▲ eller ▼ for å bla gjennom appene.
- 2 Velg **Lagrete**.
Lagrede elementer fra enheten og samlinger som er synkronisert fra Garmin Explore™ kontoen din, vises.
- 3 Velg en kategori, og velg deretter et lagret element.
- 4 Velg et alternativ:
Ikke alle alternativer er tilgjengelige for alle typer lagrede elementer.
 - Hvis du vil navigere til et lagret element, velger du **Navigere**.
 - Hvis du skal reversere en løype, må du trykke på ▼ og velge  > **Omvendt løype**.
 - Hvis du skal slette et lagret element, må du trykke på ▼ og velge  > **Slett**.
 - Hvis du skal redigere et veipunkt, må du trykke på ▼ og velge  > **Rediger detaljer**.
 - Hvis du skal gå tilbake til starten på en aktivitet, må du trykke på ▼ og velge  > **Tilbake til start**.

Vise lagrede data

- 1 Gå til startsidene, og trykk på ▲ eller ▼ for å bla gjennom appene.
- 2 Velg **Lagrete**.
- 3 Velg et lagret element.
- 4 Velg **Vis detaljer** eller **Vis på kart**.

Slette lagrede data

- 1 Gå til startsidene, og trykk på ▲ eller ▼ for å bla gjennom appene.
- 2 Velg **Lagrete**.
- 3 Velg et lagret element.
- 4 Rull opp eller ned.
- 5 Trykk på **OK** for å åpne alternativmenyen.

6 Velg Slett.

Bruke talekommandoer

Du kan bruke den integrerte mikrofonen i inReach® Mini 3 Plus satellittkommunikasjonsenheten til å gi enheten en kommando.

MERK: Talekommandoer er ikke tilgjengelig for alle språk eller områder.

- 1 Hold inne **OK**.
- 2 Si en talekommando (*Talekommandoer, side 16*).

Talekommandoer

Talekommandosystemet er utformet for å oppdage naturlig tale. Dette er en liste over vanlige talekommandoer, men inReach® Mini 3 Plus satellittkommunikasjonsenheten krever ikke disse nøyaktige setningene. Du kan prøve å si variasjoner av disse kommandoene på en måte som er naturlig for deg.

Talehjelpkommando	Funksjon
What can I say?	Viser en liste over vanlige talekommandoer.

Enhets- og skjermfunksjoner

Talekommando	Funksjon
Increase brightness	Øker skjermens lysstyrkenivå.

App- og aktivitetsfunksjoner

Talekommando	Funksjon
Show me the weather	Eksempel på en kommando for å åpne en app på enheten. Den åpner for eksempel vær-appen.
Switch to the compass app	Eksempel på en kommando for å åpne en app på enheten. Denne åpner for eksempel kompasset.
Start activity	Begynner å registrere en aktivitet.
Start tracking	Starter inReach sporing.

MERK: De oppførte appene er eksempler, men du kan styre alle standardappene og aktivitetene med talekommandoer (*Apper, side 14*).

Navigasjonsfunksjoner

Talekommando	Funksjon
Begin navigation	Åpner søkemenyen for å navigere til en destinasjon.
Save location	Lagrer gjeldende posisjon.

Mediefunksjoner

Talekommando	Funksjon
Change volume to 8	Justerer volumet til det angitte nivået. Mulige tall er 10–100.
Decrease volume	Senker lydvolument.
Mute	Demper all lyd.





Tips for talekommandoer

- Snakk med normal stemme rettet mot mikrofonen.
- Bruk setninger som enheten kan gjenkjenne (*Talekommandoer, side 16*).
- Reduser bakgrunnsstøy, som stemmer eller vind, slik at talegjenkjenningen blir mer nøyaktig.
- Hold enheten nær munnen med ryggen mot sterk vind for best ytelse.

Ta opp et talenotat

Du kan ta opp og lytte til talenotater ved hjelp av inReach® Mini 3 Plus enhetens innebygde høyttaler og mikrofon.

- 1 Gå til startsidene, og trykk på ▲ eller ▼ for å bla gjennom appene.
- 2 Velg **Talenotater > Nytt talenotat**.
- 3 Trykk på **OK** eller velg ● for å starte et opptak.

- 4 Snakk inn talenotatet.
- 5 Trykk på **OK** eller velg  for å stoppe opptaket.
- 6 Velg et alternativ:
 - Velg  for å spille av talenotatet.
 - Velg  og deretter **Gi nytt navn** for å endre navnet på talenotatet.
 - Velg  og deretter **Volum** for å justere avspillingsvolumet.
 - Velg  og deretter **Slett** for å slette talenotatet.



Vær

ADVARSEL!

Før du kan bruke inReach® funksjonene på satellittkommunikasjonsenheten, inkludert meldinger, SOS, sporing og inReach™-vær, må du ha et aktivt satellittabonnement. Du må ha et gyldig, unikt telefonnummer som kan motta en tekstmelding for å fullføre aktiveringen og parkoblingen med Garmin Messenger™ appen. VOIP-numre støttes ikke. Test alltid satellittkommunikasjonsenheten utendørs før du bruker den på tur.



Vise en værmelding

Når inReach® satellittkommunikasjonsenheten er koblet til telefonen din og har en aktiv datatilkobling, kan den motta detaljert værinformasjon fra nettet.



- 1 Gå til startsidene, og trykk på  eller  for å bla gjennom appene.
- 2 Velg **Vær**.
Satellittkommunikasjonsenheten laster automatisk ned en værmelding for den gjeldende posisjonen.
- 3 Velg et tidsintervall eller en dag for å se detaljert værinformasjon.

Legge til et veipunkt som en værposisjon

Du kan legge til et lagret veipunkt som en værposisjon ([Veipunkter, side 21](#)).



- 1 Gå til startsidene, og trykk på  eller  for å bla gjennom appene.
- 2 Velg **Vær**.
- 3 Trykk på **OK** for å åpne alternativmenyen.
- 4 Velg **Endre posisjon > Rediger > Ny posisjon**.
- 5 Velg et veipunkt.

Angi værposisjon

- 1 Gå til startsidene, og trykk på  eller  for å bla gjennom appene.
- 2 Velg **Vær**.
- 3 Trykk på **OK** for å åpne alternativmenyen.
- 4 Velg **Endre posisjon**.
- 5 Velg et alternativ:
 - Hvis du skal lagre den gjeldende posisjonen, velger du **Veipunkt**.
 - Hvis du skal angi en tidligere brukt posisjon, velger du posisjonen på listen.
 - Hvis du skal legge til en posisjon, velger du **Rediger > Ny posisjon**.

Be om en inReach® værmelding

Når inReach Mini 3 satellittkommunikasjonsenheten er koblet til telefonen din og har en aktiv internetttilkobling, kan den motta detaljert værinformasjon fra nettet. Hvis du befinner deg på et sted uten aktiv internetttilgang, kan inReach Mini 3 satellittkommunikasjonsenheten bruke inReach tjenesteabonnementet ditt for å sende en melding og be om et værvarsel. Du kan motta værmeldinger for gjeldende posisjon, et veipunkt, GPS-koordinater eller en posisjon du velger på kartet. Værmeldinger påfører dataavgifter eller ekstra kostnader på inReach abonnementet. For å få best mulig resultat bør du kontrollere at satellittenheten har klar sikt mot himmelen når du ber om en værmelding over satellitt.

- 1 Gå til startsidene, og trykk på  eller  for å bla gjennom appene.
- 2 Velg **Vær**.
- 3 Trykk på **OK** for å åpne alternativmenyen.
- 4 Velg **Oppdater**.

Enheten sender en forespørsel om værmeldingen. Det kan ta flere minutter å motta værmeldingsdata.

MERK: En maritim værmelding inkluderes for posisjoner på et hav eller andre store farvann, hvis dette er tilgjengelig. Hvis du ikke får innhentet en maritim værmelding, velger du en posisjon lenger unna kysten.

Når enheten er ferdig med å laste ned dataene, kan du vise værmeldingen når som helst til all informasjonen i værmeldingen har utløpt. Du kan også oppdatere værmeldingen når som helst.

MERK: Oppdatering av en værmelding kan medføre datakostnader eller ekstra brukskostnader.

Oppdatere en inReach® værmelding

Du kan oppdatere en inReach værmelding som har utløpt eller som inneholder utdatert informasjon. Hvis du oppdaterer en værmelding, belastes du for samme datakostnader eller ekstrakostnader som for en værmeldingsforespørsel.

MERK: Når inReach Mini 3 satellittkommunikasjonsenheten er koblet til internett via Garmin Explore™ appen, oppdateres værmeldinger automatisk uten at det påløper ekstra kostnader. Manuell oppdatering er ikke tilgjengelig.

1 Gå til startsidene, og trykk på ▲ eller ▼ for å bla gjennom appene.

2 Velg **Vær**.

3 Trykk på **OK** for å åpne alternativmenyen.

4 Velg **Oppdater**.

Enheden ber om en oppdatert værmelding. Hvis du oppdaterer værmeldingen for Veipunkt, ber enheten om en oppdatert værmelding for den gjeldende posisjonen. Det kan ta flere minutter å motta de oppdaterte værmeldingsdataene.

Slette en værposisjon

Du må angi en værposisjon før du kan slette den (*Angi værposisjon, side 17*).

Du kan slette en utgått værmelding eller en værmelding for en posisjon du ikke trenger lenger.

1 Gå til startsidene, og trykk på ▲ eller ▼ for å bla gjennom appene.

2 Velg **Vær**.

3 Trykk på **OK** for å åpne alternativmenyen.

4 Velg **Endre posisjon > Rediger > Velg en posisjon > **.

Navigasjon

Innhente GPS-satellittsignaler

Du må innhente satellittsignaler før du kan bruke funksjonene for GPS-navigasjon.

Når du slår på navigasjonsenheten, må GPS-mottakeren innhente satellittdata og fastsette sin gjeldende posisjon. Tiden det tar å hente inn satellittsignaler, varierer avhengig av flere faktorer, inkludert hvor langt unna du er posisjonen der du sist brukte navigasjonsenheten, om du har klar sikt til himmelen og hvor lang tid det har gått siden du sist brukte navigasjonsenheten. Det kan ta flere minutter å innhente satellittsignaler første gang du bruker navigasjonsenheten.

- 1 Slå på enheten.
- 2 Åpne kartet, eller start en aktivitet.
- 3 Vent mens enheten finner satellittene.
Det kan ta opptil 60 sekunder å innhente satellittsignaler.
- 4 Gå eventuelt til et åpent område, bort fra høye bygninger og trær.

Panorere og zoome på kartet

- 1 Gå til startsidene, og trykk på ▲ eller ▼ for å bla gjennom appene.
- 2 Velg **Kart**.
- 3 Trykk på **OK** for å åpne alternativmenyen.
- 4 Velg **Panorer/zoom**.
- 5 Velg et alternativ:
 - Trykk på **OK** for å veksle mellom å panorere opp og ned eller til venstre og høyre, eller for å zoome.
 - Dra kartet, eller trykk på ▲ eller ▼ for å se forskjellige områder.
 - Klyp inn eller ut med to fingre på berøringsskjermen eller trykk på + og - for å zoome inn og ut på kartet.
TIPS: Du kan dobbeltrykke på kartet for å zoome inn raskt.
 - Trykk to ganger på **BACK** for å avslutte.

Navigere ved hjelp av TracBack®

Når du registrerer en aktivitet, kan du navigere tilbake til begynnelsen av sporet.

MERK: Dette kan være nyttig hvis du går deg vill og trenger å finne veien tilbake til leiren eller startpunktet for stien.

- 1 Gå til startskjermen, og hold inne **BACK** for å åpne handlingsmenyen.
- 2 Velg **Navigere > TracBack**.
- 3 Velg **Rediger TracBack**.
- 4 Velg destinasjonen, og velg deretter tidsintervallet.
- 5 Trykk på ▼ for å bla gjennom de registrerte punktene.
- 6 Trykk på **OK** for å velge et punkt du vil navigere til.
- 7 Velg vekslebryteren **Direkte bane** for å ta den mest direkte banen tilbake til start.
- 8 Trykk på **BACK**.
- 9 Velg **Navigere > Start** for å begynne å navigere.

Navigere til kjente koordinater

- 1 Gå til startskjermen, og hold inne **BACK** for å åpne handlingsmenyen.
- 2 Velg **Navigere > Koordinater**.
- 3 Angi koordinatene.
- 4 Trykk på **OK** for å starte navigasjonen.

Vise den nåværende posisjonen din

- 1 Gå til startskjermen, og hold inne **BACK** for å åpne handlingsmenyen.
- 2 Velg **Navigere > Koordinater**.
- 3 De gjeldende koordinatene dine vises.

Navigere med Sight 'N Go

Du kan peke enheten mot et objekt i det fjerne, låse retningen og navigere til objektet.

- 1 Gå til startskjermen, og hold inne **BACK** for å åpne handlingsmenyen.
- 2 Velg **Navigere > Sight 'N Go**.
- 3 Pek med enheten mot et objekt.
- 4 Trykk på **OK** for å starte navigasjonen.

Stoppe navigasjon

- 1 Gå til startskjermen, og hold inne **BACK** for å åpne handlingsmenyen.
- 2 Velg **Stopp navigasjon**.

Kompass

Navigere med kompasset

Når du navigerer til en destinasjon, peker ▲ mot destinasjonen uansett hvilken retning du beveger deg i. Hvis ▲ peker mot toppen av det elektroniske kompasset, beveger du deg direkte mot bestemmelsesstedet. Hvis ▲ peker i en annen retning, snur du deg til den peker mot toppen av kompasset.

- 1 Begynn å navigere til en destinasjon (*Navigasjon, side 19*).
- 2 Gå til navigasjonssiden, snu deg til ▲ peker mot toppen av kompasset, og fortsett i den retningen frem til destinasjonen.

Kalibrere kompasset

LES DETTE

Kalibrer det elektroniske kompasset utendørs. Du kan få økt retningsnøyaktighet ved å holde avstand til objekter som påvirker magnetiske felter, for eksempel kjøretøy, bygninger og overhengende kraftlinjer.

Hvis du opplever uregelmessig kompassatferd, for eksempel etter å ha beveget deg over lengre avstander eller etter ekstreme temperaturendringer, kan du kalibrere kompasset manuelt.

- 1 Gå til startsidene, og trykk på ▲ eller ▼ for å bla gjennom appene.
- 2 Velg **Kompass**.
- 3 Trykk på **OK** for å åpne alternativmenyen.
- 4 Velg **Kalibrer**.
- 5 Følg instruksjonene på skjermen.

Angi kompassretning

- 1 Gå til startsidene, og trykk på ▲ eller ▼ for å bla gjennom appene.
- 2 Velg **Kompass**.
- 3 Trykk på **OK** for å åpne alternativmenyen.
- 4 Velg **Lås kurs**.
- 5 Rett toppen av enheten mot retningen, og velg **Lås kurs**.

Når du avviker fra kursen, viser kompasset retningen fra kursretningen og graden av avvik.

Kompassinnstillinger

Gå til startsidene, trykk på ▲ eller ▼ for å bla gjennom appene, velg **Kompass**, og velg **☰ > Innstillinger**.

Peiling: Angir retningsreferansen.

Kart

▲ viser posisjonen din på kartet. Når du reiser, flytter ▲ seg og viser ruten din. Avhengig av zoomnivået kan veipunktnavn og symboler vises på kartet. Du kan zoome inn på kartet for å se flere detaljer. Når du navigerer til et bestemmelsessted, er ruten markert med en farget linje på kartet.

Endre kartretningen

- 1 Gå til startsidene, og trykk på ▲ eller ▼ for å bla gjennom appene.
- 2 Velg **Kart**.
- 3 Trykk på **OK** for å åpne alternativmenyen.
- 4 Velg **Orientering**.

5 Velg et alternativ:

- Velg **Nord opp** for å vise nord øverst på kartet.
- Velg **Spor opp** for å vise gjeldende reiseretning øverst på kartet.

Veipunkter

Veipunkter er posisjoner som du registrerer og lagrer på enheten. Ved hjelp av veipunkter kan du merke av hvor du er, hvor du skal, eller hvor du har vært.

Lagre den gjeldende posisjonen som et veipunkt

- 1 Gå til startskjermen, og hold inne **BACK** for å åpne handlingsmenyen.
- 2 Velg **Merk veipunkt**.

Lagre en meldingsposisjon som et veipunkt

Når du sender eller mottar en melding fra en annen enhet med inReach® teknologi, kan meldingen inneholde posisjonsinformasjon. For disse meldingene kan du navigere til posisjonen meldingen ble sendt fra som et veipunkt.

- 1 Gå til startsidene, og trykk på ▲ eller ▼ for å bla gjennom appene.
- 2 Velg **Messenger**, og velg en samtale med posisjonsinformasjon.
- 3 Velg en melding.
- 4 Trykk på **OK** for å åpne alternativmenyen.
- 5 Velg **Vis på kart**.
- 6 Rull ned til koordinatsiden.
- 7 Trykk på **OK** for å åpne alternativmenyen.
- 8 Velg **Merk veipunkt**.

Lagre en posisjon på kartet som et veipunkt

Du kan lagre en posisjon på kartet som et veipunkt.

- 1 Gå til startsidene, og trykk på ▲ eller ▼ for å bla gjennom appene.
- 2 Velg **Kart**.
- 3 Velg et alternativ:
 - Trykk på skjermen for å velge en posisjon.
 - Trykk på **OK**, velg **Panorer/zoom**, flytt markøren til en posisjon og trykk på **BACK**.
- 4 Trykk på **OK**.
- 5 Velg **Merk veipunkt**.

Navigere til et veipunkt

- 1 Gå til startskjermen, og hold inne **BACK** for å åpne handlingsmenyen.
- 2 Velg **Navigere** > **Lagrete** >  > **Veipunkter**.
- 3 Velg et veipunkt.
- 4 Velg **Navigere** > **Start**.

Redigere et veipunkt

- 1 Gå til startsidene, og trykk på ▲ eller ▼ for å bla gjennom appene.
- 2 Velg **Lagrete** >  > **Veipunkter**.
- 3 Velg et veipunkt.
- 4 Rull opp eller ned.
- 5 Trykk på **OK** for å åpne alternativmenyen.
- 6 Velg **Rediger detaljer**.
- 7 Velg et alternativ:
 - Hvis du vil endre navnet på veipunktet, velger du **Navn**.
 - Hvis du vil endre symbolet for veipunktet, velger du **Ikon**.
 - Hvis du vil endre GPS-koordinatene til veipunktet, velger du **Posisjon**.
- 8 Angi den nye informasjonen.

Slette et veipunkt

- 1 Gå til startsidene, og trykk på ▲ eller ▼ for å bla gjennom appene.
- 2 Velg **Lagre** >  > **Veipunkter**.
- 3 Velg et lagret veipunkt.
- 4 Rull opp eller ned fra kartet.
- 5 Trykk på **OK** for å åpne alternativmenyen.
- 6 Velg **Slett**.

Løyper

En løype kan ha flere destinasjoner, som kan navigeres til punkt for punkt eller på rutbare veier. Du kan opprette og lagre løyper i Garmin Explore™ appen.

Navigere i en lagret løype

- 1 Gå til startskjermen, og hold inne **BACK** for å åpne handlingsmenyen.
- 2 Velg **Navigere** > **Lagre** >  > **Løyper**.
- 3 Velg en løype.
- 4 Trykk på **OK** for å åpne alternativmenyen.
- 5 Velg **Start**.

Reversere en løype

Du kan bytte om på løypens start- og slutt punkter hvis du vil navigere i motsatt retning.

- 1 Gå til startskjermen, og hold inne **BACK** for å åpne handlingsmenyen.
- 2 Velg **Navigere** > **Lagre** >  > **Løyper**.
- 3 Velg en løype.
- 4 Bla ned.
- 5 Trykk på **OK** for å åpne alternativmenyen.
- 6 Velg **Omvendt løype**.

Aktiviteter

Enheten registrerer sporet ditt som en aktivitet når du sporer. Du kan vise detaljer om aktiviteten din, inkludert avstand og tid, og vise sporet til aktiviteten din på et kart.

Starte en aktivitet

Du kan bruke funksjonen Start aktivitet til å velge aktivitetsalternativer og treffe løypen raskt. Enheten husker valgene dine og lagrer dem til neste gang du starter en aktivitet.

- 1 Gå til startskjermen, og velg **Start aktivitet**.
- 2 Velg aktivitetsalternativer:
 - Velg **Sporing**, og slå på vekslebryteren for å aktivere inReach® sporing når du starter aktiviteten.
 - Velg **Sporing** > **Sendingsintervall** for å angi hvor ofte enheten registrerer et sporingspunkt og sender det over satellittnettverket når du er i bevegelse.
 - Velg **Navigasjon** for å navigere til en destinasjon ([Navigasjon, side 19](#)).
 - Velg **Høy detalj** for å loggføre posisjonen din og oppdatere sporlinjen oftere i enhetsminnet enn det du får med standardinnstillingen.
 - Velg **Automatisk start** for å angi at enheten skal starte en aktivitetsregistrering når du slår den på, eller når en tidligere aktivitet lagres eller forkastes.
 - Velg **Aktivitet** for å velge en aktivitetstype.
 - Velg **Sporfarge** for å endre fargen på sporloggen.
- 3 Gå utendørs til et åpent område.
- 4 Velg **Start**, og vent mens enheten finner satellitter.
Enheten begynner å registrere banen din som en del av aktiviteten.

Tilpasse den pågående aktiviteten

- 1 Mens du registrerer en aktivitet, velger du den gjeldende aktiviteten, og deretter velger du  > **Aktivitetskontroller**.
- 2 Velg et alternativ:

- Hvis du skal slå inReach® sporing av eller på, velger du **Sporing**.
- Hvis du skal navigere til en destinasjon, velger du **Navigasjon**.
- Hvis du skal loggføre posisjonen din og oppdatere sporlinjen oftere enn det som er standard, velger du **Høy detalj**.
- Hvis du skal angi at enheten skal starte en aktivitetsregistrering når du slår den på, eller når en tidligere aktivitet lagres eller forkastes, velger du **Automatisk start**.
- Hvis du skal velge en aktivitetstype, velger du **Aktivitet**.
- Hvis du skal angi fargen på sporlinjen på kartet, velger du **Sporfarge**.

Vise den pågående aktiviteten

Når du begynner å spore, begynner enheten å registrere ruten din som en aktivitet (*Starte sporing, side 8*).

- 1 Gå til startsidene, og trykk på ▲ eller ▼ for å bla gjennom appene.
- 2 Velg **Lagrete > Gjeldende aktivitet**.
- 3 Rull opp eller ned for å se aktivitetsdetaljer.

Navigere i en lagret aktivitet

- 1 Gå til startsidene, og trykk på ▲ eller ▼ for å bla gjennom appene.
- 2 Velg **Lagrete > [ikon] > Aktiviteter**.
- 3 Velg en aktivitet.
- 4 Velg **Navigere > Start**.

Stoppe den pågående aktiviteten

- 1 Mens du registrerer en aktivitet, velger du den gjeldende aktiviteten på startskjermen, og deretter velger du **[ikon] > Aktivitetskontroller**.
- 2 Velg **Stopp**.
- 3 Velg et alternativ:
 - Hvis du skal gjenoppta den gjeldende aktiviteten, velger du **Fortsett**.
 - Hvis du vil lagre aktiviteten, velger du **Lagre**.
 - Hvis du skal navigere tilbake til starten på aktiviteten, velger du **TracBack** (*Navigere ved hjelp av TracBack®, side 19*).
 - Hvis du vil forkaste aktiviteten, velger du **Forkaste**.

Tilpasse enheten

Lydinnstillinger

Gå til startsidene, og trykk på ▲ eller ▼ for å bla gjennom appene. Velg **Innstillinger > Lyder**.

Demp alle: Demper alle enhetstoner.

Volum: Angir volumnivået for enheten.

Meldingsopptak: Angir tonen du hører når du mottar en melding.

Melding sendt: Angir tonen du hører når du sender en melding.

Kritisk varsel: Angir tonen du hører når enheten kommer med et kritisk varsel.

Ring til meldingen er lest: Angir at enheten skal ringe helt til du har lest den nye meldingen. Denne funksjonen er nyttig hvis du befinner deg på et sted med mye støy.

Telefoninnstillinger

Gå til startsidene, og trykk på ▲ eller ▼ for å bla gjennom appene. Velg **Innstillinger > Telefon**.

Status: Aktiverer trådløs Bluetooth® teknologi.

Parkoble telefon: Parkobler enheten med en kompatibel smarttelefon med Bluetooth aktivert. Denne innstillingen gjør det mulig å bruke tilkoblede Bluetooth funksjoner ved hjelp av Garmin Explore™ appen eller Garmin Messenger™ appen.

Innstillinger for inReach-fjernkontroll

Du kan bruke noen av inReach® Mini 3/3 Plus funksjonene ved å bruke en annen kompatibel enhet med trådløs ANT® teknologi, for eksempel fēnix® klokken. Du kan bruke inReach-fjernkontroll til å vise innkommende meldinger, sende Check-in-meldinger, starte og stoppe sporing og sende eller avbryte et SOS-anrop.

Gå til startsidene, og trykk på ▲ eller ▼ for å bla gjennom appene. Velg **Innstillinger > inReach-fjernkontroll**.

Status: Slår inReach-fjernkontroll-funksjonen av og på og gir deg tilgang til enkelte inReach funksjoner ved hjelp av en annen kompatibel enhet.

Enhetsnummer: Viser enhetsnummeret til ANT kanalen.

Bekreftede enheter: Viser en liste over bekreftede enheter som denne enheten kan kobles til trådløst.

Sporingsinnstillinger

Gå til startsidene, og trykk på ▲ eller ▼ for å bla gjennom appene. Velg **Innstillinger > Sporing**.

Sendingsintervall: Angir hvor ofte enheten registrerer sporingspunkt og sender det via satellittnettverket.

MERK: Sendingsintervall-frekvensen påvirker batterilevetiden ([Batteriinformasjon, side 27](#)).

Aktivitetsregistrering: Angir detaljnivået som brukes i aktivitetsregistreringen. Alternativet Høy detalj logger posisjonen din og oppdaterer sporlinjen oftere i enhetsminnet enn alternativet Standard.

MERK: Registrering med flere detaljer reduserer batterilevetiden ([Batteriinformasjon, side 27](#)).

Automatisk start: Angir at enheten skal starte sporing når du slår på enheten.

Kartinnstillinger

Gå til startsidene, og trykk på ▲ eller ▼ for å bla gjennom appene. Velg **Innstillinger > Kart**.

Veipunkter: Viser eller skjuler veipunkter på kartet.

Veipunktetiketter: Viser eller skjuler veipunktetiketter på kartet.

Sporingspunkter: Viser eller skjuler sporingspunkter på kartet.

Meldinger: Viser eller skjuler meldinger på kartet.

Autozoom: Angir automatisk et passende zoomnivå for optimal bruk av kartet. Når Av er valgt, må du zoome inn eller ut manuelt.

Orientering: Angir kartorienteringen. Alternativet Nord opp viser nord øverst på skjermen. Alternativet Spor opp viser den gjeldende reiseretningen øverst på skjermen.

Systeminnstillinger

Gå til startsidene, og trykk på ▲ eller ▼ for å bla gjennom appene. Velg **Innstillinger > System**.

Skjerm og lysstyrke: Angir nivået på bakgrunnslyset og hvor lang tid det tar før bakgrunnslyset slås av.

Språk: Angir tekstspråket på enheten.

MERK: Selv om du endrer tekstspråket, endres ikke språket i brukerangitte data eller kartdata.

Tastaturspråk: Aktiverer tastaturspråk.

Standardtastatur: Angir standard tastaturtype.

Passord: Angir et firesifret passord som beskytter enheten din (*Angi enhetens passord, side 26*).

Kompasskalibrering: Kalibrerer kompasset (*Kalibrere kompasset, side 20*).

Tid: Angir tidsformat og tidssone (*Tidsinnstillinger, side 25*).

Enheter: Angir posisjonsformatet og måleenhetene for enheten (*Enhetsinnstillinger, side 25*).

Automatisk nedlasting av bilde- og talemeldinger: Angir at enheten skal laste ned bilde- og talemeldinger automatisk.

MERK: Dette alternativet er bare tilgjengelig på inReach® Mini 3 Plus satellittkommunikasjonsenheten.

Meldingsmodus: I Ytelse-modus lytter enheten kontinuerlig etter innkommende inReach meldinger, noe som reduserer batterilevetiden. I Strømsparing-modus ser den etter innkommende inReach meldinger sjeldnere, noe som forlenger batterilevetiden (*Batteriinformasjon, side 27*).

MERK: Dette alternativet er bare tilgjengelig på inReach Mini 3 Plus satellittkommunikasjonsenheten.

Satellitt: Angir alternativene for satellittsystem (*Satellittinnstillinger, side 25*).

USB-modus: Angir at enheten skal bruke masselagringsmodus eller Garmin® modus når den er koblet til en datamaskin.

Ekstern strøm: Enheten slås av automatisk når den kobles fra ekstern strøm.

Nullstill: Tilbakestiller brukerdata og innstillinger (*Gjenopprett alle standardinnstillinger, side 30*)

Programvareoppdatering: Installerer programvareoppdateringer som er lastet ned på enheten din.

Om: Viser IMEI-nummer, autorisasjonskode, programvare, lisens og informasjon om forskrifter.

Tidsinnstillinger

Gå til startsidene, og trykk på ▲ eller ▼ for å bla gjennom appene. Velg **Innstillinger > System > Tid**.

Tidsformat: Angir at enheten skal vise tiden i et 12- eller 24-timers format.

Tidssone: Angir tidssonen for enheten.

Sommertid: Angir at enheten skal bruke sommertid. Dette alternativet er ikke tilgjengelig når Tidssone er stilt inn på Automatisk.

Enhetsinnstillinger

Gå til startsidene, og trykk på ▲ eller ▼ for å bla gjennom appene. Velg **Innstillinger > System > Enheter**.

Posisjonsformat: Angir formatet som brukes for geografiske posisjonskoordinater og koordinatsystemet, som brukes av kartet (*Innstillinger for posisjonsformat, side 25*).

Fart/Distanse: Angir måleenheten som brukes for avstand.

Vindstyrke: Angir måleenheten for vindstyrke.

Temperatur: Angir måleenheten for temperatur til fahrenheit (°F) eller celsius (°C).

Peiling: Angir nordreferansen som brukes på kompasset til geografisk nord eller magnetisk nord.

Innstillinger for posisjonsformat

MERK: Du bør ikke endre posisjonsformatet eller kartdatumkoordinatsystemet med mindre du bruker et kart eller sjøkart som benytter et annet posisjonsformat.

Gå til startsidene, og trykk på ▲ eller ▼ for å bla gjennom appene. Velg **Innstillinger > System > Enheter > Posisjonsformat**.

Format: Angir posisjonsformatet som en posisjonsavlesning skal vises i.

Datum: Endrer koordinatsystemet som kartet er ordnet etter.

Sfæroide: Viser koordinatsystemet som enheten bruker. Standard koordinatsystem er WGS 84.

Satellittinnstillinger

Du kan endre satellittsystemene som brukes av enheten. Du finner mer informasjon om satellittsystemer på garmin.com/aboutGPS.

Gå til startsidene, og trykk på ▲ eller ▼ for å bla gjennom appene. Velg **Innstillinger > System > Satellitt**.

Bare GPS: Aktiverer GPS-satellittsystemet.

Multi-GNSS: Aktiverer flere satellittsystemer. Bruk av flere satellittsystemer gir bedre ytelse under utfordrende forhold og raskere innhenting av posisjon enn når du bare bruker GPS. Hvis du imidlertid bruker flere systemer, kan batterilevetiden reduseres raskere enn hvis du bare bruker GPS.

Alle + flere bånd: Aktiverer flere satellittsystemer på flere frekvensbånd. Systemer med flere bånd bruker flere frekvensbånd og gir mer konsekvente sporingslogger, forbedret posisjonering, forbedrede feilmeldinger for flere baner og færre atmosfæriske feil ved bruk av enheten i utfordrende miljøer. Hvis du imidlertid bruker flere systemer, kan batterilevetiden reduseres raskere enn hvis du bare bruker GPS.

Angi enhetens passord

LES DETTE

Hvis du angir feil passord tre ganger, låses enheten midlertidig. Etter fem feil forsøk låses enheten frem til du tilbakestiller passordet i Garmin Messenger™ appen. Hvis du ikke har parkoblet enheten med telefonen, sletter enheten dataene dine og tilbakestilles til fabrikkinnstillingene etter fem feil forsøk.

Du kan angi et enhetspassord for å hindre uautoriserte brukere i å bruke enheten.

1 Velg et alternativ:

- Velg **Opprett passord** under førstegangsoppsettet når du blir bedt om det.
- Trykk på ▲ eller ▼ for å bla gjennom applisten, og velg **Innstillinger > System > Passord > Konfigurer passord**.

2 Angi et firesifret passord.

3 Angi passordet på nytt.

Som standard må du angi passordet umiddelbart etter at du slår på enheten, eller når skjermen slås på igjen. Du kan angi et tidsintervall før det kreves et passord ved hjelp av innstillingen *Krever passord*.

Informasjon om enheten

Produktoppdateringer

Installer Garmin Express™ (www.garmin.com/express) på datamaskinen. Installer Garmin Explore™ appen på telefonen din.

Appen gir Garmin® enheter enkel tilgang til disse tjenestene:

- Programvareoppdateringer
- Dataopplastinger til Garmin Explore
- Produktregistrering

Konfigurere Garmin Express™

- 1 Koble enheten til datamaskinen med en USB-kabel.
- 2 Gå til garmin.com/express.
- 3 Følg instruksjonene på skjermen.

Få mer informasjon

Du finner mer informasjon om dette produktet på webområdet for Garmin®.

- Gå til support.garmin.com for å finne flere brukerveiledninger, artikler og programvareoppdateringer.
- Gå til buy.garmin.com eller kontakt Garmin forhandleren din for å få informasjon om tilbehør og reservedeler.

Spesifikasjoner

Batteritype	Oppladbart, innebygd litiumionbatteri
Batterikapasitet	1800 mAh
Vanntetthet	IEC 60529 IP67 ¹
Driftstemperaturområde	Fra -20 til 60°C (fra -4 til 140°F)
Ladetemperaturområde	Fra -20 til 0 °C (fra -4 til 32 °F) – sakte lading til full kapasitet Fra 0 til 45 °C (fra 32 til 113 °F) – lading med full hastighet til full kapasitet Fra 45 til 60 °C (fra 113 til 140°F) – lading med full hastighet til redusert kapasitet
Trådløs frekvens	2400–2483,5 MHz < 13 dBm 1610–1626,5 MHz < -3 dBW/4 kHz

Batteriinformasjon

Den faktiske batterilevetiden avhenger av enhetsinnstillingene, og om du registrerer en aktivitet med høyt detaljnivå eller sporing med et høyt intervall. Sørg for at du har klar sikt mot himmelen for å få optimal batterilevetid.

inReach® Mini 3

Modus	Batterilevetid
10-minutters sendingsintervall for sporing	Opptil 350 timer
10-minutters sendingsintervall for sporing og detaljert aktivitetsregistrering (GPS-modus)	Opptil 170 timer
10-minutters sendingsintervall for sporing og detaljert aktivitetsregistrering (modus for alle satellitt-systemer)	Opptil 120 timer
2-minutters sendingsintervall for sporing	Opptil 105 timer
Avslått	Opptil 1 år

inReach Mini 3 Plus

Modus	Batterilevetid
Meldingsmodus med lavt strømforbruk og 10-minutters sendingsintervall for sporing	Opptil 350 timer
Ytelsesmeldingsmodus med 10-minutters sendingsintervall for sporing	Opptil 95 timer
Ytelsesmeldingsmodus med 10-minutters sendingsintervall for sporing og detaljert aktivitetsregistrering (GPS-modus)	opptil 75 timer

¹ Enheten er beskyttet mot inntrengning av støv og tåler utilsiktet kontakt med vann ned til 1 meter i opptil 30 minutter.

Modus	Batterilevetid
Ytelsesmeldingsmodus med 10-minutters sendingsintervall for sporing og detaljert aktivitetsregistrering (modus for alle satellittsystemer)	Opptil 60 timer
Ytelsesmeldingsmodus med 2-minutters sendingsintervall for sporing	Opptil 55 timer
Avslått	Opptil 1 år

Vise informasjon om forskrifter og samsvar fra den elektroniske etiketten

Etiketten for denne enheten er tilgjengelig elektronisk. E-etiketten kan gi informasjon om forskrifter, som ID-numre fra FCC eller regional samsvarsmerking, IMEI-nummeret og aktuell produkt- og lisensinformasjon.

- 1 Velg **Innstillinger** fra hovedmenyen.
- 2 Velg **System**.
- 3 Velg **Om**.

Feste adapteren for piggfinnemontering

- 1 Skyv adapterklemmen til piggfinnebraketten inn i snorløkken øverst på enheten.



- 2 Bruk en T10 TORX-skrutrekker til å feste piggfinnebraketten over baksiden på enheten med skruen som fulgte med adapteren.

Feste karabinkroksnoren

- 1 Før løkken på snoren gjennom hullet i enheten.



- 2 Før den andre enden av festesnoren gjennom løkken, og stram godt til.
- 3 Tre ringen gjennom toppen på snoren.

4 Fest en karabinkrok gjennom ringen.

Feste en festesnor

1 Før løkken til festesnoren gjennom hullet i enheten.

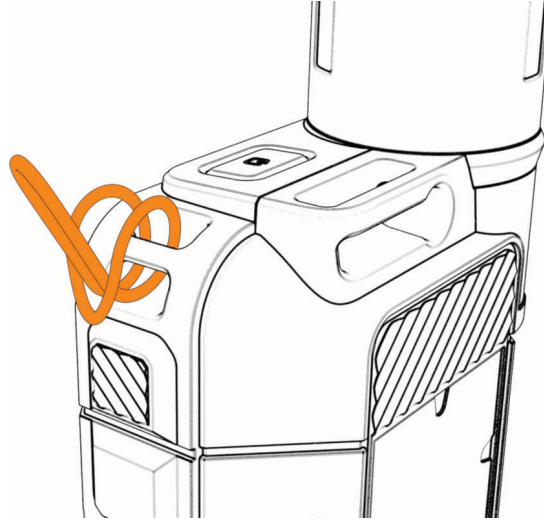

2 Før den andre enden av festesnoren gjennom løkken, og stram godt til.

3 Fest om nødvendig festesnoren til et klesplagg eller ryggsekken, slik at den er trygt festet under aktivitet.

Låse og låse opp enheten

Du kan låse knappene og berøringsskjermen for å forhindre at du trykker på knapper eller sveiper ved et uhell.

1 Hold inne .

2 Velg  for å låse enheten.

3 Trykk på  for å låse opp enheten.

Låse og låse opp berøringsskjermen

Du kan låse skjermen for å forhindre at du trykker på knapper på skjermen utilsiktet.

1 Hold inne , og velg  for å låse berøringsskjermen.

2 Hold inne , trykk på  til du velger , og trykk på **OK** for å låse opp berøringsskjermen.

Ta et skjermbilde

Hold nede  og **OK**.

Det vises en melding for å bekrefte at skjermbildet ble tatt.

Bildefilen lagres i Garmin® > ScreenShot-mappen på enhetsstasjonen.

Ta vare på enheten

LES DETTE

Ikke oppbevar enheten på et sted der den kan bli utsatt for ekstreme temperaturer over lengre tid. Dette kan føre til permanent skade.

Du må aldri trykke på skjermen med en hard eller skarp gjenstand, da dette kan skade skjermen.

Unngå kjemiske rengjøringsmidler, løsemidler, solkrem og insektmidler som kan skade plastdeler og overflater.

Fest gummiheften godt for å forhindre skade på USB-porten.

Unngå kraftige slag og hard behandling. Dette kan redusere produktets levetid.

Rengjøre enheten

1 Tørk av enheten med en klut som er fuktet med et mildt vaskemiddel.

2 Tørk av.

Rengjøring av USB-port

1 Slå av enheten og koble den fra strømkilden.

- 2 Rengjør USB-porten med en myk, ren og lofri klut eller bomullspinne.
MERK: Fukt om nødvendig kluten eller bomullspinnen lett med isopropylalkohol.
- 3 La enheten tørke helt før du kobler den til en strømkilde.

Rengjøre berøringsskjermen

- 1 Bruk en myk, ren og lofri klut.
- 2 Du kan eventuelt fukte kluten med vann.
- 3 Hvis du bruker en fuktig klut, må du slå av enheten og koble den fra alle strømkilder.
- 4 Tørk forsiktig av skjermen med kluten.



Feilsøking

Maksimere batterilevetiden

- Reduser tidsavbruddet for bakgrunnsbelysningen og lysstyrken (*Systeminnstillinger, side 24*).
- Reduser frekvensen for innstillingen for **Sendingsintervall** for sporing (*Sporingsinnstillinger, side 24*).
- Bruk **Standard** for detaljer for aktivitetsregistrering (*Sporingsinnstillinger, side 24*).
- Slå av Bluetooth® teknologi (*Telefoninnstillinger, side 24*).
- Bruk meldingsmodusen **Strømsparing** på satellittkommunikasjonsenheten (*Systeminnstillinger, side 24*).
- Slå av eventuelt andre satellittsystemer (*Satellittinnstillinger, side 25*).

Enhetsen bruker feil språk



Du kan endre språk for enhetsen hvis du har valgt feil språk.

- 1 Gå til startsidene, bla nedover og velg .
- 2 Bla nedover og velg .
- 3 Velg det andre elementet i listen.
- 4 Velg språk.

Gjenopprette alle standardinnstillinger

Før du tilbakestill alle standardinnstillingene, bør du synkronisere enhetsen med Garmin Explore™ appen for å laste opp aktivitetsdataene dine.

Du kan tilbakestille alle enhetsinnstillingene til fabrikkinnstillingene.

- 1 Gå til startsidene, og trykk på  eller  for å bla gjennom appene.
- 2 Velg **Innstillinger > System > Nullstill**.
- 3 Velg et alternativ:
 - Hvis du vil gjenopprette alle enhetsinnstillinger til standardinnstillingene og lagre all brukergitt informasjon og aktivitetshistorikk, må du velge **Gjenopprette standardinnstillingene**.
 - Hvis du skal slette alle meldingene på enhetsen, velger du **Slett alle meldinger**.
 - Hvis du vil gjenopprette alle enhetsinnstillinger til standardinnstillingene og slette all brukergitt informasjon og aktivitetshistorikk, må du velge **Slett data og gjenopprett standardinnstillinger**.

Lade inReach® enhetsen

LES DETTE

Tørk godt av USB-porten, gummihetten og området rundt før du lader enhetsen eller kobler den til en datamaskin. På denne måten kan du forhindre korrosjon.

MERK: Enhetsen lades ikke når den er utenfor det godkjente temperaturområdet (*Spesifikasjoner, side 27*).

- 1 Ta av gummihetten .

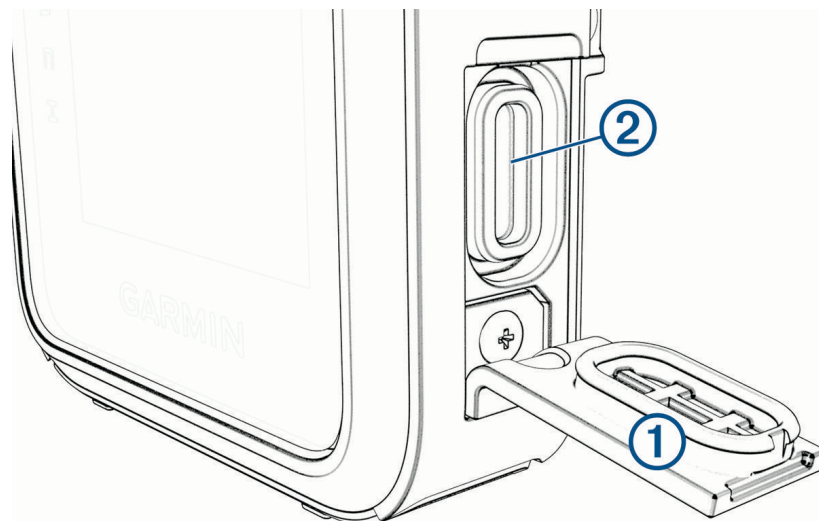

- 2 Koble strømkabelen til ladeporten ② på enheten.
- 3 Koble den andre enden av strømkabelen til en kompatibel strømadapter.
- 4 Koble strømadapteren til en vanlig veggkontakt.
Enheden viser det gjeldende batteriladenivået.

Spare strøm mens enheten lades

- 1 Koble enheten til en ekstern strømkilde.
- 2 Hold inne av/på-knappen til skjermen slås av.
Enheden går inn i en strømbesparende batterilademodus, og batterimåleren vises.
MERK: Hvis ladekilden ikke gir tilstrekkelig med strøm, kan du slå av enheten mens du lader ved å holde inne strømknappen til  vises.
- 3 Lad enheten helt opp.

support.garmin.com

© 2025 Garmin Ltd. eller tilhørende datterselskaper

Garmin®, Garmin logoen, ANT®, fēnix®, inReach® og TracBack® er varemerker for Garmin Ltd. eller tilhørende datterselskaper som er registrert i USA og andre land. Garmin Explore™, Garmin Express™, Garmin Messenger™ og Garmin Response™ er varemerker for Garmin Ltd. eller tilhørende datterselskaper. Disse varemerkene kan ikke brukes uten uttrykkelig tillatelse fra Garmin.

Bluetooth® navnet og logoene eies av Bluetooth SIG, Inc., og enhver bruk som Garmin gjør av disse, er underlagt lisens. Iridium® er et registrert varemerke for Iridium Satellite LLC. TORX® er et registrert varemerke for Acument Intellectual Properties, LLC i USA og andre land. Andre varemerker og varenavn tilhører sine respektive eiere.