

**GARMIN®**

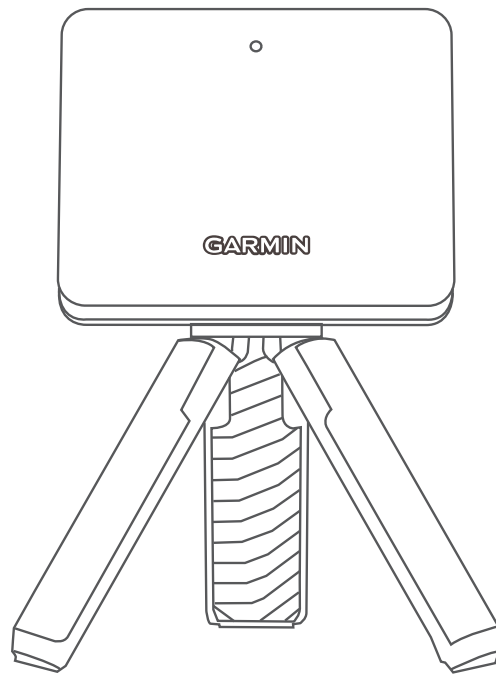

# APPROACH® R10

---

Brugervejledning

© 2021 Garmin Ltd. eller dets datterselskaber

Alle rettigheder forbeholdes. I henhold til lovgivningen om ophavsret må denne vejledning ikke kopieres, helt eller delvist, uden skriftligt samtykke fra Garmin. Garmin forbeholder sig retten til at ændre eller forbedre sine produkter og til at ændre indholdet af denne vejledning uden at være forpligtet til at varsle sådanne ændringer og forbedringer til personer eller organisationer. Gå til [www.garmin.com](http://www.garmin.com) for at finde aktuelle opdateringer og supplerende oplysninger om brugen af dette produkt.

Garmin®, Garmin logoet og Approach® er varemærker tilhørende Garmin Ltd. eller dets datterselskaber, registreret i USA og andre lande. Garmin Connect™, Garmin Express™ og Garmin Golf™ er varemærker tilhørende Garmin Ltd. eller dets datterselskaber. Disse varemærker må ikke anvendes uden udtrykkelig tilladelse fra Garmin.

Android™ er et varemærke tilhørende Google Inc. Navnet BLUETOOTH® og de tilhørende logoer ejes af Bluetooth SIG, Inc., og enhver brug deraf af Garmin foregår på licens. iOS® er et registreret varemærke tilhørende Cisco Systems, Inc., som bruges under licens af Apple Inc. Rettighederne til øvrige varemærker og handelsnavne tilhører de respektive ejere.

# Indholdsfortegnelse

<b>Introduktion.....</b>	<b>1</b>	Langtidsopbevaring.....	13
Oversigt over enheden.....	1	Fejlfinding.....	13
Indikatorstatusser.....	2	Min enhed er tippet for langt.....	13
Parring med din smartphone.....	3	Justering af enhedsjustering.....	13
<b>Garmin Golf app.....</b>	<b>3</b>	Tip til forbedring af launch-monitors nøjagtighed.....	14
<b>Montering af den magnetiske tripodholder.....</b>	<b>4</b>	Tip til brug af bæretasken.....	14
<b>Forberedelse til et slag.....</b>	<b>5</b>	Nulstilling af enheden.....	14
<b>Brug af funktionerne i golfsimulatoren.....</b>	<b>6</b>	Min telefon kan ikke oprette forbindelse til enheden.....	14
Indstilling af vejrforhold.....	6		
Tilstanden Home Tee Hero.....	7		
Score for virtuel runde.....	7		
Tilstanden Driving Range.....	8		
Swing Capture.....	8		
Visning af din Driving Range sessionsstatistik.....	9		
Redigering af et slag.....	9		
Visning af avancerede svingmålinger.....	9		
Visning af gemte Driving Range sessioner.....	9		
Afslutning af din Driving Range session.....	9		
Ugentlig turnering.....	10		
TruGolf E6 Connect.....	10		
Tilslutning af din enhed til E6 Connect computerprogrammet.....	10		
Tilslutning af en enhed til E6 Connect mobilappen.....	10		
<b>Appendiks.....</b>	<b>10</b>		
Opladning af enheden.....	10		
Visning af batteristrøm.....	10		
Brug af telefonholderen.....	11		
Produktopdateringer.....	12		
Opsætning af Garmin Express.....	12		
Specifikationer.....	12		
Sådan får du flere oplysninger.....	13		
Vedligeholdelse af enheden.....	13		
Rengøring af enheden.....	13		



# Introduktion

## ⚠ ADVARSEL

Se guiden *Vigtige produkt- og sikkerhedsinformationer* i æsken med produktet for at se produktadvarsler og andre vigtige oplysninger.

## Oversigt over enheden

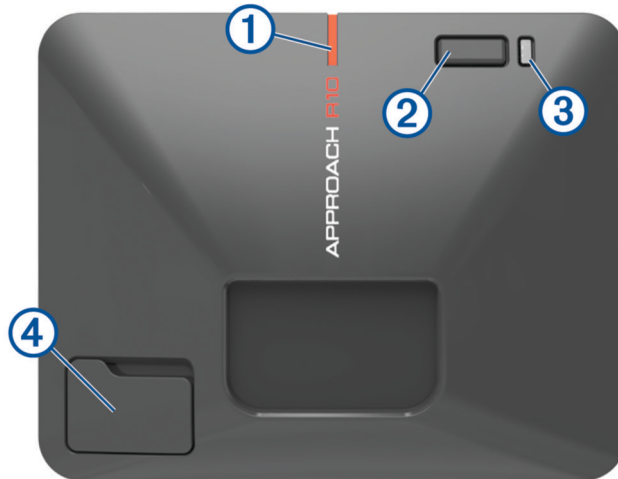

- ① **Justeringslinje:** Juster ind efter kuglen og målet for slaget for at indstille mållinjen.
- ② **Knap:** Tryk for at tænde enheden.  
Hold nede i ét sekund for at slukke for enheden.  
Når enheden er slukket, skal du holde nede, indtil statusindikatoren bliver blå, for at aktivere parringstilstand.
- ③ **Opladningsindikator:** Angiver batteristatus (*Indikatorstatusser, side 2*).
- ④ **USB-port (under vejrhætten):** Tilslut USB-kablet for at oplade enheden eller downloade softwareopdateringer ved hjælp af din computer.

## Indikatorstatusser

Statusindikatoren ① angiver enhedens status. Opladningsindikatoren ② angiver batteristatus.



① Aktivitet for statusindikator	Status
Konstant blå	Launch-monitoren er i parringstilstand.
Blinker blå	Launch-monitoren opretter forbindelse til den tidligere tilsluttede telefon.
Konstant hvid	Launch-monitoren er i masselagringstilstand.
Blinker hvidt	Launch-monitoren er i standby-tilstand.
Blinker grønt	Launch-monitoren er klar til et slag.
Konstant rød	Launch-monitoren er optaget.
Blinker rødt	Der opstod en fejl. Nulstil launch-monitoren for at afhjælpe fejlen. Hvis dette ikke løser problemet, skal du gå til <a href="https://support.garmin.com">support.garmin.com</a> .
Blinker lilla	En softwareopdatering er i gang.

② Aktivitet for opladningsindikator	Status
Blinker rødt	Batteriet oplades.
Konstant rød	Batteriet er fuldt opladet.
Blinker hurtigt rødt	Launch-monitoren er frakoblet, og den resterende batteristrøm er lav. <b>BEMÆRK:</b> LED'en blinker hurtigt i fem sekunder, efter at launch-monitoren er tændt, hvis batteriet er ved at løbe tør for strøm.

## Parring med din smartphone

For at bruge denne enhed skal du parre den med Garmin Golf™ appen.

- 1 Fra appbutikken på din smartphone kan du installere og åbne Garmin Golf appen.
- 2 Sørg for, at din smartphone befinder sig i nærheden af din enhed.
- 3 Tryk på knappen for at tænde enheden.

Første gang du tænder for enheden, går den automatisk i parringstilstand, og statusindikatoren lyser konstant blå.

**TIP:** Du kan holde knappen nede, mens enheden er slukket, indtil statusindikatoren lyser konstant blå, for manuelt at skifte til parringstilstand.

- 4 Fra menuen  eller  i appen skal du vælge **Garmin-enheder** > **Tilføj enhed** og følge instruktionerne på skærmen.

## Garmin Golf app

Garmin Golf appen giver dig mulighed for at få vist detaljerede statistikker og slaganalyser, der er registreret på din Approach enhed. For visning på en større skærm kan du spejle Garmin Golf appen på et kompatibelt smart TV ved hjælp af skærmspejlingsfunktionen på din smartphone. Med et Garmin Golf abonnement kan golfspillere konkurrere med hinanden på mere end 42.000 virtuelle baner og deltage i en ugentlig virtuel turnering. Abonnementet kan købes via appen.

Garmin Golf appen synkroniserer dine data med din Garmin Connect™ konto. Du kan downloade Garmin Golf appen fra app store på din smartphone.

# Montering af den magnetiske tripodholder

## ⚠ ADVARSEL

Både enheden og monteringen kan indeholde magneter. I bestemte situationer kan magneter forårsage interferens i visse medicinske apparater, f.eks. pacemakere og insulinpumper. Enheder og monteringer, der indeholder magneter, bør holdes væk fra sådanne medicinske enheder.

## BEMÆRK

Monteringen indeholder en magnet. I bestemte situationer kan magneter forårsage skade på visse elektroniske enheder, f.eks. harddiske i bærbare computere. Vær forsigtig, når monteringen er i nærheden af elektroniske enheder.

- 1 Sørg for, at tripodholderen er fri for snavs.
- 2 Indsæt toppen af tripodholderen bag på enheden.  
Tripodholderen er magnetisk og holder enheden på plads.

**BEMÆRK:** Tripodholderen kan kun monteres på én måde. Hvis den ikke sidder korrekt bag på enheden, har du installeret den i den forkerte retning.



- 3 Åbn tripodens ben, så de er trukket helt ud.





## Forberedelse til et slag

### ⚠ FORSIGTIG

Hvis du undlader at foretage en eller flere af følgende handlinger, kan det medføre tingskade eller personskade, når du bruger enheden indendørs:

- Sørg for, at der er tilstrækkelig loftshøjde, og at der ikke er genstande, som kan blokere for dit backswing eller follow through.
- Sørg for, at et net eller en impact screen er sat op med tilstrækkelig plads bag nettet eller din impact screen.
- Sørg for, at dit net eller din impact screen er høje nok og udvidede nok til at tage højde for høje skud eller eventuelle fejlskud.
- Sørg for, at nettet eller kabinettets ramme er polstret, så kuglerne ikke bliver kastet rundt.

1 Placér kuglen på den ønskede teeplacering.

**BEMÆRK:** Teeplaceringen skal være mindst 2,4 m væk fra nettet, når du spiller indendørs.

2 Fastgør launch-monitoren tripodholderen (*Montering af den magnetiske tripodholder, side 4*).

3 Placer launch-monitoren på jorden mellem 1,8 m og 2,4 m bag teeplaceringen.

**BEMÆRK:** Hvis du bruger en golfmåtte, skal du sørge for, at launch-monitorens nederste kant sidder over måtten.

4 Juster launch-monitoren, så den røde justeringslinje flugter med teeplaceringen og målet for slaget.

**TIP:** Du kan lægge en golfkølle på jorden mellem justeringslinjen og teeplaceringen for at bekræfte, at de er på linje.

5 Hvis det er nødvendigt, kan du flytte teeplaceringen op til 0,3 m til begge sider af mållinjen inden for et slåområde på 0,6 x 0,6 m, der starter 1,8 m fra launch-monitoren.

Det kan være nyttigt, hvis din teeplacering bliver slidt under en session i golfsimulatortilstand.

**BEMÆRK:** Kugle- og kølevinklerne måles parallelt med mållinjen.

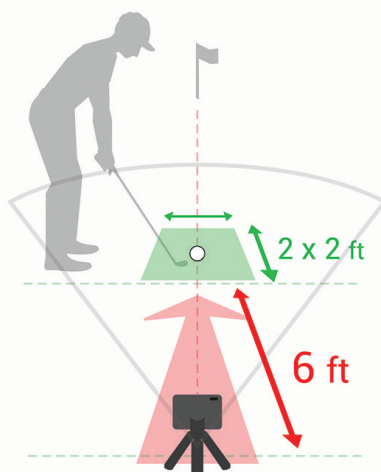

6 Tryk på knappen for at tænde launch-monitoren.

7 Start en spiltilstand for golfsimulator (*Brug af funktionerne i golfsimulatoren, side 6*).

8 Vent, indtil statusindikatoren begynder at blinke grønt, og gennemfør et slag.

## Brug af funktionerne i golfsimulatoren

Du kan bruge funktionerne i golfsimulatoren i Garmin Golf appen for at teste dine evner og hjælpe dig med at have det sjovt på en driving range. Disse funktioner benytter den interne enhedsradar til at foretage målinger, som kan hjælpe dig med at analysere dine øvelser.

- 1 Åbn Garmin Golf appen på din parrede smartphone.
- 2 Vælg en mulighed:
  - Hvis du bruger en iOS® enhed, skal du vælge **Golf Sim**.
  - Hvis du bruger en enhed med Android™, skal du vælge  > **Golf Sim**.
- 3 Vælg en spiltilstand.
- 4 Følg instruktionerne på skærmen.

### Indstilling af vejrforhold

Du kan indstille vejrforholdene, når du starter en spiltilstand for golfsimulator. Det er vigtigt at indstille vejrforhold, der passer til det sted, hvor du normalt spiller. Hvis de ikke passer til forholdene på dine normale baneplasseringer, kan rejseafstandene være unøjagtige.

- 1 Start en Home Tee Hero eller Driving Range session ([Brug af funktionerne i golfsimulatoren, side 6](#)).
- 2 Når du bliver bedt om det, skal du vælge **Vejrforhold**.
- 3 Vælg en mulighed:
  - Hvis du vil indstille vejrforholdene baseret på banens placering, skal du vælge **Baneplassering**.  
**BEMÆRK:** Denne indstilling er kun tilgængelig i Tilstanden Home Tee Hero.
  - Hvis du vil indstille vejrforholdene baseret på din aktuelle position, skal du vælge **Aktuel position**.  
**BEMÆRK:** Hvis du vil bruge indstillingen **Aktuel position**, skal du aktivere telefonens app-tilladelser for at dele din placering med Garmin Golf appen.
  - Hvis du vil indstille tilpassede vejrforhold, skal du vælge **Brugerdefineret** og justere de angivne vejrforhold.

## Tilstanden Home Tee Hero

Med tilstanden Home Tee Hero kan du spille en virtuel runde golf på en bane, der gengives med 3D-teknologi. Der findes mere end 42.000 tilgængelige baner.

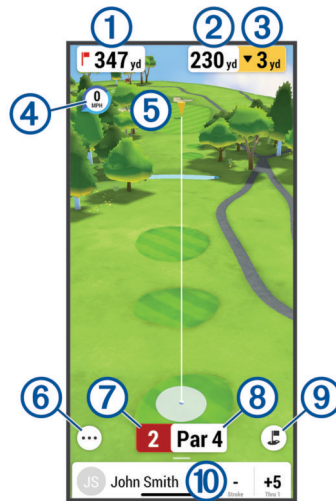

①	Viser afstanden til hullet.
②	Viser afstanden til målet for slaget.
③	Viser højdeforskellen mellem boldens placering og målet for slaget.
④	Viser vindhastighed og -retning.
⑤	Viser målet for slaget. <b>TIP:</b> Du kan flytte målet for slaget ved at trække det til den ønskede placering på banen.
⑥	Vælg for at åbne menuen.
⑦	Viser nummeret for det aktuelle hul.
⑧	Viser par for det aktuelle hul.
⑨	Vælg for at skifte til kameravisning ovenfra.
⑩	Viser scorecard for den aktuelle spiller.

### Score for virtuel runde

Under en virtuel runde beregner Garmin Golf appen din score ved hjælp af en metode, der minder om slagspil. Hvert slag, du udfører, tæller som ét slag. Hvis du slår bolden i vandet eller uden for grænserne, får du et strafslag. Da der ikke er put i virtuelle runder, tilføjes ekstra slag ud fra, hvor præcis du er med dit approach-slag. Du kan modtage 0 til 3 ekstra slag, afhængigt af hvor tæt dit approach-slag er på hullet.

## Tilstanden Driving Range

Med tilstanden Driving Range kan du øve dig på en virtuel driving range og få detaljerede målinger for hvert slag.

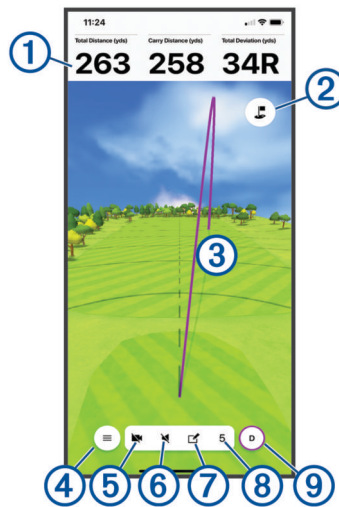

- |   |  |
|---|--|
| ① | Viser svingmålinger for det valgte slag.<br><b>TIP:</b> Du kan ændre de svingmålinger, der vises, ved at vælge svingmålingsfelterne. |
| ② | Vælg for at skifte til kameravisning ovenfra med afstandsmarkører.   |
| ③ | Viser slagets bane.  |
| ④ | Vælg for at åbne menuen.   |
| ⑤ | Vælg for at aktivere funktionen Swing Capture.   |
| ⑥ | Vælg for at aktivere talte lydmålinger og for at vælge den måling, der fremsiges efter hvert slag.                                   |
| ⑦ | Vælg for at tage slaget og skrive en note om det.  |
| ⑧ | Viser slagets nummer.  |
| ⑨ | Viser den kølle, du brugte til slaget.   |

### Swing Capture



Med funktionen Swing Capture kan du bruge din parrede smartphones kamera til automatisk at optage videoer af dine sving under en Driving Range session. Du kan få vist de optagede sving og knytte dem til de avancerede svingmålinger, der er registreret for det pågældende slag.

#### Aktivering af funktionen Swing Capture

Før du kan aktivere funktionen Swing Capture, skal du give Garmin Golf appen tilladelse til at bruge kameraet på din parrede smartphone.

- 1 I en Driving Range session skal du vælge .
- 2 Vælg til/fra-tasten **Swing Capture**.

## Visning af dine optagede sving

- 1 I en Driving Range session skal du vælge  > **Sessionsstatistik**.
- 2 Før fingeren opad fra bunden af skærmen.
- 3 Vælg et registreret slag på listen over slag.
- 4 Hvis det er nødvendigt, skal du vælge  > **Afspilning af sving**.

## Visning af din Driving Range sessionsstatistik

- 1 I en Driving Range session skal du vælge  > **Sessionsstatistik**.
- 2 Før fingeren opad fra bunden af skærmen.  
Statistik for hvert slag og hver kølle vises.  
**TIP:** Du kan filtrere en kølle fra listerne over køller og slag ved at vælge køllen øverst på skærmen.



## Redigering af et slag

Du kan redigere et tidligere slag.

- 1 I en Driving Range session skal du vælge  > **Sessionsstatistik**.
- 2 Før fingeren opad fra bunden af skærmen.
- 3 Vælg **Rediger**.
- 4 Vælg et slag.
- 5 Vælg en mulighed:
  - Hvis du vil ændre kølle til slaget, skal du vælge **Skift kølle** og vælge en kølle.
  - Vælg **SLET** for at slette slaget.
- 6 Vælg **Gem**.

## Visning af avancerede svingmålinger

Du kan få vist avancerede svingmålinger for alle slag fra en Driving Range session.

- 1 I en Driving Range session skal du vælge  > **Sessionsstatistik**.
- 2 Før fingeren opad fra bunden af skærmen.
- 3 Vælg et slag på listen over slag.
- 4 Vælg  > **Boldnedslag** eller  > **Datafelter**.



## Visning af beskrivelser af svingmålinger

I en Driving Range session skal du holde fingeren på et svingmålingsfelt i ét sekund.  
Der vises en beskrivelse og illustration af svingmålingen.

## Visning af gemte Driving Range sessioner

- 1 Fra  eller **•••** menuen i appen skal du vælge **Golf Sim sessioner**.
- 2 Vælg en Driving Range session.

## Sletning af gemte Driving Range sessioner

- 1 Fra  eller **•••** menuen i appen skal du vælge **Golf Sim sessioner**.
- 2 Vælg  > **Rediger sessioner**.
- 3 Vælg mindst én Driving Range session.
- 4 Vælg  > **Slet**.

## Afslutning af din Driving Range session

- 1 I en Driving Range session skal du vælge  > **Afslut session**.
- 2 Vælg en mulighed:
  - Vælg **Gem** for at gemme sessionen.
  - Vælg **Slet** for at slette sessionen.

## Ugentlig turnering

Du kan deltage i en virtuel turnering mod andre golfspillere i hele verden på forskellige baner hver uge. Du kan spille i hver ugentlig turnering lige så mange gange, du har lyst til. Alle scorer slås op på ranglisten.

## TruGolf E6 Connect

Du kan få vist alle dine optagede slag i detaljeret grafik i høj opløsning på din E6 Connect software. Gå til <https://e6golf.com/> for at få flere oplysninger om køb af et abonnement, download af programmet på computeren og installation af mobilappen på din kompatible smartphone.

### Tilslutning af din enhed til E6 Connect computerprogrammet

- 1 I Garmin Golf appen skal du vælge **Golf Sim > TruGolf E6 Connect > Spil på pc.**
- 2 Følg instruktionerne på skærmen.

### Tilslutning af en enhed til E6 Connect mobilappen

Du kan slutte enheden til E6 Connect mobilappen på din kompatible iOS enhed.

- 1 I Garmin Golf appen skal du vælge **Golf Sim > TruGolf E6 Connect > Spil på iOS.**
- 2 Følg instruktionerne på skærmen.

## Appendiks

### Opladning af enheden

#### ADVARSEL

Dette produkt indeholder et lithiumionbatteri. Opbevar enheden uden for direkte sollys for at undgå risiko for personskade eller produktskade, der skyldes, at batteriet udsættes for ekstrem varme.

#### BEMÆRK

For at forebygge korrosion skal du tørre USB-porten, beskyttelseshætten og det omgivende område grundigt før opladning eller tilslutning til en pc.

Enheden får strøm fra et indbygget litiumionbatteri, som kan oplades ved hjælp af en almindelig stikkontakt eller en USB-port på din computer. Du kan bruge enhedens radarfunktioner, mens enheden oplades.



**BEMÆRK:** Enheden kan ikke oplades, hvis temperaturen ligger uden for det godkendte temperaturområde (*Specifikationer, side 12*).

- 1 Fjern vejrhætten fra USB-porten.
- 2 Sæt det lille stik på USB-kablet ind i USB-porten på enheden.
- 3 Sæt det store stik på USB-kablet ind i en ekstern strømkilde, f.eks. en AC-adapter eller en USB-port på din computer.
- 4 Oplad enheden helt.

**TIP:** Du kan slukke for enheden eller slutte den til en AC-adapter for at oplade den hurtigere.

### Visning af batteristrøm

Du kan se den resterende batteristrøm for enheden, når den er tilsluttet Garmin Golf appen.

- 1 Fra  eller  menuen i appen skal du vælge **Garmin-enheder.**
- 2 Vælg din enhed.

**BEMÆRK:** Der vises en meddelelse, når den resterende batteristrøm er under 10 %.

### Visning af batteristrøm under en golfsimulatorsession

Du kan få vist enhedens resterende batteristrøm under en golfsimulatorsession.

I Garmin Golf appen skal du vælge  eller .

En batterimåler vises i menuen.

## Brug af telefonholderen

Du kan bruge telefonholderen og taskeclipsen til at fastgøre din parrede smartphone til din golftaske, så du nemt kan få vist og interagere med Garmin Golf appen. Telefonholderen er kompatibel med smartphones i stående visning med bredder mellem 58 mm (2,3") og 90 mm (3,5"). Telefonholderen bør kun fastgøres, når golftasken står stille.

- 1 Sæt kugleholderen til taskeclipsen ind i bagsiden af telefonholderen, indtil den klikker på plads.



- 2 Træk den justerbare side af telefonholderen udad.
- 3 Placer din smartphone i telefonholderen.



4 Frigør den justerbare side af telefonholderen for at fastgøre din smartphone.

5 Sæt taskeclipsen fast øverst på golftasken.

**BEMÆRK:** Din smartphone skal sidde under toppen af tasken for at undgå at komme i kontakt med dine golfkøller.



## Produktopdateringer

Installer Garmin Express™ ([www.garmin.com/express](http://www.garmin.com/express)) på din computer. Installer Garmin Golf appen på din smartphone.

Dette giver nem adgang til disse tjenester for Garmin® enheder:

- Softwareopdateringer
- Produktregistrering

## Opsætning af Garmin Express

- 1 Tilslut enheden til din computer med et USB-kabel.
- 2 Gå til [www.garmin.com/express](http://www.garmin.com/express).
- 3 Følg instruktionerne på skærmen.

## Specifikationer

Batteritype	Genopladeligt, indbygget litiumionbatteri
Batterilevetid	Op til 10 timer
Driftstemperaturområde	Fra -10° til 55°C (fra 14° til 131°F)
Temperaturområde ved opladning	Fra 0 til 45 °C (fra 32 til 113 °F)
Trådløse frekvenser/protokoller	2,4 GHz ved 6,2 dBm maksimalt 24 GHz ved 20 dBm maksimalt
Vandtæthedsklasse	IEC 60529 IPX7 <sup>1</sup>

<sup>1</sup> Enheden tåler hændelig udsættelse for vand op til 1 meter i op til 30 minutter. Du kan finde flere oplysninger på [www.garmin.com/waterrating](http://www.garmin.com/waterrating).



## Sådan får du flere oplysninger

Du finder flere oplysninger om dette produkt på Garmin webstedet.

- Gå til [support.garmin.com](http://support.garmin.com) for at finde flere vejledninger, artikler og softwareopdateringer.
- Gå til [buy.garmin.com](http://buy.garmin.com), eller kontakt din Garmin forhandler for at få oplysninger om valgfrit tilbehør og reservedele.

## Vedligeholdelse af enheden

### BEMÆRK

Undgå hårde stød og hårdhændet behandling, da det kan reducere produktets levetid.

Brug ikke en skarp genstand til at fjerne batteriet.

Undgå kemiske rengøringsmidler, opløsnings- og insektmidler, der kan beskadige plastikkomponenterne og overfladebehandlingen.

Du må ikke opbevare enheden på steder, hvor den kan blive udsat for ekstreme temperaturer i længere tid, da det kan føre til permanente skader på den.

Fastgør beskyttelseshætten omhyggeligt for at undgå, at USB-porten bliver beskadiget.

## Rengøring af enheden

- 1 Rengør overfladen af enheden med en klud fugtet med en mild rengøringsmiddelopløsning.
- 2 Tør enheden af med en tør klud.

## Langtidsopbevaring

Hvis du planlægger ikke at bruge enheden i flere måneder, bør du oplade batteriet til mindst 50 % før opbevaring af enheden. Enheden skal opbevares på et køligt, tørt sted med temperaturer omkring det typiske husholdningsniveau. Efter opbevaring skal du oplade enheden helt før brug.

## Fejlfinding

### Min enhed er tippet for langt

Hvis der vises en fejlmeddelelse i Garmin Golf appen, som angiver, at din enhed er tippet for langt, kan du prøve disse tips.

- Kontroller, at tripodholderen er korrekt monteret på enheden.
- Flyt enheden til en mere jævn overflade.
- Flyt enheden til en mere stabil overflade.
- Flyt enheden til en overflade, der er mere på linje med kuglen.

### Justering af enhedsjustering

Hvis enheden er fejljusteret, vil dine målinger af sving, når du bruger golfsimulatorfunktionerne, ikke være nøjagtige. Hvis justeringen f.eks. er forskudt flere grader, vil målingerne også være forskudt flere grader. Hvis dine målinger af sving ser ud til at være unøjagtige, kan du justere justeringen.

- 1 Slå et kort, lige slag ved hjælp af en højt loftet kølle, som f.eks. et sandjern.
- 2 Sammenlign slaget med kuglens startretning i Garmin Golf appen.

Hvis enheden ikke er justeret korrekt, vil kuglens startretning i appen ikke stemme overens med dit slag. Hvis enheden f.eks. vender for langt mod venstre i forhold til din mållinje, vil den startretning, der vises i appen, være længere til højre end dit slag.

- 3 Juster enhedens justering efter behov.
- 4 Gentag denne proces, indtil startretningen for kuglen i appen svarer til dit slag.

## Tip til forbedring af launch-monitors nøjagtighed

Hvis dine målinger af sving ser ud til at være unøjagtige, kan du prøve disse tip.

- Når du bliver bedt om det, efter du har startet en spiltilstand for golfsimulator, skal du angive den nøjagtige afstand mellem startskærmen og tee-placeringen.
- Når du bliver bedt om den, efter du har startet en spiltilstand for golfsimulator, skal du indstille vejrforhold, der passer til det sted, du normalt spiller (*Indstilling af vejrforhold, side 6*).
- Juster justeringen af launch-monitoren (*Justering af enhedsjustering, side 13*).

## Tip til brug af bæretasken

- Placer enheden i bæretasken med forsiden nedad for at undgå at trykke på knappen.
- Lad posens clips og telefonholderen forblive fastgjort, når du placerer dem i bæretasken.

## Nulstilling af enheden



Hvis enheden holder op med at reagere, skal du muligvis nulstille den. Dette sletter ikke dine data.

Hold knappen nede, indtil statusindikatoren slukkes.

Enheden nulstilles.

## Min telefon kan ikke oprette forbindelse til enheden

Hvis din telefon ikke kan oprette forbindelse til enheden, kan du prøve følgende tip.

- Anbring enheden inden for din smartphones rækkevidde.
- Sluk for din smartphone og din enhed, og tænd for dem igen.
- Kontroller, at Bluetooth® teknologi er aktiveret på din smartphone.
- Kontroller, at statusindikatoren på enheden blinker blå.
- Opdater Garmin Golf appen til den nyeste version.
- Hvis din enhed allerede er parret til din smartphone, skal du slå Bluetooth teknologi fra på din smartphone og slå den til igen.
- Fjern din enhed fra Garmin Golf appen og Bluetooth indstillingerne på din smartphone for at prøve at gennemføre parringsprocessen igen.
- Hvis du har købt en ny smartphone, skal du fjerne din enhed fra Garmin Golf appen på den smartphone, du vil holde op med at bruge.
- På din smartphone skal du åbne Garmin Golf appen, vælge  eller  og vælge **Garmin-enheder > Tilføj enhed** for at åbne parringstilstand.
- Når enheden er slukket, skal du holde knappen nede, indtil statusindikatoren lyser konstant blå, for at aktivere parringstilstand.



