

GARMIN®

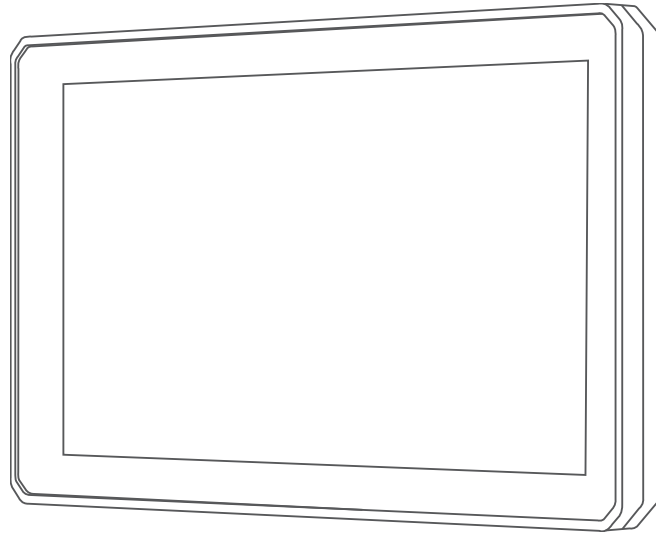

ZÛMO® XT

Εγχειρίδιο κατόχου

© 2021 Garmin Ltd. ή οι θυγατρικές της

Με την επιφύλαξη παντός δικαιώματος. Σύμφωνα με τους νόμους περί πνευματικών δικαιωμάτων, απαγορεύεται η αντιγραφή ολόκληρου ή τμήματος του παρόντος εγχειριδίου, χωρίς τη γραπτή συγκατάθεση της Garmin. Η Garmin διατηρεί το δικαίωμα να αλλάξει ή να βελτιώσει τα προϊόντα της και να πραγματοποιήσει αλλαγές στο περιεχόμενο του παρόντος εγχειριδίου, χωρίς να είναι υποχρεωμένη να γνωστοποιήσει τις όποιες αλλαγές ή βελτιώσεις σε οποιοδήποτε φυσικό ή νομικό πρόσωπο. Μεταβείτε στη διεύθυνση www.garmin.com για τρέχουσες ενημερώσεις και επιπλέον πληροφορίες σχετικά με τη χρήση του παρόντος προϊόντος.

Η ονομασία Garmin®, το λογότυπο Garmin, οι ονομασίες zūto®, inReach® και TracBack® αποτελούν εμπορικά σήματα της Garmin Ltd. ή των θυγατρικών της στις Η.Π.Α. και σε άλλες χώρες. Οι ονομασίες BaseCamp™, Garmin Adventurous Routing™, Garmin Drive™, Garmin Explore™, Garmin Express™, Garmin PowerSwitch™ και myTrends™ αποτελούν εμπορικά σήματα της Garmin Ltd. ή των θυγατρικών της. Δεν επιτρέπεται η χρήση αυτών των εμπορικών σημάτων χωρίς τη ρητή άδεια της Garmin.

Η ονομασία Android™ αποτελεί εμπορικό σήμα της Google LLC. Οι ονομασίες Apple® και Mac® αποτελούν εμπορικά σήματα της Apple Inc., στις Η.Π.Α. και σε άλλες χώρες. Το λεκτικό σήμα και τα λογότυπα BLUETOOTH® ανήκουν στην Bluetooth SIG, Inc. και οποιαδήποτε χρήση των εν λόγω ονομάτων από την Garmin επιτρέπεται βάσει άδειας. Το Foursquare® αποτελεί εμπορικό σήμα της Foursquare Labs, Inc. στις Η.Π.Α. και σε άλλες χώρες. Η ονομασία HISTORY® και το λογότυπο H αποτελούν εμπορικά σήματα της A+E Networks και προστατεύονται στις Ηνωμένες Πολιτείες και σε άλλες χώρες παγκοσμίως. Με επιφύλαξη παντός δικαιώματος. Χρησιμοποιούνται κατόπιν άδειας. Η ονομασία microSD® και το λογότυπο microSD αποτελούν εμπορικά σήματα της SD-3C, LLC. Η ονομασία TripAdvisor® αποτελεί εμπορικό σήμα της TripAdvisor LLC. Η ονομασία Windows® αποτελεί εμπορικό σήμα της Microsoft Corporation στις Ηνωμένες Πολιτείες και σε άλλες χώρες. Η ονομασία Wi-Fi® αποτελεί εμπορικό σήμα της Wi-Fi Alliance. Άλλα εμπορικά σήματα και ονομασίες ανήκουν στους αντίστοιχους κατόχους τους.

Πίνακας περιεχομένων

Έναρξη χρήσης..... 1

Παρουσίαση συσκευής.....	1
Ενεργοποίηση ή απενεργοποίηση της συσκευής.....	2
Λήψη σημάτων GPS.....	2
Εικονίδια της γραμμής κατάστασης.....	3
Χρήση των κουμπιών της οθόνης.....	3
Προσαρμογή της έντασης ήχου.....	3
Χρήση του μείκτη ήχου.....	4
Ρύθμιση φωτεινότητας οθόνης.....	4
Τρόποι μετακίνησης.....	4
Επιλογή τρόπου μετακίνησης.....	4
Χρήση του πληκτρολογίου με το μεγάλο κουμπί.....	4

Εγκατάσταση..... 5

Τοποθέτηση της συσκευής σε μοτοσυκλέτα.....	5
Ρευματοδοτούμενη βάση μοτοσυκλέτας.....	5
Εγκατάσταση της βάσης τιμονιού.....	5
Σύνδεση των καλωδίων τροφοδοσίας στη βάση μοτοσυκλέτας.....	7
Σύνδεση της οπίσθιας βάσης στήριξης στη βάση μοτοσυκλέτας.....	8
Σύνδεση της πλάτης στήριξης στη βάση τιμονιού.....	8
Εγκατάσταση της συσκευής σας στη βάση μοτοσυκλέτας.....	9
Αφαίρεση της συσκευής σας από τη βάση μοτοσυκλέτας.....	9
Τοποθέτηση της συσκευής σας σε αυτοκίνητο.....	10

Λειτουργίες και ειδοποιήσεις επίγνωσης αναβάτη..... 11

Ενεργοποίηση/απενεργοποίηση ειδοποιήσεων αναβάτη.....	11
Κάμερες ελέγχου ταχύτητας και παραβίασης κόκκινου σηματοδότη.....	12
Εντοπισμός και ειδοποιήσεις συμβάντος.....	12
Ρύθμιση επαφής συμβάντος.....	13

Ακύρωση ειδοποίησης συμβάντος.....	13
Απενεργοποίηση ειδοποιήσεων συμβάντος.....	13
inReachΤηλεχειρισμός.....	13
Σύνδεση συσκευής inReach.....	14
Αποστολή μηνύματος inReach.....	14
SOS.....	14
Προβολή ειδοποιήσεων σχετικά με τη νομοθεσία για τη χρήση κράνους.....	15
Αναζήτηση νομοθεσίας κράνους.....	15

Πλοήγηση στον προορισμό σας..... 15

Πορείες.....	15
Έναρξη μιας πορείας.....	16
Ακολουθήση πορείας χρησιμοποιώντας το Garmin Adventurous Routing™.....	16
Αλλαγή της λειτουργίας υπολογισμού πορείας.....	16
Έναρξη πορείας με τη χρήση του χάρτη.....	17
Μετάβαση στην οικία.....	17
Η πορεία σας στο χάρτη.....	17
Καθοδήγηση ενεργής λωρίδας.....	18
Προβολή στροφών και οδηγιών.....	19
Προβολή όλης της πορείας στο χάρτη.....	19
Άφιξη στον προορισμό σας.....	19
Πάρκινγκ κοντά στον προορισμό σας.....	19
Αλλαγή της ενεργής πορείας σας.....	20
Προθήκη τοποθεσίας στην πορεία σας.....	20
Διαμόρφωση της πορείας σας.....	20
Παράκαμψη.....	21
Διακοπή της πορείας.....	21
Αποφυγή καθυστερήσεων, διοδίων και περιοχών.....	21
Αποφυγή καθυστερήσεων λόγω κίνησης στην πορεία σας.....	21
Αποφυγή δρόμων με διόδια.....	21
Αποφυγή καρτών διοδίων.....	22
Αποφυγή χαρακτηριστικών δρόμου.....	22
Προσαρμοσμένα σημεία αποφυγής.....	22
Πλοήγηση εκτός δρόμου.....	23

Παρακολούθηση καυσίμων.....	23
Ενεργοποίηση της παρακολούθησης καυσίμων.....	23
Ρύθμιση προειδοποίησης χαμηλής στάθμης καυσίμων.....	23
Μηδενισμός της κατανάλωσης του ρεζερβουάρ καυσίμων.....	24
Ενεργοποίηση δυναμικών στάσεων για καύσιμα.....	24

Εύρεση και αποθήκευση θέσεων... 24

Εύρεση θέσης μέσω της γραμμής αναζήτησης.....	25
Σημεία ενδιαφέροντος.....	25
Εύρεση θέσης βάσει κατηγορίας.....	25
Πλοήγηση σε διάφορα σημεία ενδιαφέροντος σε ένα χώρο.....	26
Προβολή των σημείων ενδιαφέροντος Garmin Explore™.....	26
Συγχρονισμός δεδομένων λογαριασμού Garmin Explore.....	26
Αποτελέσματα αναζήτησης θέσης.....	27
Αποτελέσματα αναζήτησης θέσης στο χάρτη.....	28
Αλλαγή της περιοχής αναζήτησης.....	28
Πάρκινγκ.....	29
Εύρεση θέσης πάρκινγκ κοντά στην τρέχουσα θέση σας.....	29
Εύρεση θέσης πάρκινγκ κοντά σε καθορισμένη θέση.....	29
Κατανόηση χρωμάτων και συμβόλων στάθμευσης.....	29
Εργαλεία αναζήτησης.....	29
Εύρεση διεύθυνσης.....	29
Εύρεση κόμβου.....	30
Εύρεση θέσης με τη χρήση συντεταγμένων.....	30
Εύρεση σημείων ενδιαφέροντος HISTORY®.....	30
Foursquare.....	30
Σύνδεση στο λογαριασμό Foursquare.....	30
Αναζήτηση σημείων ενδιαφέροντος στο Foursquare.....	31
Προβολή λεπτομερειών θέσης στο Foursquare.....	31
Κοινοποίηση παρουσίας με το Foursquare.....	31

Tripadvisor®.....	31
Εύρεση σημείων ενδιαφέροντος Tripadvisor.....	31
Προβολή πρόσφατα εντοπισμένων θέσεων.....	31
Απαλοιφή της λίστας πρόσφατα εντοπισμένων θέσεων.....	31
Προβολή πληροφοριών τρέχουσας θέσης.....	32
Εύρεση υπηρεσιών έκτακτης ανάγκης και πρατηρίων καυσίμων.....	32
Λήψη οδηγιών για τρέχουσα θέση..	32
Προσθήκη συντόμευσης.....	32
Κατάργηση συντόμευσης.....	32
Αποθήκευση θέσεων.....	32
Αποθήκευση θέσης.....	32
Αποθήκευση μιας τοποθεσίας με τη χρήση χάρτη.....	33
Αποθήκευση τρέχουσας θέσης.....	33
Επεξεργασία αποθηκευμένης θέσης.....	33
Διαγραφή αποθηκευμένης θέσης...	33

Χρήση του χάρτη..... 34

Εργαλεία χάρτη.....	34
Προβολή εργαλείου χάρτη.....	35
Μπροστά σας.....	35
Προβολή επερχόμενων θέσεων.....	35
Προσαρμογή των κατηγοριών σημείων Μπροστά σας.....	35
Επόμενες πόλεις στη διαδρομή.....	35
Προβολή επερχόμενων πόλεων και υπηρεσιών εξόδου.....	36
Πληροφορίες ταξιδιού.....	36
Προβολή δεδομένων ταξιδιού από τον χάρτη.....	36
Προβολή της σελίδας πληροφοριών ταξιδιού.....	36
Μηδενισμός πληροφοριών ταξιδιού.....	36
Προβολή κίνησης που θα συναντήσετε μπροστά σας.....	36
Προβολή πληροφοριών κίνησης στο χάρτη.....	37
Αναζήτηση συμβάντων κίνησης.....	37
Προσαρμογή του χάρτη.....	37

Προσαρμογή των επιπέδων χάρτη.....	37	Συμμετοχή σε ομαδική διαδρομή....	45
Αλλαγή πεδίου δεδομένων χάρτη..	37	Εκ νέου συμμετοχή σε μια πρόσφατη ομαδική διαδρομή.....	45
Αλλαγή των κουμπιών του χάρτη...	37	Προσθήκη αναβατών σε ομαδική διαδρομή.....	45
Αλλαγή προοπτικής χάρτη.....	37	Μετάδοση μηνύματος.....	46
Υπηρεσίες σε πραγματικό χρόνο, πληροφορίες κίνησης και λειτουργίες smartphone.....	38	Μετάδοση θέσης.....	46
BluetoothΕικονίδια κατάστασης λειτουργίας.....	38	Προβολή ειδοποίησης ομαδικής διαδρομής.....	46
Αντιστοίχιση του τηλεφώνου και των ακουστικών.....	39	Έξοδος από μια ομαδική διαδρομή.....	46
Έξυπνες ειδοποιήσεις.....	39	Ρυθμίσεις ομαδικής διαδρομής.....	47
Λήψη ειδοποιήσεων.....	40	Ραδιόφωνο.....	47
Προβολή της λίστας ειδοποιήσεων.....	41	Ρύθμιση προεπιλογής.....	47
Κλήση ανοιχτής συνομιλίας.....	41	Επιλογή ραδιοφωνικού καναλιού... ..	47
Πραγματοποίηση κλήσης.....	41	Προσαρμογή φίμωσης.....	47
Πραγματοποίηση κλήσεων μέσω φωνητικής κλήσης.....	41	Προσθήκη προσαρμοσμένης προεπιλογής ραδιοφώνου.....	47
Χρήση επιλογών κατά τη διάρκεια της κλήσης.....	42	Επιλογή ηχητικού σήματος Roger... ..	48
Ρύθμιση λειτουργιών Bluetooth για τη συσκευή Apple®.....	42	Απενεργοποίηση του ραδιοφώνου.....	48
Απενεργοποίηση λειτουργιών Bluetooth (iPhone®).....	42	Ενεργοποίηση της λειτουργίας "Πιέστε για ομιλία" με ακουστικά... ..	48
Ρύθμιση λειτουργιών Bluetooth για το Smartphone με Android™.....	42	Μετάδοση της φωνής σας.....	48
Απενεργοποίηση λειτουργιών Bluetooth (Android).....	42	Ρύθμιση της έντασης ήχου ραδιοφώνου.....	48
Αποσύνδεση συσκευής Bluetooth.....	43	Ρυθμίσεις ραδιοεπικοινωνίας.....	48
Διαγραφή συζευγμένου τηλεφώνου..	43	Εφαρμογή Garmin PowerSwitch™.....	49
Πληροφορίες κίνησης.....	43	Ενεργοποίηση τροφοδοσίας.....	49
Λήψη δεδομένων κίνησης μέσω του smartphone σας.....	43	Απενεργοποίηση όλων των διακοπών.....	49
Λήψη δεδομένων κίνησης μέσω δέκτη πληροφοριών κίνησης.....	44	Προσαρμογή κουμπιού.....	50
Συνδρομές σε υπηρεσίες δέκτη πληροφοριών κίνησης.....	44	Αντιστοίχιση διακόπτη σε είσοδο ελέγχου.....	50
Προβολή πληροφοριών κίνησης στο χάρτη.....	44	Προσθήκη προσαρμοσμένης διάταξης.....	50
Αναζήτηση συμβάντων κίνησης.....	45	Ρουτίνες.....	52
Χρήση των εφαρμογών.....	45	Προβολή του εγχειριδίου κατόχου στη συσκευή σας.....	52
Ομαδική διαδρομή.....	45	Media Player.....	52
Έναρξη ομαδικής διαδρομής.....	45	Προσθήκη του εργαλείου προγράμματος αναπαραγωγής μουσικής στον χάρτη.....	53
		Αλλαγή πηγής πολυμέσων.....	53
		Απεικόνιση BirdsEye.....	53
		Λήψη απεικονίσεων BirdsEye.....	53
		Προγραμματιστής ταξιδιού.....	54
		Προγραμματισμός ταξιδιού.....	54

Επεξεργασία και αλλαγή σειράς των θέσεων σε μια διαδρομή.....	54	Ρυθμίσεις πληροφοριών κίνησης.....	61
Εύρεση αξιοθέατων στο ταξίδι σας.....	54	Ρυθμίσεις μονάδων και ώρας.....	62
Αλλαγή των επιλογών σχεδίασης πορείας για μια διαδρομή.....	55	Ρύθμιση της ώρας.....	62
Πλοήγηση σε αποθηκευμένη διαδρομή.....	55	Ρυθμίσεις γλώσσας και πληκτρολογίου.....	62
Κοινή χρήση πορείας.....	55	Ρυθμίσεις συσκευής και απορρήτου..	62
Διαδρομές.....	55	Επαναφορά ρυθμίσεων.....	62
Καταγραφή διαδρομών.....	55	Στοιχεία συσκευής.....	63
TracBack®.....	56	Προβολή κανονιστικών πληροφοριών και πληροφοριών συμμόρφωσης για την ηλεκτρονική ετικέτα.....	63
Ακολούθηση πρόσφατης διαδρομής.....	56	Προδιαγραφές.....	63
Αποθήκευση πρόσφατης διαδρομής ως ταξίδι.....	56	Φόρτιση της συσκευής.....	63
Καταγραφή ιστορικού σέρβις.....	56	Συντήρηση συσκευής.....	63
Προσθήκη κατηγοριών σέρβις.....	56	Κέντρο υποστήριξης Garmin.....	63
Προβολή της πρόγνωσης καιρού.....	56	Ενημερώσεις χαρτών και λογισμικού.....	64
Προβολή καιρού κοντά σε διαφορετική πόλη.....	57	Σύνδεση σε δίκτυο Wi-Fi.....	64
Προβολή του Μετεωρολογικού ραντάρ.....	57	Ενημέρωση χαρτών και λογισμικού μέσω δικτύου Wi-Fi.....	65
Προβολή Προειδοποιήσεων καιρού.....	57	Ενημερώσεις προϊόντος.....	65
Έλεγχος συνθηκών δρόμου.....	57	Φροντίδα της συσκευής σας.....	67
Δημιουργία πορείας για ταξίδι μετ' επιστροφής.....	58	Καθαρισμός του εξωτερικού περιβλήματος.....	67
Κάμερες ελέγχου κίνησης photoLive.....	58	Καθαρισμός της οθόνης αφής.....	67
Προβολή και αποθήκευση καμερών ελέγχου κίνησης photoLive.....	58	Αποφυγή κλοπής.....	67
Προβολή καμερών ελέγχου κίνησης photoLive στο χάρτη.....	59	Επανεκκίνηση της συσκευής.....	67
Προβολή προηγούμενων πορειών και προορισμών.....	59	Αφαίρεση της συσκευής, της βάσης και της βεντούζας στήριξης.....	68
Ρυθμίσεις zūmo.....	59	Αφαίρεση της συσκευής από τη βάση.....	68
Ρυθμίσεις χάρτη και οχήματος.....	59	Αφαίρεση της βάσης από τη βεντούζα στήριξης.....	68
Ενεργοποίηση χαρτών.....	59	Αφαίρεση της βεντούζας στήριξης από το παρμπρίζ.....	68
Ρυθμίσεις πλοήγησης.....	60	Αλλαγή της ασφάλειας στο καλώδιο τροφοδοσίας αυτοκινήτου.....	68
Ρυθμίσεις λειτουργίας υπολογισμού.....	60	Αντιμετώπιση προβλημάτων.....	68
Ρύθμιση προσομοιωμένης θέσης... ..	60	Η βεντούζα στήριξης δεν παραμένει στο παρμπρίζ.....	68
Ρυθμίσεις Bluetooth.....	60	Η συσκευή μου δεν λαμβάνει δορυφορικά σήματα.....	69
Ρυθμίσεις Wi-Fi.....	61	Η μπαταρία μου δεν παραμένει φορτισμένη για πολλή ώρα.....	69
Ρυθμίσεις βοήθειας οδηγού.....	61		
Ρυθμίσεις οθόνης.....	61		

Η συσκευή μου δεν επικοινωνεί με την επαφή έκτακτης ανάγκης.....	69
Η συσκευή μου δεν συνδέεται με το τηλέφωνό μου.....	69
Η συσκευή μου δεν εμφανίζεται ως αφαιρούμενη μονάδα δίσκου στον υπολογιστή μου.....	70
Η συσκευή μου δεν εμφανίζεται ως φορητή συσκευή στον υπολογιστή μου.....	70
Η συσκευή μου δεν εμφανίζεται ούτε ως φορητή συσκευή, ούτε ως αφαιρούμενη μονάδα δίσκου ή τόμος στον υπολογιστή μου.....	70

Αποσύνδεση του καλωδίου USB.....	79
Προσθήκη δεδομένων BaseCamp™ σε Garmin Explore.....	79
Προβολή κατάστασης σήματος GPS..	80
Αγορά πρόσθετων χαρτών.....	80

Παράρτημα.....70

Garmin PowerSwitch.....	70
Θέματα σχετικά με τη στήριξη.....	70
Στερέωση της συσκευής.....	71
Άνοιγμα του μπροστινού καλύμματος.....	72
Σύνδεση αξεσουάρ.....	73
Σύνδεση μιας εισόδου ελέγχου.....	73
Σύνδεση της συσκευής στην τροφοδοσία αυτοκινήτου.....	74
Αντιστοίχιση με συσκευή πλοήγησης Garmin.....	74
Προδιαγραφές Garmin PowerSwitch.....	75
Η συσκευή Garmin PowerSwitch δεν παραμένει συνδεδεμένη.....	75
Τα αξεσουάρ μου δεν τροφοδοτούνται με ρεύμα.....	75
Ασύρματες κάμερες.....	75
Αντιστοίχιση της κάμερας με συσκευή πλοήγησης Garmin.....	76
Προβολή της ασύρματης κάμερας.....	76
Τοποθέτηση κάρτας μνήμης για χάρτες και δεδομένα.....	78
Διαχείριση δεδομένων.....	78
Πληροφορίες για τις κάρτες μνήμης.....	78
Σύνδεση της συσκευής σε υπολογιστή.....	78
Μεταφορά αρχείων GPX από τον υπολογιστή σας.....	79
Μεταφορά δεδομένων από τον υπολογιστή σας.....	79

Έναρξη χρήσης

⚠ ΠΡΟΕΙΔΟΠΟΙΗΣΗ

Ανατρέξτε στον οδηγό *Σημαντικές πληροφορίες για την ασφάλεια και το προϊόν που περιλαμβάνεται στη συσκευασία του προϊόντος*, για προειδοποιήσεις σχετικά με το προϊόν και άλλες σημαντικές πληροφορίες.

- 1 Συνδεθείτε σε ένα δίκτυο Wi-Fi® (*Σύνδεση σε δίκτυο Wi-Fi*, σελίδα 64)(προαιρετικά).
- 2 Αντιστοιχίστε το τηλέφωνο και τα ακουστικά Bluetooth® (*Αντιστοίχιση του τηλεφώνου και των ακουστικών*, σελίδα 39) (προαιρετικά).
- 3 Ενημερώστε τους χάρτες και το λογισμικό της συσκευής σας (*Ενημερώσεις προϊόντος*, σελίδα 65).
- 4 Λάβετε σήματα GPS (*Λήψη σημάτων GPS*, σελίδα 2).
- 5 Τοποθετήστε τη συσκευή και συνδέστε την στην τροφοδοσία.
- 6 Προσαρμόστε τη φωτεινότητα της οθόνης (*Ρύθμιση φωτεινότητας οθόνης*, σελίδα 4).
- 7 Πλοηγηθείτε στον προορισμό σας (*Έναρξη μιας πορείας*, σελίδα 16).

Παρουσίαση συσκευής



- | | |
|---|------------------------------------|
| ① | πλήκτρο λειτουργίας |
| ② | microSD® υποδοχή κάρτας μνήμης |
| ③ | Θύρα USB τροφοδοσίας και δεδομένων |

Ενεργοποίηση ή απενεργοποίηση της συσκευής

- Για να ενεργοποιήσετε τη συσκευή, πατήστε το κουμπί λειτουργίας ή συνδέστε τη συσκευή στην τροφοδοσία.
- Για να θέσετε τη συσκευή στη λειτουργία εξοικονόμησης ενέργειας, πατήστε το κουμπί λειτουργίας όσο η συσκευή είναι ενεργοποιημένη.
Όσο βρίσκεται στη λειτουργία εξοικονόμησης ενέργειας, η οθόνη είναι απενεργοποιημένη και η συσκευή χρησιμοποιεί πολύ λίγη ενέργεια, αλλά μπορεί να επανέλθει αμέσως για χρήση.
ΣΥΜΒΟΥΛΗ: Μπορείτε να φορτίσετε τη συσκευή σας γρηγορότερα, θέτοντάς την σε λειτουργία εξοικονόμησης ενέργειας κατά τη φόρτιση της μπαταρίας.
- Για να απενεργοποιήσετε πλήρως τη συσκευή, πατήστε παρατεταμένα το κουμπί λειτουργίας μέχρι να εμφανιστεί ένα μήνυμα στην οθόνη και επιλέξετε **Απενεργοποίηση**.
Το μήνυμα εμφανίζεται μετά από πέντε δευτερόλεπτα. Αν αφήσετε το κουμπί λειτουργίας προτού εμφανιστεί το μήνυμα, η συσκευή μεταβαίνει σε λειτουργία εξοικονόμησης ενέργειας.

Λήψη σημάτων GPS











Όταν ενεργοποιείτε τη συσκευή πλοήγησης, ο δέκτης GPS πρέπει να συλλέξει δεδομένα δορυφόρου και να προσδιορίσει την τρέχουσα θέση του. Ο χρόνος που απαιτείται για τη λήψη δορυφορικών σημάτων ποικίλει και εξαρτάται από διάφορους παράγοντες, όπως είναι η απόσταση από την τοποθεσία που βρισκόσασταν την τελευταία φορά που χρησιμοποιήσατε τη συσκευή πλοήγησης, ανεξάρτητα από το αν υπάρχει ανεμπόδιστο οπτικό πεδίο προς τον ουρανό, και ο χρόνος που έχει παρέλθει από την τελευταία φορά που χρησιμοποιήσατε τη συσκευή πλοήγησης. Την πρώτη φορά που ενεργοποιείτε τη συσκευή πλοήγησης, ενδέχεται να χρειαστούν αρκετά λεπτά για τη λήψη δορυφορικών σημάτων.

- 1 Ενεργοποιήστε τη συσκευή.
- 2 Περιμένετε έως ότου η συσκευή εντοπίσει δορυφορικό σήμα.
- 3 Εάν χρειαστεί, μεταβείτε σε ανοικτό χώρο, μακριά από ψηλά κτήρια και δέντρα.

Η ένδειξη  στη γραμμή κατάστασης υποδεικνύει την ισχύ του δορυφορικού σήματος. Όταν τουλάχιστον οι μισές γραμμές είναι γεμάτες, η συσκευή είναι έτοιμη για πλοήγηση.







Εικονίδια της γραμμής κατάστασης

Η γραμμή κατάστασης βρίσκεται στο επάνω μέρος του κύριου μενού. Τα εικονίδια της γραμμής κατάστασης εμφανίζουν πληροφορίες σχετικά με διάφορες λειτουργίες της συσκευής. Μπορείτε να επιλέξετε ορισμένα εικονίδια για να αλλάξετε ρυθμίσεις ή να προβάλετε επιπλέον πληροφορίες.

	Κατάσταση σήματος GPS. Πατήστε παρατεταμένα για να προβάλετε την ακρίβεια του GPS και πληροφορίες δορυφόρου (<i>Προβολή κατάστασης σήματος GPS, σελίδα 80</i>).
	Κατάσταση τεχνολογίας Bluetooth. Επιλέξτε για να προβάλετε τις ρυθμίσεις Bluetooth (<i>Ρυθμίσεις Bluetooth, σελίδα 60</i>).
	Ισχύς σήματος Wi-Fi. Επιλέξτε το για να αλλάξετε τις ρυθμίσεις Wi-Fi (<i>Ρυθμίσεις Wi-Fi, σελίδα 61</i>).
	Συνδεδεμένο σε κλήση ανοικτής ακρόασης. Επιλέξτε το για να πραγματοποιήσετε μια τηλεφωνική κλήση (<i>Κλήση ανοικτής συνομιλίας, σελίδα 41</i>).
	Ενεργή λειτουργία χρήσης. Επιλέξτε το για να αλλάξετε τη λειτουργία χρήσης.
	Τρέχουσα ώρα. Επιλέξτε για να ρυθμίσετε την ώρα (<i>Ρύθμιση της ώρας, σελίδα 62</i>).
	Επίπεδο φόρτισης μπαταρίας.
	Κατάσταση σύνδεσης εφαρμογής Garmin Drive™ (<i>Αντιστοίχιση του τηλεφώνου και των ακουστικών, σελίδα 39</i>).
	Θερμοκρασία. Επιλέξτε για προβολή της πρόγνωσης καιρού (<i>Προβολή της πρόγνωσης καιρού, σελίδα 56</i>).
	Κατάσταση καυσίμων. Επιλέξτε για να προβάλετε πληροφορίες παρακολούθησης καυσίμων (<i>Παρακολούθηση καυσίμων, σελίδα 23</i>).

Χρήση των κουμπιών της οθόνης

Τα κουμπιά της οθόνης σας επιτρέπουν πραγματοποιείτε πλοήγηση στις σελίδες, τα μενού και τις επιλογές μενού της συσκευής σας.

- Επιλέξτε  για να επιστρέψετε στην προηγούμενη οθόνη μενού.
- Πατήστε παρατεταμένα  για να επιστρέψετε γρήγορα στο κύριο μενού.
- Επιλέξτε  ή , για να μετακινηθείτε σε λίστες ή μενού.
- Πατήστε παρατεταμένα  ή  για πιο γρήγορη κύλιση.
- Επιλέξτε  για να προβάλετε ένα μενού επιλογών βάσει περιεχομένου για την τρέχουσα οθόνη.

Προσαρμογή της έντασης ήχου

- 1 Επιλέξτε **Ένταση**.
- 2 Ορίστε μια επιλογή:
 - Χρησιμοποιήστε τη γραμμή ρύθμισης για να προσαρμόσετε την ένταση του ήχου.
 - Επιλέξτε  για να θέσετε σε σίγαση τη συσκευή.
 - Για να ενεργοποιήσετε ή να απενεργοποιήσετε πρόσθετες επιλογές ήχων, επιλέξτε το αντίστοιχο πλαίσιο ελέγχου.

Χρήση του μείκτη ήχου

Μπορείτε να χρησιμοποιήσετε το μείκτη ήχου για να ρυθμίσετε τα επίπεδα έντασης για διαφορετικούς τύπους ήχου, όπως είναι τα μηνύματα πλοήγησης ή οι τηλεφωνικές κλήσεις. Το επίπεδο κάθε τύπου ήχου είναι ένα ποσοστό της κύριας έντασης.



- 1 Επιλέξτε **Ένταση**.
- 2 Επιλέξτε **Μείκτης ήχου**.
- 3 Χρησιμοποιήστε τα ρυθμιστικά για να προσαρμόσετε την ένταση για κάθε τύπο ήχου.

Ρύθμιση φωτεινότητας οθόνης

- 1 Επιλέξτε **Ρυθμίσεις > Οθόνη > Φωτεινότητα**.
- 2 Χρησιμοποιήστε τη γραμμή ρύθμισης για να προσαρμόσετε τη φωτεινότητα.

Τρόποι μετακίνησης

Η δρομολόγηση και η πλοήγηση υπολογίζονται διαφορετικά ανάλογα με τον τρόπο μετακίνησης που επιλέγετε. Ο τρέχων τρόπος μετακίνησης υποδεικνύεται από ένα εικονίδιο στη γραμμή κατάστασης.

	Λειτουργία αυτοκινήτου
	Λειτουργία μοτοσυκλέτας
	Λειτουργία εκτός δρόμου

Επιλογή τρόπου μετακίνησης

Επιλέξτε το εικονίδιο λειτουργίας μεταφοράς στη γραμμή κατάστασης.

Χρήση του πληκτρολογίου με το μεγάλο κουμπί

Μπορείτε να ενεργοποιήσετε πρόσθετες γλώσσες ή διατάξεις πληκτρολογίου στις ρυθμίσεις γλώσσας και πληκτρολογίου .

- Επιλέξτε **>** ή **<** για να δείτε περισσότερους χαρακτήρες.
- Επιλέξτε  για να μεταβείτε σε άλλες γλώσσες και διατάξεις πληκτρολογίου.

Εγκατάσταση

Τοποθέτηση της συσκευής σε μοτοσυκλέτα

Ρευματοδοτούμενη βάση μοτοσυκλέτας

⚠ ΠΡΟΕΙΔΟΠΟΙΗΣΗ

Η Garmin® συνιστά ρητά η εγκατάσταση της συσκευής να πραγματοποιείται από έμπειρο προσωπικό με γνώσεις σε ηλεκτρικά συστήματα. Τυχόν λανθασμένη σύνδεση του καλωδίου τροφοδοσίας μπορεί να προκαλέσει φθορές στο όχημα ή στην μπαταρία, ακόμα και τραυματισμό.

Ανατρέξτε στον οδηγό *Σημαντικές πληροφορίες για την ασφάλεια και το προϊόν που περιλαμβάνεται στη συσκευασία του προϊόντος*, για προειδοποιήσεις σχετικά με το προϊόν και άλλες σημαντικές πληροφορίες.

Η συσκευή πρέπει να τοποθετηθεί σε κατάλληλη και ασφαλή θέση στη μοτοσυκλέτα σας, με βάση τις διαθέσιμες πηγές ηλεκτρικής τροφοδοσίας και την ασφαλή δρομολόγηση των καλωδίων. Δεν απαιτείται ηλεκτρική ασφάλεια.

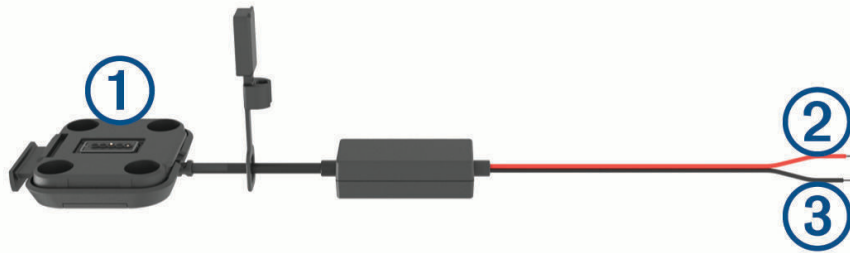

①	Βάση μοτοσυκλέτας
②	Τροφοδοσία συστήματος 10 έως 30 Vdc (κόκκινο)
③	Γείωση συστήματος (μαύρο)

ΣΗΜΕΙΩΣΗ: Η συσκευή παρέχεται με πρόσθετα εξαρτήματα, ώστε να διατίθενται περισσότερες επιλογές εγκατάστασης και καλωδίωσης. Επικοινωνήστε με έναν έμπειρο υπεύθυνο εγκατάστασης για περισσότερες πληροφορίες σχετικά με τη χρήση αυτών των εξαρτημάτων με τη μοτοσυκλέτα σας.

Ακροδέκτης οπής για σύσφιξη: Συνδέει την πλεξούδα καλωδίων απευθείας με τον πόλο της μπαταρίας.

Δεματικό καλωδίων: Ασφαλίζει τα καλώδια στο πλαίσιο της μοτοσυκλέτας.

Εγκατάσταση της βάσης τιμονιού

Η συσκευή περιλαμβάνει εξαρτήματα για δύο τρόπους τοποθέτησης στο τιμόνι. Για τις προσαρμοσμένες βάσεις στήριξης, ενδέχεται να απαιτείται επιπλέον υλικός εξοπλισμός.

Εγκατάσταση της βίδας σχήματος U και της βάσης τιμονιού

- 1 Τοποθετήστε τη βίδα σχήματος U ① γύρω από το τιμόνι ② και περάστε τα άκρα μέσα από τη βάση τιμονιού ③.

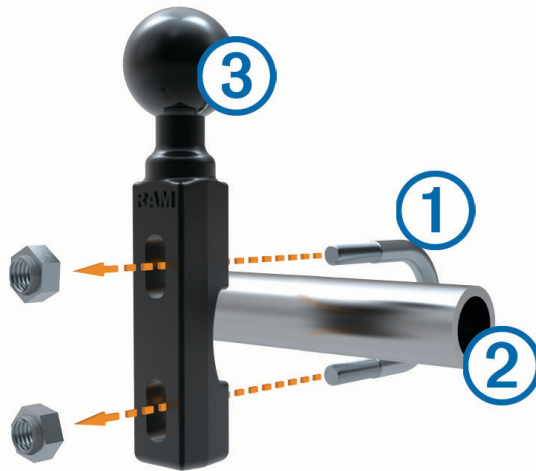

- 2 Σφίξτε τα παξιμάδια για να ασφαλίσετε τη βάση.

ΣΗΜΕΙΩΣΗ: Η συνιστώμενη ροπή είναι 50 lbf-ίντσες (5,65 N-m). Η ροπή δεν πρέπει να ξεπεράσει τα 80 lbf-ίντσες (9,04 N-m).

Εγκατάσταση της βάσης τιμονιού στο στήριγμα της μανέτας του συμπλέκτη ή του φρένου

- 1 Αφαιρέστε τις δύο εργοστασιακά τοποθετημένες βίδες από το στήριγμα της μανέτας του συμπλέκτη ή του φρένου ①.

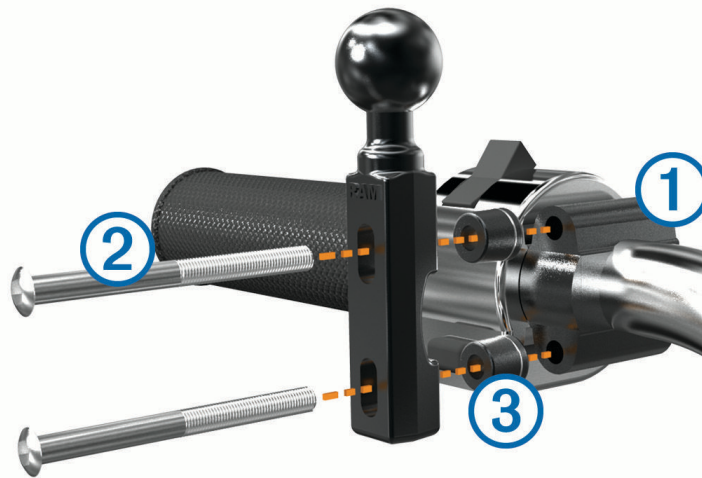

ΣΗΜΕΙΩΣΗ: Περιλαμβάνονται βίδες στάνταρ μεγέθους 1/4 -ίντσες και βίδες M6. Επιλέξτε τις βίδες που έχουν ίδιο μέγεθος με τις εργοστασιακά τοποθετημένες βίδες στο στήριγμα της μανέτας του συμπλέκτη ή του φρένου.

- 2 Περάστε τις νέες βίδες ② μέσα από τη βάση τιμονιού, τους διαχωριστήρες ③ και το στήριγμα της μανέτας του συμπλέκτη ή του φρένου.
- 3 Σφίξτε τις βίδες για να ασφαλίσετε τη βάση.

Σύνδεση των καλωδίων τροφοδοσίας στη βάση μοτοσυκλέτας

1 Περάστε το βύσμα του καλωδίου τροφοδοσίας ① μέσα από το άνοιγμα ② στη βάση της μοτοσυκλέτας.

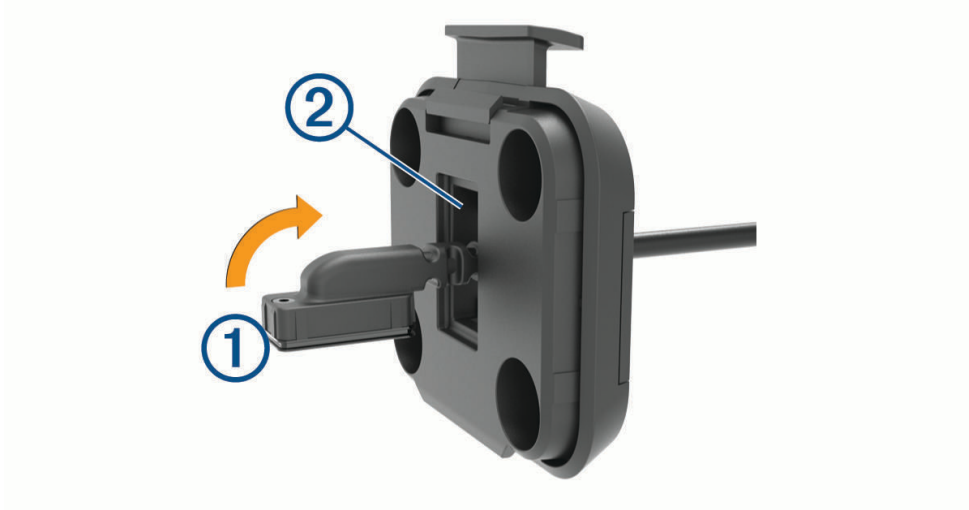

2 Τραβήξτε προς τα πίσω το καλώδιο μέχρι να εφαρμόσει.

3 Βιδώστε τη μαύρη βίδα ③ στο πίσω μέρος της βάσης ④ για να συγκρατήσετε το καλώδιο στη θέση του.



ΣΗΜΕΙΩΣΗ: Στη συσκευασία περιλαμβάνεται πρόσθετη βίδα αντικατάστασης.

Σύνδεση της οπίσθιας βάσης στήριξης στη βάση μοτοσυκλέτας

ΕΙΔΟΠΟΙΗΣΗ

Σε περίπτωση άμεσης επαφής της βάσης με την υποδοχή ή οποιοδήποτε εξάρτημα της μοτοσυκλέτας για παρατεταμένο χρονικό διάστημα, ενδέχεται να προκληθούν φθορές στη βάση. Για να αποφύγετε αυτές τις φθορές, πρέπει να τοποθετήσετε αποστάτες μεταξύ της βάσης και της υποδοχής και να βεβαιωθείτε ότι κανένα εξάρτημα της συσκευής ή της βάσης δεν έρχεται σε επαφή με τη μοτοσυκλέτα.

- 1 Περάστε τις βίδες επίπεδης κεφαλής M4 x 20 mm ① μέσα από τις ροδέλες ②, την υποδοχή, τους αποστάτες ③ και την οπίσθια βάση στήριξης ④.

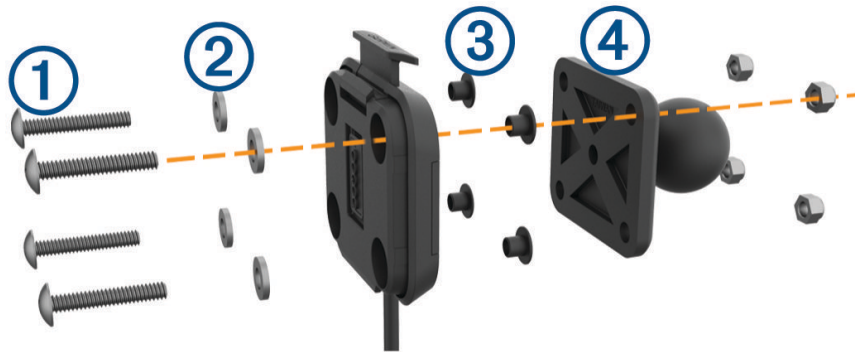

- 2 Σφίξτε τα παξιμάδια για να ασφαλίσετε την οπίσθια βάση στήριξης.

Σύνδεση της πλάτης στήριξης στη βάση τιμονιού

- 1 Ευθυγραμμίστε την μπίλια της βάσης τιμονιού ① και την μπίλια της πλάτης στήριξης ② με κάθε ένα από τα άκρα του βραχίονα δύο υποδοχών ③.

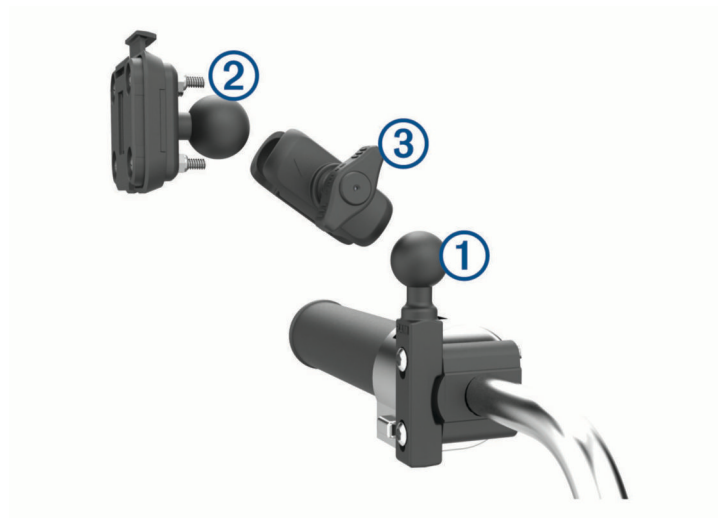

- 2 Εισαγάγετε κάθε μπίλιες στο βραχίονα δύο υποδοχών.
- 3 Σφίξτε ελαφρώς τη βίδα με λαβή.
- 4 Ρυθμίστε για βέλτιστη γωνία προβολής και χρήση.
- 5 Σφίξτε τη βίδα με λαβή, για να ασφαλίσετε τη βάση στήριξης.

Εγκατάσταση της συσκευής σας στη βάση μοτοσυκλέτας

1 Προσαρμόστε το κάτω μέρος της συσκευής στη βάση.



2 Πιέστε το επάνω μέρος της συσκευής προς τα μπροστά μέχρι να κουμπώσει στη θέση της. Η ασφάλεια ① στη βάση παραμένει ανασηκωμένη αφού τοποθετήσετε τη συσκευή.

Αφαίρεση της συσκευής σας από τη βάση μοτοσυκλέτας

1 Πιέστε το κουμπί απελευθέρωσης στο επάνω μέρος της βάσης.

2 Αφαιρέστε τη συσκευή.

Τοποθέτηση της συσκευής σας σε αυτοκίνητο

ΕΙΔΟΠΟΙΗΣΗ

Πριν τοποθετήσετε τη συσκευή, ελέγξτε την τοπική νομοθεσία αναφορικά με την τοποθέτηση σε παρμπρίζ.

⚠ ΠΡΟΕΙΔΟΠΟΙΗΣΗ

Το παρόν προϊόν περιλαμβάνει μπαταρία ιόντων λιθίου. Για να αποφύγετε ενδεχόμενο τραυματισμό σας ή τυχόν φθορά του προϊόντος λόγω έκθεσης της μπαταρίας σε εξαιρετικά υψηλές θερμοκρασίες, φυλάξτε τη συσκευή σε ένα μέρος όπου δεν έρχεται σε άμεση επαφή με το φως του ηλίου.

Μην χρησιμοποιείτε τη βεντούζα στήριξης σε μοτοσυκλέτα.

Ανατρέξτε στον οδηγό *Σημαντικές πληροφορίες για την ασφάλεια και το προϊόν που περιλαμβάνεται στη συσκευασία του προϊόντος*, για προειδοποιήσεις σχετικά με το προϊόν και άλλες σημαντικές πληροφορίες.

ΣΗΜΕΙΩΣΗ: Η βάση αυτοκινήτου δεν περιλαμβάνεται σε όλα τα μοντέλα συσκευών. Για να αγοράσετε προαιρετικά αξεσουάρ, μεταβείτε στη διεύθυνση garmin.com.

1 Συνδέστε το καλώδιο τροφοδοσίας αυτοκινήτου ① στη θύρα ② στη συσκευή.

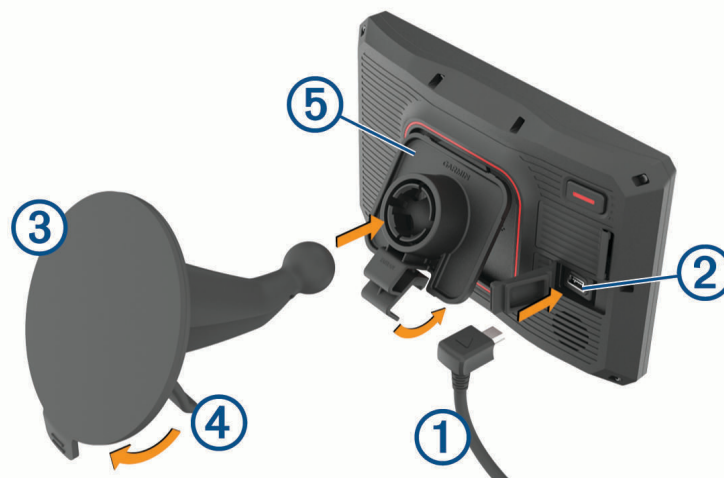

- 2 Αφαιρέστε το διάφανο πλαστικό από τη βεντούζα στήριξης ③.
- 3 Καθαρίστε και σκουπίστε το παρμπρίζ και τη βεντούζα στήριξης με ένα πανί που δεν αφήνει χνούδια.
- 4 Πιέστε τη βεντούζα στήριξης στο παρμπρίζ και γυρίστε το μοχλό ④ προς τα πίσω, προς το μέρος του παρμπρίζ.
- 5 Ασφαλίστε τη βάση ⑤ στον βραχίονα της βεντούζας στήριξης.
- 6 Προσαρμόστε το κάτω μέρος της συσκευής στη βάση.
- 7 Πιέστε τη συσκευή προς τη βάση μέχρι να ασφαλίσει στη θέση της.
- 8 Συνδέστε το άλλο άκρο του καλωδίου ηλεκτρικής τροφοδοσίας αυτοκινήτου σε μια υποδοχή ηλεκτρικής τροφοδοσίας.

Λειτουργίες και ειδοποιήσεις επίγνωσης αναβάτη

⚠ ΠΡΟΣΟΧΗ

Οι λειτουργίες ειδοποιήσεων αναβάτη και ορίου ταχύτητας διατίθενται μόνο για σκοπούς ενημέρωσης και δεν υποκαθιστούν την ευθύνη συμμόρφωσής σας με όλες τις αναρτημένες πινακίδες ορίου ταχύτητας, ούτε την υποχρέωση να φέρεστε, σε κάθε περίπτωση, υπεύθυνα κατά την οδήγηση. Η Garmin δεν φέρει ευθύνη για τυχόν πρόστιμα κυκλοφορίας ή κλήσεις που ενδέχεται να λάβετε σε περίπτωση μη συμμόρφωσής σας με τον ισχύοντα κώδικα οδικής κυκλοφορίας και τις σχετικές πινακίδες.

Η συσκευή σας παρέχει λειτουργίες που μπορούν να βοηθήσουν στην ενθάρρυνση της ασφαλέστερης οδήγησης, ακόμα και όταν οδηγείτε σε μια γνώριμη περιοχή. Η συσκευή αναπαράγει ένα ηχητικό σήμα ή μήνυμα και εμφανίζει πληροφορίες για κάθε ειδοποίηση. Μπορείτε να ενεργοποιήσετε ή να απενεργοποιήσετε το ηχητικό σήμα ή το μήνυμα για κάθε τύπο ειδοποίησης. Δεν διατίθενται όλες οι ειδοποιήσεις σε όλες τις περιοχές.

Σχολική ζώνη ή σχολείο σε κοντινή απόσταση: Η συσκευή αναπαράγει ένα ηχητικό σήμα και εμφανίζει την απόσταση και το όριο ταχύτητας (αν είναι διαθέσιμο) μέχρι το επερχόμενο σχολείο ή τη σχολική ζώνη.

Μείωση ορίου ταχύτητας: Η συσκευή αναπαράγει ένα ηχητικό σήμα και εμφανίζει το επερχόμενο μειωμένο όριο ταχύτητας, ώστε να μπορείτε είστε έτοιμοι να μειώσετε την ταχύτητά σας.

Ειδοποίηση υπέρβασης ορίου ταχύτητας: Η συσκευή αναπαράγει ένα ηχητικό σήμα και εμφανίζει ένα κόκκινο πλαίσιο στο εικονίδιο ορίου ταχύτητας, όταν υπερβαίνετε το αναρτημένο όριο ταχύτητας σε αυτόν το δρόμο.

Διέλευση από σιδηρόδρομο: Η συσκευή αναπαράγει ένα ηχητικό σήμα και εμφανίζει την απόσταση μέχρι μια επερχόμενη διέλευση από σιδηρόδρομο.

Διέλευση ζώων: Η συσκευή αναπαράγει ένα ηχητικό σήμα και εμφανίζει την απόσταση μέχρι μια επερχόμενη περιοχή διέλευσης ζώων.

Στροφή: Η συσκευή αναπαράγει ένα ηχητικό σήμα και εμφανίζει την απόσταση μέχρι μια στροφή του δρόμου.

Πυκνή κίνηση: Η συσκευή αναπαράγει ένα ηχητικό σήμα και εμφανίζει την απόσταση μέχρι την πυκνή κίνηση, όταν προσεγγίζετε την πυκνή κίνηση με υψηλότερη ταχύτητα. Η συσκευή σας πρέπει να λαμβάνει πληροφορίες κίνησης για να χρησιμοποιήσετε αυτήν τη λειτουργία.

Προγραμματισμός διαλείμματος: Η συσκευή αναπαράγει ένα ηχητικό σήμα και προτείνει επερχόμενες στάσεις ανάπαυσης, όταν έχετε οδηγήσει για περισσότερο από δύο ώρες χωρίς διακοπή.

Ενεργοποίηση/απενεργοποίηση ειδοποιήσεων αναβάτη

Μπορείτε να απενεργοποιήσετε μεμονωμένες ηχητικές ειδοποιήσεις αναβάτη. Οι οπτικές ειδοποιήσεις εμφανίζονται ακόμα και όταν η ηχητική ειδοποίηση είναι απενεργοποιημένη.

1 Επιλέξτε **Ρυθμίσεις > Σύστ.υποβ.οδηγού > Ειδοποιήσεις αναβάτη**.

2 Επιλέξτε ή καταργήστε την επιλογή από το πλαίσιο ελέγχου που υπάρχει δίπλα σε κάθε ειδοποίηση.

Κάμερες ελέγχου ταχύτητας και παραβίασης κόκκινου σηματοδότη

ΕΙΔΟΠΟΙΗΣΗ

Η Garmin δεν ευθύνεται για την ακρίβεια των δεδομένων ή τις συνέπειες από τη χρήση βάσεων δεδομένων για κάμερες ελέγχου παραβίασης κόκκινου σηματοδότη ή ταχύτητας.

ΣΗΜΕΙΩΣΗ: Αυτή η λειτουργία δεν είναι διαθέσιμη σε όλες τις χώρες ή σε όλα τα μοντέλα προϊόντων.

Κάποια μοντέλα προϊόντων διαθέτουν πληροφορίες για τοποθεσίες καμερών ελέγχου παραβίασης κόκκινου σηματοδότη και ταχύτητας σε ορισμένες περιοχές. Η συσκευή σας ειδοποιεί όταν πλησιάζετε σε κάμερα ταχύτητας ή παραβίασης κόκκινου σηματοδότη που έχει αναφερθεί.

- Σε ορισμένες περιοχές, η συσκευή σας μπορεί να λαμβάνει σε πραγματικό χρόνο δεδομένα από κάμερες ταχύτητας και παραβίασης κόκκινου σηματοδότη, ενώ είναι συνδεδεμένη με ένα smartphone με εγκατεστημένη την εφαρμογή Garmin Drive.
- Μπορείτε να χρησιμοποιήσετε το λογισμικό Garmin Express™ (garmin.com/express) για να ενημερώσετε τη βάση δεδομένων καμερών που είναι αποθηκευμένη στη συσκευή σας. Μην παραλείπετε να ενημερώνετε συχνά τη συσκευή σας, ώστε να έχετε στη διάθεσή σας τις πιο πρόσφατες πληροφορίες για κάμερες.

Εντοπισμός και ειδοποιήσεις συμβάντος

⚠ ΠΡΟΕΙΔΟΠΟΙΗΣΗ

Η συσκευή επιτρέπει την αποστολή της τοποθεσίας σας σε μια επαφή έκτακτης ανάγκης. Πρόκειται για συμπληρωματική λειτουργία και δεν πρέπει να χρησιμοποιείται ως κύρια μέθοδος για τη λήψη βοήθειας σε περιπτώσεις έκτακτης ανάγκης. Η εφαρμογή Garmin Drive δεν επικοινωνεί με υπηρεσίες επείγουσας ανάγκης εκ μέρους σας.

ΕΙΔΟΠΟΙΗΣΗ

Για να χρησιμοποιήσετε τη συγκεκριμένη λειτουργία, η συσκευή πρέπει να είναι συνδεδεμένη με την εφαρμογή Garmin Drive μέσω τεχνολογίας Bluetooth. Μπορείτε να ορίσετε μια επαφή έκτακτης ανάγκης χρησιμοποιώντας την εφαρμογή Garmin Drive.

Για να χρησιμοποιήσετε αυτήν τη λειτουργία, η συσκευή σας πρέπει να είναι συνδεδεμένη σε συμβατή εξωτερική πηγή τροφοδοσίας χρησιμοποιώντας την παρεχόμενη βάση ή ένα καλώδιο USB.

Η συσκευή ζήτο χρησιμοποιεί ενσωματωμένους αισθητήρες για τον εντοπισμό πιθανού συμβάντος στο όχημα.

- Εάν ορίσετε μια επαφή έκτακτης ανάγκης, η συσκευή μπορεί να στείλει ένα αυτοματοποιημένο μήνυμα κειμένου στη συγκεκριμένη επαφή όταν εντοπίσει ένα συμβάν και το όχημά σας ακινητοποιηθεί. Αυτό μπορεί να βοηθήσει στην ενημέρωση της επαφής σχετικά με την κατάσταση στην οποία βρίσκεστε, εάν δεν μπορείτε να καλέσετε ή να στείλετε μήνυμα. Για να χρησιμοποιήσετε τη συγκεκριμένη λειτουργία, η συσκευή πρέπει να είναι συνδεδεμένη με την εφαρμογή Garmin Drive μέσω τεχνολογίας Bluetooth και το τηλέφωνο πρέπει να έχει ενεργή σύνδεση δεδομένων κινητής τηλεφωνίας για την αποστολή μηνυμάτων.
- Αν δεν έχετε ορίσει επαφή έκτακτης ανάγκης, η συσκευή εμφανίζει αυτόματα την πλησιέστερη διεύθυνση ή γεωγραφικές συντεταγμένες, εφόσον διατίθενται αυτές οι πληροφορίες, όταν εντοπίσει κάποιο συμβάν. Αυτή η λειτουργία είναι χρήσιμη εάν θέλετε να ενημερώσετε κάποια υπηρεσία έκτακτης ανάγκης για τη θέση σας.
- Αν έχετε συνδέσει μια συσκευή δορυφορικής επικοινωνίας inReach® στη συσκευή σας ζήτο, μπορείτε να στείλετε μη αυτόματα ένα μήνυμα SOS όταν η συσκευή ζήτο εντοπίσει κάποιο συμβάν.

Ρύθμιση επαφής συμβάντος

Για να ρυθμίσετε μια επαφή ανίχνευσης συμβάντος, πρέπει να ολοκληρώσετε αυτές τις εργασίες:

- Συνδέστε τη συσκευή σας στο Garmin Drive ([Αντιστοίχιση του τηλεφώνου και των ακουστικών](#), σελίδα 39).
- Επιλέξτε **Ρυθμίσεις > Ασύρματα δίκτυα** και επαληθεύστε ότι η επιλογή Τηλεφωνικές κλήσεις είναι ενεργοποιημένη στο τηλέφωνό σας.

Η συσκευή πρέπει να έχει πρόσβαση στην εφαρμογή Garmin Drive και στον τηλεφωνικό κατάλογο του smartphone σας κατά τη διάρκεια της ρύθμισης επαφής συμβάντος. Εάν δεν θέλετε να χρησιμοποιήσετε τη συσκευή σας για κλήσεις ανοιχτής συνομιλίας, μπορείτε να απενεργοποιήσετε την επιλογή Τηλεφωνικές κλήσεις μόλις ολοκληρωθεί η ρύθμιση επαφής συμβάντος.

1 Επιλέξτε **Ρυθμίσεις > Σύστ.υποβ.οδηγού > Ειδοποίηση συμβάντος > Συνέχεια**.

Εμφανίζεται μια λίστα με τις επαφές του smartphone σας.

2 Επιλέξτε μια επαφή και κατόπιν **Επόμενο**.

3 Επαληθεύστε τον αριθμό τηλεφώνου της επαφής και επιλέξτε **Επόμενο**.

4 Πληκτρολογήστε το όνομα ή το ψευδώνυμό σας και επιλέξτε **Τέλος**.

5 Ελέγξτε το δείγμα μηνύματος συμβάντος και κατόπιν επιλέξτε **Επόμενο**.

6 Ακολουθείτε τις οδηγίες που εμφανίζονται στην οθόνη για να ενημερώσετε την επαφή σας ότι έχει προστεθεί ως επαφή συμβάντος.

ΣΗΜΕΙΩΣΗ: Το μήνυμα ειδοποίησης συμβάντος περιλαμβάνει το όνομα ή το ψευδώνυμο που έχετε εισαγάγει, αλλά δεν αποστέλλεται από τον αριθμό του τηλεφώνου σας. Το μήνυμα αποστέλλεται μέσω μιας υπηρεσίας τρίτων και θα πρέπει να ενημερώσετε την επαφή συμβάντος ότι το μήνυμα συμβάντος θα σταλεί από άγνωστο αριθμό.

7 Επιλέξτε **OK**.

8 Ελέγξτε τις πληροφορίες και επιλέξτε **Αποθήκευση**.

Ακύρωση ειδοποίησης συμβάντος

Όταν η συσκευή εντοπίσει ένα συμβάν, σας ενημερώνει με ένα γραπτό και ένα φωνητικό μήνυμα ότι θα αποσταλεί ειδοποίηση στην επαφή συμβάντων σας. Ένας χρονοδιακόπτης αντίστροφης μέτρησης 60 δευτερολέπτων ξεκινά όταν εντοπιστεί το συμβάν και η συσκευή αποστέλλει την ειδοποίηση αυτόματα όταν παρέλθει αυτό το διάστημα. Εάν δεν θέλετε να στείλετε την ειδοποίηση, μπορείτε να την ακυρώσετε.

Προτού παρέλθει αυτό το διάστημα, επιλέξτε **Άκυρο**.

Απενεργοποίηση ειδοποιήσεων συμβάντος

Εάν οι ειδοποιήσεις συμβάντος είναι απενεργοποιημένες, η συσκευή δεν αποστέλλει ειδοποίηση SMS όταν εντοπίζει ένα συμβάν.

1 Επιλέξτε **Ρυθμίσεις > Σύστ.υποβ.οδηγού > Ειδοποίηση συμβάντος**.

2 Καταργήστε την επιλογή από το πλαίσιο ελέγχου **SMS ανίχν.συμβάντων**.

inReachΤηλεχειρισμός

Με τη λειτουργία τηλεχειρισμού inReach, μπορείτε να χειρίζεστε τη συσκευή δορυφορικής επικοινωνίας inReach (πωλείται ξεχωριστά) μέσω της συσκευής σας zūmo. Μπορείτε να στέλνετε μηνύματα, να βλέπετε δελτία καιρού, να ενεργοποιείτε ειδοποιήσεις SOS και πολλά άλλα. Μεταβείτε στη διεύθυνση buy.garmin.com για να αγοράσετε μια συσκευή inReach.

Σύνδεση συσκευής inReach

- 1 Τοποθετήστε τη συσκευή inReach σε απόσταση έως 3 μέτρων (10 ποδιών) από τη συσκευή zūmo.
- 2 Στη συσκευή σας zūmo, επιλέξτε **Εφαρμογές > inReach**.
- 3 Ακολουθήστε τις οδηγίες που εμφανίζονται στην οθόνη της συσκευής zūmo για να ολοκληρώσετε τη διαδικασία αντιστοίχισης.

Αφού ολοκληρώσετε τη διαδικασία αντιστοίχισης, οι συσκευές inReach και zūmo θα συνδέονται αυτόματα όταν βρίσκονται εντός εμβέλειας.

Αποστολή μηνύματος inReach

Για να μπορέσετε να στείλετε ένα μήνυμα inReach χρησιμοποιώντας τη συσκευή zūmo, πρέπει να την αντιστοιχίσετε με μια συμβατή συσκευή inReach (*Σύνδεση συσκευής inReach, σελίδα 14*).

Μπορείτε να χρησιμοποιείτε τη συσκευή σας για να στείλετε μηνύματα inReach στις επαφές σας.

- 1 Επιλέξτε **Εφαρμογές > inReach > **.
- 2 Επιλέξτε **Νέο μήνυμα**.
- 3 Επιλέξτε **Επιλογή Επαφών** για να προσθέσετε μία ή περισσότερες επαφές.
- 4 Πληκτρολογήστε ένα μήνυμα.
- 5 Επιλέξτε **Αποστολή**.

SOS

Κατά τη διάρκεια μιας κατάστασης έκτακτης ανάγκης, μπορείτε να χρησιμοποιήσετε τη συσκευή inReach για να επικοινωνήσετε με το Garmin International Emergency Response Coordination Center (IERCC) και να ζητήσετε βοήθεια. Με το πάτημα του κουμπιού SOS γίνεται αποστολή ενός μηνύματος στο Garmin IERCC, το οποίο ενημερώνει σχετικά τους κατάλληλους φορείς αντιμετώπισης καταστάσεων έκτακτης ανάγκης. Μπορείτε να επικοινωνήσετε με το Garmin IERCC κατά τη διάρκεια της κατάστασης έκτακτης ανάγκης, ενώ περιμένετε να φτάσει βοήθεια. Θα πρέπει να χρησιμοποιείτε τη λειτουργία SOS μόνο σε πραγματικές καταστάσεις έκτακτης ανάγκης.

Έναρξη διάσωσης SOS

Πριν ξεκινήσετε μια διάσωση SOS με τη συσκευή zūmo, πρέπει να την αντιστοιχίσετε με μια συμβατή συσκευή inReach (*Σύνδεση συσκευής inReach, σελίδα 14*).

ΕΙΔΟΠΟΙΗΣΗ

Όσο η συσκευή βρίσκεται σε λειτουργία SOS, μην απενεργοποιήσετε ή μην επιχειρήσετε να απενεργοποιήσετε τη συσκευή inReach. Εάν το κάνετε αυτό, μπορεί να εμποδίσετε τη σωστή λειτουργία της συσκευής και να καθυστερήσει η λήψη βοήθειας σε περίπτωση έκτακτης ανάγκης.

- 1 Επιλέξτε **Εφαρμογές > inReach**.
- 2 Επιλέξτε .
- 3 Περιμένετε για την αντίστροφη μέτρηση SOS.
Η συσκευή στέλνει ένα προεπιλεγμένο μήνυμα στην υπηρεσία απόκρισης σε κλήσεις έκτακτης ανάγκης με λεπτομέρειες σχετικά με την τοποθεσία σας.
- 4 Απαντήστε στο μήνυμα επιβεβαίωσης από την υπηρεσία απόκρισης σε κλήσεις έκτακτης ανάγκης.
Η απάντησή σας γνωστοποιεί στην υπηρεσία απόκρισης σε κλήσεις έκτακτης ανάγκης ότι έχετε τη δυνατότητα να αλληλεπιδράσετε μαζί της στη διάρκεια της διάσωσης.
Για τα πρώτα 10 λεπτά της διάσωσης, η ενημερωμένη τοποθεσία σας αποστέλλεται στην υπηρεσία απόκρισης σε κλήσεις έκτακτης ανάγκης κάθε λεπτό. Για εξοικονόμηση ισχύος της μπαταρίας μετά τα πρώτα 10 λεπτά, η ενημερωμένη τοποθεσία αποστέλλεται κάθε 10 λεπτά όταν κινείστε και κάθε 30 λεπτά όταν είστε ακινητοποιημένοι.

Ακύρωση διάσωσης SOS

Αν δεν χρειάζεστε πλέον βοήθεια, μπορείτε να ακυρώσετε μια διάσωση SOS, αφού έχει σταλεί στην υπηρεσία απόκρισης σε κλήσεις έκτακτης ανάγκης.

Επιλέξτε **Ακύρ. SOS > Ακύρ. SOS**.

Η συσκευή σας μεταδίδει το αίτημα ακύρωσης. Αφού λάβετε ένα μήνυμα επιβεβαίωσης από την υπηρεσία απόκρισης σε κλήσεις έκτακτης ανάγκης, η συσκευή επανέρχεται στην κανονική λειτουργία.

Προβολή ειδοποιήσεων σχετικά με τη νομοθεσία για τη χρήση κράνους

Οι ειδοποιήσεις σχετικά με τη νομοθεσία για τη χρήση κράνους και προστατευτικών ματιών ενδέχεται να εμφανιστούν στη συσκευή ζήτη την πρώτη φορά που η συσκευή σας αποκτά δορυφορικό σήμα και όταν η συσκευή σας πλησιάζει μια θέση με κανόνες ασφαλείας μοτοσυκλέτας.

ΕΙΔΟΠΟΙΗΣΗ

Η Garmin προτείνει όλοι οι αναβάτες να φορούν κράνος για ασφάλεια. Οι ειδοποιήσεις νομοθεσίας κράνους προορίζονται μόνο για λόγους αναφοράς, υπόκεινται σε αλλαγές και δεν προορίζονται για χρήση ως νομική συμβουλή. Οι ειδοποιήσεις νομοθεσίας κράνους είναι διαθέσιμες μόνο στις Η.Π.Α. και τον Καναδά.

Επιλέξτε την ειδοποίηση για να δείτε περισσότερες λεπτομέρειες.

Αναζήτηση νομοθεσίας κράνους

Μπορείτε να κάνετε αναζήτηση της νομοθεσίας κράνους ανά νομό ή επαρχία.

- 1 Επιλέξτε **Εφαρμογές > Οδηγός κράνους**.
- 2 Επιλέξτε νομό ή επαρχία.

Πλοήγηση στον προορισμό σας

Πορείες

Η πορεία είναι μια διαδρομή από την τρέχουσα θέση σας προς έναν ή περισσότερους προορισμούς.

- Η συσκευή υπολογίζει μια προτεινόμενη πορεία προς τον προορισμό σας με βάση τις προτιμήσεις που ορίζετε, όπως είναι η λειτουργία υπολογισμού πορείας (*Αλλαγή της λειτουργίας υπολογισμού πορείας, σελίδα 16*) και τα σημεία αποφυγής (*Αποφυγή καθυστερήσεων, διοδίων και περιοχών, σελίδα 21*).
- Η συσκευή μπορεί να αποφύγει αυτόματα δρόμους που δεν είναι κατάλληλοι για το ενεργό προφίλ οχήματος.
- Μπορείτε να ξεκινήσετε την πλοήγηση προς τον προορισμό σας γρήγορα, χρησιμοποιώντας την προτεινόμενη πορεία, ή μπορείτε να επιλέξετε μια εναλλακτική πορεία (*Εναρξη μιας πορείας, σελίδα 16*).
- Αν υπάρχουν συγκεκριμένοι δρόμοι που πρέπει να χρησιμοποιήσετε ή να αποφύγετε, μπορείτε να προσαρμόσετε την πορεία (*Διαμόρφωση της πορείας σας, σελίδα 20*).
- Μπορείτε να προσθέσετε πολλούς προορισμούς σε μία πορεία (*Προθήκη τοποθεσίας στην πορεία σας, σελίδα 20*).

Έναρξη μιας πορείας

- 1 Επιλέξτε **Προς τα πού;** και κάντε αναζήτηση για μια θέση.
- 2 Επιλέξτε μια θέση.
- 3 Ορίστε μια επιλογή:
 - Για να ξεκινήσετε την πλοήγηση χρησιμοποιώντας την προτεινόμενη πορεία, επιλέξτε **Μτβ!**.
 - Για να χρησιμοποιήσετε μια εναλλακτική πορεία, πατήστε **Y** και κατόπιν επιλέξτε μια πορεία. Οι εναλλακτικές πορείες εμφανίζονται στη δεξιά πλευρά του χάρτη.
 - Για να επεξεργαστείτε τη διαδρομή της πορείας, επιλέξτε **Y > Επεξεργασία πορείας** και προσθέστε σημεία σχεδιασμού διαδρομής στην πορεία (*Διαμόρφωση της πορείας σας, σελίδα 20*).

Η συσκευή υπολογίζει μια πορεία προς τη θέση και σας καθοδηγεί μέσω φωνητικών εντολών και πληροφοριών στο χάρτη (*Η πορεία σας στο χάρτη, σελίδα 17*). Στην άκρη του χάρτη εμφανίζεται μια προεπισκόπηση των κεντρικών δρόμων της πορείας σας για αρκετά δευτερόλεπτα.

Αν πρέπει να σταματήσετε σε επιπλέον προορισμούς, μπορείτε να προσθέσετε τις θέσεις στην πορεία σας (*Προθήκη τοποθεσίας στην πορεία σας, σελίδα 20*).

Ακολούθηση πορείας χρησιμοποιώντας το Garmin Adventurous Routing™

Η συσκευή σας μπορεί να υπολογίζει περιπετειώδεις πορείες που περιλαμβάνουν δρόμους με στροφές, λόφους και λιγότερες εθνικές οδούς. Αυτή η λειτουργία μπορεί να σας προσφέρει μια πιο διασκεδαστική διαδρομή, αλλά μπορεί να αυξήσει το χρόνο ή την απόσταση έως τον προορισμό σας.

ΣΗΜΕΙΩΣΗ: Αυτή η λειτουργία δεν είναι διαθέσιμη σε όλα τα μοντέλα συσκευών ή για όλες τις περιοχές χάρτη.

- 1 Επιλέξτε **Προς τα πού;** > **Κατηγορίες**.
- 2 Εάν είναι απαραίτητο, επιλέξτε μια υποκατηγορία.
- 3 Επιλέξτε μια θέση.
- 4 Επιλέξτε .
- 5 Χρησιμοποιήστε το ρυθμιστικό για να αυξήσετε ή να μειώσετε το επίπεδο περιπέτειας της πορείας σας.
- 6 Επιλέξτε **Μτβ!**

Αλλαγή της λειτουργίας υπολογισμού πορείας

- 1 Επιλέξτε **Ρυθμίσεις > Πλοήγηση > Υπολογισμός διαδρομής**.
- 2 Ορίστε μια επιλογή:
 - Για να υπολογίσετε πορείες που είναι πιο σύντομες ως προς τον χρόνο που απαιτείται για να καλυφθούν, αλλά ενδέχεται να είναι μεγαλύτερες σε απόσταση, επιλέξτε **Ταχύτερος χρόνος**.
 - Επιλέξτε **Ευθεία γραμμή** για να υπολογίσετε πορείες σημείο προς σημείο (χωρίς δρόμους).
 - Για να υπολογίσετε πορείες που είναι μικρότερες σε απόσταση, αλλά ενδέχεται να είναι μεγαλύτερες ως προς τον χρόνο που απαιτείται για να καλυφθούν, επιλέξτε **Μικρότερη απόσταση**.

Έναρξη πορείας με τη χρήση του χάρτη

Μπορείτε να ξεκινήσετε μια πορεία επιλέγοντας μια τοποθεσία στον χάρτη.

- 1 Επιλέξτε **Προβολή χάρτη**.
- 2 Μεταφέρετε και μεγεθύνετε το χάρτη για να δείτε την περιοχή στην οποία θέλετε να πραγματοποιήσετε αναζήτηση.
- 3 Αν είναι απαραίτητο, επιλέξτε **Q** για να φιλτράρετε τα σημεία ενδιαφέροντος που εμφανίζονται ανά κατηγορία.
Οι δείκτες τοποθεσίας (έγχρωμες κουκκίδες) εμφανίζονται στον χάρτη.
- 4 Ορίστε μια επιλογή:
 - Επιλέξτε ένα δείκτη θέσης.
 - Επιλέξτε ένα σημείο, όπως θέση οδού, κόμβου ή διεύθυνσης.
- 5 Επιλέξτε **Μτβ!**.

Μετάβαση στην οικία

Την πρώτη φορά που ξεκινάτε μια πορεία προς την οικία, η συσκευή σας ζητά να πληκτρολογήσετε τη θέση της οικίας.

- 1 Επιλέξτε **Προς τα πού;** > **Μτβ. σε οικία**.
- 2 Εάν χρειάζεται, εισαγάγετε τη θέση της οικίας σας.

Επεξεργασία της θέσης οικίας σας

- 1 Επιλέξτε **Προς τα πού;** > **≡** > **Ορισμός θέσης οικίας**.
- 2 Εισαγωγή της θέσης οικίας σας.

Η πορεία σας στο χάρτη

Καθώς μετακινείστε, η συσκευή σας καθοδηγεί προς τον προορισμό σας μέσω φωνητικών εντολών και πληροφοριών στο χάρτη. Οι οδηγίες για την επόμενη στροφή ή έξοδο ή για άλλες ενέργειες εμφανίζονται στο επάνω μέρος του χάρτη.

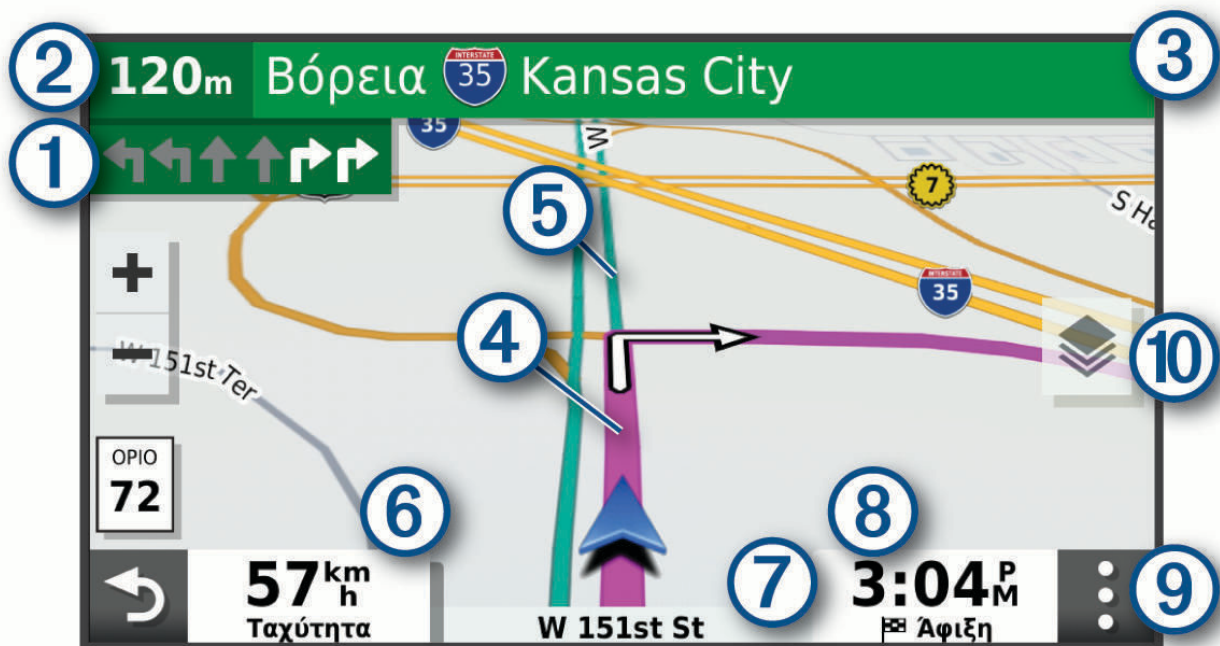

- ① Επόμενη ενέργεια στην πορεία. Υποδεικνύει την επόμενη στροφή, έξοδο ή άλλη ενέργεια και τη λωρίδα στην οποία πρέπει να οδηγείτε, αν υπάρχει.
- ② Απόσταση μέχρι την επόμενη ενέργεια.
- ③ Όνομα οδού ή εξόδου που σχετίζεται με την επόμενη ενέργεια.
- ④ Επισήμανση πορείας στο χάρτη.
- ⑤ Επόμενη ενέργεια στην πορεία. Τα βέλη στο χάρτη υποδεικνύουν τη θέση των επόμενων ενεργειών.
- ⑥ Ταχύτητα οχήματος.
- ⑦ Όνομα της οδού στην οποία οδηγείτε.
- ⑧ Εκτιμώμενη ώρα άφιξης.
ΣΥΜΒΟΥΛΗ: Μπορείτε να αγγίξετε αυτό το πεδίο για να αλλάξετε τις πληροφορίες που εμφανίζει.
- ⑨ Εργαλεία χάρτη. Παρέχει εργαλεία για να εμφανίζονται περισσότερες πληροφορίες σχετικά με την πορεία και τον περιβάλλοντα χώρο.
- ⑩ Επίπεδα χάρτη. Σας επιτρέπει να αλλάξετε τον προσανατολισμό του χάρτη και να προσθέσετε τοπογραφικά στοιχεία και απεικόνιση BirdsEye στην προβολή του χάρτη σας.

Καθοδήγηση ενεργής λωρίδας

Καθώς πλησιάζετε σε ορισμένες στροφές, εξόδους ή διασταυρώσεις στην πορεία σας, εμφανίζεται μια λεπτομερής προσομοίωση του δρόμου δίπλα στο χάρτη, εάν είναι διαθέσιμη. Μια χρωματιστή γραμμή ① υποδεικνύει τη σωστή λωρίδα για τη στροφή.

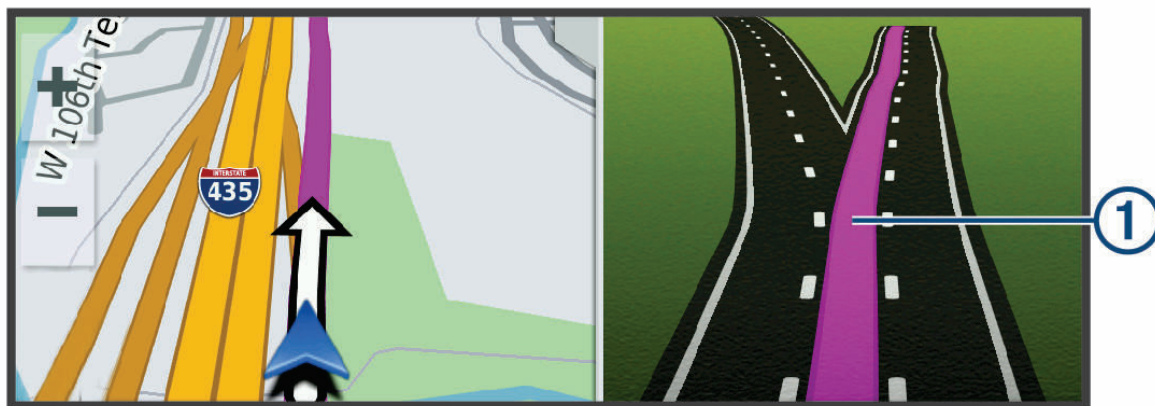

Προβολή στροφών και οδηγιών

Κατά την πλοήγηση σε μια πορεία, μπορείτε να βλέπετε επερχόμενες στροφές, αλλαγές λωρίδας ή άλλες οδηγίες για την πορεία σας.

1 Από το χάρτη, ορίστε μια επιλογή:

- Για να βλέπετε επερχόμενες στροφές και οδηγίες κατά την πλοήγησή σας, επιλέξτε  > **Στροφές**. Το εργαλείο του χάρτη εμφανίζει αρκετές επόμενες στροφές ή οδηγίες δίπλα από τον χάρτη. Η λίστα ενημερώνεται αυτόματα καθώς πλοηγείστε στην πορεία.
- Για να προβάλετε την πλήρη λίστα στροφών και οδηγιών ολόκληρης της πορείας, επιλέξτε τη γραμμή κειμένου στο επάνω μέρος του χάρτη.

2 Επιλέξτε μια στροφή ή οδηγία (προαιρετικά).

Εμφανίζονται λεπτομερείς πληροφορίες. Για τις διασταυρώσεις σε μεγάλους αυτοκινητοδρόμους, ενδέχεται να εμφανιστεί μια εικόνα της διασταύρωσης, εάν είναι διαθέσιμη.

Προβολή όλης της πορείας στο χάρτη

1 Κατά την πλοήγηση σε πορεία, πατήστε σε οποιοδήποτε σημείο του χάρτη.

2 Επιλέξτε .

Άφιξη στον προορισμό σας

Όταν πλησιάζετε στον προορισμό σας, η συσκευή παρέχει πληροφορίες που θα σας βοηθήσουν να ολοκληρώσετε την πορεία σας.

- Η ένδειξη  υποδεικνύει τη θέση του προορισμού σας στο χάρτη και ένα φωνητικό μήνυμα σάς ανακοινώνει ότι πλησιάζετε στον προορισμό σας.
- Όταν πλησιάζετε σε ορισμένους προορισμούς, η συσκευή σας ειδοποιεί αυτόματα για την αναζήτηση μιας θέσης πάρκινγκ. Μπορείτε να επιλέξετε **Ναι** για να βρείτε κοντινές θέσεις πάρκινγκ ([Πάρκινγκ κοντά στον προορισμό σας, σελίδα 19](#)).
- Όταν σταματήσετε στον προορισμό σας, η συσκευή ολοκληρώνει αυτόματα την πορεία. Εάν η συσκευή δεν ανιχνεύσει την άφιξή σας αυτόματα, μπορείτε να επιλέξετε **Διακοπή** για να ολοκληρώσετε την πορεία σας.

Πάρκινγκ κοντά στον προορισμό σας

Η συσκευή σας μπορεί να σας βοηθήσει να βρείτε μια θέση πάρκινγκ κοντά στον προορισμό σας. Όταν πλησιάζετε σε ορισμένους προορισμούς, η συσκευή σας ειδοποιεί αυτόματα για την αναζήτηση μιας θέσης πάρκινγκ.

1 Ορίστε μια επιλογή:

- Όταν η συσκευή σας ειδοποιήσει, επιλέξτε **Ναι** για να αναζητήσει μια κοντινή θέση πάρκινγκ.
- Εάν η συσκευή δεν σας ειδοποιήσει, επιλέξτε **Προς τα πού;** > **Κατηγορίες** > **Parking** και επιλέξτε  > **Στον προορισμό μου**.

2 Επιλέξτε **Φιλτράρισμα πάρκινγκ** και κατόπιν επιλέξτε μία ή περισσότερες κατηγορίες για να φιλτράρετε το πάρκινγκ κατά διαθεσιμότητα, τύπο, τιμή ή μέθοδο πληρωμής (προαιρετικά).

ΣΗΜΕΙΩΣΗ: Δεν υπάρχουν διαθέσιμα λεπτομερή δεδομένα πάρκινγκ σε όλες τις περιοχές ή για όλες τις θέσεις πάρκινγκ.

3 Επιλέξτε μια θέση πάρκινγκ και κατόπιν επιλέξτε **Μτβ!** > **Προσθ. ως επόμε. στάση**.

Η συσκευή σας καθοδηγεί στην περιοχή πάρκινγκ.

Αλλαγή της ενεργής πορείας σας

Προθήκη τοποθεσίας στην πορεία σας

Για να μπορέσετε να επεξεργαστείτε μια θέση στην πορεία σας, η λειτουργία πλοήγησης σε πορεία πρέπει να είναι ενεργοποιημένη (*Εναρξη μιας πορείας, σελίδα 16*).

Μπορείτε να προσθέσετε θέσεις στη μέση ή στο τέλος της πορείας. Για παράδειγμα, μπορείτε να προσθέσετε ένα πρατήριο καυσίμων ως τον επόμενο προορισμό στην πορεία σας.

ΣΥΜΒΟΥΛΗ: Για να δημιουργήσετε σύνθετες πορείες με πολλούς προορισμούς ή προγραμματισμένες στάσεις, μπορείτε να χρησιμοποιήσετε τον προγραμματιστή ταξιδιού για να προγραμματίσετε, να σχεδιάσετε και να αποθηκεύσετε το ταξίδι σας (*Προγραμματισμός ταξιδιού, σελίδα 54*).

- 1 Από το χάρτη, επιλέξτε  > **Προς τα πού;**.
- 2 Πραγματοποιήστε αναζήτηση για μια θέση.
- 3 Επιλέξτε μια τοποθεσία.
- 4 Επιλέξτε **Μτβ!**
- 5 Ορίστε μια επιλογή:
 - Για να προσθέσετε τη θέση ως τον επόμενο προορισμό στην πορεία σας, επιλέξτε **Προσθ. ως επόμε. στάση**.
 - Για να προσθέσετε τη θέση στο τέλος της πορείας σας, επιλέξτε **Προσθ. ως τελ. στάση**.
 - Για να προσθέσετε τη θέση και να επεξεργαστείτε τη σειρά των προορισμών στην πορεία σας, επιλέξτε **Προσθ. σε ενεργή πορ.**.

Η συσκευή υπολογίζει ξανά την πορεία ώστε να συμπεριλάβει τη θέση που προσθέσατε και σας καθοδηγεί στους προορισμούς με την καθορισμένη σειρά.

Διαμόρφωση της πορείας σας

Για να μπορέσετε να διαχειριστείτε την πορεία σας, η λειτουργία πλοήγησης σε πορεία πρέπει να είναι ενεργοποιημένη (*Εναρξη μιας πορείας, σελίδα 16*).

Μπορείτε να διαχειριστείτε την πορεία σας με μη αυτόματο τρόπο για να αλλάξετε τη διαδρομή της. Αυτό σας επιτρέπει να κατευθύνετε την πορεία για τη χρήση ενός συγκεκριμένου δρόμου ή τη διέλευση από μια συγκεκριμένη περιοχή, χωρίς να προσθέσετε κάποιον προορισμό στην πορεία.

- 1 Επιλέξτε οποιοδήποτε σημείο στο χάρτη.
- 2 Επιλέξτε **Διαμόρφωση πορείας**.

ΣΥΜΒΟΥΛΗ: Μπορείτε να επιλέξετε  για να κάνετε μεγέθυνση στον χάρτη και να επιλέξετε μια τοποθεσία με μεγαλύτερη ακρίβεια.

Η συσκευή μεταβαίνει στη λειτουργία διαμόρφωσης πορείας και υπολογίζει ξανά την πορεία για τη μετακίνηση στην επιλεγμένη τοποθεσία.
- 3 Επιλέξτε **Μτβ!**
- 4 Εάν είναι απαραίτητο, ορίστε μια επιλογή:
 - Για να προσθέσετε περισσότερα σημεία διαχείρισης στην πορεία, επιλέξτε πρόσθετες θέσεις στο χάρτη.
 - Για να καταργήσετε ένα σημείο διαμόρφωσης, επιλέξτε το σημείο διαμόρφωσης και στη συνέχεια επιλέξτε **Κατάργηση**.

Παράκαμψη

Μπορείτε να επιλέξετε μια παράκαμψη για μια συγκεκριμένη απόσταση κατά μήκος της πορείας σας ή για να παρακάμψετε συγκεκριμένους δρόμους. Η δυνατότητα αυτή είναι ιδιαίτερα χρήσιμη όταν συναντάτε σημεία εκτέλεσης έργων, κλειστούς δρόμους ή δρόμους με δύσκολες συνθήκες κυκλοφορίας.

- 1 Από τον χάρτη, επιλέξτε  > **Επεξεργασία πορείας**.
- 2 Ορίστε μια επιλογή:
 - Για να κάνετε παράκαμψη από την πορεία σας για συγκεκριμένη απόσταση, επιλέξτε **Παράκαμψη βάσει απόστασης**.
 - Για να κάνετε παράκαμψη γύρω από συγκεκριμένο δρόμο στην πορεία σας, επιλέξτε **Παράκαμψη βάσει οδού**.

Διακοπή της πορείας

Από τον χάρτη, επιλέξτε  > **Διακοπή**.

Αποφυγή καθυστερήσεων, διοδίων και περιοχών

Αποφυγή καθυστερήσεων λόγω κίνησης στην πορεία σας

Για να αποφύγετε τις καθυστερήσεις λόγω κίνησης, πρέπει να λαμβάνετε πληροφορίες σχετικά με την κίνηση.

Από προεπιλογή, η συσκευή βελτιστοποιεί την πορεία σας για την αυτόματη αποφυγή καθυστερήσεων λόγω κίνησης. Εάν έχετε απενεργοποιήσει τη συγκεκριμένη επιλογή στις ρυθμίσεις κίνησης (**Ρυθμίσεις πληροφοριών κίνησης, σελίδα 61**), μπορείτε να προβάλετε και να αποφύγετε τις καθυστερήσεις λόγω κίνησης με μη αυτόματο τρόπο.

- 1 Κατά την πλοήγηση σε πορεία, επιλέξτε  > **Κυκλοφορία**.
- 2 Επιλέξτε **Εναλλακτική πορεία**, αν αυτή η δυνατότητα είναι διαθέσιμη.
- 3 Επιλέξτε **Μτβ!**.

Αποφυγή δρόμων με διόδια

Η συσκευή μπορεί να αποφύγει τη δρομολόγηση μέσω περιοχών όπου υπάρχουν διόδια, όπως δρόμοι ή γέφυρες με διόδια ή τις περιοχές με κυκλοφοριακή συμφόρηση. Η συσκευή μπορεί, ωστόσο, να συμπεριλάβει μια περιοχή διοδίων εάν δεν υπάρχουν διαθέσιμες άλλες κατάλληλες πορείες.

- 1 Επιλέξτε **Ρυθμίσεις > Πλοήγηση**.
- 2 Ορίστε μια επιλογή:

ΣΗΜΕΙΩΣΗ: Το μενού αλλάζει ανάλογα με την περιοχή και τα δεδομένα χάρτη στη συσκευή σας.

 - Επιλέξτε **Δρόμοι με διόδια**.
 - Επιλέξτε **Διόδια και τέλη > Δρόμοι με διόδια**.
- 3 Ορίστε μια επιλογή:
 - Για να σας γίνεται πάντοτε ερώτηση πριν από τη δρομολόγηση μέσω μιας περιοχής με διόδια, επιλέξτε **Να ερωτώμαι πάντα**.
 - Για να αποφεύγονται πάντοτε τα διόδια, επιλέξτε **Αποφυγή**.
 - Για να επιτρέπονται πάντοτε τα διόδια, επιλέξτε **Να επιτρέπεται**.
- 4 Επιλέξτε **Αποθήκευση**.

Αποφυγή καρτών διοδίων

Αν τα δεδομένα χάρτη στη συσκευή σας περιέχουν λεπτομερείς πληροφορίες κάρτας διοδίων, μπορείτε να αποφεύγετε ή να επιτρέπετε τους δρόμους που απαιτούν κάρτες διοδίων για κάθε χώρα.

ΣΗΜΕΙΩΣΗ: Η λειτουργία αυτή δεν είναι διαθέσιμη σε όλες τις περιοχές.

- 1 Επιλέξτε **Ρυθμίσεις > Πλοήγηση > Διόδια και τέλη > Κάρτες διοδίων**.
- 2 Επιλέξτε μια χώρα.
- 3 Ορίστε μια επιλογή:
 - Για να σας γίνεται πάντοτε ερώτηση πριν από τη δρομολόγηση μέσω μιας περιοχής που απαιτεί κάρτες διοδίων, επιλέξτε **Να ερωτώμαι πάντα**.
 - Για να αποφεύγετε πάντα τους δρόμους που απαιτούν κάρτες διοδίων, επιλέξτε **Αποφυγή**.
 - Για να επιτρέπετε πάντα τους δρόμους που απαιτούν κάρτες διοδίων, επιλέξτε **Να επιτρέπεται**.
- 4 Επιλέξτε **Αποθήκευση**.

Αποφυγή χαρακτηριστικών δρόμου

- 1 Επιλέξτε **Ρυθμίσεις > Πλοήγηση > Σημεία αποφυγής**.
- 2 Επιλέξτε τα χαρακτηριστικά δρόμου προς αποφυγή στις πορείες σας και πατήστε **Αποθήκευση**.
ΣΗΜΕΙΩΣΗ: Όταν η λειτουργία αποφυγής εθνικών οδών είναι ενεργοποιημένη, οι διαδρομές μεγάλων αποστάσεων μπορεί να περιλαμβάνουν και εθνικές οδούς.

Προσαρμοσμένα σημεία αποφυγής

Τα προσαρμοσμένα σημεία αποφυγής σας επιτρέπουν να αποφεύγετε συγκεκριμένες περιοχές ή τμήματα του δρόμου. Όταν η συσκευή υπολογίζει μια πορεία, αποφεύγει αυτές τις περιοχές και τους δρόμους εκτός και αν δεν υπάρχει άλλη κατάλληλη πορεία.

Αποφυγή δρόμου

- 1 Επιλέξτε **Ρυθμίσεις > Πλοήγηση > Προσαρμοσμένα σημεία αποφυγής**.
- 2 Επιλέξτε **Δρόμος**.
- 3 Επιλέξτε το αρχικό σημείο του τμήματος του δρόμου που θέλετε να αποφύγετε και πατήστε **Επόμενο**.
- 4 Επιλέξτε το τελικό σημείο του τμήματος του δρόμου που θέλετε να αποφύγετε και πατήστε **Επόμενο**.
- 5 Επιλέξτε **Τέλος**.

Αποφυγή περιοχής

- 1 Επιλέξτε **Ρυθμίσεις > Πλοήγηση > Προσαρμοσμένα σημεία αποφυγής**.
- 2 Εάν είναι απαραίτητο, επιλέξτε **Προσθήκη αποφυγής**.
- 3 Επιλέξτε **Περιοχή**.
- 4 Επιλέξτε την επάνω αριστερή γωνία της περιοχής προς αποφυγή και πατήστε **Επόμενο**.
- 5 Επιλέξτε την κάτω δεξιά γωνία της περιοχής προς αποφυγή και πατήστε **Επόμενο**.
Η επιλεγμένη περιοχή είναι σκιασμένη στο χάρτη.
- 6 Επιλέξτε **Τέλος**.

Απενεργοποίηση προσαρμοσμένου σημείου αποφυγής

Μπορείτε να απενεργοποιήσετε ένα προσαρμοσμένο σημείο αποφυγής χωρίς να το διαγράψετε.

- 1 Επιλέξτε **Ρυθμίσεις > Πλοήγηση > Προσαρμοσμένα σημεία αποφυγής**.
- 2 Επιλέξτε ένα σημείο αποφυγής.
- 3 Επιλέξτε  > **Απενεργοποίηση**.

Διαγραφή προσαρμοσμένων σημείων αποφυγής

1 Επιλέξτε **Ρυθμίσεις > Πλοήγηση > Προσαρμοσμένα σημεία αποφυγής > **.

2 Ορίστε μια επιλογή:

- Για να διαγράψετε όλα τα προσαρμοσμένα σημεία αποφυγής, επιλέξτε το στοιχείο **Επιλογή όλων > Διαγραφή**.
- Για να διαγράψετε ένα προσαρμοσμένο σημείο αποφυγής, επιλέξτε το σημείο αποφυγής και πατήστε **Διαγραφή**.

Πλοήγηση εκτός δρόμου

Εάν κατά την πλοήγηση δεν ακολουθείτε δρόμους, μπορείτε να χρησιμοποιήσετε τη λειτουργία Ευθεία γραμμή.

Επιλέξτε **Ρυθμίσεις > Πλοήγηση > Υπολογισμός διαδρομής > Ευθεία γραμμή > Αποθήκευση**.

Η συσκευή παραβλέπει δρόμους και υπολογίζει πορείες σε ευθεία γραμμή μεταξύ προορισμών.

Παρακολούθηση καυσίμων

Μπορείτε να ρυθμίσετε τη συσκευή σας ώστε να υπολογίζει τη χρήση καυσίμων, να σας προειδοποιεί όταν πλησιάζετε τη μέγιστη εκτιμώμενη απόσταση με τα υπάρχοντα καύσιμα και να προτείνει σταθμούς καυσίμων ανάλογα με την εκτιμώμενη αυτονομία καυσίμων. Όταν είναι ενεργοποιημένη η παρακολούθηση καυσίμων, η ένδειξη  υποδεικνύει την τρέχουσα κατάσταση καυσίμων.

Άσπρο: Η παρακολούθηση καυσίμων είναι απενεργοποιημένη ή η συσκευή δεν είναι συνδεδεμένη στη βάση της μοτοσυκλέτας.

Πράσινο: Η εκτιμώμενη αυτονομία καυσίμων είναι μεγαλύτερη από το επίπεδο προειδοποίησης του ρεζερβουάρ καυσίμων.

Κίτρινο: Η εκτιμώμενη αυτονομία καυσίμων είναι μικρότερη από το επίπεδο προειδοποίησης του ρεζερβουάρ καυσίμων.

Κόκκινο: Η εκτιμώμενη απόσταση που μπορεί να καλυφθεί με τα καύσιμα που απομένουν στο ρεζερβουάρ είναι 0.

Ενεργοποίηση της παρακολούθησης καυσίμων

Για να ενεργοποιήσετε την παρακολούθηση καυσίμων, η συσκευή πρέπει να βρίσκεται σε λειτουργία μοτοσυκλέτας ή εκτός δρόμου και να έχει τοποθετηθεί στη βάση μοτοσυκλέτας.

Όταν ενεργοποιείτε την παρακολούθηση καυσίμων, στον υπολογιστή ταξιδιού εμφανίζεται ένας μετρητής καυσίμων (*Προβολή της σελίδας πληροφοριών ταξιδιού, σελίδα 36*).

1 Γεμίστε το ρεζερβουάρ καυσίμων.

2 Επιλέξτε **Εφαρμογές > Ρυθμίσεις καυσίμων > Παρακολούθηση καυσίμων**.

3 Επιλέξτε **Απόσταση ανά ρεζερβουάρ**.

4 Εισαγάγετε την απόσταση που διανύει το όχημα με ένα ρεζερβουάρ καυσίμων και επιλέξτε **Τέλος**.

Ρύθμιση προειδοποίησης χαμηλής στάθμης καυσίμων

Μπορείτε να ρυθμίσετε τη συσκευή, ώστε να σας προειδοποιεί όταν η στάθμη καυσίμων στο ρεζερβουάρ είναι χαμηλή.

ΣΗΜΕΙΩΣΗ: Για να παρέχει προειδοποιήσεις χαμηλής στάθμης καυσίμων, η συσκευή πρέπει να είναι συνδεδεμένη στη βάση μοτοσυκλέτας.

1 Ενεργοποίηση παρακολούθησης καυσίμων (*Ενεργοποίηση της παρακολούθησης καυσίμων, σελίδα 23*).

2 Επιλέξτε **Ειδ. υπολ. καυσ.**

3 Καταχωρίστε την απόσταση και επιλέξτε **Τέλος**.

Όταν η ποσότητα καυσίμου στο ρεζερβουάρ επαρκεί για να καλύψετε μόνο την απόσταση που έχετε καταχωρίσει, μια προειδοποίηση χαμηλής στάθμης καυσίμου εμφανίζεται στη σελίδα του χάρτη.

Μηδενισμός της κατανάλωσης του ρεζερβουάρ καυσίμων

Όταν γεμίζετε το ρεζερβουάρ καυσίμων, πρέπει να μηδενίζετε την κατανάλωση του ρεζερβουάρ καυσίμων στη συσκευή σας, για να παρακολουθείτε με μεγαλύτερη ακρίβεια την ποσότητα καυσίμων που απομένει.

Επιλέξτε **Εφαρμογές > Ρυθμίσεις καυσίμων > Μηδενισμός ρεζερβουάρ καυσίμων**.

Ενεργοποίηση δυναμικών στάσεων για καύσιμα

Για να ενεργοποιήσετε τις δυναμικές στάσεις για καύσιμα, η συσκευή πρέπει να βρίσκεται σε λειτουργία μοτοσυκλέτας, να έχει τοποθετηθεί στη βάση μοτοσυκλέτας και να είναι ενεργοποιημένη η παρακολούθηση καυσίμων.

Μπορείτε να ρυθμίσετε τη συσκευή ώστε να προτείνει στάσεις για καύσιμα ανάλογα με την εκτιμώμενη αυτονομία καυσίμων.

Επιλέξτε **Εφαρμογές > Ρυθμίσεις καυσίμων > Δυναμ.σταθμ.καυσίμων**.

Εύρεση και αποθήκευση θέσεων

Οι χάρτες που έχουν φορτωθεί στη συσκευή περιέχουν θέσεις, όπως εστιατόρια, ξενοδοχεία, συνεργεία αυτοκινήτων και αναλυτικές πληροφορίες δρόμων. Το μενού Προς τα πού; σας βοηθά να βρίσκετε τον προορισμό σας, παρέχοντας αρκετές μεθόδους για να δείτε, να βρείτε και να αποθηκεύσετε αυτές τις πληροφορίες.

- Πληκτρολογήστε όρους αναζήτησης για να βρείτε γρήγορα όλες τις πληροφορίες θέσης (*Εύρεση θέσης μέσω της γραμμής αναζήτησης, σελίδα 25*).
- Δείτε ή βρείτε τα προεγκατεστημένα σημεία ενδιαφέροντος ανά κατηγορία (*Σημεία ενδιαφέροντος, σελίδα 25*).
- Βρείτε και κοινοποιήστε την παρουσία σας σε σημεία ενδιαφέροντος του Foursquare® (*Αναζήτηση σημείων ενδιαφέροντος στο Foursquare, σελίδα 31*).
- Χρησιμοποιήστε εργαλεία αναζήτησης για να βρείτε συγκεκριμένες θέσεις, όπως διευθύνσεις, κόμβους ή γεωγραφικές συντεταγμένες (*Εργαλεία αναζήτησης, σελίδα 29*).
- Κάντε αναζήτηση για σημεία κοντά σε διαφορετική πόλη ή περιοχή (*Αλλαγή της περιοχής αναζήτησης, σελίδα 28*).
- Αποθηκεύστε τις αγαπημένες σας θέσεις για να τις βρίσκετε εύκολα στο μέλλον (*Αποθήκευση θέσεων, σελίδα 32*).
- Επιστρέψτε σε πρόσφατα εντοπισμένες θέσεις (*Προβολή πρόσφατα εντοπισμένων θέσεων, σελίδα 31*).

Εύρεση θέσης μέσω της γραμμής αναζήτησης

Μπορείτε να χρησιμοποιείτε τη γραμμή αναζήτησης για την εύρεση θέσεων εισάγοντας απλώς μια κατηγορία, μια μάρκα, μια διεύθυνση ή μια πόλη.

- 1 Επιλέξτε **Προς τα πού;**.
- 2 Επιλέξτε **Αναζήτηση** στη γραμμή αναζήτησης.
- 3 Εισαγάγετε ολόκληρο τον όρο αναζήτησης ή μέρος αυτού.
Κάτω από τη γραμμή αναζήτησης εμφανίζονται προτεινόμενοι όροι αναζήτησης.
- 4 Ορίστε μια επιλογή:
 - Για να πραγματοποιήσετε αναζήτηση για έναν τύπο επιχείρησης, εισαγάγετε ένα όνομα κατηγορίας (για παράδειγμα, "κινηματογράφοι").
 - Για να πραγματοποιήσετε αναζήτηση για ένα όνομα επιχείρησης, εισαγάγετε ολόκληρο το όνομα ή μέρος αυτού.
 - Για να πραγματοποιήσετε αναζήτηση για μια διεύθυνση κοντά στη θέση σας, εισαγάγετε τον αριθμό και το όνομα της οδού.
 - Για να πραγματοποιήσετε αναζήτηση για μια διεύθυνση σε κάποια άλλη πόλη, εισαγάγετε τον αριθμό και το όνομα της οδού, την πόλη και το νομό.
 - Για να πραγματοποιήσετε αναζήτηση για μια πόλη, εισαγάγετε την πόλη και το νομό.
 - Για να πραγματοποιήσετε αναζήτηση για συντεταγμένες, εισαγάγετε τις συντεταγμένες γεωγραφικού πλάτους και μήκους.
- 5 Ορίστε μια επιλογή:
 - Για να πραγματοποιήσετε αναζήτηση χρησιμοποιώντας έναν προτεινόμενο όρο αναζήτησης, επιλέξτε τον όρο.
 - Για να πραγματοποιήσετε αναζήτηση χρησιμοποιώντας το κείμενο που έχετε εισαγάγει, επιλέξτε **Q**.
- 6 Εάν είναι απαραίτητο, επιλέξτε μια θέση.

Σημεία ενδιαφέροντος

ΕΙΔΟΠΟΙΗΣΗ

Οφείλτε να κατανοείτε και να συμμορφώνεστε με τυχόν ισχύοντες κανόνες, νόμους ή κανονισμούς που σχετίζονται με σημεία ενδιαφέροντος.

Τα σημεία ενδιαφέροντος περιλαμβάνουν μέρη που μπορεί να βρείτε χρήσιμα ή που παρουσιάζουν ενδιαφέρον. Τα σημεία ενδιαφέροντος είναι οργανωμένα ανά κατηγορία και μπορούν να περιλαμβάνουν δημοφιλείς ταξιδιωτικούς προορισμούς, όπως πρατήρια καυσίμων, εστιατόρια, ξενοδοχεία και χώρους ψυχαγωγίας.

Εύρεση θέσης βάσει κατηγορίας

- 1 Επιλέξτε **Προς τα πού;**.
- 2 Επιλέξτε μια κατηγορία ή πατήστε **Κατηγορίες**.
- 3 Εάν είναι απαραίτητο, επιλέξτε μια υποκατηγορία.
- 4 Επιλέξτε μια θέση.



Πλοήγηση σε διάφορα σημεία ενδιαφέροντος σε ένα χώρο

ΣΗΜΕΙΩΣΗ: Αυτή η λειτουργία ενδέχεται να μην είναι διαθέσιμη σε όλες τις περιοχές ή για όλα τα μοντέλα προϊόντων.

Μπορείτε να δημιουργήσετε μια πορεία προς ένα σημείο ενδιαφέροντος (POI) που βρίσκεται σε ένα μεγαλύτερο χώρο, όπως ένα κατάστημα σε ένα εμπορικό κέντρο ή ένα συγκεκριμένο αεροσταθμό σε ένα αεροδρόμιο.

1 Επιλέξτε **Προς τα πού;** > **Αναζήτηση.**

2 Ορίστε μια επιλογή:

- Για να βρείτε ένα χώρο, πληκτρολογήστε το όνομα ή τη διεύθυνση του χώρου, επιλέξτε  και μεταβείτε στο βήμα 3.
- Για να βρείτε το σημείο ενδιαφέροντος (POI), πληκτρολογήστε το όνομα ή τη διεύθυνσή του, επιλέξτε  και μεταβείτε στο βήμα 5.

3 Επιλέξτε το χώρο.

Κάτω από το χώρο εμφανίζεται μια λίστα κατηγοριών, όπως εστιατόρια, σημεία ενοικίασης αυτοκινήτων ή αεροσταθμοί.

4 Επιλέξτε κατηγορία.

5 Επιλέξτε το σημείο ενδιαφέροντος και πατήστε **Μτβ!**

Η συσκευή δημιουργεί μια πορεία προς την πλησιέστερη περιοχή στάθμευσης ή την είσοδο του χώρου στο σημείο ενδιαφέροντος. Όταν φτάσετε στον προορισμό σας, μια σημαία τερματισμού υποδεικνύει την προτεινόμενη περιοχή στάθμευσης. Ένα σημείο με ετικέτα υποδεικνύει τη θέση του σημείου ενδιαφέροντος στο χώρο.

Εξερεύνηση χώρου

ΣΗΜΕΙΩΣΗ: Αυτή η λειτουργία ενδέχεται να μην είναι διαθέσιμη σε όλες τις περιοχές ή για όλα τα μοντέλα προϊόντων.

Μπορείτε να δείτε μια λίστα με όλα τα σημεία ενδιαφέροντος σε ένα χώρο.

1 Επιλέξτε ένα χώρο.

2 Επιλέξτε  > **Εξερεύνηση αυτής της τοποθεσίας.**

Προβολή των σημείων ενδιαφέροντος Garmin Explore™

1 Επιλέξτε **Προς τα πού;** > **Explore.**

2 Επιλέξτε τύπο δεδομένων.

3 Επιλέξτε ένα στοιχείο για να δείτε λεπτομέρειες.

Συγχρονισμός δεδομένων λογαριασμού Garmin Explore

Για να συγχρονίσετε τα δεδομένα λογαριασμού, πρέπει να συνδέσετε την εφαρμογή Garmin Drive και να ενεργοποιήσετε το Garmin Explore.

Μπορείτε να συγχρονίζετε δεδομένα, όπως διαδρομές και αποθηκευμένες τοποθεσίες, με τον λογαριασμό Garmin Explore. Η δυνατότητα αυτή μπορεί να είναι πολύ χρήσιμη για να διατηρείτε τα δεδομένα διαθέσιμα σε όλες τις συμβατές συσκευές σας. Κατά περιόδους, η συσκευή σας συγχρονίζει αυτόματα τα δεδομένα με το λογαριασμό σας. Μπορείτε επίσης να συγχρονίσετε τα δεδομένα οποιαδήποτε στιγμή με μη αυτόματο τρόπο.

1 Επιλέξτε **Προς τα πού;** > **Explore.**

2 Επιλέξτε  > **Συγχρ. δεδ. Explore.**

Αποτελέσματα αναζήτησης θέσης

Από προεπιλογή, τα αποτελέσματα αναζήτησης θέσης εμφανίζονται σε λίστα, με την κοντινότερη θέση στην κορυφή. Μπορείτε να κινηθείτε με κύλιση προς τα κάτω για να δείτε περισσότερα αποτελέσματα.

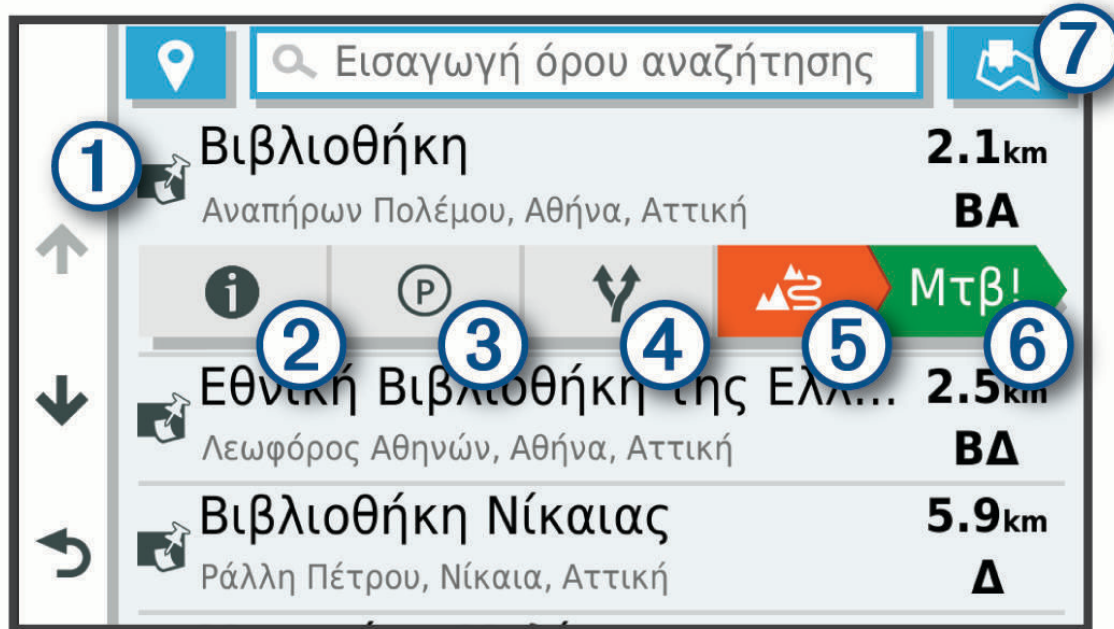

- 1 Επιλέξτε μια θέση για να δείτε το μενού επιλογών.
- 2 **i** Επιλέξτε το για να δείτε λεπτομερείς πληροφορίες σχετικά με την επιλεγμένη θέση.
- 3 **P** Επιλέξτε το για να βρείτε θέσεις πάρκινγκ κοντά στη θέση.
- 4 **Υ** Επιλέξτε Προφίλ οχήματος.
- 5 **AS** Επιλέξτε το για να ξεκινήσει η πλοήγηση προς την τοποθεσία χρησιμοποιώντας το Garmin Adventurous Routing.
- 6 **Μτβ!** Επιλέξτε το για να ξεκινήσει η πλοήγηση προς τη θέση χρησιμοποιώντας τη συνιστώμενη πορεία.
- 7 **Map** Επιλέξτε το για να δείτε τα αποτελέσματα αναζήτησης στο χάρτη.

Αποτελέσματα αναζήτησης θέσης στο χάρτη

Μπορείτε να προβάλετε τα αποτελέσματα αναζήτησης μιας θέσης στο χάρτη αντί να τα προβάλετε σε μια λίστα.

Από τα αποτελέσματα αναζήτησης θέσης, επιλέξτε . Η κοντινότερη θέση εμφανίζεται στο κέντρο του χάρτη και οι βασικές πληροφορίες για την επιλεγμένη θέση εμφανίζονται στο κάτω μέρος του χάρτη.



- | | |
|---|---|
| ① | Σύρετε το χάρτη για να δείτε πρόσθετα αποτελέσματα αναζήτησης. |
| ② | Πρόσθετα αποτελέσματα αναζήτησης. Επιλέξτε το για να δείτε μια άλλη θέση. |
| ③ | Επιλεγμένη σύνοψη θέσης. Επιλέξτε το για να δείτε λεπτομερείς πληροφορίες σχετικά με την επιλεγμένη θέση. |
| ④ Μτβ! | Επιλέξτε το για να ξεκινήσει η πλοήγηση προς τη θέση χρησιμοποιώντας τη συνιστώμενη πορεία. |
| ⑤  | Επιλέξτε το για να δείτε τα αποτελέσματα αναζήτησης σε λίστα. |

Αλλαγή της περιοχής αναζήτησης

Από προεπιλογή, η συσκευή πραγματοποιεί αναζήτηση κοντά στην τρέχουσα θέση σας. Μπορείτε επίσης να κάνετε αναζήτηση και σε άλλες περιοχές, όπως σε περιοχές κοντά στον προορισμό σας, κοντά σε μια άλλη πόλη ή κατά μήκος της ενεργής πορείας σας.

- 1 Επιλέξτε **Προς τα πού;**.
- 2 Επιλέξτε .
- 3 Ορίστε μια επιλογή.

Πάρκινγκ

Η συσκευή ζήτητο περιλαμβάνει λεπτομερή δεδομένα πάρκινγκ, τα οποία μπορούν να σας βοηθήσουν να βρείτε κοντινή θέση πάρκινγκ, με βάση την πιθανότητα διαθέσιμων θέσεων πάρκινγκ, τον τύπο της θέσης πάρκινγκ, την τιμή ή τις αποδεκτές μεθόδους πληρωμής.

ΣΗΜΕΙΩΣΗ: Δεν υπάρχουν διαθέσιμα λεπτομερή δεδομένα πάρκινγκ σε όλες τις περιοχές ή για όλες τις θέσεις πάρκινγκ.

Εύρεση θέσης πάρκινγκ κοντά στην τρέχουσα θέση σας

- 1 Επιλέξτε **Προς τα πού;** > **Κατηγορίες > Parking.**
- 2 Επιλέξτε **Φιλτράρισμα πάρκινγκ** και κατόπιν επιλέξτε μία ή περισσότερες κατηγορίες για να φιλτράρετε το πάρκινγκ κατά διαθεσιμότητα, τύπο, τιμή ή μέθοδο πληρωμής (προαιρετικά).
ΣΗΜΕΙΩΣΗ: Δεν υπάρχουν διαθέσιμα λεπτομερή δεδομένα πάρκινγκ σε όλες τις περιοχές ή για όλες τις θέσεις πάρκινγκ.
- 3 Επιλέξτε μια θέση πάρκινγκ.
- 4 Επιλέξτε **Μτβ!**.

Εύρεση θέσης πάρκινγκ κοντά σε καθορισμένη θέση

- 1 Πραγματοποιήστε αναζήτηση για μια θέση.
- 2 Από τα αποτελέσματα αναζήτησης θέσης, επιλέξτε μια θέση.
- 3 Επιλέξτε **P**.
Εμφανίζεται μια λίστα θέσεων πάρκινγκ κοντά στην επιλεγμένη θέση.
- 4 Επιλέξτε **Φιλτράρισμα πάρκινγκ** και κατόπιν επιλέξτε μία ή περισσότερες κατηγορίες για να φιλτράρετε το πάρκινγκ κατά διαθεσιμότητα, τύπο, τιμή ή μέθοδο πληρωμής (προαιρετικά).
ΣΗΜΕΙΩΣΗ: Δεν υπάρχουν διαθέσιμα λεπτομερή δεδομένα πάρκινγκ σε όλες τις περιοχές ή για όλες τις θέσεις πάρκινγκ.
- 5 Επιλέξτε μια θέση πάρκινγκ.
- 6 Επιλέξτε **Μτβ!**.

Κατανόηση χρωμάτων και συμβόλων στάθμευσης

Οι θέσεις στάθμευσης που περιλαμβάνουν λεπτομερή δεδομένα στάθμευσης είναι χρωματικά κωδικοποιημένες, ώστε να εμφανίζουν την πιθανότητα εύρεσης θέσης στάθμευσης. Τα σύμβολα υποδεικνύουν τον τύπο της διαθέσιμης θέσης στάθμευσης (στο δρόμο ή σε χώρο στάθμευσης), σχετικές πληροφορίες για τις τιμές και τον τύπο πληρωμής.

Μπορείτε να δείτε το υπόμνημα για αυτά τα χρώματα και σύμβολα στη συσκευή.

Από τα αποτελέσματα αναζήτησης θέσης στάθμευσης, επιλέξτε **i**.

Εργαλεία αναζήτησης

Τα εργαλεία αναζήτησης σας επιτρέπουν να πραγματοποιείτε αναζήτηση για συγκεκριμένους τύπους θέσεων μέσω ανταποκρίσεων στις οδηγίες που εμφανίζονται στην οθόνη.

Εύρεση διεύθυνσης

ΣΗΜΕΙΩΣΗ: Η σειρά των βημάτων ενδέχεται να διαφέρει, ανάλογα με τα δεδομένα χάρτη που έχετε φορτώσει στη συσκευή.

- 1 Επιλέξτε **Προς τα πού;**.
- 2 Αν είναι απαραίτητο, επιλέξτε  για να κάνετε αναζήτηση κοντά σε διαφορετική πόλη ή περιοχή.
- 3 Επιλέξτε **Διεύθυνση**.
- 4 Ακολουθήστε τις οδηγίες στην οθόνη για να εισαγάγετε τα στοιχεία διεύθυνσης.
- 5 Επιλέξτε τη διεύθυνση.

Εύρεση κόμβου

Μπορείτε να κάνετε αναζήτηση για έναν κόμβο ή διασταύρωση μεταξύ δύο οδών, αυτοκινητόδρομων ταχείας κυκλοφορίας ή άλλων δρόμων.

- 1 Επιλέξτε **Προς τα πού;** > **Κόμβοι**.
- 2 Ακολουθήστε τις οδηγίες που εμφανίζονται στην οθόνη για να συμπληρώσετε τα στοιχεία του δρόμου.
- 3 Επιλέξτε τον κόμβο.

Εύρεση θέσης με τη χρήση συντεταγμένων

Μπορείτε να βρείτε μια θέση χρησιμοποιώντας τις συντεταγμένες γεωγραφικού μήκους και πλάτους.

- 1 Επιλέξτε **Προς τα πού;** > **Συντεταγμένες**.
- 2 Αν κρίνεται απαραίτητο, πατήστε  και αλλάξτε τη μορφή συντεταγμένων ή το σημείο αναφοράς.
- 3 Καταχωρήστε τις συντεταγμένες γεωγραφικού πλάτους και μήκους.
- 4 Επιλέξτε **Προβολή στο χάρτη**.

Εύρεση σημείων ενδιαφέροντος HISTORY

ΣΗΜΕΙΩΣΗ: Η συγκεκριμένη λειτουργία δεν είναι διαθέσιμη σε όλα τα μοντέλα προϊόντων ή για όλες τις περιοχές χάρτη.

ΕΙΔΟΠΟΙΗΣΗ

Οφείλτε να κατανοείτε και να συμμορφώνεστε με τυχόν ισχύοντες κανόνες, νόμους ή κανονισμούς που σχετίζονται με χώρους κατασκήνωσης και σημεία ενδιαφέροντος.

Η συσκευή σας περιλαμβάνει σημεία ενδιαφέροντος HISTORY, τα οποία σας επιτρέπουν να βρίσκετε και να ενημερώνετε σχετικά με ιστορικά σημαντικές τοποθεσίες και αξιοθέατα, όπως ιστορικά κτίρια, μνημεία, μουσεία και σημαντικές τοποθεσίες ιστορικών γεγονότων.

- 1 Επιλέξτε **Προς τα πού;** > **HISTORY®**.
- 2 Επιλέξτε κατηγορία.
- 3 Επιλέξτε μια θέση.
- 4 Επιλέξτε  για να δείτε μια φωτογραφία, καθώς και μια μικρή σύνοψη σχετικά με την ιστορία της τοποθεσίας.

Foursquare

Το Foursquare είναι ένα κοινωνικό δίκτυο που βασίζεται στον εντοπισμό θέσης. Η συσκευή περιλαμβάνει εκατομμύρια προεγκατεστημένα σημεία ενδιαφέροντος Foursquare, τα οποία υποδεικνύονται από το λογότυπο Foursquare στα αποτελέσματα αναζήτησης τοποθεσίας.

Μπορείτε να συνδέσετε τον λογαριασμό σας Foursquare χρησιμοποιώντας την εφαρμογή Garmin Drive στο συμβατό smartphone που διαθέτετε. Με αυτόν τον τρόπο, μπορείτε να δείτε λεπτομέρειες της τοποθεσίας Foursquare, να κοινοποιήσετε την παρουσία σας σε μια τοποθεσία, και να αναζητήσετε σημεία ενδιαφέροντος στην online βάση δεδομένων του Foursquare.

Σύνδεση στο λογαριασμό Foursquare

Για να χρησιμοποιήσετε αυτήν τη λειτουργία, η συσκευή σας πρέπει να είναι συνδεδεμένη σε υποστηριζόμενο τηλέφωνο με εγκατεστημένη την εφαρμογή Garmin Drive ([Αντιστοίχιση του τηλεφώνου και των ακουστικών, σελίδα 39](#)).

- 1 Στο smartphone σας, ανοίξτε την εφαρμογή Garmin Drive.
- 2 Επιλέξτε  > **Foursquare®** > **Σύνδεση**.
- 3 Πληκτρολογήστε τα στοιχεία σύνδεσης στο Foursquare.

Αναζήτηση σημείων ενδιαφέροντος στο Foursquare

Μπορείτε να βρείτε σημεία ενδιαφέροντος Foursquare που έχουν φορτωθεί στη συσκευή σας. Ενώ η συσκευή σας είναι συνδεδεμένη στον λογαριασμό Foursquare μέσω της εφαρμογής Garmin Drive, η αναζήτηση παρέχει τα πιο ενημερωμένα αποτελέσματα από την online βάση δεδομένων του Foursquare και προσαρμοσμένα αποτελέσματα από τον λογαριασμό χρήστη Foursquare που διαθέτετε ([Σύνδεση στο λογαριασμό Foursquare, σελίδα 30](#)).

Επιλέξτε **Προς τα πού;** > **Foursquare®**.

Προβολή λεπτομερειών θέσης στο Foursquare

Για να χρησιμοποιήσετε αυτήν τη λειτουργία, η συσκευή σας πρέπει να είναι συνδεδεμένη στον λογαριασμό Foursquare μέσω της εφαρμογής Garmin Drive ([Σύνδεση στο λογαριασμό Foursquare, σελίδα 30](#)).

Μπορείτε να δείτε αναλυτικές πληροφορίες θέσης του Foursquare, όπως αξιολογήσεις χρηστών, πληροφορίες σχετικά με τις τιμές εστιατορίων και ώρες λειτουργίας.

- 1 Επιλέξτε ένα σημείο ενδιαφέροντος Foursquare από τα αποτελέσματα αναζήτησης θέσης.
- 2 Επιλέξτε .

Κοινοποίηση παρουσίας με το Foursquare

Για να χρησιμοποιήσετε αυτήν τη λειτουργία, η συσκευή σας πρέπει να είναι συνδεδεμένη στον λογαριασμό Foursquare μέσω της εφαρμογής Garmin Drive ([Σύνδεση στο λογαριασμό Foursquare, σελίδα 30](#)).

- 1 Επιλέξτε **Προς τα πού;** > **Foursquare®** > **Κοινοπ. παρουσίας**.
- 2 Επιλέξτε ένα σημείο ενδιαφέροντος.
- 3 Επιλέξτε  > **Κοινοπ. παρουσίας**.

Tripadvisor

ΕΙΔΟΠΟΙΗΣΗ

Garmin δεν ευθύνεται για την ακρίβεια ή ενημέρωση των πληροφοριών Tripadvisor.

Οφείλετε να κατανοείτε και να συμμορφώνεστε με τυχόν ισχύοντες κανόνες, νόμους ή κανονισμούς που σχετίζονται με σημεία ενδιαφέροντος.

Η συσκευή περιλαμβάνει αξιολογήσεις ταξιδιωτών Tripadvisor. Οι αξιολογήσεις Tripadvisor εμφανίζονται αυτόματα στη λίστα αποτελεσμάτων αναζήτησης για τα εστιατόρια, τα ξενοδοχεία και τα αξιοθέατα. Μπορείτε επίσης να αναζητήσετε κοντινά σημεία ενδιαφέροντος Tripadvisor και να τα ταξινομήσετε βάσει απόστασης ή δημοτικότητας.

Εύρεση σημείων ενδιαφέροντος Tripadvisor

- 1 Επιλέξτε **Προς τα πού;** > **Tripadvisor**.
- 2 Επιλέξτε κατηγορία.
Εμφανίζεται μια λίστα με τα κοντινά σημεία ενδιαφέροντος Tripadvisor για την κατηγορία.
- 3 Επιλέξτε **Ταξινόμηση αποτελεσμάτων** για να ταξινομήσετε τα αποτελέσματα αναζήτησης βάσει απόστασης ή δημοτικότητας (προαιρετικά).

Προβολή πρόσφατα εντοπισμένων θέσεων

Η συσκευή σας αποθηκεύει ιστορικό με τις 50 πιο πρόσφατες θέσεις που έχετε εντοπίσει.

Επιλέξτε **Προς τα πού;** > **Πρόσφατα**.

Απαλοιφή της λίστας πρόσφατα εντοπισμένων θέσεων

Επιλέξτε **Προς τα πού;** > **Πρόσφατα** >  > **Διαγραφή** > **Ναι**.

Προβολή πληροφοριών τρέχουσας θέσης

Μπορείτε να χρησιμοποιήσετε τη σελίδα "Προσδιορισμός θέσης" για να δείτε πληροφορίες σχετικά με την τρέχουσα θέση σας. Αυτή η λειτουργία είναι χρήσιμη εάν θέλετε να ενημερώσετε κάποια υπηρεσία έκτακτης ανάγκης για τη θέση σας.

Από το χάρτη, επιλέξτε το όχημα.

Εύρεση υπηρεσιών έκτακτης ανάγκης και πρατηρίων καυσίμων

Μπορείτε να χρησιμοποιήσετε τη σελίδα "Προσδιορισμός θέσης" για να βρείτε τις πλησιέστερες υπηρεσίες, όπως νοσοκομεία, αστυνομικά τμήματα και πρατήρια καυσίμων.

1 Από το χάρτη, επιλέξτε το όχημα.

2 Επιλέξτε **Νοσοκομεία, Αστυν. τμήμ., Καύσιμα ή Οδική βοήθεια**.

ΣΗΜΕΙΩΣΗ: Ορισμένες κατηγορίες υπηρεσιών δεν είναι διαθέσιμες σε όλες τις περιοχές.

Εμφανίζεται μια λίστα θέσεων για την επιλεγμένη υπηρεσία, με τις πλησιέστερες θέσεις στο επάνω μέρος.

3 Επιλέξτε μια τοποθεσία.

4 Ορίστε μια επιλογή:

• Για να πλοηγηθείτε στη θέση, επιλέξτε **Μτβ!**

• Για να δείτε τον αριθμό τηλεφώνου και άλλες αναλυτικές πληροφορίες σχετικά με τη θέση, επιλέξτε



Λήψη οδηγιών για τρέχουσα θέση

Η συσκευή σας παρέχει μια λίστα με οδηγίες, σε περίπτωση που θέλετε να υποδείξετε σε κάποιον έναν τρόπο για να έρθει στη θέση στην οποία βρίσκεστε.

1 Από το χάρτη, επιλέξτε το όχημα.

2 Επιλέξτε  > **Οδ. στην τρέχ. θέση μου**.

3 Επιλέξτε μια θέση έναρξης.

4 Επιλέξτε **Επιλογή**.

Προσθήκη συντόμευσης

Μπορείτε να προσθέσετε συντομεύσεις στο μενού "Προς τα πού;". Μια συντόμευση μπορεί να αφορά μια θέση, μια κατηγορία ή ένα εργαλείο αναζήτησης.

Το μενού "Προς τα πού;" μπορεί να περιέχει έως και 36 εικονίδια συντομεύσεων.

1 Επιλέξτε **Προς τα πού;** > **Προσθήκη συντόμευσης**.

2 Επιλέξτε ένα στοιχείο.

Κατάργηση συντόμευσης

1 Επιλέξτε **Προς τα πού;** >  > **Κατάργ. συντομεύσεων**.

2 Επιλέξτε μια συντόμευση για κατάργηση.

3 Επιλέξτε ξανά τη συντόμευση για επιβεβαίωση.

4 Επιλέξτε **Τέλος**.

Αποθήκευση θέσεων

Αποθήκευση θέσης

1 Πραγματοποιήστε αναζήτηση για μια θέση (*Εύρεση θέσης βάσει κατηγορίας, σελίδα 25*).

2 Από τα αποτελέσματα αναζήτησης, επιλέξτε μια θέση.

3 Επιλέξτε  > **Αποθήκευση**.

4 Πληκτρολογήστε ένα όνομα και επιλέξτε **Τέλος**.

Αποθήκευση μιας τοποθεσίας με τη χρήση χάρτη

Μπορείτε να αποθηκεύσετε μια τοποθεσία επιλέγοντας μια τοποθεσία από τον χάρτη.

- 1 Επιλέξτε **Προβολή χάρτη**.
- 2 Μεταφέρετε και μεγεθύνετε το χάρτη για να δείτε την περιοχή στην οποία θέλετε να πραγματοποιήσετε αναζήτηση.
- 3 Επιλέξτε ένα σημείο, όπως θέση οδού, κόμβου ή διεύθυνσης.
- 4 Επιλέξτε **Αποθήκευση**.
- 5 Επιλέξτε ένα ή περισσότερα από τα παρακάτω:
 - Για να αλλάξετε το όνομα μιας τοποθεσίας, επιλέξτε **Όνομα** και πληκτρολογήστε ένα όνομα.
 - Για να αλλάξετε τον δείκτη τοποθεσίας, επιλέξτε **Σύμβολο χάρτη**.
 - Για να εκχωρήσετε μια κατηγορία συλλογών, επιλέξτε **Συλλογές**.
- 6 Επιλέξτε **Τέλος**.

Αποθήκευση τρέχουσας θέσης

- 1 Από το χάρτη, επιλέξτε το εικονίδιο οχήματος.
- 2 Επιλέξτε **Αποθήκευση**.
- 3 Πληκτρολογήστε ένα όνομα και επιλέξτε **Τέλος**.
- 4 Επιλέξτε **OK**.

Επεξεργασία αποθηκευμένης θέσης

- 1 Επιλέξτε **Προς τα πού;** > **Αποθηκευμένα**.
- 2 Αν είναι απαραίτητο, επιλέξτε μια κατηγορία.
- 3 Επιλέξτε μια θέση.
- 4 Επιλέξτε **i**.
- 5 Επιλέξτε **☰** > **Επεξεργασία**.
- 6 Ορίστε μια επιλογή:
 - Επιλέξτε **Όνομα**.
 - Επιλέξτε **Αριθμός τηλεφώνου**.
 - Επιλέξτε **Κατηγορίες** για να αντιστοιχίσετε κατηγορίες με την αποθηκευμένη θέση.
 - Επιλέξτε **Αλλαγή συμβόλου χάρτη** για να αλλάξετε το σύμβολο που χρησιμοποιείται για την επισήμανση της αποθηκευμένης θέσης στον χάρτη.
- 7 Επεξεργαστείτε τις πληροφορίες.
- 8 Επιλέξτε **Τέλος**.

Διαγραφή αποθηκευμένης θέσης

ΣΗΜΕΙΩΣΗ: Δεν είναι δυνατή η ανάκτηση θέσεων που έχουν διαγραφεί.

- 1 Επιλέξτε **Προς τα πού;** > **Αποθηκευμένα**.
- 2 Επιλέξτε **☰** > **Διαγραφή αποθ. τοποθ.**
- 3 Επιλέξτε το πλαίσιο που βρίσκεται δίπλα στις αποθηκευμένες θέσεις που θέλετε να διαγράψετε και πατήστε **Διαγραφή**.

Χρήση του χάρτη

Μπορείτε να χρησιμοποιήσετε το χάρτη για να πλοηγηθείτε σε μια πορεία (*Η πορεία σας στο χάρτη, σελίδα 17*) ή για να προβάλετε ένα χάρτη της περιοχής που βρίσκεστε όταν δεν υπάρχει ενεργή πορεία.

1 Επιλέξτε **Προβολή χάρτη**.

2 Επιλέξτε οποιοδήποτε σημείο στο χάρτη.

3 Ορίστε μια επιλογή:

- Σύρετε το δάχτυλό σας στο χάρτη για να μετακινηθείτε αριστερά, δεξιά, επάνω ή κάτω.
- Για μεγέθυνση ή σμίκρυνση, επιλέξτε **+** ή **-**.
- Για εναλλαγή μεταξύ των προβολών "Προς Βορρά" και "3-D", επιλέξτε **A**.
- Για να φιλτράρετε τα σημεία ενδιαφέροντος που εμφανίζονται ανά κατηγορία, επιλέξτε **Q**.
- Για να ξεκινήσετε μια πορεία, επιλέξτε μια θέση στο χάρτη και, στη συνέχεια, επιλέξτε **Μτβ!** (*Εναρξη πορείας με τη χρήση του χάρτη, σελίδα 17*).

Εργαλεία χάρτη

Τα εργαλεία χάρτη προσφέρουν γρήγορη πρόσβαση σε πληροφορίες και λειτουργίες της συσκευής κατά την προβολή του χάρτη. Όταν ένα εργαλείο χάρτη είναι ενεργοποιημένο, εμφανίζεται σε ένα παράθυρο στο άκρο του χάρτη.

Διακοπή: Διακόπτει την πλοήγηση της ενεργής πορείας.

Επεξεργασία πορείας: Σας επιτρέπει να κάνετε μια παράκαμψη ή να παραλείψετε τοποθεσίες στην πορεία σας (*Αλλαγή της ενεργής πορείας σας, σελίδα 20*).

Σίγαση: Θέτει σε σίγαση τον ήχο της συσκευής.

Επόμενες πόλεις στη διαδρομή: Εμφανίζει επερχόμενες πόλεις και υπηρεσίες στην ενεργή πορεία σας ή σε εθνική οδό.

Μπροστά σας: Εμφανίζει επερχόμενες θέσεις κατά μήκος της πορείας ή του δρόμου στον οποίο οδηγείτε (*Μπροστά σας, σελίδα 35*).

Υψόμετρο: Εμφανίζει τις αλλαγές υψομέτρου μπροστά.

Κυκλοφορία: Εμφανίζει τις συνθήκες κίνησης κατά μήκος της πορείας ή στην περιοχή σας (*Προβολή κίνησης που θα συναντήσετε μπροστά σας, σελίδα 36*). Αυτή η λειτουργία δεν είναι διαθέσιμη σε όλες τις περιοχές ή για όλα τα μοντέλα συσκευών.

Δεδομένα ταξιδιού: Εμφανίζει προσαρμόσιμα δεδομένα ταξιδιού, όπως είναι η ταχύτητα ή η διανυθείσα απόσταση (*Προβολή δεδομένων ταξιδιού από τον χάρτη, σελίδα 36*).

Καταγραφή διαδρομής: Εμφανίζει τα δεδομένα παρακολούθησης για την ενεργή πορεία σας.

Στροφές: Εμφανίζει μια λίστα επερχόμενων στροφών της πορείας σας (*Προβολή στροφών και οδηγιών, σελίδα 19*).

Τηλέφωνο: Εμφανίζει μια λίστα πρόσφατων τηλεφωνικών κλήσεων από το τηλέφωνο που έχετε συνδέσει, και προβάλλει επιλογές κατά τη διάρκεια κλήσεων όσο μια τηλεφωνική κλήση είναι ενεργή.

Καιρός: Εμφανίζει τις καιρικές συνθήκες για την περιοχή σας.



Αναφορά κάμερας: Σας επιτρέπει να αναφέρετε μια κάμερα ελέγχου παραβίασης κόκκινου σηματοδότη ή ταχύτητας. Αυτό το εργαλείο είναι διαθέσιμο μόνο όταν έχετε δεδομένα κάμερας ελέγχου παραβίασης κόκκινου σηματοδότη ή ταχύτητας στη συσκευή σας και διαθέτετε ενεργή σύνδεση στην εφαρμογή Garmin Drive (*Αντιστοίχιση του τηλεφώνου και των ακουστικών, σελίδα 39*).

Αναπ/γή Μουσικής: Εμφανίζει στοιχεία ελέγχου και πληροφορίες πολυμέσων.

Ομαδική διαδρομή: Εμφανίζει την απόσταση και την κατεύθυνση των μελών της ομαδικής διαδρομής (*Ομαδική διαδρομή, σελίδα 45*).

Ραδιόφωνο: Σας επιτρέπει να χρησιμοποιήσετε τη λειτουργία "Πιέστε για ομιλία" με συμβατά ακουστικά Bluetooth (*Ενεργοποίηση της λειτουργίας "Πιέστε για ομιλία" με ακουστικά, σελίδα 48*).

Προβολή εργαλείου χάρτη

- 1 Από το χάρτη, επιλέξτε .
- 2 Επιλέξτε ένα εργαλείο χάρτη.
Το εργαλείο χάρτη εμφανίζεται σε ένα παράθυρο στο άκρο του χάρτη.
- 3 Όταν δεν χρειάζεστε πλέον το εργαλείο χάρτη, επιλέξτε .

Μπροστά σας

Το εργαλείο Μπροστά σας παρέχει πληροφορίες σχετικά με τις επερχόμενες θέσεις κατά μήκος της πορείας ή του δρόμου στον οποίο οδηγείτε. Μπορείτε να δείτε επερχόμενα σημεία ενδιαφέροντος ανά κατηγορία, όπως εστιατόρια, πρατήρια καυσίμων ή περιοχές ξεκούρασης.



Μπορείτε να προσαρμόσετε τρεις κατηγορίες που θα προβάλλονται στο εργαλείο Μπροστά σας.

Προβολή επερχόμενων θέσεων

- 1 Στον χάρτη, επιλέξτε  > **Μπροστά σας**.
Ενώ ταξιδεύετε, το εργαλείο χάρτη εμφανίζει την επόμενη τοποθεσία κατά μήκος της διαδρομής ή της πορείας.
- 2 Ορίστε μια επιλογή:
 - Αν το εργαλείο χάρτη εμφανίζει κατηγορίες, επιλέξτε μια κατηγορία για να δείτε μια λίστα κοντινών τοποθεσιών στη συγκεκριμένη κατηγορία.
 - Αν το εργαλείο χάρτη εμφανίζει επερχόμενες τοποθεσίες, επιλέξτε μια τοποθεσία για να δείτε τις λεπτομέρειες της τοποθεσίας ή να ξεκινήσετε μια πορεία προς την τοποθεσία.

Προσαρμογή των κατηγοριών σημείων Μπροστά σας

Μπορείτε να αλλάξετε τις κατηγορίες θέσεων που εμφανίζονται στο εργαλείο Μπροστά σας.

- 1 Από τον χάρτη, επιλέξτε  > **Μπροστά σας**.
- 2 Επιλέξτε κατηγορία.
- 3 Επιλέξτε .
- 4 Ορίστε μια επιλογή:
 - Για να μετακινήσετε μια κατηγορία προς τα επάνω ή προς τα κάτω στη λίστα, επιλέξτε και μεταφέρετε το βέλος δίπλα στο όνομα της κατηγορίας.
 - Για να αλλάξετε μια κατηγορία, επιλέξτε την κατηγορία.
 - Για να δημιουργήσετε μια προσαρμοσμένη κατηγορία, επιλέξτε μια κατηγορία, πατήστε **Προσαρμοσμένη αναζήτηση** και κατόπιν πληκτρολογήστε το όνομα μιας επιχείρησης ή κατηγορίας.
- 5 Επιλέξτε **Αποθήκευση**.

Επόμενες πόλεις στη διαδρομή

Ενώ ταξιδεύετε σε εθνική οδό ή κατά την πλοήγηση σε πορεία που περιλαμβάνει εθνική οδό, το εργαλείο "Επόμενες πόλεις στη διαδρομή" παρέχει πληροφορίες σχετικά με επερχόμενες πόλεις κατά μήκος της εθνικής οδού. Για κάθε πόλη, το εργαλείο χάρτη δείχνει την απόσταση μέχρι την έξοδο της εθνικής οδού και τις διαθέσιμες υπηρεσίες, παρόμοιες με τις πληροφορίες που εμφανίζονται στις πινακίδες της εθνικής οδού.

Προβολή επερχόμενων πόλεων και υπηρεσιών εξόδου

- 1 Από τον χάρτη, επιλέξτε  > **Επόμενες πόλεις στη διαδρομή.**

Ενώ ταξιδεύετε σε εθνική οδό ή σε ενεργή πορεία, το εργαλείο χάρτη εμφανίζει πληροφορίες σχετικά με επερχόμενες πόλεις και εξόδους.

- 2 Επιλέξτε μια πόλη.

Η συσκευή εμφανίζει μια λίστα σημείων ενδιαφέροντος που βρίσκονται στην επιλεγμένη έξοδο πόλης, όπως πρατήρια καυσίμων, καταλύματα ή εστιατόρια.

- 3 Για να ξεκινήσει η πλοήγηση, επιλέξτε μια τοποθεσία και κατόπιν πατήστε **Μπβ!**.

Πληροφορίες ταξιδιού

Προβολή δεδομένων ταξιδιού από τον χάρτη

Από τον χάρτη, επιλέξτε  > **Δεδομένα ταξιδιού.**

Προσαρμογή των πεδίων δεδομένων ταξιδιού

- 1 Από τον χάρτη, επιλέξτε  > **Δεδομένα ταξιδιού.**

- 2 Επιλέξτε ένα πεδίο δεδομένων ταξιδιού.

- 3 Ορίστε μια επιλογή.

Το νέο πεδίο δεδομένων ταξιδιού εμφανίζεται στο εργαλείο χάρτη δεδομένων ταξιδιού.

Προβολή της σελίδας πληροφοριών ταξιδιού

Στη σελίδα πληροφοριών ταξιδιού εμφανίζεται η ταχύτητα, ενώ παρέχονται και στατιστικά στοιχεία σχετικά με το ταξίδι σας.

Από τον χάρτη, επιλέξτε **Ταχύτητα.**

Μηδενισμός πληροφοριών ταξιδιού

- 1 Στο χάρτη, επιλέξτε **Ταχύτητα.**

- 2 Επιλέξτε  > **Μηδενισμός πεδίων.**

- 3 Ορίστε μια επιλογή:

- Όταν δεν πραγματοποιείτε πλοήγηση σε πορεία, πατήστε **Επιλογή όλων** για να μηδενίσετε όλα τα πεδία δεδομένων, εκτός από το ταχύμετρο, στην πρώτη σελίδα.
- Επιλέξτε **Επαναφορά συνολικών δεδομένων** για να μηδενίσετε τις πληροφορίες στον υπολογιστή ταξιδιού.
- Επιλέξτε **Μηδενισμός μέγιστης ταχύτητας** για να μηδενίσετε τη μέγιστη ταχύτητα.
- Επιλέξτε **Μηδενισμός ταξιδιού B** για να μηδενίσετε το οδόμετρο.

Προβολή κίνησης που θα συναντήσετε μπροστά σας

ΕΙΔΟΠΟΙΗΣΗ

Η Garmin δεν ευθύνεται για την ακρίβεια ή ενημέρωση των πληροφοριών κίνησης.

Για να χρησιμοποιήσετε αυτήν τη λειτουργία, η συσκευή σας πρέπει να λαμβάνει δεδομένα κίνησης (*Πληροφορίες κίνησης, σελίδα 43*).

Μπορείτε να δείτε τα συμβάντα κίνησης που θα συναντήσετε μπροστά σας καθώς κινείστε στην πορεία σας ή στο δρόμο στον οποίο ταξιδεύετε.

- 1 Κατά την πλοήγηση σε πορεία, επιλέξτε  > **Κυκλοφορία.**

Το πλησιέστερο συμβάν κίνησης που θα συναντήσετε μπροστά σας εμφανίζεται σε ένα πλαίσιο στη δεξιά πλευρά του χάρτη.

- 2 Επιλέξτε το συμβάν κίνησης για να δείτε πρόσθετες λεπτομέρειες.

Προβολή πληροφοριών κίνησης στο χάρτη

Ο χάρτης κίνησης εμφανίζει τη ροή της κίνησης και τις καθυστερήσεις στις κοντινές οδούς με χρωματική κωδικοποίηση.

- 1 Στο κύριο μενού, επιλέξτε **Εφαρμογές > Κυκλοφορία**.
- 2 Εάν χρειάζεται, επιλέξτε  > **Συντομογραφίες** για να δείτε το πλαίσιο επεξήγησης του χάρτη κίνησης.

Αναζήτηση συμβάντων κίνησης

- 1 Στο κύριο μενού, επιλέξτε **Εφαρμογές > Κυκλοφορία**.
- 2 Επιλέξτε  > **Συμβάντα**.
- 3 Επιλέξτε ένα στοιχείο στη λίστα.
- 4 Εάν υπάρχουν περισσότερα από ένα συμβάντα, χρησιμοποιήστε τα βέλη για να δείτε τα πρόσθετα συμβάντα.

Προσαρμογή του χάρτη

Προσαρμογή των επιπέδων χάρτη

Μπορείτε να προσαρμόσετε τα δεδομένα που εμφανίζονται στο χάρτη, όπως εικονίδια για σημεία ενδιαφέροντος και συνθήκες δρόμου.

- 1 Επιλέξτε **Ρυθμίσεις > Χάρτης και όχημα > Επίπεδα χάρτη**.
- 2 Επιλέξτε τα επίπεδα που θα περιλαμβάνονται στο χάρτη και πατήστε **Αποθήκευση**.

Αλλαγή πεδίου δεδομένων χάρτη

- 1 Στο χάρτη, επιλέξτε ένα πεδίο δεδομένων.
ΣΗΜΕΙΩΣΗ: Δεν μπορείτε να προσαρμόσετε την Ταχύτητα.
- 2 Επιλέξτε έναν τύπο δεδομένων προς εμφάνιση.

Αλλαγή των κουμπιών του χάρτη

- 1 Από τον χάρτη, πατήστε παρατεταμένα ένα κουμπί χάρτη.
- 2 Ορίστε μια επιλογή:
 - Για να αντικαταστήσετε ένα κουμπί χάρτη, επιλέξτε ένα κουμπί χάρτη για προβολή.
 - Για να αφαιρέσετε ένα κουμπί χάρτη, επιλέξτε .
- 3 Επιλέξτε **Αποθήκευση**.

Αλλαγή προοπτικής χάρτη

- 1 Επιλέξτε **Ρυθμίσεις > Χάρτης και όχημα > Προβολή χάρτη οδήγησης**.
- 2 Ορίστε μια επιλογή:
 - Επιλέξτε **Προς πορεία** για να δείτε το χάρτη σε δύο διαστάσεις (2-D) με την κατεύθυνση ταξιδιού στην επάνω πλευρά.
 - Επιλέξτε **Προς Βορρά** για να δείτε το χάρτη σε 2-D, με το Βορρά στην επάνω πλευρά.
 - Επιλέξτε **3-D** για να δείτε το χάρτη σε τρεις διαστάσεις.
- 3 Επιλέξτε **Αποθήκευση**.

Υπηρεσίες σε πραγματικό χρόνο, πληροφορίες κίνησης και λειτουργίες smartphone

⚠ ΠΡΟΕΙΔΟΠΟΙΗΣΗ

Μην διαβάζετε και μην αλληλεπιδράτε με τις ειδοποιήσεις ενώ οδηγείτε, γιατί κάτι τέτοιο μπορεί να σας αποσπάσει την προσοχή και να προκληθεί κάποιο ατύχημα, με πιθανή συνέπεια σοβαρό τραυματισμό ή θάνατο.

ΕΙΔΟΠΟΙΗΣΗ

Η Garmin δεν ευθύνεται για την ακρίβεια ή ενημέρωση των πληροφοριών κίνησης.

Η εφαρμογή Garmin Drive επιτρέπει στη συσκευή σας να λαμβάνει έξυπνες ειδοποιήσεις και πληροφορίες σε πραγματικό χρόνο, όπως live πληροφορίες κίνησης και πληροφορίες καιρού.

Live πληροφορίες κίνησης: Αποστέλλει δεδομένα κίνησης σε πραγματικό χρόνο στη συσκευή σας, όπως συμβάντα κίνησης και καθυστερήσεις, σημεία εκτέλεσης έργων και κλεισμένους δρόμους ([Πληροφορίες κίνησης, σελίδα 43](#)).

Πληροφορίες καιρού: Αποστέλλει τις προγνώσεις καιρού σε πραγματικό χρόνο, τις συνθήκες δρόμου και το μετεωρολογικό ραντάρ στη συσκευή σας ([Προβολή της πρόγνωσης καιρού, σελίδα 56](#)).

Έξυπνες ειδοποιήσεις: Εμφανίζει ειδοποιήσεις και μηνύματα του τηλεφώνου στη συσκευή σας. Αυτή η λειτουργία δεν είναι διαθέσιμη σε όλες τις γλώσσες.

Κλήση Hands-Free: Σας επιτρέπει να πραγματοποιείτε και να λαμβάνετε τηλεφωνικές κλήσεις με τη συσκευή σας χρησιμοποιώντας το συνδεδεμένο σετ ακουστικών Bluetooth.

Αποστολή τοποθεσιών στη συσκευή: Σας επιτρέπει να στέλνετε τοποθεσίες από το smartphone σας στη συσκευή πλοήγησης.





Κοινοποίηση παρουσίας Foursquare: Σας επιτρέπει να κοινοποιείτε την παρουσία σας σε τοποθεσίες του Foursquare χρησιμοποιώντας τη συσκευή πλοήγησης ([Κοινοποίηση παρουσίας με το Foursquare, σελίδα 31](#)) που διαθέτετε.

Bluetooth Εικονίδια κατάστασης λειτουργίας

Στις ρυθμίσεις Bluetooth, δίπλα σε κάθε αντιστοιχισμένη συσκευή, εμφανίζονται εικονίδια κατάστασης.

Επιλέξτε **Ρυθμίσεις > Ασύρματα δίκτυα**.

- Ένα γκρι εικονίδιο υποδηλώνει ότι η λειτουργία είναι απενεργοποιημένη ή αποσυνδεδεμένη για τη συγκεκριμένη συσκευή.
- Ένα έγχρωμο εικονίδιο υποδηλώνει ότι η λειτουργία είναι συνδεδεμένη και ενεργή για τη συγκεκριμένη συσκευή.

	Κλήσεις ανοικτής ακρόασης
	Έξυπνες ειδοποιήσεις
	Garmin Drive Λειτουργίες και υπηρεσίες
	Ροή πολυμέσων
	Τα ακουστικά είναι συνδεδεμένα

Αντιστοίχιση του τηλεφώνου και των ακουστικών

Την πρώτη φορά που θα ενεργοποιήσετε τη συσκευή σας, θα σας ζητηθεί να αντιστοιχίσετε το τηλέφωνο με τα ακουστικά. Αν είναι απαραίτητο, μπορείτε να ολοκληρώσετε τη ρύθμιση αργότερα επιλέγοντας **Ρυθμίσεις > Ολοκλήρωση εγκατάστασης**. Πρέπει να αντιστοιχίσετε τη συσκευή ζῦμο με το τηλέφωνο και τα ακουστικά Bluetooth, για να χρησιμοποιήσετε αρκετές λειτουργίες Bluetooth. Μόλις ολοκληρωθεί η αντιστοίχισή τους, οι συσκευές συνδέονται αυτόματα όταν είναι ενεργοποιημένες και εντός εμβέλειας.

Ορισμένες λειτουργίες απαιτούν επίσης την εφαρμογή Garmin Drive. Μπορείτε να συνδεθείτε με την εφαρμογή Garmin Drive κατά τη διάρκεια της διαδικασίας αντιστοίχισης ή αργότερα.

- 1 Τοποθετήστε τη συσκευή ζῦμο και τα ακουστικά ή το τηλέφωνο σε απόσταση μεταξύ τους που δεν υπερβαίνει τα 3 m (10 ft).
- 2 Στα ακουστικά ή στο τηλέφωνο, ενεργοποιήστε τη λειτουργία ασύρματης τεχνολογίας Bluetooth και τη δυνατότητα εντοπισμού.
Ανατρέξτε στο εγχειρίδιο κατόχου του τηλεφώνου ή των ακουστικών σας για περισσότερες λεπτομέρειες.
- 3 Στη συσκευή ζῦμο, επιλέξτε **Ρυθμίσεις > Ασύρματα δίκτυα**.
- 4 Αν χρειάζεται, επιλέξτε το πλαίσιο ελέγχου για να ενεργοποιήσετε το Bluetooth.
- 5 Ορίστε **Αναζήτηση για συσκευές** και επιλέξτε τα ακουστικά ή το τηλέφωνό σας από τη λίστα των κοντινών συσκευών.
- 6 Ακολουθήστε τις οδηγίες που εμφανίζονται στην οθόνη για να αντιστοιχίσετε τα ακουστικά ή το τηλέφωνο με τη συσκευή σας.

Έξυπνες ειδοποιήσεις

Όσο η συσκευή σας είναι συνδεδεμένη με την εφαρμογή Garmin Drive, μπορείτε να βλέπετε ειδοποιήσεις από το smartphone στη συσκευή ζῦμο, όπως μηνύματα κειμένου, εισερχόμενες κλήσεις και συναντήσεις ημερολογίου.

ΣΗΜΕΙΩΣΗ: Ενδέχεται να χρειαστεί να περιμένετε λίγα λεπτά για να λάβετε ειδοποιήσεις στη συσκευή πλοήγησης από τη στιγμή που θα συνδεθεί με την εφαρμογή Garmin Drive. Το εικονίδιο  εμφανίζεται έγχρωμο στις ρυθμίσεις Bluetooth όταν οι έξυπνες ειδοποιήσεις είναι συνδεδεμένες και ενεργοποιημένες (*Bluetooth Εικονίδια κατάστασης λειτουργίας, σελίδα 38*).

Λήψη ειδοποιήσεων

ΠΡΟΕΙΔΟΠΟΙΗΣΗ

Μην διαβάζετε και μην αλληλεπιδράτε με τις ειδοποιήσεις ενώ οδηγείτε, γιατί κάτι τέτοιο μπορεί να σας αποσπάσει την προσοχή και να προκληθεί κάποιο ατύχημα, με πιθανή συνέπεια σοβαρό τραυματισμό ή θάνατο.

Για να χρησιμοποιήσετε αυτήν τη λειτουργία, η συσκευή σας θα πρέπει να είναι συνδεδεμένη σε υποστηριζόμενο τηλέφωνο στο οποίο είναι εγκατεστημένη η εφαρμογή Garmin Drive ([Αντιστοίχιση του τηλεφώνου και των ακουστικών, σελίδα 39](#)).

Από τις περισσότερες σελίδες, εμφανίζεται ένα αναδυόμενο παράθυρο μόλις η συσκευή λάβει κάποια ειδοποίηση από το smartphone. Αν η συσκευή κινείται, για να δείτε ειδοποιήσεις, πρέπει να επιβεβαιώσετε ότι είστε επιβάτης και όχι ο οδηγός.

ΣΗΜΕΙΩΣΗ: Αν βλέπετε το χάρτη, οι ειδοποιήσεις εμφανίζονται σε ένα εργαλείο χάρτη.

- Για να αγνοήσετε μια ειδοποίηση, επιλέξτε **OK**.
Το αναδυόμενο παράθυρο κλείνει, αλλά η ειδοποίηση παραμένει ενεργή στο τηλέφωνό σας.
- Για να δείτε μια ειδοποίηση, επιλέξτε **Προβολή**.
- Για να ακούσετε την ειδοποίηση, επιλέξτε **Προβολή > Αναπαραγ.**.
Η συσκευή διαβάζει την ειδοποίηση χρησιμοποιώντας τεχνολογία μετατροπής κειμένου σε ομιλία. Αυτή η λειτουργία δεν είναι διαθέσιμη σε όλες τις γλώσσες.
- Για να πραγματοποιήσετε πρόσθετες ενέργειες, όπως τη ματαίωση της ειδοποίησης στο τηλέφωνό σας, πατήστε **Προβολή** και ορίστε μια επιλογή.

ΣΗΜΕΙΩΣΗ: Πρόσθετες ενέργειες είναι διαθέσιμες μόνο για μερικούς τύπους ειδοποιήσεων και πρέπει να υποστηρίζονται από την εφαρμογή που δημιουργεί την ειδοποίηση.

Λήψη ειδοποιήσεων κατά την προβολή του χάρτη

ΠΡΟΕΙΔΟΠΟΙΗΣΗ

Μην διαβάζετε ή απαντάτε σε ειδοποιήσεις κατά τη διάρκεια της οδήγησης. Διαφορετικά, η οθόνη μπορεί να αποσπάσει την προσοχή σας, οδηγώντας δυνητικά σε ατυχήματα με σοβαρούς ή και μοιραίους τραυματισμούς.

Για να χρησιμοποιήσετε αυτήν τη λειτουργία, η συσκευή σας πρέπει να είναι συνδεδεμένη σε υποστηριζόμενο τηλέφωνο με εγκατεστημένη την εφαρμογή Garmin Drive ([Αντιστοίχιση του τηλεφώνου και των ακουστικών, σελίδα 39](#)).

Όταν προβάλετε το χάρτη, νέες ειδοποιήσεις εμφανίζονται σε ένα εργαλείο χάρτη στην άκρη της οθόνης. Αν η συσκευή κινείται, για να δείτε ειδοποιήσεις, πρέπει να επιβεβαιώσετε ότι είστε επιβάτης και όχι ο οδηγός.

- Για να αγνοήσετε μια ειδοποίηση, επιλέξτε **X** ή περιμένετε να λήξει το αναδυόμενο παράθυρο.
Το αναδυόμενο παράθυρο κλείνει, αλλά η ειδοποίηση παραμένει ενεργή στο τηλέφωνό σας.
- Για να προβάλετε μια ειδοποίηση, επιλέξτε το κείμενο της ειδοποίησης.
- Για να ακούσετε την ειδοποίηση, επιλέξτε **Αναπαραγωγή μηνύματος**.
Η συσκευή διαβάζει την ειδοποίηση χρησιμοποιώντας τεχνολογία μετατροπής κειμένου σε ομιλία. Αυτή η λειτουργία δεν είναι διαθέσιμη σε όλες τις γλώσσες.
- Για να πραγματοποιήσετε πρόσθετες ενέργειες, όπως τη ματαίωση της ειδοποίησης στο τηλέφωνό σας, επιλέξτε **Προβολή** και ορίστε μια επιλογή.

ΣΗΜΕΙΩΣΗ: Πρόσθετες ενέργειες είναι διαθέσιμες μόνο για μερικούς τύπους ειδοποιήσεων και πρέπει να υποστηρίζονται από την εφαρμογή που δημιουργεί την ειδοποίηση.

Προβολή της λίστας ειδοποιήσεων

Μπορείτε να προβάλετε μια λίστα όλων των ενεργών ειδοποιήσεων.

1 Επιλέξτε **Εφαρμογές > Έξυπνες ειδοποιήσεις**.

Εμφανίζεται η λίστα ειδοποιήσεων. Οι μη αναγνωσμένες ειδοποιήσεις εμφανίζονται με μαύρο χρώμα, ενώ οι ειδοποιήσεις που έχετε ήδη διαβάσει εμφανίζονται με γκρι.

2 Ορίστε μια επιλογή:

- Για να προβάλετε μια ειδοποίηση, επιλέξτε την περιγραφή της ειδοποίησης.
- Για να ακούσετε μια ειδοποίηση, επιλέξτε ►.

Η συσκευή διαβάζει την ειδοποίηση χρησιμοποιώντας τεχνολογία μετατροπής κειμένου σε ομιλία. Αυτή η λειτουργία δεν είναι διαθέσιμη σε όλες τις γλώσσες.

Κλήση ανοιχτής συνομιλίας

ΣΗΜΕΙΩΣΗ: Αν και τα περισσότερα τηλέφωνα και σετ ακουστικών υποστηρίζονται και μπορούν να χρησιμοποιηθούν, δεν είναι εγγυημένη η δυνατότητα χρήσης ενός συγκεκριμένου τηλεφώνου ή σετ ακουστικών. Ενδέχεται να μην είναι διαθέσιμες όλες οι λειτουργίες για το τηλέφωνό σας.

Με την ασύρματη τεχνολογία Bluetooth, μπορείτε να συνδέσετε τη συσκευή σας με συμβατό κινητό τηλέφωνο, ασύρματα ακουστικά ή κράνος, μετατρέποντάς τα έτσι σε συσκευή hands-free. Για να ελέγξετε τη συμβατότητα, ανατρέξτε στη διεύθυνση: www.garmin.com/bluetooth.

Πραγματοποίηση κλήσης

1 Επιλέξτε **Εφαρμογές > Τηλέφωνο**.

2 Ορίστε μια επιλογή:

- Για να καλέσετε έναν αριθμό, επιλέξτε **Κλήση**, εισαγάγετε τον αριθμό τηλεφώνου και επιλέξτε **Κλήση**.
- Για να δείτε αριθμούς πρόσφατων, αναπάντητων ή πρόσφατα πραγματοποιημένων ή ληφθεισών κλήσεων, επιλέξτε **Ιστορικό κλήσεων**, επιλέξτε ένα αρχείο καταγραφής, έναν αριθμό και μετά επιλέξτε **Κλήση** για να τον καλέσετε.
- Για να καλέσετε μια επαφή από τον τηλεφωνικό σας κατάλογο, επιλέξτε **Τηλ. κατάλογος**, επιλέξτε μια επαφή και κατόπιν **Κλήση**.
- Για να καλέσετε μια τοποθεσία σημείου ενδιαφέροντος, όπως ένα εστιατόριο ή ένα αξιοθέατο, επιλέξτε **Αναζήτηση στις κατηγορίες**, επιλέξτε μια κατηγορία, επιλέξτε μια τοποθεσία και κατόπιν **Κλήση**.

Πραγματοποίηση κλήσης στον αριθμό οικίας

Για να καλέσετε την οικία σας, πρέπει προηγουμένως να εισαγάγετε έναν τηλεφωνικό αριθμό για τη θέση της οικίας σας.

Επιλέξτε **Εφαρμογές > Τηλέφωνο > Κλήση προς οικία**.

Πραγματοποίηση κλήσεων μέσω φωνητικής κλήσης

1 Επιλέξτε **Εφαρμογές > Τηλέφωνο > Φωνητική κλήση**.

2 Ακούστε το φωνητικό μήνυμα.

3 Πείτε **Κλήση** και το όνομα της επαφής, τον αριθμό τηλεφώνου ή την τοποθεσία που θέλετε να καλέσετε.

Χρήση επιλογών κατά τη διάρκεια της κλήσης

Οι επιλογές κλήσεων είναι διαθέσιμες όταν απαντάτε μια κλήση. Ορισμένες επιλογές μπορεί να μην είναι συμβατές με το τηλέφωνό σας.

ΣΥΜΒΟΥΛΗ: Αν κλείσετε τη σελίδα επιλογών κλήσεων, μπορείτε να την ανοίξετε ξανά επιλέγοντας  από οποιαδήποτε οθόνη. Μπορείτε επίσης να επιλέξετε τον καλούντα από τον χάρτη.

- Για να ρυθμίσετε μια κλήση συνδιάσκεψης, επιλέξτε **Προσθήκη κλήσης**.
- Για να μεταφέρετε ήχο στο τηλέφωνο, επιλέξτε **Ενεργή κλήση σε Navigator**.

ΣΥΜΒΟΥΛΗ: Μπορείτε να χρησιμοποιήσετε τη συγκεκριμένη λειτουργία για να αποσυνδέσετε τη σύνδεση Bluetooth και να συνεχίσετε την κλήση ή αν επιθυμείτε να πραγματοποιήσετε μια ιδιωτική τηλεφωνική συνομιλία.

- Για να χρησιμοποιήσετε το πληκτρολόγιο κλήσης, επιλέξτε **Πληκτρολόγιο**.

ΣΥΜΒΟΥΛΗ: Μπορείτε, επίσης, να επιλέξετε αυτή τη λειτουργία για τη χρήση αυτοματοποιημένων συστημάτων, όπως ο τηλεφωνητής.

- Για σίγαση του μικροφώνου, επιλέξτε **Σίγαση**.
- Για τερματισμό της κλήσης, επιλέξτε **Τερμ. κλήσης**.

Ρύθμιση λειτουργιών Bluetooth για τη συσκευή Apple

Από προεπιλογή, όλες οι συμβατές λειτουργίες Bluetooth είναι ενεργοποιημένες όταν πραγματοποιείτε αντιστοίχιση με το τηλέφωνό σας. Μπορείτε να ενεργοποιήσετε, να απενεργοποιήσετε ή να προσαρμόσετε ορισμένες λειτουργίες.

Απενεργοποίηση λειτουργιών Bluetooth (iPhone)

Από προεπιλογή, όλες οι συμβατές λειτουργίες Bluetooth είναι ενεργοποιημένες όταν πραγματοποιείτε αντιστοίχιση με το τηλέφωνό σας. Μπορείτε να απενεργοποιήσετε συγκεκριμένες λειτουργίες Bluetooth και να παραμείνετε συνδεδεμένοι με άλλες λειτουργίες.

1 Επιλέξτε **Ρυθμίσεις > Ασύρματα δίκτυα**.

2 Ορίστε μια επιλογή:

- Για να απενεργοποιήσετε όλες τις λειτουργίες του Bluetooth, αποεπιλέξτε το πλαίσιο ελέγχου του Bluetooth.
- Για να απενεργοποιήσετε τις κλήσεις ανοικτής συνομιλίας, επιλέξτε το όνομα του τηλεφώνου και καταργήστε την επιλογή του πλαισίου ελέγχου **Τηλεφωνικές κλήσεις**.

Ρύθμιση λειτουργιών Bluetooth για το Smartphone με Android™

Από προεπιλογή, όλες οι συμβατές λειτουργίες Bluetooth είναι ενεργοποιημένες όταν πραγματοποιείτε αντιστοίχιση με το τηλέφωνό σας. Μπορείτε να ενεργοποιήσετε, να απενεργοποιήσετε ή να προσαρμόσετε ορισμένες λειτουργίες.

Απενεργοποίηση λειτουργιών Bluetooth (Android)

Από προεπιλογή, όλες οι συμβατές λειτουργίες Bluetooth είναι ενεργοποιημένες όταν πραγματοποιείτε αντιστοίχιση με το τηλέφωνό σας. Μπορείτε να απενεργοποιήσετε συγκεκριμένες λειτουργίες Bluetooth και να παραμείνετε συνδεδεμένοι με άλλες λειτουργίες.

1 Επιλέξτε **Ρυθμίσεις > Ασύρματα δίκτυα**.

2 Ορίστε μια επιλογή:

- Για να απενεργοποιήσετε όλες τις λειτουργίες του Bluetooth, αποεπιλέξτε το πλαίσιο ελέγχου του Bluetooth.
- Για να απενεργοποιήσετε μόνο τις κλήσεις ανοικτής συνομιλίας, επιλέξτε το όνομα του τηλεφώνου και αποεπιλέξτε το πλαίσιο ελέγχου **Τηλεφωνικές κλήσεις**.

Αποσύνδεση συσκευής Bluetooth

Μπορείτε να αποσυνδέσετε προσωρινά μια συσκευή Bluetooth χωρίς να την διαγράψετε από τη λίστα αντιστοιχισμένων συσκευών. Η συσκευή Bluetooth θα εξακολουθεί να μπορεί να συνδεθεί αυτόματα στη συσκευή ζυμο στο μέλλον.

- 1 Επιλέξτε **Ρυθμίσεις > Ασύρματα δίκτυα**.
- 2 Επιλέξτε τη συσκευή που θέλετε να αποσυνδέσετε.
- 3 Επιλέξτε **Αποσύνδεση**.

Διαγραφή συζευγμένου τηλεφώνου

Μπορείτε να διαγράψετε ένα συζευγμένο τηλέφωνο, ώστε να αποτρέψετε την αυτόματη σύνδεση με τη συσκευή σας στο μέλλον.

- 1 Επιλέξτε **Ρυθμίσεις > Ασύρματα δίκτυα**.
- 2 Επιλέξτε το τηλέφωνο και, στη συνέχεια, επιλέξτε **Αγνόηση συσκευής**.

Πληροφορίες κίνησης

ΕΙΔΟΠΟΙΗΣΗ

Η Garmin δεν ευθύνεται για την ακρίβεια ή ενημέρωση των πληροφοριών κίνησης.

Η συσκευή σας μπορεί να παρέχει πληροφορίες σχετικά με την κίνηση στο δρόμο μπροστά σας ή στην πορεία σας. Μπορείτε να ρυθμίσετε τη συσκευή σας να αποφεύγει την κίνηση κατά τον υπολογισμό πορειών και να βρίσκει νέα πορεία προς τον προορισμό σας εάν σημειωθεί μεγάλη καθυστέρηση λόγω κίνησης στην ενεργή πορεία σας (*Ρυθμίσεις πληροφοριών κίνησης, σελίδα 61*). Ο χάρτης κίνησης σας επιτρέπει να πραγματοποιείτε αναζήτηση στον χάρτη για καθυστερήσεις λόγω κίνησης στην περιοχή σας.

Για να παρέχει πληροφορίες κίνησης, η συσκευή σας πρέπει να λαμβάνει δεδομένα κίνησης.

- Όλα τα μοντέλα προϊόντων μπορούν να λαμβάνουν δεδομένα κίνησης χωρίς συνδρομή μέσω της εφαρμογής Garmin Drive .

Τα δεδομένα κίνησης δεν είναι διαθέσιμα σε όλες τις περιοχές. Για πληροφορίες σχετικά με τις περιοχές κάλυψης κίνησης, επισκεφθείτε τη διεύθυνση garmin.com/traffic.

Λήψη δεδομένων κίνησης μέσω του smartphone σας

Η συσκευή σας μπορεί να λαμβάνει δεδομένα κίνησης χωρίς συνδρομή ενώ είναι συνδεδεμένη σε ένα smartphone με εγκατεστημένη την εφαρμογή Garmin Drive.

- 1 Συνδέστε τη συσκευή σας με την εφαρμογή Garmin Drive (*Αντιστοίχιση του τηλεφώνου και των ακουστικών, σελίδα 39*).
- 2 Στη συσκευή σας ζυμο, επιλέξτε **Ρυθμίσεις > Κυκλοφορία** και βεβαιωθείτε ότι το πλαίσιο ελέγχου **Κυκλοφορία** είναι επιλεγμένο.

Λήψη δεδομένων κίνησης μέσω δέκτη πληροφοριών κίνησης

ΕΙΔΟΠΟΙΗΣΗ

Τα θερμαινόμενα (επιμεταλλωμένα) παρμπρίζ ενδέχεται να επηρεάσουν αρνητικά την απόδοση του δέκτη πληροφοριών κίνησης.

Ένας δέκτης πληροφοριών κίνησης λαμβάνει δεδομένα κίνησης από ένα εναέριο σήμα μετάδοσης, όπου είναι διαθέσιμο. Για να λαμβάνετε δεδομένα κίνησης εναέριως μετάδοσης, η συσκευή πρέπει να συνδεθεί στην τροφοδοσία του οχήματος χρησιμοποιώντας ένα καλώδιο τροφοδοσίας που είναι συμβατό με δεδομένα κίνησης. Ένας δέκτης πληροφοριών κίνησης παρέχεται μαζί με ορισμένα μοντέλα προϊόντων (*Πληροφορίες κίνησης, σελίδα 43*).

Τα δεδομένα κίνησης δεν είναι διαθέσιμα σε όλες τις περιοχές. Για πληροφορίες σχετικά με τις περιοχές κάλυψης κίνησης, επισκεφθείτε τη διεύθυνση garmin.com/traffic.

Συνδέστε τη συσκευή στην τροφοδοσία του οχήματος χρησιμοποιώντας το καλώδιο τροφοδοσίας που είναι συμβατό με δεδομένα κίνησης (*Τοποθέτηση της συσκευής σας σε αυτοκίνητο, σελίδα 10*).

Αν το μοντέλο προϊόντος σας περιλαμβάνει δεδομένα κίνησης, το καλώδιο τροφοδοσίας αυτοκινήτου που παρέχεται μαζί με τη συσκευή σας είναι συμβατό με δεδομένα κίνησης.

Όταν βρίσκεστε εντός μιας περιοχής κάλυψης της κίνησης, η συσκευή σας μπορεί να προβάλει πληροφορίες κίνησης και να σας βοηθάει να αποφεύγετε τις καθυστερήσεις λόγω κίνησης.

Συνδρομές σε υπηρεσίες δέκτη πληροφοριών κίνησης

Μια συνδρομή σε τοπική υπηρεσία δεδομένων κίνησης περιλαμβάνεται με τους περισσότερους δέκτες πληροφοριών κίνησης. Μπορείτε να προσθέσετε συνδρομές για πρόσθετες περιοχές στο δέκτη πληροφοριών κίνησης. Για περισσότερες πληροφορίες μεταβείτε στη διεύθυνση garmin.com/traffic.

Προβολή συνδρομών σε υπηρεσίες πληροφοριών κίνησης

Επιλέξτε **Ρυθμίσεις > Κυκλοφορία > Συνδρομές**.

Προσθήκη συνδρομής

Μπορείτε να αγοράσετε συνδρομές σε υπηρεσίες πληροφοριών κίνησης για άλλες περιοχές ή χώρες.

- 1 Επιλέξτε **Ρυθμίσεις > Κυκλοφορία**.
- 2 Επιλέξτε **Συνδρομές > +**.
- 3 Σημειώστε το ID του δέκτη πληροφοριών κίνησης FM.
- 4 Μεταβείτε στη διεύθυνση garmin.com/fmtraffic για να αγοράσετε μια συνδρομή και να λάβετε έναν κωδικό 25 χαρακτήρων.

Ο κωδικός συνδρομής σε υπηρεσίες πληροφοριών κίνησης δεν μπορεί να χρησιμοποιηθεί ξανά. Απαιτείται η λήψη νέου κωδικού κάθε φορά που ανανεώνετε την υπηρεσία. Εάν διαθέτετε πολλούς δέκτες πληροφοριών κίνησης FM, πρέπει να λάβετε ένα νέο κωδικό για κάθε δέκτη.

- 5 Επιλέξτε **Επόμενο** στη συσκευή. **Επόμενο**
- 6 Πληκτρολογήστε τον κωδικό.
- 7 Επιλέξτε **Τέλος**.

Προβολή πληροφοριών κίνησης στο χάρτη

Ο χάρτης κίνησης εμφανίζει τη ροή της κίνησης και τις καθυστερήσεις στις κοντινές οδούς με χρωματική κωδικοποίηση.

- 1 Στο κύριο μενού, επιλέξτε **Εφαρμογές > Κυκλοφορία**.
- 2 Εάν χρειάζεται, επιλέξτε  **> Συντομογραφίες** για να δείτε το πλαίσιο επεξήγησης του χάρτη κίνησης.

Αναζήτηση συμβάντων κίνησης

- 1 Στο κύριο μενού, επιλέξτε **Εφαρμογές > Κυκλοφορία**.
- 2 Επιλέξτε  > **Συμβάντα**.
- 3 Επιλέξτε ένα στοιχείο στη λίστα.
- 4 Εάν υπάρχουν περισσότερα από ένα συμβάντα, χρησιμοποιήστε τα βέλη για να δείτε τα πρόσθετα συμβάντα.

Χρήση των εφαρμογών

Ομαδική διαδρομή

Η εφαρμογή Ομαδική διαδρομή σας επιτρέπει να συντονίζετε τις διαδρομές και να επικοινωνείτε με κοντινούς αναβάτες χρησιμοποιώντας προκαθορισμένα μηνύματα κειμένου, τοποθεσίες χάρτη σε πραγματικό χρόνο και φωνητικές επικοινωνίες.

ΣΗΜΕΙΩΣΗ: Για να χρησιμοποιήσετε την εφαρμογή Group Ride, πρέπει να εγκαταστήσετε το αξεσουάρ Group Ride. Για να αγοράσετε ένα αξεσουάρ Group Ride, μεταβείτε στο garmin.com.

Έναρξη ομαδικής διαδρομής

Μπορείτε να δημιουργήσετε μια ομαδική διαδρομή που σας επιτρέπει να επιλέξετε το ομαδικό ραδιοφωνικό κανάλι, να προβάλετε και να αφαιρέσετε αναβάτες που συμμετέχουν στην ομαδική διαδρομή σας και να ορίσετε το όνομα της ομαδικής διαδρομής.

- 1 Από το κύριο μενού, επιλέξτε **Ομαδική διαδρομή > Έναρξη ομαδικής διαδρομής**.
- 2 Πληκτρολογήστε το όνομα αναβάτη σας και επιλέξτε **Τέλος**.
- 3 Εάν είναι απαραίτητο, επιλέξτε το ραδιοφωνικό κανάλι και επιλέξτε **Επόμενο**.
- 4 Πληκτρολογήστε το όνομα της διαδρομής και επιλέξτε **Τέλος**.
Εφόσον συμμετέχουν αναβάτες στην ομαδική διαδρομή σας, τα ονόματά τους εμφανίζονται στη λίστα.
- 5 Επιλέξτε **Έναρξη**.
Η ομαδική διαδρομή ξεκινά μόλις όλοι οι αναβάτες συγχρονιστούν με την ομαδική διαδρομή.

Συμμετοχή σε ομαδική διαδρομή

Μπορείτε να συμμετάσχετε σε μια κοντινή ομαδική διαδρομή που δημιουργήθηκε από άλλο αναβάτη.

ΣΗΜΕΙΩΣΗ: Για ορισμένα μοντέλα προϊόντων, η εφαρμογή Ομαδική διαδρομή βρίσκεται στο μενού εφαρμογών.

- 1 Από το κύριο μενού, επιλέξτε **Ομαδική διαδρομή > Κοντινές ομαδικές διαδρομές**.
- 2 Επιλέξτε μια κοντινή ομαδική διαδρομή και επιλέξτε **Συμμετ..**

Εκ νέου συμμετοχή σε μια πρόσφατη ομαδική διαδρομή

Μπορείτε να συμμετάσχετε ξανά σε οποιαδήποτε από τις δέκα πιο πρόσφατες ομαδικές διαδρομές σας.

- 1 Από το κύριο μενού, επιλέξτε **Ομαδική διαδρομή > Πρόσφατες ομαδικές διαδρομές**.
- 2 Επιλέξτε μια πρόσφατη ομαδική διαδρομή και επιλέξτε **Συμμετ..**

Προσθήκη αναβατών σε ομαδική διαδρομή

Μπορείτε να προσθέσετε αναβάτες σε μια ομαδική διαδρομή που είναι ήδη σε εξέλιξη.

- 1 Από το κύριο μενού, επιλέξτε **Ομαδική διαδρομή**.
- 2 Εάν είναι απαραίτητο, επιλέξτε .
- 3 Επιλέξτε **Προσθήκη**.
Εφόσον συμμετέχουν νέοι αναβάτες στην ομαδική διαδρομή, αυτοί εμφανίζονται στη λίστα.
- 4 Επιλέξτε **Συνέχεια**.

Μετάδοση μηνύματος

⚠ ΠΡΟΕΙΔΟΠΟΙΗΣΗ

Μην διαβάζετε, στέλνετε ή απαντάτε σε μηνύματα ενώ οδηγείτε. Διαφορετικά, η οθόνη μπορεί να αποσπάσει την προσοχή σας, οδηγώντας δυνητικά σε ατυχήματα με τραυματισμούς ή θάνατο.

Μπορείτε να μεταδώσετε ένα προκαθορισμένο μήνυμα στα μέλη της ενεργής ομαδικής διαδρομής που βρίσκονται στο εύρος του ασυρμάτου VHF.

- 1 Από το κύριο μενού, επιλέξτε **Ομαδική διαδρομή**.
- 2 Αν είναι απαραίτητο, επιλέξτε .
- 3 Επιλέξτε **Μετάδοση σε ομάδα**.
- 4 Επιλέξτε ένα προκαθορισμένο μήνυμα και κατόπιν πατήστε **Αποστολή**.

Μετάδοση θέσης

⚠ ΠΡΟΕΙΔΟΠΟΙΗΣΗ

Κατά την οδήγηση, μην αλληλεπιδράτε με την οθόνη για να μεταδώσετε την τοποθεσία σας. Διαφορετικά, η οθόνη μπορεί να αποσπάσει την προσοχή σας, οδηγώντας δυνητικά σε ατυχήματα με σοβαρούς ή και μοιραίους τραυματισμούς.

Μπορείτε να μεταδώσετε μια τοποθεσία στα μέλη στην ενεργή ομαδική διαδρομή που βρίσκονται στο εύρος του ραδιοφώνου VHF.

- 1 Από το κύριο μενού, επιλέξτε **Ομαδική διαδρομή**.
- 2 Αν είναι απαραίτητο, επιλέξτε .
- 3 Επιλέξτε **Μετάδοση σε ομάδα > Μετάδοση θέσης** και κατόπιν μια τοποθεσία.
- 4 Επιλέξτε **Κοινή χρήση**.

Προβολή ειδοποίησης ομαδικής διαδρομής

⚠ ΠΡΟΕΙΔΟΠΟΙΗΣΗ

Μην διαβάζετε ή απαντάτε σε οποιοδήποτε ειδοποιήσεις κατά τη διάρκεια της οδήγησης. Διαφορετικά, η οθόνη μπορεί να αποσπάσει την προσοχή σας, οδηγώντας δυνητικά σε ατυχήματα με σοβαρούς ή και μοιραίους τραυματισμούς.

Από τις περισσότερες σελίδες εμφανίζεται μια ειδοποίηση, όταν η συσκευή λαμβάνει μια τοποθεσία ομαδικής διαδρομής ή ένα μήνυμα που μεταδίδεται. Μπορείτε επίσης να προβάλετε ειδοποιήσεις ομαδικής διαδρομής στην εφαρμογή Ομαδική διαδρομή.

ΣΗΜΕΙΩΣΗ: Όταν προβάλλετε τον χάρτη, νέες ειδοποιήσεις εμφανίζονται σε ένα εργαλείο χάρτη στην άκρη της οθόνης.

- 1 Από το κύριο μενού, επιλέξτε **Ομαδική διαδρομή > ** και επιλέξτε μια ειδοποίηση.
- 2 Επιλέξτε **Μτβ!** για να πλοηγηθείτε σε μια κοινόχρηστη τοποθεσία.

Έξοδος από μια ομαδική διαδρομή

- 1 Από το κύριο μενού, επιλέξτε **Ομαδική διαδρομή**.
- 2 Εάν είναι απαραίτητο, επιλέξτε .
- 3 Επιλέξτε **Έξοδος > Συνέχεια**.

Ρυθμίσεις ομαδικής διαδρομής

Από το κύριο μενού, επιλέξτε **Ομαδική διαδρομή** > .

Επεξεργασία ονόματος συμμετέχοντα: Σας επιτρέπει να ορίσετε το όνομά σας που εμφανίζεται κατά τη διάρκεια μιας ομαδικής διαδρομής. Αυτή η ρύθμιση δεν είναι διαθέσιμη κατά τη διάρκεια μιας ενεργής ομαδικής διαδρομής.

Ετικέτες χάρτη συμμετεχόντων: Ορίζει την ετικέτα που θα εμφανίζεται σε κάθε ενεργό αναβάτη στον χάρτη.

Εμφ. διαδρ. σε χάρτη: Εμφανίζει την πορεία που ακολουθεί κάθε μέλος της ομαδικής διαδρομής στον χάρτη.

Αυτόματο ζουμ σε ομάδα: Ενεργοποιεί τον χάρτη για αυτόματο ζουμ στην ενεργή ομαδική διαδρομή.

Επαναφορά προεπ. ρυθμίσεων: Σας επιτρέπει να επαναφέρετε όλες τις ρυθμίσεις της ομαδικής διαδρομής στις προεπιλεγμένες τιμές. Αυτή η ρύθμιση δεν είναι διαθέσιμη κατά τη διάρκεια μιας ενεργής ομαδικής διαδρομής.



Ραδιόφωνο

ΣΗΜΕΙΩΣΗ: Αυτή η λειτουργία δεν είναι διαθέσιμη σε όλα τα μοντέλα προϊόντος.



Μπορείτε να χρησιμοποιήσετε την εφαρμογή ραδιοφώνου για να δημιουργήσετε προεπιλογές ραδιοφώνου, να επιλέξετε ένα ραδιοφωνικό κανάλι και να επιλέξετε κωδικούς φίμωσης. Για να χρησιμοποιήσετε αυτήν τη δυνατότητα, πρέπει να συνδέσετε τη συσκευή και την κεραία στη βάση Ομαδικής διαδρομής. Η συσκευή ζήτη διαμορφώνει τις ρυθμίσεις ραδιοεπικοινωνίας αυτόματα, όταν συμμετέχετε σε ή δημιουργείτε μια ομαδική διαδρομή.

Ρύθμιση προεπιλογής

ΣΗΜΕΙΩΣΗ: Για ορισμένα μοντέλα προϊόντων, η εφαρμογή Ραδιόφωνο βρίσκεται στο μενού εφαρμογών.



- 1 Από το κύριο μενού, επιλέξτε **Ραδιόφωνο**.
- 2 Ορίστε μια επιλογή:
 - Για να μετακινηθείτε στις διαθέσιμες προεπιλογές, επιλέξτε  ή .
 - Για να επιλέξετε μια προεπιλογή από το μενού, επιλέξτε **Προκαθορισμένη ρύθμιση**.

Επιλογή ραδιοφωνικού καναλιού



- 1 Από το κύριο μενού, επιλέξτε **Ραδιόφωνο**.
- 2 Ορίστε μια επιλογή:
 - Για μετακίνηση σε διαφορετικό κανάλι, επιλέξτε  ή .
 - Για να επιλέξετε ένα κανάλι MURS από το μενού, επιλέξτε **Κανάλι**.

Προσαρμογή φίμωσης

Μπορείτε να ρυθμίσετε τη φίμωση και να κάνετε εναλλαγή μεταξύ των λειτουργιών CTCSS, DCS και Άνοιγμα φίμωσης, για να βελτιώσετε την ποιότητα ήχου και να αποφύγετε τις ραδιοφωνικές παρεμβολές στην περιοχή σας.

- 1 Από το κύριο μενού, επιλέξτε **Ραδιόφωνο**.
- 2 Ορίστε μια επιλογή:
 - Για να επιλέξετε έναν κωδικό φίμωσης στην τρέχουσα λειτουργία, επιλέξτε  ή .
 - Για να ρυθμίσετε τη λειτουργία φίμωσης, επιλέξτε **Ανοιχτό**.

Προσθήκη προσαρμοσμένης προεπιλογής ραδιοφώνου

- 1 Επιλέξτε **Ραδιόφωνο** > **Προκαθορισμένη ρύθμιση** > .
- 2 Επιλέξτε  ή  για να επιλέξετε έναν κωδικό καναλιού και φίμωσης.
- 3 Επιλέξτε **Αποθήκευση**.

Επιλογή ηχητικού σήματος Roger

Μπορείτε να επιλέξετε το ηχητικό σήμα που αναπαράγουν άλλες συσκευές όταν χρησιμοποιείτε το ραδιόφωνο.



- 1 Επιλέξτε **Ραδιόφωνο** >  > **Ηχητικό σήμα Roger**.
- 2 Επιλέξτε ηχητικό σήμα Roger.
Η συσκευή αναπαράγει τον επιλεγμένο ήχο.
- 3 Επιλέξτε **Αποθήκευση**.

Απενεργοποίηση του ραδιοφώνου

Επιλέξτε **Ραδιόφωνο** >  > **Συνέχεια**.

Ενεργοποίηση της λειτουργίας "Πιέστε για ομιλία" με ακουστικά

Μπορείτε να ενεργοποιήσετε τα χειριστήρια ομιλίας για χρήση με συμβατά ακουστικά Bluetooth. Αυτή η ενέργεια σας επιτρέπει να μεταδώσετε τη φωνή σας χρησιμοποιώντας τη λειτουργία φωνητικής κλήσης στα ακουστικά σας.

- 1 Επιλέξτε **Ραδιόφωνο** >  > **Πατήστε το κουμπί για να μιλήσετε μέσω των ακουστικών**.
- 2 Αν χρειάζεται, ακολουθήστε τις οδηγίες που εμφανίζονται στην οθόνη για να αντιστοιχίσετε τα ακουστικά με τη συσκευή σας.
- 3 Επιλέξτε **Πατήστε το κουμπί για να μιλήσετε μέσω των ακουστικών**.
- 4 Επιλέξτε το .

Μετάδοση της φωνής σας

Για να μπορέσετε να μεταδώσετε τη φωνή σας, πρέπει να αντιστοιχίσετε τη συσκευή σας zūto με συμβατά ακουστικά Bluetooth ή να συνδέσετε το μικρόφωνο παλάμης.

Μπορείτε να μεταδώσετε τη φωνή σας μέσω του ραδιοφώνου, χρησιμοποιώντας το συνδεδεμένο μικρόφωνο παλάμης ή συμβατά ακουστικά Bluetooth.

ΣΗΜΕΙΩΣΗ: Για ορισμένα μοντέλα προϊόντων, η εφαρμογή Ραδιόφωνο βρίσκεται στο μενού εφαρμογών.

Ορίστε μια επιλογή:

- Κρατήστε πατημένο το κουμπί ομιλίας στο πλάι του συνδεδεμένου μικροφώνου παλάμης.
- Από το κύριο μενού, επιλέξτε **Ραδιόφωνο** > **Πατ το κουμπί για να μιλ** .
- Χρησιμοποιήστε τη δυνατότητα φωνητικής κλήσης στα συνδεδεμένα ακουστικά Bluetooth (*Ενεργοποίηση της λειτουργίας "Πιέστε για ομιλία" με ακουστικά, σελίδα 48*).

ΣΥΜΒΟΥΛΗ: Μπορείτε να πατήσετε το κουμπί παύσης ή διακοπής για να κλείσετε χειροκίνητα το ραδιόφωνο.

ΣΗΜΕΙΩΣΗ: Πρέπει να ενεργοποιήσετε τη ρύθμιση **Πατήστε το κουμπί για να μιλήσετε μέσω των ακουστικών** για να χρησιμοποιήσετε αυτήν τη δυνατότητα (*Ρυθμίσεις ραδιοεπικοινωνίας, σελίδα 48*).

Ρύθμιση της έντασης ήχου ραδιοφώνου

- 1 Επιλέξτε **Ραδιόφωνο** > .
- 2 Χρησιμοποιήστε τις γραμμές ρύθμισης για να προσαρμόσετε την ένταση του ήχου.

Ρυθμίσεις ραδιοεπικοινωνίας

Από το κύριο μενού, επιλέξτε **Ραδιόφωνο** > .

Πατήστε το κουμπί για να μιλήσετε μέσω των ακουστικών: Επιτρέπει τη μετάδοση φωνής χρησιμοποιώντας το κουμπί ομιλίας στα συμβατά ακουστικά σας.

Ηχητικό σήμα Roger: Ρυθμίζει το ηχητικό σήμα Roger που αναπαράγει η συσκευή όταν χρησιμοποιείτε το ραδιόφωνο.

Επαναφορά προεπ. ρυθμίσεων: Επαναφέρει όλες τις ρυθμίσεις ραδιοφώνου και τις προεπιλογές στις εργοστασιακές προεπιλεγμένες τιμές.

Εφαρμογή Garmin PowerSwitch™

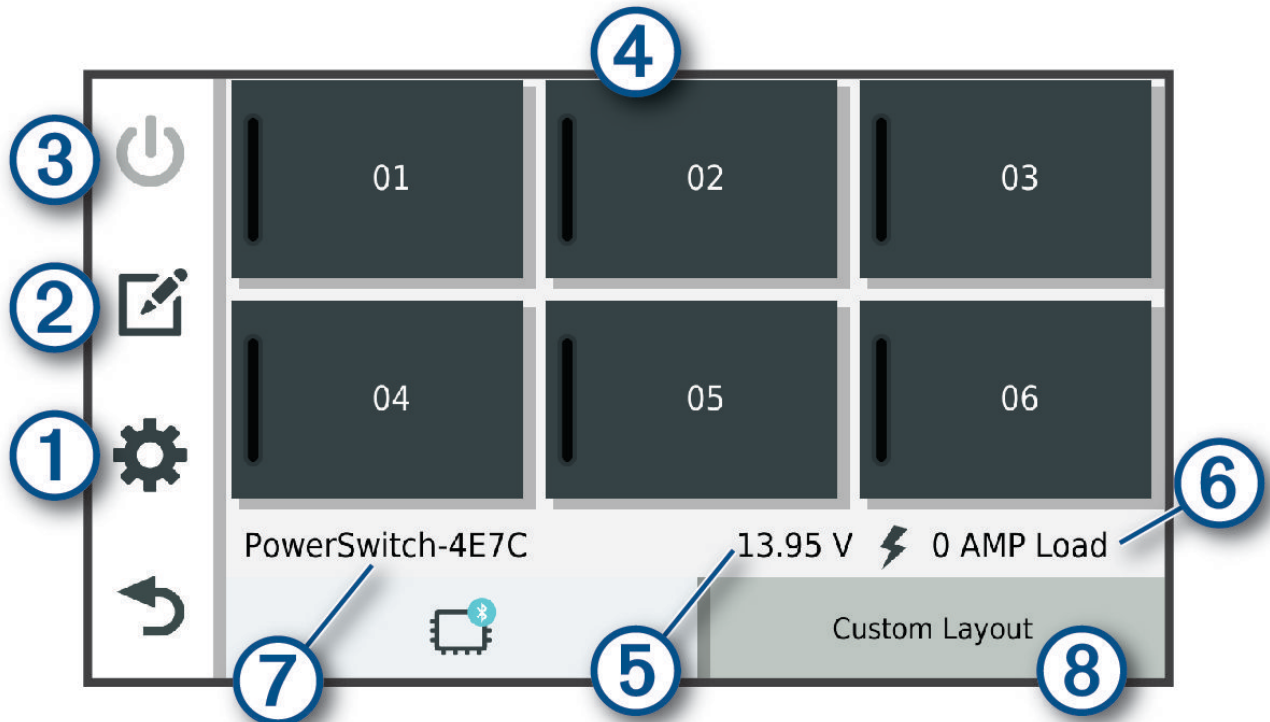

①		Ανοίγει το μενού ρυθμίσεων της εφαρμογής
②		Μεταβαίνει στη λειτουργία επεξεργασίας για προσαρμογή της διάταξης και των λειτουργιών της εφαρμογής
③		Απενεργοποιεί όλες τις εξόδους
④	Κουμπιά λειτουργίας	Ενεργοποιεί κάθε συνδεδεμένη έξοδο
⑤		Εμφανίζει την τάση εισόδου
⑥		Εμφανίζει τη συνολική ένταση ρεύματος της επιλεγμένης συσκευής Garmin PowerSwitch
⑦		Εμφανίζει το όνομα της συσκευής
⑧		Εμφανίζει καρτέλες της συσκευής Garmin PowerSwitch, καθώς και καρτέλες προσαρμοσμένης διάταξης

Ενεργοποίηση τροφοδοσίας



Για να χρησιμοποιήσετε την εφαρμογή Garmin PowerSwitch για να ενεργοποιήσετε έναν διακόπτη, πρέπει να εγκαταστήσετε τη συσκευή Garmin PowerSwitch στο αυτοκίνητό σας και να την αντιστοιχίσετε με την εφαρμογή Garmin PowerSwitch.

Από την εφαρμογή Garmin PowerSwitch, επιλέξτε ένα κουμπί λειτουργίας για να ενεργοποιήσετε ή να απενεργοποιήσετε έναν διακόπτη.

Απενεργοποίηση όλων των διακοπών

Επιλέξτε

Προσαρμογή κουμπιού

- 1 Από την οθόνη της εφαρμογής Garmin PowerSwitch, επιλέξτε .
Η εφαρμογή μεταβαίνει σε λειτουργία επεξεργασίας.
- 2 Επιλέξτε  στο κουμπί που θέλετε να προσαρμόσετε.
- 3 Ορίστε μια επιλογή:
 - Για να αλλάξετε το όνομα του κουμπιού, επιλέξτε το πεδίο **Ετικέτα κουμπιού** και πληκτρολογήστε ένα όνομα.
 - Για να προσθέσετε ένα εικονίδιο στο κουμπί, επιλέξτε το πεδίο **Εικονίδιο** και επιλέξτε ένα εικονίδιο.
 - Για να αλλάξετε το χρώμα του κουμπιού, επιλέξτε ένα χρώμα.
 - Για να αλλάξετε τη λειτουργία του κουμπιού, επιλέξτε μια λειτουργία κουμπιού.
 - Για να ρυθμίσετε την ένταση του διακόπτη, χρησιμοποιήστε το ρυθμιστικό.
 - Για να ρυθμίσετε το κουμπί, ώστε να ενεργοποιείται με μια είσοδο ελέγχου, επιλέξτε μια είσοδο ελέγχου.
- 4 Επιλέξτε .
- 5 Επιλέξτε **Τέλος**.

Αντιστοίχιση διακόπτη σε είσοδο ελέγχου



Για να μπορέσετε να χρησιμοποιήσετε τις λειτουργίες εισόδου ελέγχου, πρέπει να συνδέσετε μια είσοδο ελέγχου στη συσκευή Garmin PowerSwitch που διαθέτετε ([Σύνδεση μιας εισόδου ελέγχου, σελίδα 73](#)).

Μπορείτε να αντιστοιχίσετε έναν ή περισσότερους διακόπτες, οι οποίοι θα ενεργοποιούνται όταν η συσκευή Garmin PowerSwitch θα λαμβάνει ένα σήμα από μια είσοδο ελέγχου.



- 1 Επιλέξτε .
- 2 Επιλέξτε τη συσκευή Garmin PowerSwitch που έχετε στη διάθεσή σας.
- 3 Επιλέξτε είσοδο ελέγχου.
- 4 Επιλέξτε έναν ή περισσότερους διακόπτες.

Προσθήκη προσαρμοσμένης διάταξης



Μπορείτε να προσθέσετε μια καρτέλα προσαρμοσμένης διάταξης στην εφαρμογή Garmin PowerSwitch. Τα κουμπιά που προστίθενται σε μια προσαρμοσμένη διάταξη μπορούν να χρησιμοποιηθούν για τον ταυτόχρονο χειρισμό πολλών διακοπτών.

- 1 Από την εφαρμογή Garmin PowerSwitch, επιλέξτε .
Η συσκευή μεταβαίνει στη λειτουργία επεξεργασίας.
- 2 Επιλέξτε .



Προσθήκη κουμπιού σε προσαρμοσμένη διάταξη

- 1 Από την εφαρμογή Garmin PowerSwitch, επιλέξτε μια καρτέλα προσαρμοσμένης διάταξης.
- 2 Επιλέξτε .
Η εφαρμογή μεταβαίνει σε λειτουργία επεξεργασίας.
- 3 Επιλέξτε **Κουμπί προσθήκης**.
- 4 Στο νέο κουμπί, επιλέξτε .
- 5 Ορίστε μια επιλογή:
 - Για να αλλάξετε το όνομα του κουμπιού, επιλέξτε το πεδίο **Ετικέτα κουμπιού** και πληκτρολογήστε ένα όνομα.
 - Για να προσθέσετε ένα εικονίδιο στο κουμπί, επιλέξτε το πεδίο **Εικονίδιο** και επιλέξτε ένα εικονίδιο.
 - Για να αλλάξετε το χρώμα του κουμπιού, επιλέξτε ένα χρώμα.
- 6 Επιλέξτε **Προσθήκη ενέργειας**.
- 7 Αν είναι απαραίτητο, επιλέξτε μια συσκευή Garmin PowerSwitch και έναν διακόπτη.
- 8 Επιλέξτε μια ενέργεια:
 - Για να ρυθμίσετε το κουμπί, ώστε να ενεργοποιεί ή να απενεργοποιεί τον διακόπτη με κάθε πάτημα, επιλέξτε **Εναλλαγή**.
 - Για να ρυθμίσετε το κουμπί, ώστε να ενεργοποιεί τον διακόπτη, επιλέξτε **Ενεργοποίηση**.
 - Για να ρυθμίσετε το κουμπί, ώστε να απενεργοποιεί τον διακόπτη, επιλέξτε **Απενεργοποίηση**.
- 9 Επιλέξτε λειτουργία κουμπιού:
 - Για να ρυθμίσετε το κουμπί, ώστε να ενεργοποιείται με ένα άγγιγμα, επιλέξτε **Κανονική**.
 - Για να ρυθμίσετε το κουμπί, ώστε να ενεργοποιείται μόνο ενώ αγγίζετε το κουμπί, επιλέξτε **Στιγμιαίος**.
 - Για να ρυθμίσετε το κουμπί, ώστε να ενεργοποιείται και να απενεργοποιείται επανειλημμένα, επιλέξτε **Στροβοσκόπιο** και επιλέξτε χρονικά διαστήματα.
- 10 Κατά περίπτωση, χρησιμοποιήστε το ρυθμιστικό για να ρυθμίσετε τη φωτεινότητα των φώτων.
- 11 Επιλέξτε .
- 12 Εάν είναι απαραίτητο, επιλέξτε **Προσθήκη ενέργειας** για να προσθέσετε επιπλέον ενέργειες για το κουμπί.
Μπορείτε να προσθέσετε μία ενέργεια για κάθε διακόπτη στη συσκευή Garmin PowerSwitch.

Οργάνωση κουμπιών σε προσαρμοσμένη διάταξη

- 1 Από την εφαρμογή Garmin PowerSwitch, επιλέξτε μια καρτέλα προσαρμοσμένης διάταξης.
- 2 Επιλέξτε .
Η εφαρμογή μεταβαίνει σε λειτουργία επεξεργασίας.
- 3 Κρατήστε πατημένο το  στο κουμπί που θέλετε να μετακινήσετε και μεταφέρετέ το σε μια νέα θέση.

Διαγραφή προσαρμοσμένης διάταξης ή κουμπιού

- 1 Από την εφαρμογή Garmin PowerSwitch, επιλέξτε μια καρτέλα προσαρμοσμένης διάταξης.
- 2 Επιλέξτε .
Η εφαρμογή μεταβαίνει σε λειτουργία επεξεργασίας.
- 3 Ορίστε μια επιλογή:
 - Για να διαγράψετε ένα κουμπί, επιλέξτε  στο κουμπί που θέλετε να διαγράψετε.
 - Για να διαγράψετε μια καρτέλα διάταξης, επιλέξτε  στην καρτέλα διάταξης.



Ρουτίνες

Οι ρουτίνες αυτοματοποιούν τη συσκευή Garmin PowerSwitch που διαθέτετε. Όταν ορίζετε μια ρουτίνα στη συμβατή συσκευή πλοήγησης Garmin, αυτή ενεργοποιεί ή απενεργοποιεί αυτόματα διακόπτες όταν πληρούνται οι συνθήκες της ρουτίνας. Για παράδειγμα, μπορείτε να ρυθμίσετε μια ρουτίνα, ώστε να ενεργοποιείται ένας διακόπτης σε συγκεκριμένη ώρα κάθε μέρα ή όταν το αυτοκίνητό σας αναπτύσσει συγκεκριμένη ταχύτητα. Οι ρουτίνες είναι διαθέσιμες μόνο όταν χρησιμοποιείτε συμβατή συσκευή πλοήγησης Garmin.



Προσθήκη ρουτίνας

- 1 Από την εφαρμογή Garmin PowerSwitch, επιλέξτε  > **Ρουτίνες**.
- 2 Εάν είναι απαραίτητο, επιλέξτε **Προσθήκη ρουτίνας**.
- 3 Επιλέξτε **Πότε**.
- 4 Επιλογή εναύσματος:
 - Για να ρυθμίσετε έναν διακόπτη, ώστε να ενεργοποιείται, όταν το όχημά σας φτάσει σε μια συγκεκριμένη ταχύτητα, επιλέξτε **Ταχύτητα** > **Επόμενο** και ακολουθήστε τις οδηγίες που εμφανίζονται στην οθόνη για να εισαγάγετε τα όρια ταχύτητας.
 - Για να ρυθμίσετε έναν διακόπτη, ώστε να ενεργοποιείται σε μια συγκεκριμένη ώρα κάθε μέρα, επιλέξτε **Ωρα** > **Επόμενο** και εισαγάγετε μια ώρα.
 - Για να ρυθμίσετε έναν διακόπτη, ώστε να ενεργοποιείται την ανατολή του ηλίου, επιλέξτε **Ανατολή ηλίου**.
 - Για να ρυθμίσετε έναν διακόπτη, ώστε να ενεργοποιείται τη δύση του ηλίου, επιλέξτε **Δύση ηλίου**.
- 5 Επιλέξτε **Προσθήκη ενέργειας**.
- 6 Επιλέξτε μια συσκευή, έναν διακόπτη, μια ενέργεια και μια λειτουργία κουμπιού.
- 7 Αν χρειάζεται, χρησιμοποιήστε το ρυθμιστικό για να προσαρμόσετε το εργαλείο μείωσης φωτεινότητας.
- 8 Επιλέξτε **Αποθήκευση**.

Επεξεργασία ρουτίνας

- 1 Από την εφαρμογή Garmin PowerSwitch, επιλέξτε  > **Ρουτίνες**.
- 2 Επιλέξτε  στη ρουτίνα που θέλετε να επεξεργαστείτε.
- 3 Ορίστε μια επιλογή:
 - Για να αλλάξετε το έναυσμα για τη ρουτίνα, επιλέξτε **Πότε** και επιλέξτε ένα έναυσμα.
 - Για να αλλάξετε μια ενέργεια, επιλέξτε  στην ενέργεια που θέλετε να αλλάξετε και ενημερώστε τη.
 - Για να προσθέσετε μια ενέργεια στη ρουτίνα, επιλέξτε **Προσθήκη ενέργειας** και εισαγάγετε πληροφορίες σχετικά με την ενέργεια.
- 4 Επιλέξτε **Αποθήκευση**.

Διαγραφή ρουτίνας

- 1 Από την εφαρμογή Garmin PowerSwitch, επιλέξτε  > **Ρουτίνες**.
- 2 Επιλέξτε  στη ρουτίνα που θέλετε να διαγράψετε.

Προβολή του εγχειριδίου κατόχου στη συσκευή σας

Μπορείτε να δείτε ολόκληρο το εγχειρίδιο κατόχου στην οθόνη της συσκευής σε πολλές γλώσσες.

- 1 Επιλέξτε **Εφαρμογές** > **Εγχειρίδιο κατόχου**.
Το εγχειρίδιο κατόχου εμφανίζεται στην ίδια γλώσσα με το κείμενο του λογισμικού.
- 2 Επιλέξτε  για να αναζητήσετε το εγχειρίδιο κατόχου (προαιρετικά).

Media Player

Το Media Player μπορεί να αναπαραγάγει μουσική ή ήχο από τις εξής πηγές.

- Αρχεία μουσικής που έχουν αποθηκευτεί στη συσκευή zūmo.
- Ήχος Bluetooth από ένα αντιστοιχισμένο τηλέφωνο.

Προσθήκη του εργαλείου προγράμματος αναπαραγωγής μουσικής στον χάρτη

Το εργαλείο προγράμματος αναπαραγωγής μουσικής του χάρτη σας δίνει τη δυνατότητα να ελέγχετε το πρόγραμμα αναπαραγωγής μουσικής από τον χάρτη σας.

- 1 Ανοίξτε το χάρτη.
- 2 Επιλέξτε **⋮** > **Αναπ/γή Μουσικής**.

Τα στοιχεία ελέγχου του προγράμματος αναπαραγωγής μουσικής εμφανίζονται στον χάρτη.

Αλλαγή πηγής πολυμέσων

Μπορείτε να αλλάξετε την πηγή από την οποία γίνεται αναπαραγωγή πολυμέσων στη συσκευή σας.

- 1 Επιλέξτε **Μουσική**.
- 2 Επιλέξτε την τρέχουσα πηγή πολυμέσων **①**.

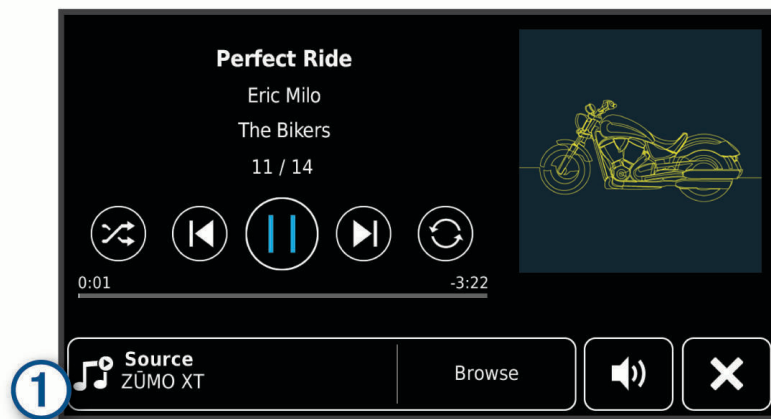

- 3 Επιλέξτε μια διαθέσιμη πηγή πολυμέσων από τη λίστα.

Απεικόνιση BirdsEye

Η απεικόνιση BirdsEye παρέχει απεικόνιση χαρτών υψηλής ανάλυσης με δυνατότητα λήψης, η οποία συμπεριλαμβάνει λεπτομερείς δορυφορικές εικόνες και τοπογραφικούς χάρτες βασισμένους σε εικόνες ράστερ. Μπορείτε να κατεβάσετε την απεικόνιση BirdsEye απευθείας στη συσκευή σας, αν είναι συνδεδεμένη με δίκτυο Wi-Fi.

Λήψη απεικονίσεων BirdsEye

Για να μπορέσετε να κατεβάσετε την απεικόνιση BirdsEye απευθείας στη συσκευή σας, πρέπει να συνδεθείτε σε ασύρματο δίκτυο ([Σύνδεση σε δίκτυο Wi-Fi, σελίδα 64](#)).

- 1 Επιλέξτε **BirdsEye Direct**.
- 2 Επιλέξτε **↓**.
- 3 Ορίστε μια επιλογή:
 - Για να κάνετε λήψη αρχείων απεικόνισης BirdsEye για συγκεκριμένη τοποθεσία ή περιοχή, επιλέξτε **Τοποθεσία** και κατόπιν μια κατηγορία.
ΣΗΜΕΙΩΣΗ: Η τοποθεσία είναι από προεπιλογή η τρέχουσα θέση σας.
 - Για να ορίσετε μια επιλογή ποιότητας εικόνας, επιλέξτε **Λεπτομέρεια**.
 - Για να καθορίσετε το μέγεθος της περιοχής που θα εμφανίζεται στα ληφθέντα αρχεία απεικόνισης, επιλέξτε **Μέγεθος** και κατόπιν πληκτρολογήστε την απόσταση από την επιλεγμένη τοποθεσία.
 - Για να αποθηκεύσετε τη ληφθείσα απεικόνιση, επιλέξτε **Αποθήκευση σε**.
- 4 Επιλέξτε **Λήψη**.
- 5 Πληκτρολογήστε κάποιο όνομα για τη ληφθείσα απεικόνιση και επιλέξτε **Τέλος**.

Προγραμματιστής ταξιδιού

Μπορείτε να χρησιμοποιήσετε τον προγραμματιστή ταξιδιού για να δημιουργήσετε και να αποθηκεύσετε μια διαδρομή, στην οποία μπορείτε να πλοηγηθείτε αργότερα. Αυτό μπορεί να είναι χρήσιμο για να προγραμματίσετε μια διαδρομή παραδόσεων, διακοπές ή ένα οδικό ταξίδι. Μπορείτε να επεξεργαστείτε μια αποθηκευμένη διαδρομή για να την προσαρμόσετε περαιτέρω, όπως για να αλλάξετε τη σειρά των θέσεων, να βελτιστοποιήσετε τη σειρά των στάσεων και να προσθέσετε προτεινόμενα αξιοθέατα και σημεία διαμόρφωσης.



Μπορείτε επίσης να χρησιμοποιήσετε τον προγραμματιστή ταξιδιού για να επεξεργαστείτε και να αποθηκεύσετε την ενεργή σας πορεία.

Προγραμματισμός ταξιδιού

Ένα ταξίδι μπορεί να περιλαμβάνει πολλούς προορισμούς, ενώ πρέπει να περιλαμβάνει τουλάχιστον μία θέση εκκίνησης και έναν προορισμό. Η θέση εκκίνησης είναι η θέση από την οποία σχεδιάζετε να ξεκινήσετε το ταξίδι σας. Αν ξεκινήσετε την πλοήγηση του ταξιδιού από διαφορετική θέση, η συσκευή σας προσφέρει την επιλογή να δημιουργήσετε πρώτα την πορεία προς τη θέση εκκίνησης. Σε ένα ταξίδι μετ' επιστροφής, η θέση εκκίνησης μπορεί να είναι ίδια με τον τελικό προορισμό.

- 1 Επιλέξτε **Εφαρμογές > Προγραμματιστής ταξιδιού > Νέο ταξίδι**.
- 2 Επιλέξτε **Επιλογή θέσης εκκίνησης**.
- 3 Επιλέξτε μια θέση την οποία θα ορίσετε ως σημείο εκκίνησης και πατήστε **Επιλογή**.
- 4 Πατήστε **Επιλογή προορισμού**.
- 5 Επιλέξτε μια θέση την οποία θα ορίσετε ως προορισμό και πατήστε **Επιλογή**.
- 6 Επιλέξτε **Προσθήκη τοποθεσίας** για να προσθέσετε περισσότερες θέσεις (προαιρετικά).
- 7 Αφού προσθέσετε όλες τις απαραίτητες θέσεις, επιλέξτε διαδοχικά **Επόμενο > Αποθήκευση**.
- 8 Πληκτρολογήστε ένα όνομα και επιλέξτε **Τέλος**.

Επεξεργασία και αλλαγή σειράς των θέσεων σε μια διαδρομή

- 1 Επιλέξτε **Εφαρμογές > Προγραμματιστής ταξιδιού > Αποθ. ταξίδια**.
- 2 Επιλέξτε ένα αποθηκευμένο ταξίδι.
- 3 Επιλέξτε μια θέση.
- 4 Ορίστε μια επιλογή:
 - Για να μετακινήσετε τη θέση προς τα επάνω ή προς τα κάτω, επιλέξτε  και μεταφέρετέ την σε ένα νέο σημείο της διαδρομής.
 - Για να προσθέσετε μια νέα θέση μετά από την επιλεγμένη θέση, επιλέξτε .
 - Για να καταργήσετε τη θέση, επιλέξτε .

Βελτιστοποίηση της σειράς των προορισμών σε μια διαδρομή

Η συσκευή μπορεί να βελτιστοποιήσει αυτόματα τη σειρά των προορισμών στη διαδρομή σας, για να δημιουργήσει μια συντομότερη και πιο αποτελεσματική πορεία. Όταν βελτιστοποιείτε τη σειρά, η θέση εκκίνησης και ο τελικός προορισμός δεν αλλάζουν.

Κατά την επεξεργασία μιας διαδρομής, επιλέξτε  > **Βελτιστοποίηση σειράς**.

Εύρεση αξιοθέατων στο ταξίδι σας

Η συσκευή μπορεί να προτείνει ενδιαφέροντα ή δημοφιλή αξιοθέατα που μπορείτε να προσθέσετε στο ταξίδι σας.

- 1 Κατά την επεξεργασία μιας διαδρομής, επιλέξτε  > **Προτάσεις για αξιοθέατα**.
- 2 Επιλέξτε ένα αξιοθέατο για να δείτε περισσότερες πληροφορίες.
- 3 Επιλέξτε **Επιλογή** για να προσθέσετε το αξιοθέατο στο ταξίδι σας.

Αλλαγή των επιλογών σχεδίασης πορείας για μια διαδρομή

Μπορείτε να προσαρμόσετε τον τρόπο με τον οποίο η συσκευή υπολογίζει την πορεία όταν ξεκινάτε τη διαδρομή σας.

- 1 Επιλέξτε **Εφαρμογές > Προγραμματιστής ταξιδιού > Αποθ. ταξίδια**.
- 2 Επιλέξτε ένα αποθηκευμένο ταξίδι.
- 3 Επιλέξτε το εικονίδιο του προφίλ οχήματος και επιλέξτε το όχημα που σκοπεύετε να χρησιμοποιήσετε κατά την πλοήγηση της διαδρομής (προαιρετικά).
- 4 Ορίστε .
- 5 Επιλέξτε **Προτίμηση πορείας** για να αλλάξετε τη λειτουργία υπολογισμού για το ταξίδι (*Αλλαγή της λειτουργίας υπολογισμού πορείας, σελίδα 16*).

Πλοήγηση σε αποθηκευμένη διαδρομή

- 1 Επιλέξτε **Εφαρμογές > Προγραμματιστής ταξιδιού > Αποθ. ταξίδια**.
- 2 Επιλέξτε ένα αποθηκευμένο ταξίδι.
- 3 Επιλέξτε **Μτβ!**.
- 4 Επιλέξτε την πρώτη θέση προς την οποία επιθυμείτε να πλοηγηθείτε και επιλέξτε **Έναρξη**.
Η συσκευή υπολογίζει μια πορεία από την τρέχουσα θέση σας προς την επιλεγμένη θέση και, στη συνέχεια, σας καθοδηγεί στους υπόλοιπους προορισμούς του ταξιδιού με τη σειρά.

Κοινή χρήση πορείας

Μπορείτε να μοιραστείτε πορείες με άλλες συσκευές zūmo.

- 1 Επιλέξτε **Εφαρμογές > Κοινοποίηση πορείας**.
- 2 Ορίστε μια επιλογή:
 - Για να μοιραστείτε μια πορεία χρησιμοποιώντας Garmin Drive, επιλέξτε **Garmin Drive™**.
 - Για να μοιραστείτε μια πορεία μέσω μιας σύνδεσης Bluetooth, επιλέξτε **Bluetooth**.
 - Για να αντιγράψετε την πορεία σε μια κάρτα microSD, επιλέξτε **Κάρτα μνήμης**.
- 3 Επιλέξτε μια πορεία.
- 4 Επιλέξτε **Τέλος**.
- 5 Ακολουθήστε τις οδηγίες που εμφανίζονται στην οθόνη της συσκευής zūμογια να ολοκληρώσετε τη διαδικασία κοινής χρήσης.

Διαδρομές

Το ίχνος είναι μια καταγραφή της διαδρομής σας. Το αρχείο καταγραφής διαδρομής περιλαμβάνει πληροφορίες σχετικά με την καταγεγραμμένη διαδρομή, όπως μεταξύ άλλων πληροφορίες για την ώρα, τη θέση και το υψόμετρο.

Καταγραφή διαδρομών

Η λειτουργία εντοπισμού καταγράφει τη διαδρομή σας. Όταν ξεκινάτε τη λειτουργία εντοπισμού, η συσκευή καταγράφει την τοποθεσία σας και ενημερώνει τη γραμμή της διαδρομής. Αν η συσκευή σας έχει αντιστοιχιστεί με έναν λογαριασμό Garmin Explore, η συσκευή σας συγχρονίζει περιοδικά καταγεγραμμένες διαδρομές με την εφαρμογή.

- 1 Από την κύρια οθόνη, επιλέξτε **Διαδρομή**.
- 2 Επιλέξτε **Έναρξη**.

TracBack

Ακολουθήση πρόσφατης διαδρομής

Η λειτουργία TracBack καταγράφει το πιο πρόσφατο τμήμα της κίνησής σας. Μπορείτε να αντιστρέψετε την πρόσφατη διαδρομή σας και να επιστρέψετε σε μια προηγούμενη θέση.

- 1 Επιλέξτε **Εφαρμογές > TracBack**.

Η πρόσφατη διαδρομή εμφανίζεται στο χάρτη.

- 2 Επιλέξτε **Μτβ!**.

Αποθήκευση πρόσφατης διαδρομής ως ταξίδι

Μπορείτε να αποθηκεύσετε την πρόσφατη διαδρομή σας ως ταξίδι, στο οποίο μπορείτε να πλοηγηθείτε αργότερα χρησιμοποιώντας τον προγραμματιστή ταξιδιού (*Πλοήγηση σε αποθηκευμένη διαδρομή, σελίδα 55*).

- 1 Επιλέξτε **TracBack**.

Η πρόσφατη διαδρομή εμφανίζεται στο χάρτη.

- 2 Επιλέξτε διαδοχικά  > **Αποθήκευση ως ταξίδι**.

- 3 Πληκτρολογήστε ένα όνομα και επιλέξτε **Τέλος**.

Καταγραφή ιστορικού σέρβις

Μπορείτε να καταγράψετε την ημερομηνία και την ένδειξη οδόμετρου κατά το σέρβις ή τη συντήρηση του οχήματός σας. Η συσκευή περιλαμβάνει αρκετές κατηγορίες σέρβις και μπορείτε να προσθέσετε προσαρμοσμένες κατηγορίες (*Προσθήκη κατηγοριών σέρβις, σελίδα 56*).

- 1 Επιλέξτε **Εφαρμογές > Ιστορικό σέρβις**.

- 2 Επιλέξτε μια κατηγορία σέρβις.

- 3 Επιλέξτε **Προσθήκη καταχώρισης**.

- 4 Πληκτρολογήστε την ένδειξη οδόμετρου και επιλέξτε **Επόμενο**.

- 5 Πληκτρολογήστε ένα σχόλιο (προαιρετικά).

- 6 Επιλέξτε **Τέλος**.

Προσθήκη κατηγοριών σέρβις

- 1 Επιλέξτε **Εφαρμογές > Ιστορικό σέρβις**.

- 2 Επιλέξτε  > **Προσθήκη κατηγορίας**.

- 3 Πληκτρολογήστε ένα όνομα κατηγορίας και επιλέξτε **Τέλος**.

Προβολή της πρόγνωσης καιρού

ΕΙΔΟΠΟΙΗΣΗ

Η Garmin δεν φέρει ευθύνη για τον βαθμό ακρίβειας ή ενημέρωσης των δεδομένων καιρού.

Για να χρησιμοποιήσετε αυτήν τη λειτουργία, η συσκευή σας πρέπει να λαμβάνει δεδομένα καιρού. Μπορείτε να συνδέσετε τη συσκευή σας με την εφαρμογή Garmin Drive, για να λαμβάνετε δεδομένα καιρού (*Αντιστοίχιση του τηλεφώνου και των ακουστικών, σελίδα 39*).

- 1 Επιλέξτε **Εφαρμογές > Καιρός**.

Η συσκευή εμφανίζει τις τρέχουσες καιρικές συνθήκες και μια πρόγνωση για αρκετές ημέρες.

- 2 Επιλέξτε **ημέρα**.

Εμφανίζεται η αναλυτική πρόγνωση για τη συγκεκριμένη ημέρα.

Προβολή καιρού κοντά σε διαφορετική πόλη

- 1 Επιλέξτε **Εφαρμογές > Καιρός > Τρέχουσα θέση**.
- 2 Ορίστε μια επιλογή:
 - Για να δείτε τον καιρό σε μια διαφορετική πόλη, επιλέξτε μια πόλη από τη λίστα.
 - Για να προσθέσετε μια αγαπημένη σας πόλη, επιλέξτε **Προσθήκη πόλης** και εισαγάγετε το όνομα της πόλης.

Προβολή του Μετεωρολογικού ραντάρ

Για να χρησιμοποιήσετε αυτήν τη λειτουργία, η συσκευή σας πρέπει να είναι συνδεδεμένη σε υποστηριζόμενο τηλέφωνο με εγκατεστημένη την εφαρμογή Garmin Drive ([Αντιστοίχιση του τηλεφώνου και των ακουστικών, σελίδα 39](#)).

- 1 Επιλέξτε **Εφαρμογές > Μετεωρολογικό ραντάρ**.
- 2 Επιλέξτε το εικονίδιο  για να μετακινήσετε τον χάρτη ραντάρ.

Προβολή Προειδοποιήσεων καιρού

Για να χρησιμοποιήσετε αυτήν τη λειτουργία, η συσκευή σας πρέπει να είναι συνδεδεμένη σε υποστηριζόμενο τηλέφωνο με εγκατεστημένη την εφαρμογή Garmin Drive ([Αντιστοίχιση του τηλεφώνου και των ακουστικών, σελίδα 39](#)).

ΣΗΜΕΙΩΣΗ: Η λειτουργία αυτή δεν είναι διαθέσιμη σε όλες τις περιοχές.

Ενώ ταξιδεύετε με τη συσκευή σας, ενδέχεται να εμφανίζονται στην οθόνη προειδοποιήσεις καιρού. Μπορείτε να προβάλετε ένα χάρτη με τις προειδοποιήσεις καιρού κοντά στην τρέχουσα θέση σας ή σε μια επιλεγμένη πόλη.

- 1 Επιλέξτε **Εφαρμογές > Καιρός**.
- 2 Εάν χρειαστεί, επιλέξτε μια πόλη.
- 3 Επιλέξτε  > **Ειδοποιήσεις καιρού**.

Έλεγχος συνθηκών δρόμου



Για να χρησιμοποιήσετε αυτήν τη λειτουργία, η συσκευή σας πρέπει να είναι συνδεδεμένη σε υποστηριζόμενο τηλέφωνο με εγκατεστημένη την εφαρμογή Garmin Drive ([Αντιστοίχιση του τηλεφώνου και των ακουστικών, σελίδα 39](#)).

Μπορείτε να προβάλετε τις καιρικές συνθήκες σε δρόμους στην περιοχή σας, στην πορεία σας ή σε μια άλλη πόλη.

- 1 Επιλέξτε **Εφαρμογές > Καιρός**.
- 2 Εάν χρειαστεί, επιλέξτε μια πόλη.
- 3 Επιλέξτε  > **Συνθήκες δρόμου**.

Δημιουργία πορείας για ταξίδι μετ' επιστροφής

Η συσκευή μπορεί να δημιουργήσει μια διαδρομή για ταξίδι μετ' επιστροφής, με βάση μια καθορισμένη θέση εκκίνησης και μια καθορισμένη απόσταση/διάρκεια ή έναν καθορισμένο προορισμό.

- 1 Από το κύριο μενού, επιλέξτε **Εφαρμογές > Ταξίδι μετ' επιστροφής**.
- 2 Επιλέξτε **Θέση εκκίνησης**.
- 3 Επιλέξτε μια τοποθεσία και πατήστε **Επιλογή**.
- 4 Επιλέξτε **Χαρακτηριστικά ταξιδιού**.
- 5 Ορίστε μια επιλογή:
 - Επιλέξτε **Επιλογή απόστασης**, για να προγραμματίσετε την πορεία σας με βάση την απόσταση.
 - Επιλέξτε **Επιλογή διάρκειας**, για να προγραμματίσετε την πορεία σας με βάση το χρόνο.
 - Επιλέξτε **Επιλογή προορισμού**, για να προγραμματίσετε την πορεία σας με βάση μια καθορισμένη τοποθεσία.
- 6 Επιλέξτε **Επόμενο**.
- 7 Εισαγάγετε μια απόσταση/διάρκεια ή έναν προορισμό.
- 8 Ορίστε μια επιλογή:
 - Αν εισαγάγατε μια απόσταση ή διάρκεια, επιλέξτε **Τέλος**.
 - Αν ορίσατε έναν προορισμό, επιλέξτε **Επιλογή**.
- 9 Επιλέξτε **Προσθήκη κατεύθυνσης**.
- 10 Επιλέξτε μια κατεύθυνση και, στη συνέχεια, επιλέξτε **Επόμενο**.
- 11 Επιλέξτε **Υπολογισμός**.
- 12 Επιλέξτε ένα ή περισσότερα από τα παρακάτω:
 - Επιλέξτε  για να δείτε τα στατιστικά υψομέτρου κατά μήκος της πορείας σας.
 - Επιλέξτε  για να διαμορφώσετε την πορεία.
 - Χρησιμοποιήστε το ρυθμιστικό για να αυξήσετε ή να μειώσετε το επίπεδο περιπέτειας της πορείας σας.
- 13 Επιλέξτε μια πορεία και πατήστε **Μπ!**.

Κάμερες ελέγχου κίνησης photoLive

Για να χρησιμοποιήσετε αυτήν τη λειτουργία, η συσκευή σας πρέπει να είναι συνδεδεμένη στην εφαρμογή Garmin Drive (*Αντιστοίχιση του τηλεφώνου και των ακουστικών, σελίδα 39*).

Οι κάμερες ελέγχου κίνησης photoLive παρέχουν, σε πραγματικό χρόνο, εικόνες των συνθηκών κίνησης που επικρατούν σε μεγάλους αυτοκινητοδρόμους και διασταυρώσεις.

Η υπηρεσία photoLive δεν είναι διαθέσιμη σε όλες τις περιοχές.

Προβολή και αποθήκευση καμερών ελέγχου κίνησης photoLive

Μπορείτε να δείτε εικόνες σε πραγματικό χρόνο από κοντινές κάμερες ελέγχου κίνησης. Μπορείτε επίσης να αποθηκεύσετε κάμερες ελέγχου κίνησης για περιοχές στις οποίες ταξιδεύετε συχνά.

- 1 Επιλέξτε **Εφαρμογές > photoLive**.
- 2 Επιλέξτε **Πατήστε για Προσθήκη**.
- 3 Επιλέξτε μια οδό.
- 4 Επιλέξτε μια θέση κάμερας ελέγχου κυκλοφορίας.

Μια προεπισκόπηση της εικόνας σε πραγματικό χρόνο από την κάμερα εμφανίζεται δίπλα σε ένα χάρτη της θέσης της κάμερας. Μπορείτε να επιλέξετε την προεπισκόπηση εικόνας για να δείτε την εικόνα σε πλήρες μέγεθος.
- 5 Επιλέξτε **Αποθήκευση** για να αποθηκεύσετε την κάμερα (προαιρετικά).

Μια προεπισκόπηση εικόνας σε μικρογραφία της κάμερας προστίθεται στην κύρια οθόνη της εφαρμογής photoLive.

Προβολή καμερών ελέγχου κίνησης photoLive στο χάρτη

Το εργαλείο χάρτη photoLive εμφανίζει κάμερες ελέγχου κίνησης από το δρόμο μπροστά σας.

1 Από το χάρτη, επιλέξτε **☰ > photoLive**.

Η συσκευή εμφανίζει την εικόνα σε πραγματικό χρόνο από την πλησιέστερη κάμερα ελέγχου κίνησης στο δρόμο μπροστά σας, μαζί με την απόσταση μέχρι την κάμερα. Όταν περάσετε από την κάμερα, η συσκευή φορτώνει την εικόνα σε πραγματικό χρόνο της επόμενης κάμερας στο δρόμο.

2 Εάν δεν εντοπιστούν κάμερες στο δρόμο, επιλέξτε **Εύρεση καμερών** για να δείτε ή να αποθηκεύσετε κοντινές κάμερες ελέγχου κίνησης (προαιρετικά).

Προβολή προηγούμενων πορειών και προορισμών

Για να μπορείτε να χρησιμοποιείτε τη συγκεκριμένη λειτουργία, θα πρέπει να ενεργοποιήσετε το ιστορικό ταξιδιών (*Ρυθμίσεις συσκευής και απορρήτου, σελίδα 62*).

Μπορείτε να δείτε στο χάρτη τις προηγούμενες πορείες, καθώς και τις θέσεις όπου σταματήσατε.

Επιλέξτε **Εφαρμογές > Προηγούμενες θέσεις μου**.

Ρυθμίσεις zūmo

Ρυθμίσεις χάρτη και οχήματος

Επιλέξτε **Ρυθμίσεις > Χάρτης και όχημα**.

Όχημα: Ρυθμίζει το εικονίδιο του οχήματος που αναπαριστά τη θέση σας στον χάρτη.

Προβολή χάρτη οδήγησης: Ρυθμίζει την προοπτική στο χάρτη.

Λεπτομέρεια χάρτη: Ρυθμίζει το επίπεδο λεπτομερειών στο χάρτη. Η εμφάνιση περισσότερων λεπτομερειών ενδέχεται να επιβραδύνει τη σχεδίαση του χάρτη.

Θέμα χάρτη: Αλλάζει το χρώμα των δεδομένων χάρτη.

Επίπεδα χάρτη: Ρυθμίζει τα δεδομένα που εμφανίζονται στη σελίδα χάρτη (*Προσαρμογή των επιπέδων χάρτη, σελίδα 37*).

Αυτόματο ζουμ: Επιλέγει αυτόματα το επίπεδο ζουμ για βέλτιστη χρήση του χάρτη σας. Αν απενεργοποιήσετε αυτή την επιλογή, θα πρέπει να μεγεθύνετε/σμικρύνετε το χάρτη μόνοι σας.

Επιβ. παράλ. επόμ. στάσ.: Ρυθμίζει την εμφάνιση ενός μηνύματος επιβεβαίωσης κατά την παράλειψη μιας τοποθεσίας στην πορεία σας.

Οι χάρτες μου: Καθορίζει τους εγκατεστημένους χάρτες που θα χρησιμοποιεί η συσκευή.

Ενεργοποίηση χαρτών

Μπορείτε να ενεργοποιήσετε τα προϊόντα χάρτη που είναι εγκατεστημένα στη συσκευή σας.

ΣΥΜΒΟΥΛΗ: Για να αγοράσετε πρόσθετα προϊόντα χάρτη, επισκεφθείτε τη διεύθυνση <http://buy.garmin.com>.

1 Επιλέξτε **Ρυθμίσεις > Χάρτης και όχημα > Οι χάρτες μου**.

2 Επιλέξτε ένα χάρτη.

Ρυθμίσεις πλοήγησης

Επιλέξτε **Ρυθμίσεις > Πλοήγηση**.

Υπολογισμός διαδρομής: Ρυθμίζει τον τρόπο υπολογισμού πορείας.

Επαναυπολογισμός εκτός πορείας: Ρυθμίζει τις προτιμήσεις επαναυπολογισμού όταν απομακρύνεστε από την ενεργή πορεία.

Σημεία αποφυγής: Ρυθμίζει τα χαρακτηριστικά δρόμου προς αποφυγή σε μια πορεία.

Προσαρμοσμένα σημεία αποφυγής: Σας επιτρέπει να αποφεύγετε συγκεκριμένους δρόμους ή περιοχές.

Δρόμοι με διόδους: Ορίζει τις προτιμήσεις για την αποφυγή διοδίων.

Διόδους και τέλη: Ορίζει τις προτιμήσεις για την αποφυγή διοδίων και σημείων διέλευσης με αυτοκόλλητα διοδίων.

ΣΗΜΕΙΩΣΗ: Η λειτουργία αυτή δεν είναι διαθέσιμη σε όλες τις περιοχές.

Περιβαλλοντικές ζώνες: Ρυθμίζει τις προτιμήσεις αποφυγής για περιοχές με περιορισμούς που αφορούν το περιβάλλον ή τις εκπομπές, οι οποίοι μπορεί να ισχύουν για το όχημά σας.

Περιορισμένη λειτουργία: Απενεργοποιεί όλες τις λειτουργίες που απαιτούν σημαντική προσοχή από το χειριστή.

Προσομοίωση GPS: Σταματά τη λήψη σήματος GPS από τη συσκευή και εξοικονομεί ισχύ μπαταρίας.

Ρυθμίσεις λειτουργίας υπολογισμού

Επιλέξτε **Ρυθμίσεις > Πλοήγηση > Υπολογισμός διαδρομής**.

Ο υπολογισμός πορείας βασίζεται στα όρια ταχύτητας και τα δεδομένα επιτάχυνσης του οχήματος για μια συγκεκριμένη πορεία.

Ταχύτερος χρόνος: Υπολογίζει τις πορείες που είναι πιο σύντομες ως προς το χρόνο που απαιτείται για να καλυφθούν, αλλά ενδέχεται να είναι μεγαλύτερες σε απόσταση.

Μικρότερη απόσταση: Υπολογίζει τις πορείες που είναι μικρότερες σε απόσταση, αλλά ενδέχεται να απαιτούν περισσότερο χρόνο για να καλυφθούν.

Ευθεία γραμμή: Υπολογίζει μια απευθείας πορεία από την τρέχουσα θέση έως τον προορισμό σας.

Ρύθμιση προσομοιωμένης θέσης

Εάν βρίσκεστε σε εσωτερικό χώρο ή δεν λαμβάνετε δορυφορικά σήματα, μπορείτε να χρησιμοποιήσετε τη λειτουργία Προσομοίωση GPS για να σχεδιάσετε πορείες από μια προσομοιωμένη θέση.

- 1 Επιλέξτε **Ρυθμίσεις > Πλοήγηση > Προσομοίωση GPS**.
- 2 Από το κύριο μενού, επιλέξτε **Προβολή χάρτη**.
- 3 Πατήστε στο χάρτη δύο φορές για να επιλέξετε μια περιοχή.
Η διεύθυνση της θέσης εμφανίζεται στο κάτω μέρος της οθόνης.
- 4 Επιλέξτε την περιγραφή θέσης.
- 5 Επιλέξτε **Ορισμός θέσης**.

Ρυθμίσεις Bluetooth

Επιλέξτε **Ρυθμίσεις > Ασύρματα δίκτυα**.

Bluetooth: Ενεργοποιεί την ασύρματη τεχνολογία Bluetooth.

Αναζήτηση για συσκευές: Γίνεται αναζήτηση για συσκευές Bluetooth σε κοντινή θέση.

Φιλικό όνομα: Σας επιτρέπει να πληκτρολογείτε ένα φιλικό όνομα που προσδιορίζει τη συσκευή σας σε άλλες συσκευές με ασύρματη τεχνολογία Bluetooth.

Ρυθμίσεις Wi-Fi

Οι ρυθμίσεις ασύρματου δικτύου σας επιτρέπουν να διαχειρίζεστε δίκτυα Wi-Fi.

Επιλέξτε **Ρυθμίσεις > Ασύρματα δίκτυα**.

Wi-Fi: Ενεργοποιεί το ασύρματο Wi-Fi.

Αποθηκευμένα δίκτυα: Σας επιτρέπει να επεξεργαστείτε ή να καταργήσετε αποθηκευμένα δίκτυα.

Αναζήτηση για δίκτυα: Αναζητά κοντινά δίκτυα Wi-Fi ([Σύνδεση σε δίκτυο Wi-Fi](#), σελίδα 64).

Ρυθμίσεις βοήθειας οδηγού

Επιλέξτε **Ρυθμίσεις > Σύστ.υποβ.οδηγού**.

Ειδοποιήσεις αναβάτη: Σας επιτρέπει να ενεργοποιείτε ή να απενεργοποιείτε ειδοποιήσεις για επερχόμενες ζώνες ή συνθήκες δρόμου ([Λειτουργίες και ειδοποιήσεις επίγνωσης αναβάτη](#), σελίδα 11).

Ειδοπ. υπέρβ. ταχ.: Σας ειδοποιεί όταν υπερβαίνετε το όριο ταχύτητας.

Προεπισκόπηση πορείας: Εμφανίζει μια προεπισκόπηση των κυριότερων δρόμων της πορείας σας όταν ξεκινάτε την πλοήγηση.

Προγρ. διαλείμματος: Σας υπενθυμίζει να κάνετε διάλειμμα και εμφανίζει επερχόμενες υπηρεσίες όταν έχετε οδηγήσει για μεγάλο χρονικό διάστημα. Μπορείτε να ενεργοποιείτε/απενεργοποιείτε τις υπενθυμίσεις διαλείμματος και τις προτάσεις επερχόμενων υπηρεσιών.

Αυτόματη ανίχνευση συμβάντων: Επιτρέπει στη συσκευή την ανίχνευση πιθανού συμβάντος οχήματος.

Ειδοποίηση συμβάντος: Σας επιτρέπει να ορίσετε μια επαφή που θα ειδοποιηθεί όταν η συσκευή ανιχνεύσει ένα πιθανό συμβάν οχήματος.

Ειδοποιήσεις εγγύτητας: Σας ειδοποιεί όταν πλησιάζετε σε κάμερες ελέγχου ταχύτητας ή παραβίασης κόκκινου σηματοδότη.

Ρυθμίσεις οθόνης

Επιλέξτε **Ρυθμίσεις > Οθόνη**.

Προσανατολισμός: Σας επιτρέπει να ρυθμίσετε την οθόνη σε κατακόρυφο ή οριζόντιο προσανατολισμό.

ΣΗΜΕΙΩΣΗ: Αυτή η λειτουργία δεν είναι διαθέσιμη σε όλα τα μοντέλα προϊόντος.

Χρώματα: Σας επιτρέπει να επιλέξετε τη λειτουργία χρωμάτων ημέρας ή νύχτας. Αν ορίσετε την επιλογή Αυτόματα, η συσκευή αλλάζει αυτόματα στα χρώματα ημέρας ή νύχτας ανάλογα με την ώρα της ημέρας.

Φωτεινότητα: Σας επιτρέπει να προσαρμόσετε τη φωτεινότητα της οθόνης.

Χρονικό όριο λειτουργίας οθόνης: Σας επιτρέπει να ρυθμίσετε το χρόνο αναμονής πριν από τη μετάβαση της συσκευής σε κατάσταση αναστολής λειτουργίας ενώ χρησιμοποιείτε την ισχύ της μπαταρίας.

Στιγμιότυπο οθόνης: Σας επιτρέπει να τραβήξετε μια φωτογραφία της οθόνης της συσκευής. Τα στιγμιότυπα οθόνης αποθηκεύονται στο φάκελο "Screenshot" της συσκευής σας.

Ρυθμίσεις πληροφοριών κίνησης

Στο κύριο μενού, επιλέξτε **Ρυθμίσεις > Κυκλοφορία**.

Κυκλοφορία: Ενεργοποιεί τις πληροφορίες κίνησης.

Τρέχων πάροχος: Ορίζει τον πάροχο που θα χρησιμοποιηθεί για τα δεδομένα πληροφοριών κίνησης. Με τη ρύθμιση Αυτόματα επιλέγεται αυτόματα η καλύτερη διαθέσιμη πηγή δεδομένων κίνησης.

Συνδρομές: Παραθέτει τις τρέχουσες συνδρομές σε υπηρεσίες πληροφοριών κίνησης.

Βελτιστοποίηση πορείας: Επιτρέπει στη συσκευή να χρησιμοποιεί βελτιστοποιημένες εναλλακτικές πορείες αυτόματα ή όταν ζητηθούν ([Αποφυγή καθυστερήσεων λόγω κίνησης στην πορεία σας](#), σελίδα 21).

Ειδοποιήσεις κίνησης: Επιλέγει τη σοβαρότητα της καθυστέρησης λόγω κίνησης για την οποία η συσκευή θα εμφανίζει μια ειδοποίηση κίνησης.

Ρυθμίσεις μονάδων και ώρας

Για να ανοίξετε τη σελίδα ρυθμίσεων για τις μονάδες και την ώρα, από το κύριο μενού, επιλέξτε **Ρυθμίσεις > Μονάδες και ώρα**.

Τρέχουσα ώρα: Ρυθμίζει την ώρα της συσκευής.

Μορφή ώρας: Σας επιτρέπει να επιλέξετε μορφή ώρας 12 ωρών, 24 ωρών ή UTC.

Λειτουργία εμφάνισης: Ρυθμίζει τις μονάδες μέτρησης που χρησιμοποιούνται για αποστάσεις.

Μορφή θέσης: Ρυθμίζει τη μορφή των συντεταγμένων και το σημείο αναφοράς που χρησιμοποιούνται για τις γεωγραφικές συντεταγμένες.

Ρύθμιση της ώρας

1 Από το κύριο μενού, επιλέξτε την ώρα.

2 Ορίστε μια επιλογή:

- Για αυτόματη ρύθμιση της ώρας χρησιμοποιώντας πληροφορίες GPS, επιλέξτε **Αυτόματα**.
- Για μη αυτόματη ρύθμιση της ώρας, μεταφέρετε τους αριθμούς προς τα επάνω ή προς τα κάτω.

Ρυθμίσεις γλώσσας και πληκτρολογίου

Για να ανοίξετε τη σελίδα ρυθμίσεων γλώσσας και πληκτρολογίου, από το κύριο μενού, επιλέξτε **Ρυθμίσεις > Γλώσσα και πληκτρολόγιο**.

Γλώσσα φωνητικών οδηγιών: Ρυθμίζει τη γλώσσα για τις φωνητικές εντολές.

Γλώσσα κειμένου: Ρυθμίζει το σύνολο του κειμένου που εμφανίζεται στην οθόνη σύμφωνα με την επιλεγμένη γλώσσα.

ΣΗΜΕΙΩΣΗ: Λάβετε υπόψη ότι η γλώσσα των δεδομένων που έχουν καταχωριστεί από τους χρήστες ή των δεδομένων του χάρτη, όπως τα ονόματα δρόμων, δεν θα αλλάξει, αν αλλάξετε τη γλώσσα κειμένου.

Γλώσσα πληκτρολογίου: Ενεργοποιεί τις γλώσσες πληκτρολογίου.

Ρυθμίσεις συσκευής και απορρήτου

Επιλέξτε **Ρυθμίσεις > Συσκευή**.

Πληροφορίες: Εμφανίζει τον αριθμό έκδοσης λογισμικού, τον αριθμό ID της μονάδας και πληροφορίες σχετικά με διάφορες άλλες λειτουργίες του λογισμικού.

Κανονισμοί: Εμφανίζει κανονιστικές σημάνσεις και πληροφορίες.

Άδειες χρήσης τελικού χρήστη: Εμφανίζονται οι άδειες χρήσης τελικού χρήστη.

ΣΗΜΕΙΩΣΗ: Οι πληροφορίες αυτές είναι απαραίτητες για την ενημέρωση του λογισμικού του συστήματος ή για την αγορά πρόσθετων δεδομένων χάρτη.

Άδειες χρήσης λογισμικού: Εμφανίζει πληροφορίες άδειας χρήσης λογισμικού.

Αναφ. δεδομ. συσκευής: Κοινοποιεί ανώνυμα δεδομένα για βελτίωση της συσκευής.

Ιστορικό ταξιδιών: Επιτρέπει στη συσκευή να αποθηκεύσει ένα αρχείο με τις τοποθεσίες στις οποίες πηγαίνετε. Έτσι, μπορείτε να βλέπετε το αρχείο καταγραφής ταξιδιού, να χρησιμοποιείτε τη λειτουργία "Προηγούμενες θέσεις μου" και τις προτεινόμενες πορείες myTrends™.

Μηδενισμός: Σας επιτρέπει να διαγράψετε το ιστορικό ταξιδιών σας, να επαναφέρετε ρυθμίσεις ή να διαγράψετε όλα τα δεδομένα χρήστη.

Επαναφορά ρυθμίσεων

Μπορείτε να επαναφέρετε μια κατηγορία ρυθμίσεων ή όλες τις ρυθμίσεις στις εργοστασιακές προεπιλεγμένες τιμές.

1 Επιλέξτε **Ρυθμίσεις**.

2 Εάν είναι απαραίτητο, επιλέξτε μια κατηγορία ρυθμίσεων.

3 Επιλέξτε  > **Επαναφορά**.

Στοιχεία συσκευής

Προβολή κανονιστικών πληροφοριών και πληροφοριών συμμόρφωσης για την ηλεκτρονική ετικέτα

- 1 Από το μενού ρυθμίσεων, σύρετε στο κάτω μέρος του μενού.
- 2 Επιλέξτε **Συσκευή > Κανονισμοί**.

Προδιαγραφές

Αδιάβροχη	IEC 60529 IPX7 ¹
Εύρος θερμοκρασιών λειτουργίας	Από -15° έως 55°C (από 5° έως 131°F)
Εύρος θερμοκρασιών φόρτισης	Από 0° έως 45°C (από 32° έως 113°F)
Ισχύς εισόδου (καλώδιο τροφοδοσίας αυτοκινήτου, μοτοσυκλέτα ή εξωτερική τροφοδοσία)	Από 12 έως 24 Vdc
Τύπος μπαταρίας	Μπαταρία ιόντων λιθίου
Εύρος τάσης μπαταρίας	Από 3,5 V έως 4,1 V
Ασύρματες συχνότητες/πρωτόκολλα	Wi-Fi: 2,4 GHz στα 18 dBm το μέγιστο ή 5 GHz με ονομαστική τιμή 15 dBm Bluetooth: 2,4 GHz με ονομαστική τιμή 4 dBm

Φόρτιση της συσκευής

ΣΗΜΕΙΩΣΗ: Αυτό το προϊόν κατηγορίας III θα πρέπει να τροφοδοτείται από τροφοδοσία περιορισμένης ισχύος (LPS).

Μπορείτε να φορτίσετε την μπαταρία της συσκευής με μία από αυτές τις μεθόδους.

- Τοποθετήστε τη συσκευή στη βάση στήριξης και συνδέστε τη βάση στην τροφοδοσία αυτοκινήτου.

ΕΙΔΟΠΟΙΗΣΗ

Μην συνδέσετε τη συσκευή απευθείας στο καλώδιο τροφοδοσίας αυτοκινήτου.

- Συνδέστε τη συσκευή σε ένα προαιρετικό αξεσουάρ προσαρμογέα ρεύματος, όπως προσαρμογέα ρεύματος για επιτοίχια πρίζα.
Μπορείτε να αγοράσετε έναν εγκεκριμένο προσαρμογέα AC-DC Garmin που είναι κατάλληλος για οικιακή χρήση ή για χρήση σε γραφείο από έναν αντιπρόσωπο της Garmin ή από τη διεύθυνση www.garmin.com. Η συσκευή ενδέχεται να φορτίζει αργά όταν είναι συνδεδεμένη με προσαρμογέα τρίτου κατασκευαστή.

Συντήρηση συσκευής

Κέντρο υποστήριξης Garmin

Μεταβείτε στη διεύθυνση support.garmin.com για βοήθεια και πληροφορίες, όπως εγχειρίδια προϊόντων, συχνές ερωτήσεις, βίντεο και εξυπηρέτηση πελατών.

¹*Η συσκευή είναι ανθεκτική σε τυχαία έκθεση σε νερό βάθους μέχρι και ενός μέτρου για 30 λεπτά. Για περισσότερες πληροφορίες, επισκεφθείτε το www.garmin.com/waterrating.

Ενημερώσεις χαρτών και λογισμικού

Για βέλτιστη εμπειρία πλοήγησης, θα πρέπει να διατηρείτε τους χάρτες και το λογισμικό στη συσκευή σας ενημερωμένα.

Οι ενημερώσεις χαρτών παρέχουν τις πιο πρόσφατες διαθέσιμες αλλαγές σε δρόμους και τοποθεσίες στους χάρτες που χρησιμοποιούνται από τη συσκευή σας. Όταν έχετε στη διάθεσή σας ενημερωμένους χάρτες, η συσκευή μπορεί να βρίσκει τις τοποθεσίες που προστέθηκαν πιο πρόσφατα και να υπολογίζει διαδρομές με μεγαλύτερη ακρίβεια. Οι ενημερώσεις χαρτών έχουν μεγάλο μέγεθος και μπορεί να χρειαστούν αρκετές ώρες για να ολοκληρωθούν.

Οι ενημερώσεις λογισμικού περιλαμβάνουν αλλαγές και βελτιώσεις στα χαρακτηριστικά και τη λειτουργία της συσκευής. Οι ενημερώσεις λογισμικού έχουν μικρό μέγεθος και χρειάζονται λίγη ώρα για να ολοκληρωθούν.

Μπορείτε να ενημερώσετε τη συσκευή σας με δύο μεθόδους.

- Μπορείτε να συνδέσετε τη συσκευή σε δίκτυο Wi-Fi για απευθείας ενημέρωση στη συσκευή (συνιστάται). Με αυτήν την επιλογή μπορείτε να ενημερώσετε τη συσκευή σας άνετα χωρίς να την συνδέσετε με υπολογιστή.
- Μπορείτε να συνδέσετε τη συσκευή με υπολογιστή και να την ενημερώσετε χρησιμοποιώντας την εφαρμογή Garmin Express (garmin.com/express).

Σύνδεση σε δίκτυο Wi-Fi

Την πρώτη φορά που θα ενεργοποιήσετε τη συσκευή, θα σας ενημερώσει ότι πρέπει να συνδεθείτε σε δίκτυο Wi-Fi και να δηλώσετε τη συσκευή σας. Μπορείτε επίσης να συνδεθείτε σε δίκτυο Wi-Fi χρησιμοποιώντας το μενού ρυθμίσεων.

1 Επιλέξτε **Ρυθμίσεις > Ασύρματα δίκτυα**.

2 Εάν είναι απαραίτητο, επιλέξτε **Wi-Fi** για να ενεργοποιήσετε την τεχνολογία Wi-Fi.

3 Επιλέξτε **Αναζήτηση για δίκτυα**.

Η συσκευή εμφανίζει μια λίστα με τα κοντινά δίκτυα Wi-Fi.

4 Επιλέξτε ένα δίκτυο.

5 Εάν είναι απαραίτητο, εισαγάγετε τον κωδικό πρόσβασης για το δίκτυο και επιλέξτε **Τέλος**.

Η συσκευή συνδέεται στο δίκτυο και το δίκτυο προστίθεται στη λίστα αποθηκευμένων δικτύων. Η συσκευή επανασυνδέεται σε αυτό το δίκτυο αυτόματα όταν είναι εντός εμβέλειας.

Ενημέρωση χαρτών και λογισμικού μέσω δικτύου Wi-Fi

ΕΙΔΟΠΟΙΗΣΗ

Οι ενημερώσεις χαρτών και λογισμικού ενδέχεται να απαιτούν τη λήψη μεγάλων αρχείων από τη συσκευή. Ισχύουν τα συνηθισμένα όρια δεδομένων ή οι χρεώσεις από τον πάροχο υπηρεσιών Internet. Επικοινωνήστε με τον πάροχο υπηρεσιών Internet για περισσότερες πληροφορίες σχετικά με τα όρια δεδομένων ή τις χρεώσεις.

Μπορείτε να ενημερώσετε τους χάρτες και το λογισμικό συνδέοντας τη συσκευή σας σε δίκτυο Wi-Fi που παρέχει πρόσβαση στο Internet. Με αυτήν την επιλογή μπορείτε να διατηρήσετε τη συσκευή σας ενημερωμένη χωρίς να την συνδέσετε με υπολογιστή.

1 Συνδέστε τη συσκευή σε δίκτυο Wi-Fi (*Σύνδεση σε δίκτυο Wi-Fi, σελίδα 64*).

Όταν είναι συνδεδεμένη σε δίκτυο Wi-Fi, η συσκευή ελέγχει για διαθέσιμες ενημερώσεις. Όταν μια ενημέρωση είναι διαθέσιμη, η ένδειξη  εμφανίζεται στο εικονίδιο Ρυθμίσεις στο κύριο μενού.

2 Επιλέξτε **Ρυθμίσεις > Ενημερώσεις**.

Η συσκευή ελέγχει για διαθέσιμες ενημερώσεις. Όταν μια ενημέρωση είναι διαθέσιμη, η ένδειξη **Διαθέσιμη ενημέρωση** εμφανίζεται κάτω από το στοιχείο Χάρτης ή Λογισμικό.

3 Ορίστε μια επιλογή:

- Για να εγκαταστήσετε όλες τις διαθέσιμες ενημερώσεις, επιλέξτε **Εγκατάσταση όλων**.
- Για να εγκαταστήσετε μόνο ενημερώσεις χαρτών, επιλέξτε **Χάρτης > Εγκατάσταση όλων**.
- Για να εγκαταστήσετε μόνο ενημερώσεις λογισμικού, επιλέξτε **Λογισμικό > Εγκατάσταση όλων**.

4 Διαβάστε τις άδειες χρήσης και επιλέξτε **Αποδοχή όλων** για να τις αποδεχτείτε.

ΣΗΜΕΙΩΣΗ: Εάν δεν συμφωνείτε με τους όρους της άδειας χρήσης, μπορείτε να επιλέξετε Απόρριψη. Με αυτήν την επιλογή θα σταματήσει η διαδικασία ενημέρωσης. Δεν μπορείτε να εγκαταστήσετε ενημερώσεις εάν δεν αποδεχτείτε τις άδειες χρήσης.

5 Συνδέστε τη συσκευή σε εξωτερική τροφοδοσία με το παρεχόμενο καλώδιο USB και επιλέξτε **Συνέχεια (Φόρτιση της συσκευής, σελίδα 63)**.

Για βέλτιστα αποτελέσματα, συνιστάται επιτοίχιος φορτιστής USB που παρέχει έξοδο ισχύος τουλάχιστον 1 A. Πολλά τροφοδοτικά USB για smartphone, tablet ή φορητές συσκευές πολυμέσων ενδέχεται να μην είναι συμβατά.

6 Διατηρήστε τη συσκευή συνδεδεμένη με την εξωτερική τροφοδοσία και εντός εμβέλειας του δικτύου Wi-Fi μέχρι να ολοκληρωθεί η διαδικασία ενημέρωσης.

ΣΥΜΒΟΥΛΗ: Εάν μια ενημέρωση χαρτών διακοπεί ή ακυρωθεί πριν να ολοκληρωθεί, η συσκευή σας ενδέχεται να έχει ελλιπή δεδομένα χαρτών. Για να επισκευάσετε ελλιπή δεδομένα χαρτών, πρέπει να ενημερώσετε τους χάρτες ξανά μέσω Wi-Fi ή με το Garmin Express.

Ενημερώσεις προϊόντος

Στον υπολογιστή σας, εγκαταστήστε την εφαρμογή Garmin Express (www.garmin.com/express).

Αυτή η εφαρμογή παρέχει εύκολη πρόσβαση σε αυτές τις υπηρεσίες για τις συσκευές Garmin:

- Ενημερώσεις λογισμικού
- Ενημερώσεις χαρτών
- Δήλωση προϊόντος

Ενημέρωση χαρτών και λογισμικού με το Garmin Express

Μπορείτε να χρησιμοποιήσετε την εφαρμογή Garmin Express για να κάνετε λήψη και εγκατάσταση των πιο πρόσφατων ενημερώσεων χαρτών και λογισμικού για τη συσκευή σας.

- 1 Αν δεν έχετε εγκαταστήσει την εφαρμογή Garmin Express στον υπολογιστή σας, μεταβείτε στη διεύθυνση garmin.com/express και ακολουθήστε τις οδηγίες που εμφανίζονται στην οθόνη για να την εγκαταστήσετε.
- 2 Ανοίξτε την εφαρμογή  Garmin Express.
- 3 Συνδέστε τη συσκευή σας με τον υπολογιστή χρησιμοποιώντας ένα καλώδιο mini-USB.
Το μικρό άκρο του καλωδίου συνδέεται στη θύρα mini-USB **1** στη συσκευή σας ζύμο, ενώ το μεγάλο άκρο συνδέεται με μια διαθέσιμη θύρα USB στον υπολογιστή σας.

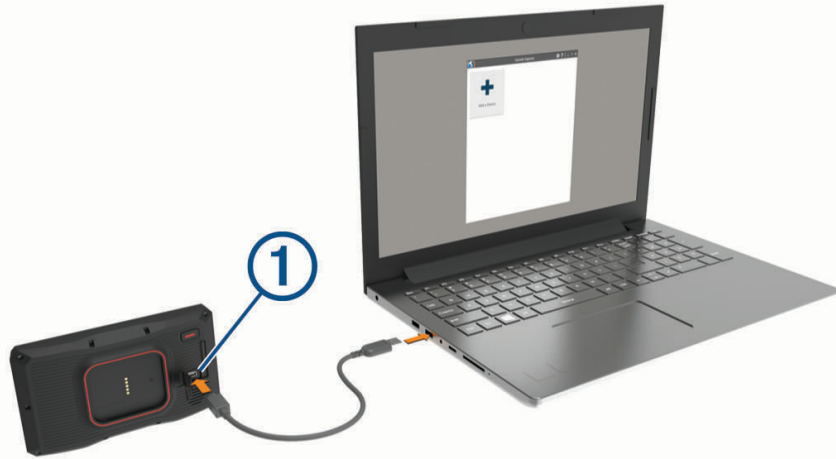

- 4 Όταν η συσκευή ζύμο σας ειδοποιήσει να μεταβείτε στη λειτουργία μεταφοράς αρχείων, επιλέξτε **Συνέχεια**.
- 5 Στην εφαρμογή Garmin Express, επιλέξτε **Προσθήκη συσκευής**.
Η εφαρμογή Garmin Express αναζητά τη συσκευή σας και εμφανίζει το όνομα της συσκευής και τον σειριακό αριθμό.
- 6 Επιλέξτε **Προσθήκη συσκευής** και ακολουθήστε τις οδηγίες στην οθόνη για να προσθέσετε τη συσκευή σας στην εφαρμογή Garmin Express.
Όταν ολοκληρωθεί η ρύθμιση, η εφαρμογή Garmin Express εμφανίζει τις ενημερώσεις που είναι διαθέσιμες για τη συσκευή σας.

Διαθέσιμες ενημερώσεις

Τελευταίος έλεγχος: Μόλις τώρα 

Εκτιμώμενος χρόνος εγκατάστασης: 1 ώρα και 37 λεπτά

[Προβολή λεπτομερειών](#)

[Εγκατάσταση όλων](#)

7 Ορίστε μια επιλογή:

- Για να εγκαταστήσετε όλες τις διαθέσιμες ενημερώσεις, κάντε κλικ στην επιλογή **Εγκατάσταση όλων**.
- Για την εγκατάσταση μιας συγκεκριμένης ενημέρωσης, επιλέξτε **Προβολή λεπτομερειών** και **Εγκατάσταση** δίπλα στην ενημέρωση που θέλετε.

Η εφαρμογή Garmin Express κάνει λήψη και εγκατάσταση των ενημερώσεων στη συσκευή σας. Οι ενημερώσεις χαρτών έχουν πολύ μεγάλο μέγεθος και αυτή η διαδικασία μπορεί να διαρκέσει αρκετή ώρα όταν η σύνδεση στο Internet είναι χαμηλής ταχύτητας.

ΣΗΜΕΙΩΣΗ: Εάν μια ενημέρωση χάρτη είναι πολύ μεγάλη για τον εσωτερικό χώρο αποθήκευσης της συσκευής, το λογισμικό ενδέχεται να σας ενημερώσει ότι πρέπει να εγκαταστήσετε μια κάρτα microSD στη συσκευή σας, για να προσθέσετε χώρο αποθήκευσης (*Τοποθέτηση κάρτας μνήμης για χάρτες και δεδομένα, σελίδα 78*).

8 Ακολουθήστε τις οδηγίες που εμφανίζονται στην οθόνη κατά τη διάρκεια της διαδικασίας ενημέρωσης για να ολοκληρωθεί η εγκατάσταση των ενημερώσεων.

Για παράδειγμα, κατά τη διάρκεια της διαδικασίας ενημέρωσης, η εφαρμογή Garmin Express μπορεί να σας ζητήσει να αποσυνδέσετε και να συνδέσετε ξανά τη συσκευή σας.

Φροντίδα της συσκευής σας

ΕΙΔΟΠΟΙΗΣΗ

Αποφύγετε τυχόν πτώσεις της συσκευής.

Μην αποθηκεύετε τη συσκευή σε μέρη όπου ενδέχεται να εκτεθεί σε ακραίες συνθήκες θερμοκρασίας για μεγάλο χρονικό διάστημα, επειδή μπορεί να προκληθεί μόνιμη ζημιά.

Μην χρησιμοποιείτε ποτέ σκληρά ή αιχμηρά αντικείμενα για τη λειτουργία της οθόνης αφής, επειδή ενδέχεται να προκληθεί βλάβη.

Καθαρισμός του εξωτερικού περιβλήματος

ΕΙΔΟΠΟΙΗΣΗ

Αποφύγετε τη χρήση χημικών καθαριστικών και διαλυμάτων που ενδέχεται να προκαλέσουν βλάβη στα πλαστικά μέρη.

- 1 Καθαρίστε το εξωτερικό περίβλημα της συσκευής (όχι την οθόνη αφής) με ένα πανί ελαφρώς εμποτισμένο με ήπιο απορρυπαντικό διάλυμα.
- 2 Σκουπίστε τη συσκευή.

Καθαρισμός της οθόνης αφής

- 1 Χρησιμοποιήστε ένα μαλακό, καθαρό πανί που δεν αφήνει χνούδια.
- 2 Εάν είναι απαραίτητο, εμποτίστε ελαφρώς το πανί με νερό.
- 3 Εάν χρησιμοποιείτε εμποτισμένο πανί, απενεργοποιήστε τη συσκευή και αποσυνδέστε την από την τροφοδοσία.
- 4 Σκουπίστε απαλά την οθόνη με το πανί.

Αποφυγή κλοπής

- Μην τοποθετείτε τη μονάδα και τη βάση στήριξης σε εμφανή σημεία, όταν δεν τις χρησιμοποιείτε.
- Αφαιρείτε τα υπολείμματα της βεντούζας στήριξης από το παρμπρίζ.
- Μην φυλάσσετε τη μονάδα στο ντουλαπάκι του οχήματος.
- Δηλώστε τη συσκευή σας χρησιμοποιώντας το λογισμικό Garmin Express (garmin.com/express).

Επανεκκίνηση της συσκευής

Μπορείτε να επανεκκινήσετε τη συσκευή σας, αν σταματήσει να λειτουργεί.

Πατήστε παρατεταμένα το πλήκτρο λειτουργίας για 12 δευτερόλεπτα.

Αφαίρεση της συσκευής, της βάσης και της βεντούζας στήριξης

Αφαίρεση της συσκευής από τη βάση

- 1 Πιέστε την προεξοχή ή το κουμπί απελευθέρωσης στη βάση.
- 2 Γείρετε το κάτω μέρος της συσκευής προς τα πάνω και σηκώστε τη συσκευή από τη βάση.

Αφαίρεση της βάσης από τη βεντούζα στήριξης

- 1 Γυρίστε τη βάση της συσκευής προς τα δεξιά ή τα αριστερά.
- 2 Ασκήστε πίεση μέχρι να απελευθερωθεί το στρογγυλό άκρο της βεντούζας στήριξης από την υποδοχή της βάσης.

Αφαίρεση της βεντούζας στήριξης από το παρμπρίζ

- 1 Ανασηκώστε το μοχλό στη βεντούζα στήριξης προς το μέρος σας.
- 2 Τραβήξτε την προεξοχή στη βεντούζα στήριξης προς το μέρος σας.

Αλλαγή της ασφάλειας στο καλώδιο τροφοδοσίας αυτοκινήτου

ΕΙΔΟΠΟΙΗΣΗ

Κατά την αντικατάσταση της ασφαλειοθήκης, φροντίστε να μην χάσετε κάποιο από τα μικρά εξαρτήματα και βεβαιωθείτε ότι έχουν επανατοποθετηθεί στην κατάλληλη θέση. Το καλώδιο τροφοδοσίας αυτοκινήτου δεν θα λειτουργήσει παρά μόνο εάν συναρμολογηθεί σωστά.

Αν η συσκευή δεν φορτίζει στο όχημα, ίσως χρειαστεί να αντικαταστήσετε την ασφάλεια στην άκρη του φορτιστή αυτοκινήτου.

- 1 Περιστρέψτε την άκρη ① αριστερόστροφα για να την απασφαλίσετε.

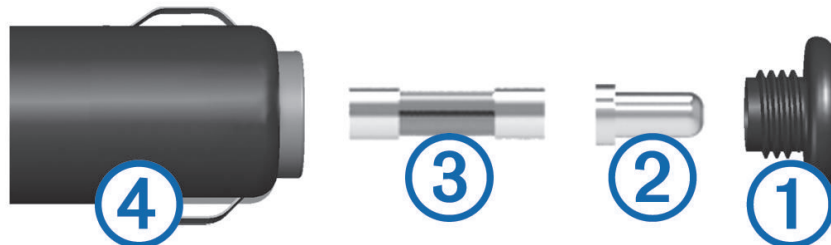

ΣΥΜΒΟΥΛΗ: Ίσως χρειαστεί να χρησιμοποιήσετε ένα κέρμα για να αφαιρέσετε την άκρη.

- 2 Αφαιρέστε την άκρη, το ασημένιο στέλεχος ② και την ασφάλεια ③.
- 3 Τοποθετήστε μια καινούργια ασφάλεια ταχείας τήξης με την ίδια ένταση ρεύματος, όπως 1 A ή 2 A.
- 4 Τοποθετήστε το ασημένιο στέλεχος στην άκρη.
- 5 Πιέστε προς τα μέσα την άκρη και περιστρέψτε τη δεξιόστροφα για να την ασφαλίσετε και πάλι στη θέση της, μέσα στο καλώδιο τροφοδοσίας αυτοκινήτου ④.

Αντιμετώπιση προβλημάτων

Η βεντούζα στήριξης δεν παραμένει στο παρμπρίζ

- 1 Καθαρίστε τη βεντούζα στήριξης και το παρμπρίζ με οινόπνευμα.
- 2 Στεγνώστε με ένα καθαρό, στεγνό πανί.
- 3 Τοποθετήστε τη βεντούζα στήριξης (*Τοποθέτηση της συσκευής σας σε αυτοκίνητο, σελίδα 10*).

Η συσκευή μου δεν λαμβάνει δορυφορικά σήματα

- Βεβαιωθείτε ότι η προσομοίωση GPS είναι απενεργοποιημένη (*Ρυθμίσεις πλοήγησης, σελίδα 60*).
- Απομακρύνετε τη συσκευή από κλειστούς χώρους στάθμευσης και ψηλά κτήρια ή δέντρα.
- Παραμείνετε ακίνητοι για λίγα λεπτά.

Η μπαταρία μου δεν παραμένει φορτισμένη για πολλή ώρα

- Μειώστε τη φωτεινότητα της οθόνης (*Ρυθμίσεις οθόνης, σελίδα 61*).
- Μειώστε το χρονικό όριο λειτουργίας της οθόνης (*Ρυθμίσεις οθόνης, σελίδα 61*).
- Μειώστε την ένταση ήχου (*Προσαρμογή της έντασης ήχου, σελίδα 3*).
- Απενεργοποιήστε το ασύρματο Wi-Fi όταν δεν το χρησιμοποιείτε (*Ρυθμίσεις Wi-Fi, σελίδα 61*).
- Θέστε τη συσκευή σε λειτουργία εξοικονόμησης ενέργειας όταν δεν την χρησιμοποιείτε (*Ενεργοποίηση ή απενεργοποίηση της συσκευής, σελίδα 2*).
- Κρατήστε τη συσκευή μακριά από ακραίες συνθήκες θερμοκρασίας.
- Μην αφήνετε τη συσκευή εκτεθειμένη σε άμεση ηλιακή ακτινοβολία.

Η συσκευή μου δεν επικοινωνεί με την επαφή έκτακτης ανάγκης

ΠΡΟΕΙΔΟΠΟΙΗΣΗ

Η συσκευή επιτρέπει την αποστολή της τοποθεσίας σας σε μια επαφή έκτακτης ανάγκης. Πρόκειται για συμπληρωματική λειτουργία και δεν πρέπει να χρησιμοποιείται ως κύρια μέθοδος για τη λήψη βοήθειας σε περιπτώσεις έκτακτης ανάγκης. Η εφαρμογή Garmin Drive δεν επικοινωνεί με υπηρεσίες επείγουσας ανάγκης εκ μέρους σας.

Εάν η συσκευή σας δεν επικοινωνεί με την επαφή έκτακτης ανάγκης, μπορείτε να δοκιμάσετε αυτές τις επιλογές.

- Βεβαιωθείτε ότι η συσκευή πλοήγησης ζήτο είναι συνδεδεμένη σε συμβατή εξωτερική πηγή τροφοδοσίας, όπως η παρεχόμενη βάση, ή μέσω καλωδίου USB.
- Βεβαιωθείτε ότι η συσκευή πλοήγησης ζήτο είναι συνδεδεμένη με την εφαρμογή Garmin Drive στο smartphone σας μέσω ασύρματης τεχνολογίας Bluetooth (*Αντιστοίχιση του τηλεφώνου και των ακουστικών, σελίδα 39*).
- Βεβαιωθείτε ότι το smartphone βρίσκεται σε περιοχή κάλυψης δικτύου όπου υπάρχει διαθέσιμη συνδεσιμότητα δεδομένων.
- Βεβαιωθείτε ότι η λειτουργία **Αυτόματη ανίχνευση συμβάντων** και **Ειδοποίηση συμβάντος** είναι ενεργοποιημένες στη συσκευή πλοήγησης ζήτο (*Ρυθμίσεις βοήθειας οδηγού, σελίδα 61*).
- Βεβαιωθείτε ότι έχετε ρυθμίσει μια επαφή έκτακτης ανάγκης στη συσκευή σας (*Ρύθμιση επαφής συμβάντος, σελίδα 13*).
- Βεβαιωθείτε ότι το τηλέφωνο της επαφής του συμβάντος μπορεί να λαμβάνει μηνύματα κειμένου ή email.

Η συσκευή μου δεν συνδέεται με το τηλέφωνό μου

- Επιλέξτε **Ρυθμίσεις > Ασύρματα δίκτυα**.
Η επιλογή Bluetooth πρέπει να είναι ενεργοποιημένη.
- Ενεργοποιήστε την ασύρματη τεχνολογία Bluetooth στο τηλέφωνό σας και μετακινήστε το τηλέφωνό σας σε απόσταση έως και 10 μέτρων (33 ποδιών) από τη συσκευή.
- Βεβαιωθείτε ότι το τηλέφωνό σας είναι συμβατό.
Για περισσότερες πληροφορίες, επισκεφθείτε τη διεύθυνση www.garmin.com/bluetooth.
- Ολοκληρώστε ξανά τη διαδικασία σύζευξης.
Για να επαναλάβετε τη διαδικασία σύζευξης, πρέπει να καταργήσετε τη σύζευξη του τηλεφώνου σας με τη συσκευή (*Αποσύνδεση συσκευής Bluetooth, σελίδα 43*), και να ολοκληρώσετε τη διαδικασία σύζευξης (*Αντιστοίχιση του τηλεφώνου και των ακουστικών, σελίδα 39*).

Η συσκευή μου δεν εμφανίζεται ως αφαιρούμενη μονάδα δίσκου στον υπολογιστή μου

Στους περισσότερους υπολογιστές, η συσκευή συνδέεται μέσω του Πρωτοκόλλου μεταφοράς μέσω (MTP). Στη λειτουργία MTP, η συσκευή εμφανίζεται ως φορητή συσκευή και όχι ως αφαιρούμενη μονάδα δίσκου.

Η συσκευή μου δεν εμφανίζεται ως φορητή συσκευή στον υπολογιστή μου

Στους υπολογιστές Mac® και σε ορισμένους υπολογιστές Windows®, η συσκευή συνδέεται μέσω της λειτουργίας μαζικής αποθήκευσης USB. Στη λειτουργία μαζικής αποθήκευσης USB, η συσκευή εμφανίζεται ως αφαιρούμενη μονάδα δίσκου ή τόμος και όχι ως φορητή συσκευή. Οι εκδόσεις Windows πριν από το Windows XP Service Pack 3 χρησιμοποιούν τη λειτουργία μαζικής αποθήκευσης USB.

Η συσκευή μου δεν εμφανίζεται ούτε ως φορητή συσκευή, ούτε ως αφαιρούμενη μονάδα δίσκου ή τόμος στον υπολογιστή μου

- 1 Αποσυνδέστε το καλώδιο USB από τον υπολογιστή σας.
- 2 Απενεργοποιήστε τη συσκευή.
- 3 Συνδέστε το καλώδιο USB στη συσκευή και στη θύρα USB του υπολογιστή σας.

ΣΥΜΒΟΥΛΗ: Το καλώδιο USB πρέπει να συνδεθεί σε μια θύρα USB στον υπολογιστή σας και όχι σε διανομέα USB.

Η συσκευή ενεργοποιείται αυτόματα και μεταβαίνει στη λειτουργία MTP ή στη λειτουργία μαζικής αποθήκευσης USB. Στην οθόνη της συσκευής εμφανίζεται μια εικόνα της συσκευής που είναι συνδεδεμένη σε υπολογιστή.

ΣΗΜΕΙΩΣΗ: Εάν είναι συνδεδεμένες πολλές μονάδες δικτύου στον υπολογιστή σας, τα Windows ενδέχεται να μην είναι σε θέση να αντιστοιχίσουν γράμματα στις μονάδες Garmin. Για πληροφορίες σχετικά με την αντιστοίχιση γραμμάτων σε μονάδες, ανατρέξτε στο αρχείο βοήθειας για το λειτουργικό σας σύστημα.

Παράρτημα

Garmin PowerSwitch

ΠΡΟΕΙΔΟΠΟΙΗΣΗ

Η Garmin συνιστά ρητά η εγκατάσταση της συσκευής να πραγματοποιείται από έμπειρο προσωπικό με γνώσεις σε ηλεκτρικά συστήματα. Τυχόν λανθασμένη σύνδεση του καλωδίου τροφοδοσίας μπορεί να προκαλέσει φθορές στο όχημα ή στην μπαταρία, ακόμα και τραυματισμό.

Μπορείτε να χρησιμοποιήσετε μια συνδεδεμένη συσκευή Garmin PowerSwitch για τον έλεγχο των φώτων, των ανεμιστήρων και άλλων από τη συσκευή ζύμτο.

Θέματα σχετικά με τη στήριξη

- Η συσκευή πρέπει να τοποθετηθεί κοντά στην μπαταρία και εντός του εύρους του παρεχόμενου καλωδίου τροφοδοσίας.
- Η επιφάνεια στερέωσης πρέπει να είναι αρκετά γερή, ώστε να υποστηρίζει το βάρος της συσκευής.
- Η θέση πρέπει να παρέχει επαρκή χώρο για τη δρομολόγηση και τη σύνδεση όλων των καλωδίων.

Στερέωση της συσκευής

Προτού στερεώσετε τη συσκευή, πρέπει να επιλέξετε μια θέση στερέωσης και να αγοράσετε το κατάλληλο υλικό που απαιτείται για την επιφάνεια στερέωσης.

ΕΙΔΟΠΟΙΗΣΗ

Αποφεύγετε καλώδια, μετρητές, αερόσακους, καλύμματα αερόσακων, HVAC και άλλα αντικείμενα όταν τρυπάτε οπές-οδηγούς και όταν συνδέετε τη βάση στο όχημα. Η Garmin δεν φέρει ευθύνη για τυχόν ζημιές ή συνέπειες που προκύπτουν από την εγκατάσταση.

- 1 Τοποθετήστε τη βάση στήριξης στην επιλεγμένη θέση.



- 2 Χρησιμοποιήστε τη βάση στήριξης ως πρότυπο, για να σημειώσετε τις δύο θέσεις για τις βίδες ①.
- 3 Ανοίξτε οπές-οδηγούς (προαιρετικό).
Για ορισμένους τύπους υλικών στερέωσης, είναι απαραίτητο να ανοίξετε οπές-οδηγούς. Μην τρυπήσετε μέσα από τη βάση.
- 4 Στερεώστε με ασφάλεια τη βάση στήριξης στην επιφάνεια, χρησιμοποιώντας το κατάλληλο υλικό για την επιφάνεια στερέωσης.

Άνοιγμα του μπροστινού καλύμματος

Πρέπει να ανοίξετε το μπροστινό κάλυμμα για να πραγματοποιήσετε ηλεκτρικές συνδέσεις.

1 Σηκώστε την ασφάλεια του μπροστινού καλύμματος ① και περιστρέψτε την αριστερόστροφα.



2 Τραβήξτε το μπροστινό κάλυμμα, για να το αφαιρέσετε από τη συσκευή.



Σύνδεση αξεσουάρ

ΕΙΔΟΠΟΙΗΣΗ

Μην χρησιμοποιείτε τη συσκευή για τον έλεγχο ή την τροφοδοσία ενός βαρούλκου. Η μη τήρηση αυτής της ειδοποίησης θα μπορούσε να προκαλέσει ζημιά στο όχημα ή τη συσκευή σας.

Μην συνδέετε πηγές τροφοδοσίας σε ακροδέκτη εξόδου του αξεσουάρ. Η μη τήρηση αυτής της ειδοποίησης θα μπορούσε να προκαλέσει ζημιά στο όχημα ή τη συσκευή σας.

Απαιτήσεις αξεσουάρ:

- Επαληθεύστε την ονομαστική τιμή της έντασης ρεύματος κάθε αξεσουάρ προτού το συνδέσετε στη συσκευή Garmin PowerSwitch. Η συσκευή υποστηρίζει αξεσουάρ έως 30 A για κάθε κανάλι και μέγιστο 100 A για ολόκληρο το σύστημα.
 - Χρησιμοποιήστε καλώδια 10 AWG (6 mm²) για αξεσουάρ που χρησιμοποιούν 20 έως 30 A.
 - Χρησιμοποιήστε καλώδια 12 AWG (4 mm²) για αξεσουάρ που χρησιμοποιούν 10 έως 20 A.
 - Χρησιμοποιήστε καλώδια 14 AWG (2,5 mm²) για αξεσουάρ που χρησιμοποιούν λιγότερο από 10 A.
 - Χρησιμοποιήστε τους κατάλληλους ακροδέκτες μεγέθους για όλες τις συνδέσεις αξεσουάρ.
 - Σφίξτε με ασφάλεια όλους τους συνδέσμους των ακροδεκτών.
- 1 Συνδέστε το θετικό καλώδιο του αξεσουάρ ① σε έναν από τους ακροδέκτες του αξεσουάρ ② στη συσκευή Garmin PowerSwitch.

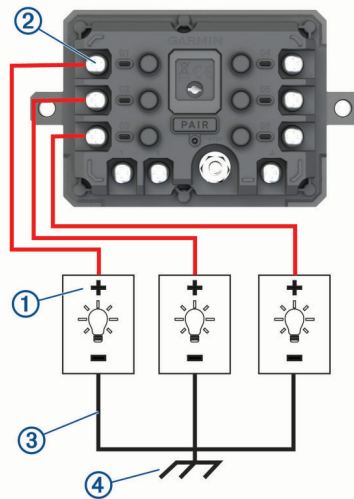

- 2 Συνδέστε το αρνητικό ή το καλώδιο γείωσης ③ σε ένα άβαφο καρφί γείωσης ④ στο πλαίσιο του οχήματος, σε ένα μπλοκ διανομής γείωσης, ή απευθείας στον αρνητικό πόλο της μπαταρίας.

⚠ ΠΡΟΣΟΧΗ

Μην συνδέετε τα προαιρετικά καλώδια γείωσης στον ακροδέκτη γείωσης (GND) της συσκευής Garmin PowerSwitch, καθώς κάτι τέτοιο θα μπορούσε να οδηγήσει σε τραυματισμό ή υλική ζημιά ή θα μπορούσε να επηρεάσει αρνητικά τη λειτουργία της συσκευής.

- 3 Βεβαιωθείτε ότι όλες οι ηλεκτρικές συνδέσεις είναι καλά σφιγμένες και δεν θα χαλαρώσουν κατά τη χρήση.

Σύνδεση μιας εισόδου ελέγχου

Μπορείτε να συνδεθείτε στους ακροδέκτες ελέγχου για να ενεργοποιήσετε τη συσκευή Garmin PowerSwitch, ώστε να ενεργοποιεί προσαρμόσιμες εξόδους. Για παράδειγμα, μπορείτε να συνδέσετε τη μίζα του οχήματός σας σε έναν ακροδέκτη εισόδου ελέγχου, για να ενεργοποιείτε αυτόματα τα αξεσουάρ, κάθε φορά που βάζετε μπρος το όχημά σας. Οι ακροδέκτες ελέγχου ανιχνεύουν ένα σήμα από 3,3 V έως 18 V. Μπορείτε να διαμορφώσετε τις λειτουργίες εξόδου με την εφαρμογή Garmin PowerSwitch.

Συνδέστε το καλώδιο ελέγχου από την πηγή ελέγχου στο όχημά σας σε έναν από τους δύο ακροδέκτες ελέγχου στη συσκευή Garmin PowerSwitch.

Σύνδεση της συσκευής στην τροφοδοσία αυτοκινήτου

Για να μπορέσετε να συνδέσετε τη συσκευή στην τροφοδοσία του αυτοκινήτου, πρέπει να αφαιρέσετε την προειδοποιητική ετικέτα από τον ακροδέκτη +12V στη συσκευή.

Πρέπει πάντα να επιβεβαιώνετε ότι όλες οι ηλεκτρικές συνδέσεις είναι ασφαλείς και δεν θα χαλαρώσουν κατά τη λειτουργία της συσκευής.

- 1 Συνδέστε το μεγάλο άκρο δακτυλίου του παρεχόμενου καλωδίου γείωσης ① στον αρνητικό ακροδέκτη της μπαταρίας του αυτοκινήτου.

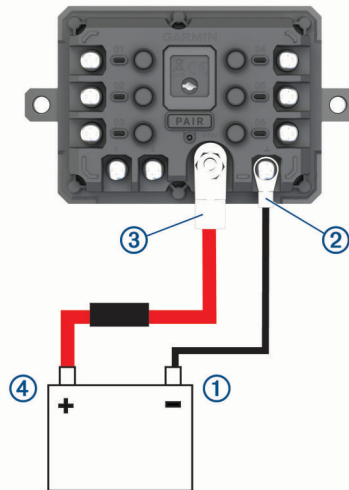

- 2 Συνδέστε το μικρό άκρο δακτυλίου του καλωδίου γείωσης στον ακροδέκτη **GND** ② στη συσκευή.
- 3 Συνδέστε το μικρό άκρο δακτυλίου του παρεχόμενου καλωδίου 12V στον ακροδέκτη **+12V** ③ στη συσκευή.
- 4 Σφίξτε το παξιμάδι $\frac{3}{8}$ ιντσών του ακροδέκτη +12V στην προδιαγραφή μέγιστης ροπής 4,52 N-m (40 lbf-in.).
Πρέπει να επιβεβαιώσετε ότι το παξιμάδι δεν μπορεί να χαλαρώσει με το χέρι.

ΕΙΔΟΠΟΙΗΣΗ

Μην σφίγγετε υπερβολικά τον ακροδέκτη +12V, για να αποφύγετε ζημιά στον ακροδέκτη.

- 5 Συνδέστε το μεγάλο άκρο δακτυλίου του καλωδίου 12V ④ στον θετικό ακροδέκτη της μπαταρίας του αυτοκινήτου.

Αντιστοίχιση με συσκευή πλοήγησης Garmin

Μπορείτε να αντιστοιχίσετε τη συσκευή Garmin PowerSwitch με μια συμβατή συσκευή πλοήγησης Garmin.

- 1 Ενεργοποιήστε τη συσκευή Garmin PowerSwitch και τοποθετήστε τη συμβατή συσκευή πλοήγησης Garmin εντός 1 μ. (3,3 ft.) από αυτήν.
- 2 Στη συμβατή συσκευή πλοήγησης, ανοίξτε την εφαρμογή Garmin PowerSwitch.
- 3 Ακολουθήστε τις οδηγίες που εμφανίζονται στην οθόνη για να ολοκληρώσετε τη διαδικασία αντιστοίχισης και ρύθμισης.

Εμφανίζεται το κύριο ταμπλό της εφαρμογής. Μόλις ολοκληρωθεί η αντιστοίχισή τους, οι συσκευές συνδέονται αυτόματα όταν είναι ενεργοποιημένες και εντός εμβέλειας.

Προδιαγραφές Garmin PowerSwitch

Διαστάσεις (Β x Π x Υ)	75 x 125 x 32 mm (2,95 x 4,92 x 1,26 in.)
Εύρος θερμοκρασιών λειτουργίας	Από -25° έως 85°C (από -13° έως 185°F)
Ασύρματη συχνότητα	2,4 GHz στα 10 dBm
Ισχύς εισόδου	Από 12 έως 16 V με το παρεχόμενο καλώδιο τροφοδοσίας αυτοκινήτου.
Μέγιστη έξοδος αξεσουάρ	30 A
Μέγιστη έξοδος συστήματος	100 A
Κατανάλωση ρεύματος με όλες τις εξόδους απενεργοποιημένες	3 mA
Τιμή αντοχής στο νερό	IEC 60529 IPX7 ²

Η συσκευή Garmin PowerSwitch δεν παραμένει συνδεδεμένη

- Επαληθεύστε ότι η συσκευή Garmin PowerSwitch τροφοδοτείται με ρεύμα.
- Επαληθεύστε ότι η τεχνολογία Bluetooth είναι ενεργοποιημένη στην αντιστοιχισμένη συσκευή πλοήγησης ή στο smartphone.
- Μετακινήστε τη συσκευή πλοήγησης ή το smartphone πιο κοντά στη συσκευή Garmin PowerSwitch που διαθέτετε.
- Επαληθεύστε ότι η μπαταρία του οχήματός σας παρέχει τουλάχιστον 12 V ισχύος.
Η συσκευή Garmin PowerSwitch απενεργοποιεί αυτόματα όλες τις εξόδους για να διατηρήσει την μπαταρία του οχήματος, όταν τροφοδοτείται με ισχύ μικρότερη από 11 V (*Τα αξεσουάρ μου δεν τροφοδοτούνται με ρεύμα, σελίδα 75*).

Τα αξεσουάρ μου δεν τροφοδοτούνται με ρεύμα

- Βεβαιωθείτε ότι η συσκευή Garmin PowerSwitch τροφοδοτείται με ρεύμα από την μπαταρία του οχήματος.
- Επαληθεύστε ότι η μπαταρία του οχήματός σας παρέχει τουλάχιστον 12 V ισχύος.
Η συσκευή Garmin PowerSwitch απενεργοποιεί αυτόματα όλες τις εξόδους για να διατηρήσει την μπαταρία του οχήματος, όταν τροφοδοτείται με ισχύ μικρότερη από 11 V. Οι εξόδοι ενεργοποιούνται ξανά, όταν η συσκευή αρχίσει να τροφοδοτείται με ισχύ μεγαλύτερη των 12 V.
- Βεβαιωθείτε ότι όλες οι ηλεκτρικές συνδέσεις είναι ασφαλείς και δεν θα χαλαρώσουν ενώ οδηγείτε.
- Βεβαιωθείτε ότι κάθε συνδεδεμένο αξεσουάρ χρησιμοποιεί λιγότερα από 30 A.
Αν κάποιο αξεσουάρ χρησιμοποιεί πάνω από 30 A, η συσκευή απενεργοποιεί αυτόματα τη συγκεκριμένη έξοδο.
- Βεβαιωθείτε ότι το συνολικό φορτίο του συστήματος δεν ξεπερνά τα 100 A.
Αν η συσκευή εντοπίσει ότι το φορτίο του συστήματος ξεπερνά τα 100 A, απενεργοποιεί αυτόματα όλες τις εξόδους.
- Ελέγξτε όλες τις ηλεκτρικές συνδέσεις για τυχόν βραχυκύκλωμα.

Ασύρματες κάμερες

Η συσκευή σας μπορεί να δείχνει σήμα βίντεο από μία ή περισσότερες συνδεδεμένες ασύρματες κάμερες (πωλούνται ξεχωριστά).

²*Η συσκευή είναι ανθεκτική σε τυχαία έκθεση σε νερό βάθους μέχρι και ενός μέτρου για 30 λεπτά. Για περισσότερες πληροφορίες, επισκεφθείτε το www.garmin.com/waterrating.

Αντιστοίχιση της κάμερας με συσκευή πλοήγησης Garmin

Μπορείτε να αντιστοιχίσετε την κάμερα με μια συμβατή συσκευή πλοήγησης Garmin. Για περισσότερες πληροφορίες σχετικά με συμβατές συσκευές Garmin, μεταβείτε στη σελίδα του προϊόντος στη διεύθυνση garmin.com/bc40.

- 1 Ενημερώστε τη συσκευή πλοήγησης με το πιο πρόσφατο λογισμικό.
Η συσκευή σας μπορεί να μην υποστηρίζει την κάμερα BC 40 χωρίς το πιο πρόσφατο λογισμικό. Για περισσότερες πληροφορίες σχετικά με την ενημέρωση του λογισμικού, ανατρέξτε στο εγχειρίδιο κατόχου για τη συσκευή πλοήγησης σας.
- 2 Τοποθέτηση μπαταριών στην κάμερα.
Η κάμερα μεταβαίνει αυτόματα στη λειτουργία αντιστοίχισης και η λυχνία LED αναβοσβήνει με μπλε χρώμα, ενώ η κάμερα βρίσκεται στη λειτουργία αντιστοίχισης. Η κάμερα παραμένει στη λειτουργία αντιστοίχισης για δύο λεπτά. Εάν λήξει η λειτουργία αντιστοίχισης, μπορείτε να αφαιρέσετε και να επανατοποθετήσετε τις μπαταρίες.
- 3 Τοποθετήστε τη συμβατή συσκευή πλοήγησης Garmin έξω από το όχημά σας και σε απόσταση 1,5 m (5 ft.) από την κάμερα, και ενεργοποιήστε τη συσκευή πλοήγησης.
Η συσκευή εντοπίζει αυτόματα την κάμερά σας και σας ζητά να την αντιστοιχίσετε με αυτήν.
- 4 Επιλέξτε **Ναι**.
ΣΥΜΒΟΥΛΗ: Εάν η συσκευή πλοήγησης δεν εντοπίσει αυτόματα την κάμερα, μπορείτε να επιλέξετε **Ρυθμίσεις > Ασύρματες κάμερες > Προσθήκη νέας κάμερας** για να την αντιστοιχίσετε μη αυτόματα. Η συσκευή αντιστοιχίζεται με την κάμερά σας.
- 5 Πληκτρολογήστε ένα όνομα για την κάμερα (προαιρετικά).
Θα πρέπει να χρησιμοποιήσετε ένα περιγραφικό όνομα που προσδιορίζει με σαφήνεια τη θέση της κάμερας.
- 6 Επιλέξτε **Τέλος**.

Προβολή της ασύρματης κάμερας

ΠΡΟΕΙΔΟΠΟΙΗΣΗ

Όταν χρησιμοποιείται σωστά, η συσκευή βελτιώνει τον βαθμό επίγνωσης των εκάστοτε συνθηκών. Όταν χρησιμοποιείται εσφαλμένα, η οθόνη μπορεί να αποσπάσει την προσοχή σας, οδηγώντας δυνητικά σε ατυχήματα με σοβαρούς ή και μοιραίους τραυματισμούς. Όταν το όχημα κινείται, φροντίστε να κοιτάτε την οθόνη μόνο στιγμιαία, ώστε να μην αποσπαστεί η προσοχή σας.

Από την αρχική οθόνη ή τον χάρτη, επιλέξτε .

Ευθυγράμμιση των γραμμών καθοδήγησης

Για βέλτιστη αναφορά, οι γραμμές καθοδήγησης πρέπει να είναι ευθυγραμμισμένες ώστε να αντανακλούν τα εξωτερικά άκρα του οχήματος. Θα πρέπει να ευθυγραμμίσετε τις γραμμές καθοδήγησης ξεχωριστά για κάθε κάμερα οπισθοπορείας. Όταν αλλάζετε τη γωνία της κάμερας, θα πρέπει αμέσως να ευθυγραμμίσετε ξανά τις γραμμές καθοδήγησης.

- 1 Τοποθετήστε το όχημά σας με την πλευρά του οδηγού στενά ευθυγραμμισμένη με κράσπεδο, ιδιωτικό δρόμο, ή γραμμές θέσης στάθμευσης.

ΣΥΜΒΟΥΛΗ: Μπορεί να είναι χρήσιμο να τοποθετήσετε το όχημα στο κέντρο μιας θέσης στάθμευσης και, στη συνέχεια, να κινηθείτε προς τα εμπρός στην επόμενη θέση. Αυτό σας επιτρέπει να χρησιμοποιήσετε τις γραμμές της θέσης στάθμευσης στο πίσω μέρος του οχήματος ως σημεία αναφοράς για ευθυγράμμιση.

- 2 Από την αντιστοιχισμένη συσκευή πλοήγησης Garmin, επιλέξτε **Ρυθμίσεις > Ασύρματες κάμερες**.
- 3 Επιλέξτε το όνομα της αντιστοιχισμένης συσκευής και επιλέξτε **Γραμμές καθοδήγησης > Προσαρμογή γραμμών καθοδήγησης**.
- 4 Χρησιμοποιήστε τα βέλη στις γωνίες της οθόνης για να μετακινήσετε τις άκρες της λευκής γραμμής καθοδήγησης στην πλευρά του οδηγού.

Η γραμμή καθοδήγησης θα πρέπει να εμφανίζεται απευθείας στο επάνω μέρος του κράσπεδου, του ιδιωτικού δρόμου ή της θέσης στάθμευσης.

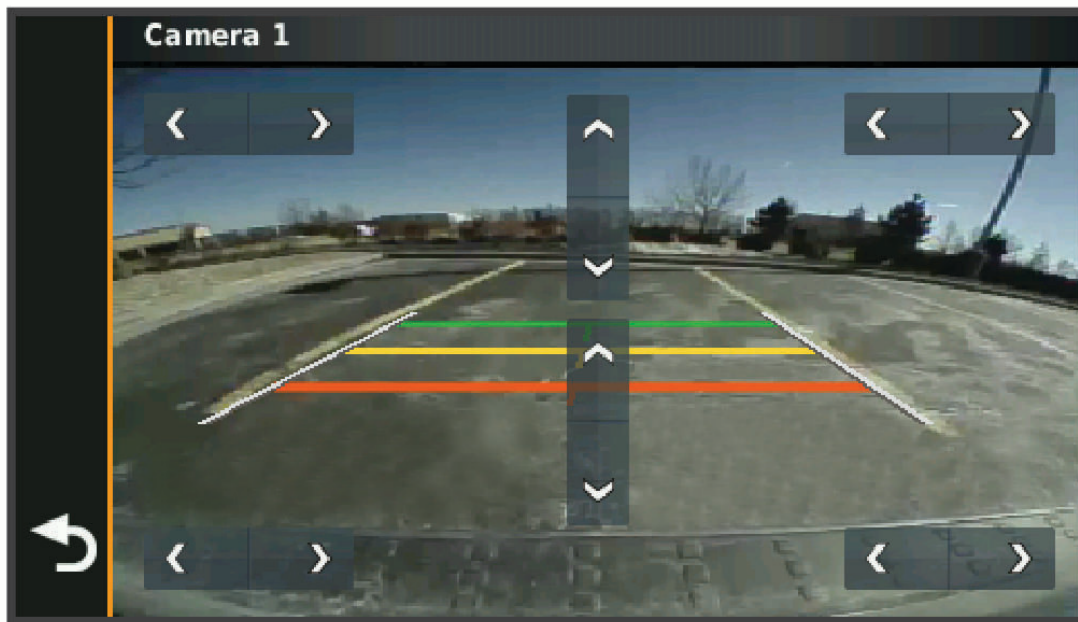

- 5 Χρησιμοποιήστε τα βέλη στο κέντρο της οθόνης για να μετακινήσετε τις έγχρωμες γραμμές καθοδήγησης απόσταση προς τα πάνω ή προς τα κάτω.
Η κόκκινη γραμμή καθοδήγησης θα πρέπει να ευθυγραμμιστεί με το τέρμα πίσω μέρος του οχήματός σας. Αυτό μπορεί να είναι ο πίσω προφυλακτήρας, ένας κοτσαδόρος ή άλλο αντικείμενο που προεξέχει από το πίσω μέρος του οχήματος.
- 6 Επανατοποθετήστε το όχημα με την πλευρά του συνοδηγού στενά ευθυγραμμισμένη με κράσπεδο, ιδιωτικό δρόμο, ή γραμμές θέσης στάθμευσης και χρησιμοποιήστε τα βέλη για να ευθυγραμμίσετε τη λευκή γραμμή καθοδήγησης στην πλευρά του συνοδηγού.
Οι γραμμές καθοδήγησης θα πρέπει να είναι συμμετρικές.

Τοποθέτηση κάρτας μνήμης για χάρτες και δεδομένα

Μπορείτε να τοποθετήσετε μια κάρτα μνήμης για να αυξήσετε το χώρο αποθήκευσης για χάρτες και άλλα δεδομένα στη συσκευή σας. Μπορείτε να αγοράσετε κάρτες μνήμης από ένα κατάστημα ηλεκτρονικών ειδών ή να επισκεφθείτε τη διεύθυνση www.garmin.com/maps για να αγοράσετε μια κάρτα μνήμης με προεγκατεστημένο λογισμικό χαρτογράφησης Garmin. Η συσκευή υποστηρίζει microSDκάρτες μνήμης χωρητικότητας από 4 έως 256 GB.

- 1 Εντοπίστε το χάρτη και την υποδοχή κάρτας μνήμης δεδομένων στη συσκευή σας (*Παρουσίαση συσκευής, σελίδα 1*).
- 2 Τραβήξτε το προστατευτικό κάλυμμα από την υποδοχή κάρτας microSD.
- 3 Σύρετε το κάλυμμα υποδοχής κάρτας microSD προς το άκρο της συσκευής.

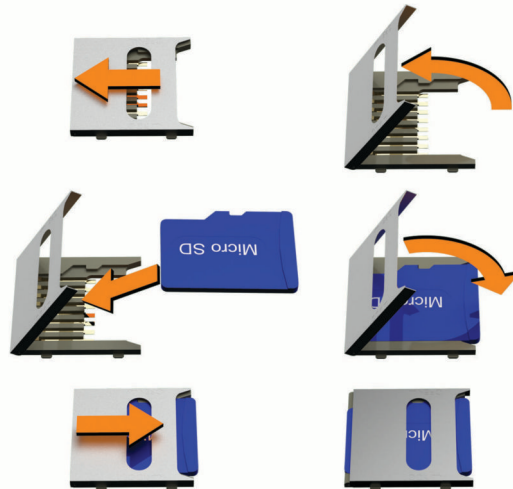

- 4 Τραβήξτε το κάλυμμα υποδοχής κάρτας microSD προς τα επάνω.
- 5 Τοποθετήστε μια κάρτα microSD στην υποδοχή.
ΣΗΜΕΙΩΣΗ: Επιβεβαιώστε ότι η κάρτα microSD ευθυγραμμίζεται με τις επαφές υποδοχής κάρτας.
- 6 Κλείστε το κάλυμμα κάρτας SD.
- 7 Σύρετε το κάλυμμα κάρτας SD προς το κέντρο της συσκευής.

Διαχείριση δεδομένων

Η συσκευή διαθέτει υποδοχή κάρτας μνήμης που σας επιτρέπει να αυξήσετε ακόμη περισσότερο τη μνήμη για την αποθήκευση δεδομένων.

ΣΗΜΕΙΩΣΗ: Η συσκευή είναι συμβατή με Windows 7 και νεότερες εκδόσεις, καθώς και με Mac OS 10.7 και νεότερες εκδόσεις.

Πληροφορίες για τις κάρτες μνήμης

Μπορείτε να αγοράσετε κάρτες μνήμης από οποιοδήποτε κατάστημα ηλεκτρονικών ή να αγοράσετε προεγκατεστημένο λογισμικό χαρτογράφησης της Garmin (www.garmin.com). Μπορούν να χρησιμοποιηθούν κάρτες μνήμης για την αποθήκευση αρχείων, όπως χαρτών και προσαρμοσμένων σημείων ενδιαφέροντος.

Σύνδεση της συσκευής σε υπολογιστή

Μπορείτε να συνδέσετε τη συσκευή στον υπολογιστή σας χρησιμοποιώντας ένα καλώδιο USB.

- 1 Συνδέστε τη μικρή άκρη του καλωδίου USB στη θύρα της συσκευής.
- 2 Συνδέστε τη μεγαλύτερη άκρη του καλωδίου USB σε μια θύρα στον υπολογιστή σας.
- 3 Όταν η συσκευή ζήτησέ σας ειδοποιήσει να μεταβείτε στη λειτουργία μεταφοράς αρχείων, επιλέξτε **Ναι**. Στην οθόνη της συσκευής εμφανίζεται μια εικόνα της συσκευής σας, συνδεδεμένης με έναν υπολογιστή. Ανάλογα με το λειτουργικό σύστημα του υπολογιστή σας, η συσκευή εμφανίζεται είτε ως φορητή συσκευή, είτε ως αφαιρούμενος δίσκος, είτε ως αφαιρούμενος τόμος.

Μεταφορά αρχείων GPX από τον υπολογιστή σας

Οι υπολογιστές Apple ενδέχεται να απαιτούν πρόσθετο λογισμικό τρίτων, όπως το Android File Transfer, για την ανάγνωση και εγγραφή αρχείων σε αυτήν τη συσκευή.

Αν έχετε ήδη δημιουργήσει πορείες που θέλετε να χρησιμοποιήσετε στη συσκευή σας, μπορείτε να μεταφέρετε αρχεία GPX απευθείας από τον υπολογιστή σας.

- 1 Συνδέστε τη συσκευή στον υπολογιστή ([Σύνδεση της συσκευής σε υπολογιστή, σελίδα 78](#)).

Η συσκευή εμφανίζεται ως φορητή συσκευή.

- 2 Ανοίξτε το πρόγραμμα αναζήτησης αρχείων του υπολογιστή σας.
- 3 Επιλέξτε ένα αρχείο GPX.
- 4 Επιλέξτε **Επεξεργασία > Αντιγραφή**.
- 5 Μεταβείτε στον φάκελο GPX στη συσκευή.
- 6 Επιλέξτε **Επεξεργασία > Επικόλληση**.

Μεταφορά δεδομένων από τον υπολογιστή σας

- 1 Συνδέστε τη συσκευή στον υπολογιστή ([Σύνδεση της συσκευής σε υπολογιστή, σελίδα 78](#)).

Ανάλογα με το λειτουργικό σύστημα του υπολογιστή σας, η συσκευή εμφανίζεται είτε ως φορητή συσκευή, είτε ως αφαιρούμενος δίσκος, είτε ως αφαιρούμενος τόμος.

- 2 Ανοίξτε το πρόγραμμα αναζήτησης αρχείων του υπολογιστή σας.
- 3 Επιλέξτε ένα αρχείο.
- 4 Επιλέξτε **Επεξεργασία > Αντιγραφή**.
- 5 Μεταβείτε σε ένα φάκελο στη συσκευή.

ΣΗΜΕΙΩΣΗ: Για αφαιρούμενο δίσκο ή τόμο, δεν πρέπει να τοποθετήσετε αρχεία στο φάκελο Garmin.

- 6 Επιλέξτε **Επεξεργασία > Επικόλληση**.

Αποσύνδεση του καλωδίου USB

Εάν η συσκευή είναι συνδεδεμένη στον υπολογιστή ως αφαιρούμενη μονάδα δίσκου ή τόμος, πρέπει να αποσυνδέσετε με ασφάλεια τη συσκευή από τον υπολογιστή, ώστε να αποφευχθεί η απώλεια δεδομένων. Εάν η συσκευή είναι συνδεδεμένη στον υπολογιστή με Windows ως φορητή συσκευή, δεν είναι απαραίτητο να την αποσυνδέσετε με ασφάλεια.

- 1 Εκτελέστε μια ενέργεια:
 - Για υπολογιστές Windows, κάντε κλικ στο εικονίδιο **Ασφαλής κατάργηση υλικού** στη γραμμή εργασιών και επιλέξτε τη συσκευή.
 - Για υπολογιστές Apple, επιλέξτε τη συσκευή, **Αρχείο > Εξαγωγή**.
- 2 Αποσυνδέστε το καλώδιο από τον υπολογιστή.

Προσθήκη δεδομένων BaseCamp™ σε Garmin Explore

Μπορείτε να εξαγάγετε τα αρχεία δεδομένων BaseCamp και να τα εισαγάγετε στο Garmin Explore για χρήση με τη συσκευή σας zūmo.

- 1 Εξαγάγετε τα δεδομένα σας από το BaseCamp:
 - Αν χρησιμοποιείτε υπολογιστή Apple, ανατρέξτε στην ενότητα [Εξαγωγή δεδομένων από το BaseCamp με τη χρήση υπολογιστή Apple, σελίδα 80](#).
 - Αν χρησιμοποιείτε PC, ανατρέξτε στην ενότητα [Εξαγωγή δεδομένων από το BaseCamp με τη χρήση υπολογιστή, σελίδα 80](#).
- 2 Εισαγάγετε τα δεδομένα σας BaseCamp στον ιστότοπο Garmin Explore ([Εισαγωγή δεδομένων στο Garmin Explore, σελίδα 80](#)).
- 3 Συγχρονίστε τα δεδομένα σας Garmin Explore με τη συσκευή σας zūmo ([Συγχρονισμός δεδομένων λογαριασμού Garmin Explore, σελίδα 26](#)).

Εξαγωγή δεδομένων από το BaseCamp με τη χρήση υπολογιστή

1 Ορίστε μια επιλογή:

- Για να κάνετε εξαγωγή όλων των δεδομένων BaseCamp που είναι αποθηκευμένα στον υπολογιστή σας, επιλέξτε **Η συλλογή μου** και κατόπιν πατήστε **Αρχείο > Εξαγωγή > Εξαγωγή της συλλογής μου**.
- Για να κάνετε εξαγωγή ενός ή περισσότερων στοιχείων ή μιας λίστας, επιλέξτε ένα ή περισσότερα στοιχεία ή μια λίστα και κατόπιν πατήστε **Αρχείο > Εξαγωγή > Εξαγωγή επιλογής**.

2 Πληκτρολογήστε ένα όνομα, επιλέξτε μια τοποθεσία για το αρχείο εξαγωγής, καθώς και τη μορφή αρχείου, και μετά πατήστε **Αποθήκευση**.

Εξαγωγή δεδομένων από το BaseCamp με τη χρήση υπολογιστή Apple

1 Ορίστε μια επιλογή:

- Για να κάνετε εξαγωγή όλων των δεδομένων BaseCamp που είναι αποθηκευμένα στον υπολογιστή σας, επιλέξτε **Η συλλογή μου** και κατόπιν πατήστε **Αρχείο > Εξαγωγή της συλλογής μου**.
- Για να κάνετε εξαγωγή ενός ή περισσότερων στοιχείων ή μιας λίστας, επιλέξτε ένα ή περισσότερα στοιχεία ή μια λίστα και κατόπιν πατήστε **Αρχείο > Εξαγωγή επιλεγμένων δεδομένων χρήστη**.

2 Πληκτρολογήστε ένα όνομα.

3 Επιλέξτε μια τοποθεσία για το αρχείο εξαγωγής.

4 Επιλέξτε τη μορφή αρχείου.

5 Επιλέξτε **Εξαγωγή**.

Εισαγωγή δεδομένων στο Garmin Explore

1 Μεταβείτε στο explore.garmin.com και συνδεθείτε στον λογαριασμό σας.

2 Επιλέξτε την καρτέλα **Χάρτης**.

3 Επιλέξτε .

4 Ακολουθήστε τις οδηγίες που εμφανίζονται στην οθόνη.

Προβολή κατάστασης σήματος GPS

Πατήστε παρατεταμένα το  για τρία δευτερόλεπτα.

Αγορά πρόσθετων χαρτών

1 Επισκεφθείτε τη σελίδα προϊόντων της συσκευής στη διεύθυνση garmin.com.

2 Κάντε κλικ στην καρτέλα **Χάρτης**.

3 Ακολουθήστε τις οδηγίες που εμφανίζονται στην οθόνη.

