

GARMIN®

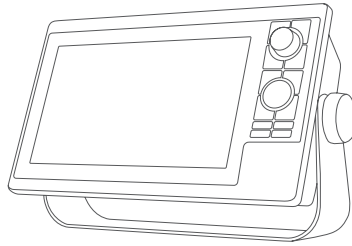

GPSMAP® 10X2/12X2 SERIEN INSTALLATIONSVEJLEDNING

Vigtige sikkerhedsoplysninger

⚠ ADVARSEL

Hvis disse advarsler og meddelelser ikke følges, kan det medføre personskade, beskadigelse af fartøjet eller enheden eller ringe produktydelse.

Se guiden *Vigtige produkt- og sikkerhedsinformationer* i æsken med produktet for at se produktadvarsler og andre vigtige oplysninger.

Ved tilslutning af strømkablet må du ikke fjerne inline-sikringsholderen. Den korrekte sikring skal være placeret som vist i produktspecifikationerne mhp. at undgå risiko for personskade eller produktskade pga. brand eller overophedning. Desuden vil tilslutning af strømkablet uden den korrekte sikring på rette plads gøre produktgarantien ugyldig.

⚠ FORSIGTIG

Bær altid beskyttelsesbriller, høreværn og støvmaske, når du borer, skærer eller sliber.

Frakobl fartøjets strømforsyning, før du begynder at installere enheden, for at undgå mulig personskade eller skader på enheden og fartøjet.

Før du tænder for strømmen til enheden, skal du sørge for, at den er korrekt jordet i henhold til instruktionerne i vejledningen for at undgå mulig personskade eller beskadigelse af enheden eller fartøjet.

BEMÆRK

Enheden skal installeres i overensstemmelse med disse instruktioner for at opnå den bedst mulige ydelse.

Når du borer eller skærer, skal du altid kontrollere, hvad der er på den anden side af overfladen, for at undgå skader på dit fartøj.

Læs hele installationsvejledningen, før du fortsætter med installationen. Hvis der opstår problemer under installationen, skal du kontakte Garmin® produktsupport.

Kontakt til Garmin Support

- Gå til support.garmin.com for at få hjælp og information, bl.a. produktvejledninger, ofte stillede spørgsmål, videoer og kundesupport.
- I USA skal du ringe på 913-397-8200 eller 1-800-800-1020.
- I Storbritannien skal du ringe på 0808 238 0000.
- I Europa skal du ringe på +44 (0) 870 850 1241.

Softwareopdatering

Du skal muligvis opdatere plottersoftwaren efter installationen. Se brugervejledningen på www.garmin.com/manuals/GPSMAP10x2-12x2 for at få instruktioner til, hvordan du opdaterer softwaren.



Nødvendigt værktøj

- Bor
 - Bøjlemontering: Bor, der er egnede til overfladen og udstyret
 - Planmontering: 14 mm ($\frac{9}{16}$ tommer), 6 mm ($\frac{1}{4}$ tommer) og 3,6 mm ($\frac{9}{64}$ tommer) (med møtrikskive), eller 3,2 mm ($\frac{1}{8}$ tommer) borehoved (uden møtrikskive)
- Nummer 2 stjerneskruestrækker
- Stik- eller rundsav
- Fil og sandpapir
- Marineforsegler (anbefalet)

Overvejelser om montering

BEMÆRK

Denne enhed skal monteres på et sted, der ikke er udsat for ekstreme temperaturer eller betingelser. Temperaturområdet for denne enhed er angivet i produktspecifikationerne. Længere tids påvirkning ved temperaturer uden for det angivne temperaturområde, ved opbevaring eller drift, kan forårsage fejl på enheden. Fejl og relaterede konsekvenser, der skyldes ekstreme temperaturer, er ikke dækket af garantien.

Når du vælger et monteringssted, skal du tage højde for disse overvejelser.

- Placeringen skal give optimal visning, mens du betjener fartøjet.
- Placeringen skal give let adgang til alle enhedens grænseflader, f.eks. tastatur, touchscreen og kortlæser, hvis det er relevant.
- Placeringen skal være stærk nok til at understøtte enhedens vægt og beskytte den mod kraftige vibrationer eller stød.
- For at undgå forstyrrelse af et magnetisk kompas må enheden ikke placeres tættere på et kompas end den sikkerhedsafstand for kompas, der er angivet i produktets specifikationer.
- Placeringen skal give plads til føring og tilslutning af alle kabler.
- Placeringen skal ikke være en flad, vandret overflade. Placeringen skal være i en lodret vinkel.

Placering og visningsvinkel skal testes, før du monterer enheden. Høje visningsvinkler fra over og under displayet kan resultere i et dårligt billede.

Bøjlemontering af enheden

BEMÆRK

Hvis du monterer beslaget på fiberglas med skruer, anbefales det at bruge et forsænkningshoved til at bore en frigangsforsænkning i kun det øverste lag af gelcoat. Dette modvirker, at gelcoat-laget revner, når du strammer skrueerne.

Du kan bruge et beslag til bøjlemontering (medfølger ikke) til at bøjlemontere enheden på en flad overflade.

1 Anvend beslaget til bøjlemontering ① som skabelon til at markere placeringen af forboringshullerne.

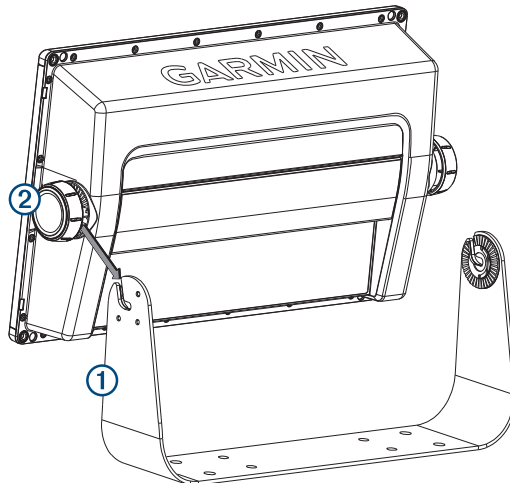

- 2 Bor forboringshuller.
- 3 Brug passende monteringskrue (medfølger ikke) til at fastgøre beslaget til bøjlemontering til monteringsoverfladen.
- 4 Montér knopperne til bøjlemontering ② på siderne af enheden.
- 5 Placer enheden til beslaget til bøjlemontering, og stram knopperne til bøjlemontering.

Plan montering af enheden

BEMÆRK

Vær omhyggelig, når du skærer hullet til planmontering af enheden. Der er kun en lille frirum mellem kassen og monteringshullerne, og hvis der skæres et hul, som er for stort, kan det ødelægge enhedens stabilitet, efter at den er monteret.

Den medfølgende skabelon og de medfølgende beslag kan bruges til planmontering af enheden i instrumentbrættet.

- 1 Tilpas skabelonen, og sørg for, at den passer på den plads, hvor enheden skal monteres.
- 2 Fastgør skabelonen til monteringsstedet.
- 3 Brug et 14 mm ($\frac{9}{16}$ tommer) borehoved til at bore et eller flere huller i hjørnerne af den fuldt optrukne linje på skabelonen for at forberede udskæringen af monteringsoverfladen.
- 4 Brug en nedstryger eller rotationsværktøj til at save monteringsfladen langs indersiden på skabelonen.
- 5 Placer enheden i udskæringen for at afprøve pasningen.
- 6 Brug om nødvendigt en fil og sandpapir til at tilpasse udskæringens størrelse.
- 7 Brug et lirkeværktøj som f.eks. et fladt stykke plastic eller en skruetrækker til forsigtigt at lirke hjørnerne af dækrammen fri, lad værktøjet glide ind mod midten, og fjern dækrammen.

BEMÆRK

Brug så vidt muligt plasticværktøj til at lirke med. Lirkning med metalværktøj som f.eks. en skruetrækker kan beskadige dækrammen og enheden.

- 8 Når enheden passer korrekt i udskæringen, skal du sikre, at enhedens monteringshuller flugter med de større 6 mm ($\frac{1}{4}$ tommer) huller på skabelonen.
- 9 Hvis monteringshullerne på enheden ikke flugter, skal du markere de nye hulplaceringer.
- 10 Vælg en funktion:
 - Hvis du bruger en møtrikskive, skal du bore et 6 mm ($\frac{1}{4}$ tommer) hul i den større hulplacering.
 - Hvis du ikke bruger en møtrikskive, skal du bore 3,2 mm ($\frac{1}{8}$ tommer) huller i de større hulplaceringer.
- 11 Start i et hjørne af skabelonen, og anbring en møtrikskive ① over det større hul ②, du borede i det foregående trin.

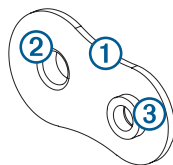

Hvis du bruger en møtrikskive, skal det lille hul ③ i møtrikskiven flugte med det lille hul i skabelonen.

- 12 Hvis det mindre hul i møtrikskiven ikke flugter med det mindre hul på skabelonen, skal den nye hulplacering markeres.
- 13 Hvis du bruger en møtrikskive, skal du bore et 3,6 mm ($\frac{9}{64}$ tommer) hul i den mindre hulplacering.
- 14 Gentag for at bekræfte placeringen af de resterende møtrikskiver og huller på skabelonen.
- 15 Fjern skabelonen fra monteringsoverfladen.

- 16 Start i et hjørne af monteringsstedet, og anbring en møtrikskive ④ bag på monteringsoverfladen, så den flugter med de store og små huller.

Den hævede del af møtrikskiven skal passe ind i det større hul.

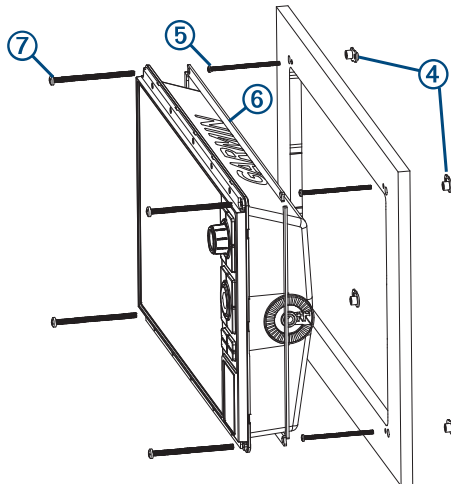

- 17 Fastgør møtrikskiven til monteringsoverfladen ved at fastspænde en medfølgende M3-skruer ⑤ gennem de mindre 3,6 mm ($\frac{9}{64}$ tommer) huller.
- 18 Montér skumpakningen ⑥ på bagsiden af enheden.
Skumpakningsstykkerne har klæbemiddel på bagsiden. Kontroller, at du har fjernet beskyttelsen, før du monterer stykkerne på enheden.
- 19 Hvis ikke du har adgang til bagsiden af enheden, efter at du har monteret den, skal du tilslutte alle de nødvendige kabler til enheden, inden du anbringer den i det udskårne hul.

BEMÆRK

For at forhindre korrosion på metalkontakterne skal ubrugte stik dækkes med de medfølgende vejrhætter.

- 20 Brug marineforsegler mellem monteringsfladerne og enheden for at tætne korrekt og undgå lækage bag instrumentbrættet.
- 21 Hvis du vil have adgang til bagsiden af enheden, skal du påføre forsegler rundt om udskæringen.
- 22 Anbring enheden i det udskårne hul.
- 23 Fastgør enheden til monteringsoverfladen ved hjælp af de medfølgende M4-skruer ⑦.
- 24 Aftør alt overskydende marineforsegler.
- 25 Monter dækrammen ved at trykke den på plads langs enhedens kant.

Overvejelser ved tilslutning

Når du har tilsluttet kablerne til enheden, skal du stramme låseringene for at fastgøre hvert kabel.

Strøm-/NMEA 0183-kabel

- Ledningsnettet forbinder enheden til strøm, NMEA 0183-enheder og en lampe eller et horn til alarmlys eller lydalarmer.
- Hvis det er nødvendigt at forlænge NMEA 0183-ledningerne eller alarmledningerne, skal du bruge 22 AWG (0,33 mm²)-ledning.
- Dette kabel indeholder en differential NMEA 0183-indgangs- og udgangsport.

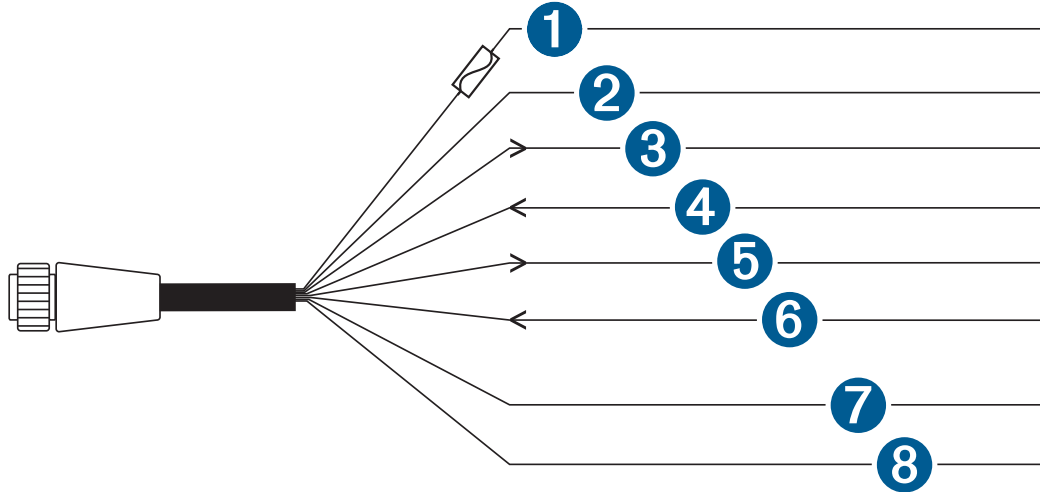

Element	Ledningsfarve	Ledningsfunktion
①	Rød	Strøm
②	Sort	Jord (strøm og NMEA 0183)
③	Blå	NMEA 0183 TxA (Ud +)
⑤	Grå	NMEA 0183 TxB (Ud -)
④	Brun	NMEA 0183 RxA (Ind +)
⑥	Violet	NMEA 0183 RxB (Ind -)
⑦	Orange	Tilbehør til
⑧	Gul	Alarm lav

Tilslutning af ledningsnettet til strøm

ADVARSEL

Ved tilslutning af strømkablet må du ikke fjerne inline-sikringsholderen. Den korrekte sikring skal være placeret som vist i produktspecifikationerne mhp. at undgå risiko for personskade eller produktskade pga. brand eller overophedning. Desuden vil tilslutning af strømkablet uden den korrekte sikring på rette plads gøre produktgarantien ugyldig.

- 1 Før ledningsnettet til en strømkilde og til enheden.
- 2 Tilslut den røde ledning til den positive (+) batteriterminal, og tilslut den sorte ledning til den negative (-) batteriterminal.
- 3 Montér om nødvendigt låseringen og O-ringen på enden af ledningsnettet.
- 4 Sæt kablet ind i POWER-stikket på bagsiden af enheden, og skub det godt på plads.
- 5 Drej låseringen med uret for at sætte kablet fast til enheden.

Yderligere overvejelser om jording

Enheden skulle ikke have behov for yderligere jording til stel i de fleste installationer. Hvis der opleves interferens, kan jordingskruen på huset bruges til at forbinde enheden til bådens vandjordingskredsløb for at undgå interferensen.

Garmin Marine Network - overvejelser

BEMÆRK

En Garmin Marine Network PoE-koblingsenhed til isolering (010-10580-10) skal anvendes ved tilslutning af en eventuel tredjepartsenhed, som f.eks. et FLIR® kamera, til et Garmin Marine Network. Tilslutning af en Power over Ethernet-enhed (PoE) direkte til en Garmin Marine Network-plotter ødelægger Garmin plotteren og kan ødelægge PoE-enheden. Hvis der tilsluttes en eventuel tredjepartsenhed direkte til en Garmin Marine Network plotter, vil det forårsage unormal adfærd på Garmin enhederne, herunder de enheder, der ikke slukker korrekt, eller softwaren bliver ubrugelig.

Enheden kan tilsluttes til yderligere Garmin Marine Network-enheder, der deler data, f.eks. radar, sonar og detaljerede kort. Når du tilslutter Garmin Marine Network-enheder til denne enhed, skal du tage højde for nedenstående:

- Alle enheder, der er sluttet til Garmin Marine Network skal sluttes til samme jordforbindelse. Hvis der bruges flere strømkilder til Garmin Marine Network-enheder, skal du binde alle jordforbindelser fra alle strømforsyninger sammen ved hjælp af en tilslutning med lav modstand eller forbinde dem til en fælles stelsamleskinne, hvis en sådan er tilgængelig.
- Der skal bruges et Garmin Marine Network-kabel til alle Garmin Marine Network-tilslutninger.
 - Der må ikke bruges CAT5-kabel og RJ45-stik fra tredjepart til Garmin Marine Network-forbindelser.
 - Du kan købe yderligere Garmin Marine Network-kabler og -stik hos din Garmin forhandler.
- ETHERNET portene på enheden, fungerer hver især som en netværksswitch. En hvilken som helst kompatibel enhed kan tilsluttes til en hvilken som helst ETHERNET-port, så det er muligt at dele data med alle enheder på båden, der er tilsluttet med et Garmin Marine Network-kabel.

Element	Beskrivelse
①	NMEA 2000 kompatibel Garmin enhed
②	GPS-antenne
③	Tænding eller serieafbryder
④	NMEA 2000 strømkabel
⑤	NMEA 2000 dropkabel
⑥	12 V DC-strømkilde
⑦	NMEA 2000 terminator eller backbonekabel
⑧	NMEA 2000 T-stik
⑨	NMEA 2000 terminator eller backbonekabel

NMEA 0183 Overvejelser om tilslutning

- Plotteren har en Tx-port (sender) og en Rx-port (modtager).
- Hver port har 2 ledninger med påskriften A og B ifølge NMEA 0183-konventionen. De tilsvarende ledninger A og B i hver intern port skal forbindes til ledningerne A (+) og B (-) på NMEA 0183-enheden.
- Du kan tilslutte én NMEA 0183-enhed til Rx-porten, så du kan sende data til denne plotter, og du kan tilslutte op til tre NMEA 0183-enheder parallelt til Tx-porten, så de kan modtage dataoutput fra denne plotter.
- Se installationsvejledningen for NMEA 0183-enheden for at identificere sende- (Tx) og modtageledningen (Rx).
- Du skal bruge 28-AWG-ledninger, der er skærmede og snoede, hvis du behøver længere ledninger. Lod alle forbindelser, og forsegl dem med varmekrymperør.
- Du må ikke tilslutte NMEA 0183-dataledninger fra denne enhed til jordkabel.
- Strømkablet fra plotteren og NMEA 0183-enhederne skal være tilsluttet til et almindeligt jordkabel.
- De interne NMEA 0183-porte og kommunikationsprotokoller konfigureres på plotteren. Se NMEA 0183-afsnittet i brugervejledningen til plotteren for at få flere oplysninger.
- Se brugervejledningen for plotteren for at få vist en liste over de godkendte NMEA 0183-sætninger, som plotteren understøtter.

NMEA 0183-enhedsforbindelser

Diagrammet viser tovejsforbindelser til både at sende og modtage data. Du kan også bruge diagrammet til envejskommunikation. For at modtage oplysninger fra en NMEA 0183 enhed skal du følge punkterne ①, ②, ③, ④ og ⑤ for at oprette forbindelse til Garmin enheden. For at sende oplysninger til en NMEA 0183 enhed, skal du følge punkterne ①, ②, ③, ⑥ og ⑦ for at oprette forbindelse til Garmin enheden.

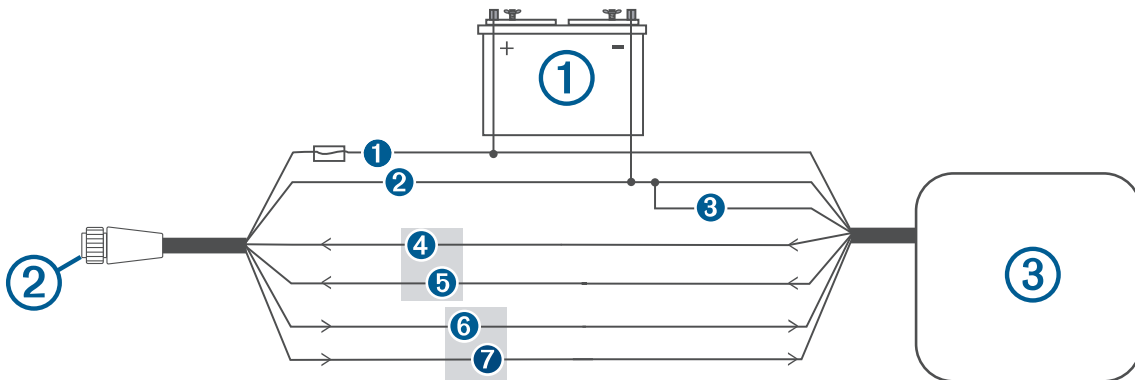

Element	Beskrivelse
①	Strømkilde
②	Strøm-/NMEA 0183-kabel
③	NMEA 0183-enhed

Element	Ledningsfunktion Garmin	Ledningsfarve Garmin	NMEA 0183 - Funktion af ledninger
①	Tænd/sluk	Rød	Tænd/sluk
②	Strøm jord	Sort	Strøm jord
③	Data jord	Sort	Data jord
④	Rx/A (Ind +)	Brun	Tx/A (Ud +)
⑤	Rx/B (Ind -)	Violet	Tx/B (Ud -)
⑥	Tx/A (Ud +)	Blå	Rx/A (Ind +)
⑦	Tx/B (Ud -)	Grå	Rx/B (Ind -)

Hvis NMEA 0183-enheden kun har én indgangsledning (modtage, Rx) (ingen A, B, + eller -), skal du ikke tilslutte den grå ledning.

Hvis NMEA 0183-enheden kun har én udgangsledning (sende, Tx) (ingen A, B, + eller -), skal du tilslutte den violette ledning til jord.

NMEA 0183 og strømkabeldiagram

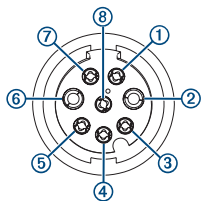

Ben-nummer	Ledningsfunktion	Ledningsfarve
③	NMEA 0183 Tx/A (Ud+)	Blå
④	NMEA 0183 Rx/A (Ind +)	Brun
①	NMEA 0183 Tx/B (Ud -)	Grå
⑦	NMEA 0183 Rx/B (Ind -)	Violet
⑤	Alarm	Gul
⑧	Tilbehør til	Orange
②	Jord (skærm)	Sort
⑥	VIN	Rød

Lampe- og horntilslutninger

Enheden kan bruges med en lampe, et horn eller begge dele for at afgive en lyd eller et lysglimt, når plotteren viser en meddelelse. Dette er valgfrit, og alarmledningen er ikke nødvendig, for at enheden fungerer normalt. Når du tilslutter enheden til en lampe eller et horn, skal du tage højde for nedenstående:

- Alarmkredsløbet skifter til en tilstand med lav spænding, når alarmen lyder.
- Den maksimale strøm er 1 A, og der kræves et relæ for at begrænse strømmen fra plotteren til 1 A.
- Hvis du vil skifte manuelt mellem visuelle alarmer og lydalarmer, kan du installere enpolede SPST-afbrydere.

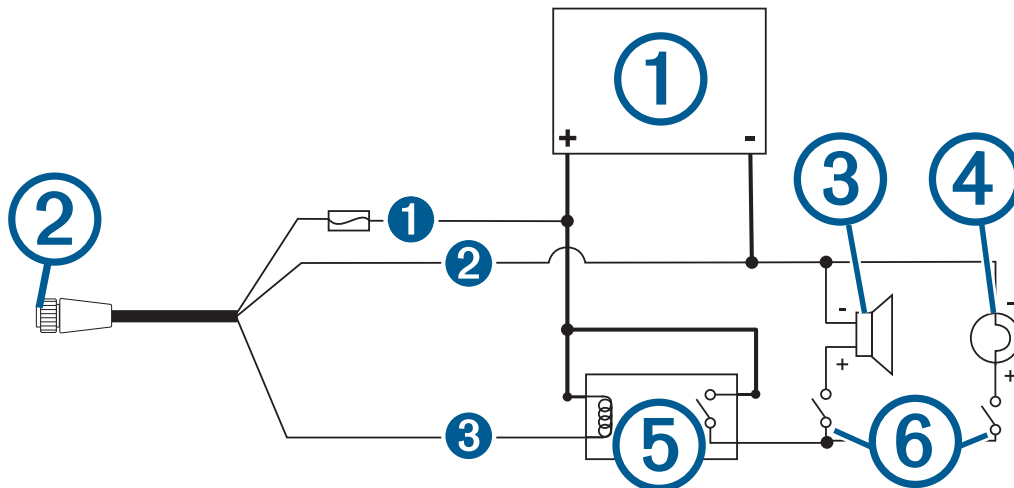

Element	Beskrivelse
①	Strømkilde
②	Strømkabel
③	Horn
④	Lampe
⑤	Relæ (1 A spolestrøm)
⑥	Tænd og sluk kontakterne for at aktivere og deaktivere advarsler med lampe eller horn

Element	Ledningsfarve	Ledningsfunktion
①	Rød	Tænd/sluk
②	Sort	Jord
③	Gul	Alarm

Kompositvideoovervejelser

Denne plotter tillader videoindgang fra kompositvideokilder ved hjælp af porten, der er mærket CVBS IN. Når kompositvideo tilsluttes, skal du følge disse overvejelser.

- CVBS IN porten anvender et BNC-stik. Du kan bruge en BNC til RCA-adapter til at forbinde en kompositvideokilde med RCA-stik til CVBS IN porten.
- Video deles på tværs af Garmin Marine Network, men deles ikke på tværs af NMEA 2000 netværket.

Specifikationer

Alle modeller

Temperaturområde	Fra -15° til 50°C (fra 5° til 122°F)
Materiale	Polycarbonatplast og trykstøbt aluminium
Vandtæthedsklasse	IEC 60529 IPX7 ¹
Indgangsspænding	Fra 10 til 32 V DC
Sikring	6 A, 125 V hurtigvirkende
NMEA 2000 LEN ved 9 V DC	2
NMEA 2000 forbrug	75 mA maks.
Sikkerhedsafstand for kompas	65 cm (25,5")
Hukommelseskort	2 SD [®] kortlæsere; maks. størrelse: 32 GB
Trådløs frekvens, sendeeffekt	2,4 GHz ved 15,26 dBm maksimalt

I0x2 modeller

Mål (B x H x D)	31,8 x 18,5 x 6,9 cm (12,5 x 7,3 x 2,7 tommer)
Displaystørrelse (B x H)	22,4 x 12,5 scm (8,8 x 4,9 tommer) 10,1 tommer diagonalt
Vægt	1,85 kg (4,1 lb.)
Maks. strømforbrug ved 10 V DC	32,4 W
Typisk strømforbrug ved 12 V DC	1,9 A
Maks. strømforbrug ved 12 V DC	2,7 A

I2x2 modeller

Mål (B x H x D)	35,8 x 22,6 x 6,9 cm (14,1 x 8,9 x 2,7 tommer)
Displaystørrelse (B x H)	26,2 x 16,3 cm (10,3 x 6,4 tommer) 12,1 tommer diagonalt
Vægt	2,34 kg (5,15 lb.)
Maks. strømforbrug ved 10 V DC	34,8 W
Typisk strømforbrug ved 12 V DC	2,2 A
Maks. strømforbrug ved 12 V DC	2,9 A

¹ Enheden tåler hændelig udsættelse for vand op til 1 meter i op til 30 minutter. Du kan finde flere oplysninger på www.garmin.com/waterrating.

NMEA 2000 PGN-oplysninger

Send og modtag

PGN	Beskrivelse
059392	ISO-bekræftelse
059904	ISO-anmodning
060160	ISO-transportprotokol: Dataoverførsel
060416	ISO-transportprotokol: Administration af tilslutning
060928	ISO-adresse påkrævet
065240	Anmodet adresse
126208	Anmod om gruppefunktion
126996	Produktoplysninger
126998	Konfigurationsoplysninger
127237	Retnings-/sporstyring
127245	Ror
127250	Fartøjsretning
127258	Magnetisk variation
127488	Motorparametre: hurtig opdatering
127489	Motorparametre: dynamiske
127493	Gearparametre: dynamiske
127505	Væskniveau
127508	Batteristatus
128259	Hastighed: i forhold til vand
128267	Vanddybde
129025	Position: hurtig opdatering
129026	COG/SOG: hurtig opdatering
129029	GNSS-positionsdata
129283	Cross Track-fejl
129284	Navigationsdata
129539	GNSS DOP'er
129540	Antal synlige GNSS-satellitter
130060	Etiket
130306	Vinddata
130310	Miljøparametre (forældet)
130311	Miljøparametre (forældet)

PGN	Beskrivelse
130312	Temperatur (forældet)

Send

PGN	Beskrivelse
126464	Send og modtag gruppefunktion for PGN-oversigt
126984	Alarmsvar
127497	Tripparametre: Motor

Modtag

PGN	Beskrivelse
065030	Gennemsnitligt vekselstrømsforbrug for generator (GAAC)
126983	Alarm
126985	Alarmtekst
126987	Tærskelværdi for alarm
126988	Alarmværdi
126992	Systemtid
127251	Drejehastighed
127257	Attitude
127498	Motorparametre: statiske
127503	Status for vekselstrømsindgang (forældet)
127504	Status for vekselstrømsudgang (forældet)
127506	Detaljeret vekselstrømsstatus
127507	Opladerstatus
127509	Inverterstatus
128000	Nautisk afdriftsvinkel
128275	Afstandslog
129038	AIS Klasse A - positionsrapport
129039	AIS Klasse B - positionsrapport
129040	AIS Klasse B - udvidet positionsrapport
129044	Referencepunkt
129285	Navigation: Rute-/waypoint-oplysninger
129794	AIS Klasse A - statiske og trafikrelaterede data
129798	AIS SAR flyposition
129799	Radiofrekvens-/tilstand/-effekt

PGN	Beskrivelse
129802	AIS SRM (sikkerhedsrelaterede beskeder)
129808	DSC-opkaldsoplysninger
129809	AIS Klasse B "CS" - statistisk datarapport, del A
129810	AIS Klasse B "CS" - statistisk datarapport, del B
130313	Fugtighed
130314	Faktisk tryk
130316	Temperatur: Udvidet område
130576	Trimfanestatus
130577	Retningsdata

NMEA 0183 oplysninger

Send

Sætning	Beskrivelse
GPAPB	APB: Kurs/sporkontrol (autopilot) sætning "B"
GPBOD	BOD: Pejling (start til destination)
GPBWC	BWC: Pejling og afstand til waypoint
GPGGA	GGA: Global Positioning System-positionsdata
GPGLL	GLL: Geografisk position (breddegrad/længdegrad)
GPGSA	GSA: GNSS DOP og aktive satellitter
GPGSV	GSV: Synlige GNSS-satellitter
GPRMB	RMB: Anbefalet minimum for navigationsoplysninger
GPRMC	RMC: Anbefalet minimum for specifikke GNSS-data
GPRTE	RTE: Ruter
GPVTG	VTG: Kurs og fart over grunden
GPWPL	WPL: Waypointposition
GPXTE	XTE: Cross Track-fejl
PGRME	E: Estimeret fejl
PGRMM	M: Kortdatum
PGRMZ	Z: Højde
SDDBT	DBT: Dybde under transducer
SDDPT	DPT: Dybde
SDMTW	MTW: Vandtemperatur
SDVHW	VHW: Fart gennem vand og kurs

Modtag

Sætning	Beskrivelse
DPT	Dybde
DBT	Dybde under transducer
MTW	Vandtemperatur
VHW	Fart gennem vand og kurs
WPL	Waypointposition
DSC	Oplysninger om digitalt selektivt opkald
DSE	Udvidet digitalt selektivt opkald
HDG	Kurs, afvigelse og variation
HDM	Kurs, magnetisk
MWD	Vindretning og -hastighed
MDA	Meteorologisk composite
MWV	Vindhastighed og -vinkel
VDM	AIS VHF datalink-besked

Du kan købe samtlige oplysninger om National Marine Electronics Association (NMEA)-format og -sætninger hos www.nmea.org.

© 2020 Garmin Ltd. eller dets datterselskaber

Garmin®, Garmin logoet og GPSMAP® er varemærker tilhørende Garmin Ltd. eller dets datterselskaber, registreret i USA og andre lande. Disse varemærker må ikke anvendes uden udtrykkelig tilladelse fra Garmin.

NMEA®, NMEA 2000® og NMEA 2000 logoet er registrerede varemærker tilhørende National Marine Electronics Association. FLIR® er et registreret varemærke tilhørende FLIR Systems, Inc. SD®, og SDHC-logoet er varemærker tilhørende SD-3C, LLC.

