

GARMIN®

ZÜMO® XT3

Navigacijski uređaj za motocikliste

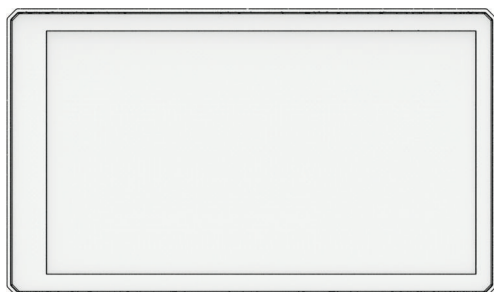

**Korisnički
priručnik**

Sadržaj

Početak rada.....	6	Brisanje poruka u aplikaciji Garmin Messenger.....	17
Pregled uređaja zūmo® XT3 - 6 in.....	6	Prikazivanje obavijesti o zakonskim propisima za nošenje kacige.....	18
Pregled uređaja zūmo® XT3 - 4.7 in.....	6	Pretraživanje zakona o nošenju kaciga.....	18
Uključivanje i isključivanje uređaja.....	7	Navigacija do odredišta.....	19
Zaključavanje i otključavanje dodirnog zaslona.....	7	Rute.....	19
Primanje GPS signala.....	7	Pokretanje rute.....	19
Ikone statusne trake.....	7	Vožnja rutom s pomoću funkcije Garmin Adventurous Routing™.....	19
Korištenje gumba na zaslonu.....	7	Početak rute do točke na karti.....	19
Podešavanje glasnoće.....	8	Prelazak na početnu točku.....	20
Korištenje audio miksera.....	8	Planiranje rute.....	20
Podešavanje svjetline zaslona.....	8	Vaša ruta na karti.....	20
Instalacija.....	9	Pomoć za aktivne trake.....	21
Montiranje uređaja na motocikl.....	9	Pregledavanje skretanja i uputa.....	21
Nosač za motocikl s napajanjem.....	9	Prikaz cijele rute na karti.....	21
Montaža podnožja ručke.....	9	Dolazak na odredište.....	21
Montaža nosača.....	11	Parkiranje u blizini odredišta.....	22
Montiranje uređaja na nosač za motocikl.....	12	Sažetak vožnje.....	22
Skidanje uređaja s nosača motocikla.....	12	Promjena aktivne rute.....	22
Montiranje uređaja u automobil.....	12	Dodavanje lokacije ruti.....	22
		Oblikovanje rute.....	22
		Obilazak.....	22
		Zaustavljanje rute.....	23
		Izbjegavanje zastoja, cestarina i područja.....	23
		Izbjegavanje zastoja u prometu na ruti.....	23
		Značajke izbjegavanja ceste.....	23
		Izbjegavanje cesta s naplatom.....	23
		Prilagođena izbjegavanja.....	23
		Praćenje goriva.....	24
		Omogućavanje praćenja goriva.....	24
		Postavljanje upozorenja za nisku razinu goriva.....	24
		Ponovno postavljanje kilometraže na spremniku za gorivo.....	24
		Omogućivanje predlaganja zaustavljanja na benzinskim postajama.....	24
Funkcije pomoći u vožnji i upozorenja.....	14	Korištenje karte.....	25
Omogućavanje ili onemogućavanje upozorenja za vozača.....	14	Alati karte.....	25
Kamere za mjerenje brzine i prolazak kroz crveno svjetlo.....	14	Pregledavanje alata karte.....	25
Prepoznavanje nezgode i obavijesti....	14	Nadolazi.....	25
Postavljanje kontakata u hitnim slučajevima.....	15		
Otkazivanje obavijesti o nezgodi.....	15		
Onemogućavanje obavijesti o nezgodama.....	15		
inReach® daljinski upravljač.....	15		
Povezivanje uređaja inReach®.....	15		
SOS.....	16		
Aplikacija Garmin Messenger™.....	16		
Upotreba aplikacije Garmin Messenger.....	17		
Kreiranje objave u aplikaciji Garmin Messenger.....	17		

Prikaz nadolazećih lokacija.....	26
Prilagođavanje kategorija	
Nadolazi.....	26
Nadolazeći gradovi.....	26
Pregledavanje nadolazećih gradova i usluga izlaza s autoceste.....	26
Informacije o putu.....	26
Prikaz podataka o putu na karti.....	26
Pregledavanje podataka o putu.....	26
Ponovno postavljanje informacija o putovanju.....	26
Pregled prometnih informacija.....	27
Prilagođavanje karte.....	27
Prilagođavanje slojeva karte.....	27
Promjena podatkovnog polja karte.....	28
Promjena prečaca na karti.....	28
Promjena izgleda karte.....	28
Zamjena područja karte.....	28

Pronalaženje i spremanje lokacija...29

Točke interesa.....	29
Pronalaženje lokacije pomoću trake za pretraživanje.....	29
Traženje lokacije prema kategoriji.....	29
Navigiranje do točke interesa na mjestu.....	30
Rezultati traženja lokacija.....	30
Promjena područja pretraživanja.....	30
Parkiralište.....	31
Traženje parkirališta blizu trenutne lokacije.....	31
Traženje parkinga blizu naznačene lokacije.....	31
Alati za pretraživanje.....	31
Traženje adrese.....	31
Traženje križanja.....	31
Traženje lokacije pomoću koordinata.....	31
Traženje nacionalnih parkova.....	32
Pronalaženje Ultimate Campgrounds točaka interesa.....	32
Tripadvisor®.....	32
Pronalaženje Tripadvisor® točaka interesa.....	32
Popularna mjesta.....	33
Pregledavanje nedavno pronađenih lokacija.....	33

Brisanje popisa nedavno pronađenih mjesta.....	33
Pregled podataka o trenutnom položaju.....	33
Traženje usluga i benzinskih crpki u hitnim slučajevima.....	33
Dobivanje uputa do vaše trenutne lokacije.....	33
Dodavanje prečaca.....	33
Uklanjanje prečaca.....	33
Spremanje lokacija.....	33
Spremanje lokacije.....	33
Spremanje trenutne lokacije.....	34
Uređivanje spremljene lokacije.....	34
Prikaz spremljenih stavki.....	34
Dijeljenje spremljene stavke.....	34
Sinkroniziranje podataka Garmin® računa.....	35

Profili vozila..... 36

Izmjenjivanje profila vozila.....	36
Dodavanje profila vozila.....	36
Uređivanje profila vozila.....	36

Live usluge, prometne informacije i funkcije pametnog telefona..... 37

Uparivanje s pametnim telefonom.....	37
Uparivanje bežičnih slušalica.....	37
Pametne obavijesti.....	37
Primanje obavijesti.....	37
Pregledavanje popisa obavijesti.....	38
Hands-free pozivanje.....	38
Uspostavljanje poziva.....	38
Upotreba opcija za poziv u tijeku....	39
Prekid veze s Bluetooth® uređajem.....	39
Brisanje uparenog telefona.....	39

Korištenje aplikacija..... 40

Aplikacija Garmin Performance.....	40
Pretplata za Garmin Performance Package™.....	40
Pokretanje sesije na stazi.....	41
Pokretanje sesije utrke ubrzanja.....	42
Kutovi nagiba.....	43
Aplikacija Garmin PowerSwitch™.....	43
Aktiviranje prekidača napajanja.....	43
Isključivanje svih prekidača.....	44

Prilagođavanje gumba.....	44	Trase.....	52
Dodjela prekidača za upravljački ulaz.....	44	Snimanje tragova.....	52
Dodavanje prilagođenog izgleda.....	44	TracBack®.....	52
Rutine.....	45	Praćenje nedavne trase.....	52
Radio.....	45	Spremanje nedavnog traga kao rute.....	52
Odabir stanice s popisa.....	46	Prikaz prometa na karti.....	52
Odabir radijskog kanala.....	46	Traženje prometnih nezgoda.....	52
Prilagođavanje blokade šuma.....	46	Pregled vremenske prognoze.....	52
Dodavanje prilagođene radijske stanice.....	46	Pregled meteorološkog radara.....	52
Odabir tona potvrde.....	46	Pregled prethodnih ruta i odredišta....	53
Isključivanje radija.....	46	Postavke.....	54
Omogućivanje funkcije Push-to-Talk putem slušalica.....	46	Postavke telefona i slušalica.....	54
Glasovni prijenos.....	46	Postavke telefona.....	54
Podešavanje glasnoće radija.....	47	Postavke slušalica.....	54
Postavke radija.....	47	Wi-Fi® postavke.....	54
Group Ride.....	47	Postavke karte.....	54
Pokretanje vožnje u skupini na mobilnom uređaju.....	47	Postavke navigacije.....	54
Pokretanje vožnje u skupini na uređaju Radio.....	47	Postavke prometa.....	55
Pridruživanje vožnji u skupini.....	47	Postavljanje simulirane lokacije.....	55
Ponovno pridruživanje nedavnoj vožnji u skupini.....	48	Postavke pomoći za vozača.....	55
Dodavanje vozača u vožnju u skupini na uređaju Radio.....	48	Postavke zaslona.....	55
Slanje poruke.....	48	Postavke sustava.....	55
Prijenos lokacije.....	48	Postavljanje formata položaja.....	56
Pregled obavijesti o vožnji u skupini.....	48	Postavljanje vremena.....	56
Izlazak iz vožnje u skupini.....	48	Postavke uređaja i privatnosti.....	56
Postavke za vožnju u skupini.....	48	Zaključavanje zaslona.....	56
Kontroler na upravljaču.....	49	Vraćanje postavki.....	56
Postavljanje gumba.....	49	Upravljanje podacima.....	58
Bežične kamere.....	49	O memorijskim karticama.....	58
Uparivanje uređaja s bežičnom kamerom.....	49	Umetanje memorijske kartice za karte i podatke.....	58
Pregled bežične kamere.....	49	Priključivanje uređaja na računalo.....	58
Vožnje Great Rides.....	50	Prijenos GPX datoteka s računala.....	58
Označavanje vožnje.....	50	Prijenos podataka s računala.....	58
Sinkroniziranje vožnji Great Rides... ..	51	Iskopčavanje USB kabela.....	59
Navigiranje označenom vožnjom....	51	Informacije o uređaju.....	60
Player glazbe.....	51	Pregled pravnih informacija i informacija o usklađenosti s propisima na e-oznaci.....	60
Dodavanje alata player glazbe na kartu.....	51	Specifikacije.....	60
Mijenjanje izvora medija.....	51	Zahtjevi za punjenje.....	60
		Informações de Radiocomunicação.....	0

Punjenje uređaja..... 60

Održavanje uređaja..... 61

Garmin® centar za podršku..... 61

Nadogradnje karata i softvera..... 61

Nadogradnja karata i softvera putem

Wi-Fi® mreže..... 61

Nadogradnja karata i softvera putem

softvera Garmin Express™ 62

Postupanje s uređajem..... 63

Čišćenje vanjskog kućišta..... 63

Čišćenje dodirnog zaslona..... 63

Ponovno pokretanje uređaja..... 63

Rješavanje problema..... 64

Uređaj ne može primiti satelitske
signale..... 64

Uređaj se ne povezuje s telefonom.... 64

Moj uređaj ne kontaktira moj kontakt u
hitnim slučajevima..... 64

Baterija se vrlo brzo prazni..... 64

Vakuumski nosač pada s vjetrobranskog
stakla..... 64

Uređaj se ne prikazuje niti kao prijenosni
uređaj niti kao prijenosni pogon na
računalu..... 64

Početak rada

⚠ UPOZORENJE

U kutiji proizvoda potražite list *Važni podaci o sigurnosti i proizvodu* koji sadrži upozorenja i druge važne informacije o proizvodu.

- 1 Povežite se s Wi-Fi® mrežom (*Povezivanje s Wi-Fi® mrežom, stranica 61*) (nije obavezno).
- 2 Uparite svoj Bluetooth® telefon i slušalice (*Uparivanje s pametnim telefonom, stranica 37*) (nije obavezno).
- 3 Nadogradite karte i softver na svom uređaju (*Nadogradnje karata i softvera, stranica 61*).
- 4 Primite GPS signale (*Primanje GPS signala, stranica 7*).
- 5 Montirajte uređaj i priključite ga na napajanje (*Instalacija, stranica 9*).
- 6 Podesite svjetlinu zaslona (*Podešavanje svjetline zaslona, stranica 8*).
- 7 Navigirajte do svog odredišta (*Pokretanje rute, stranica 19*).

Pregled uređaja zūmo® XT3 - 6 in.

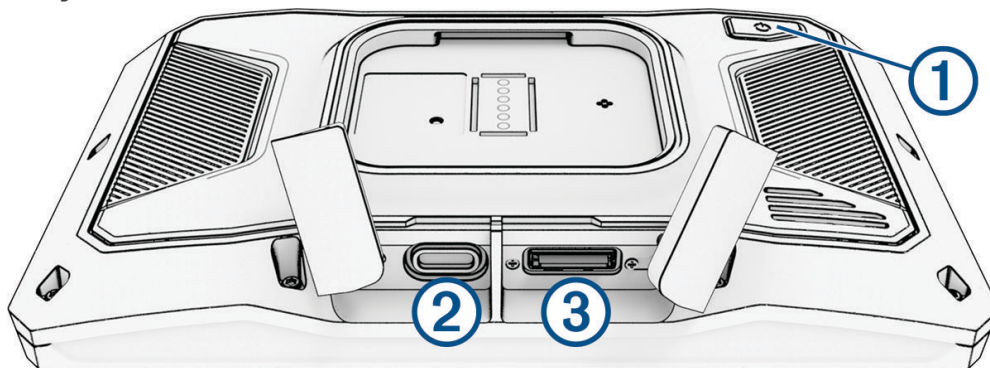

①	Gumb napajanja
②	USB-C® priključak za napajanje i prijenos podataka
③	Utor za microSD® memorijsku karticu

Pregled uređaja zūmo® XT3 - 4.7 in.

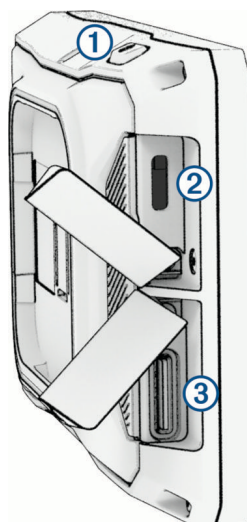

①	Gumb napajanja
②	USB-C® priključak za napajanje i prijenos podataka
③	Utor za microSD® memorijsku karticu

Uključivanje i isključivanje uređaja

- Za uključivanje uređaja pritisnite gumb napajanja ili priključite uređaj na napajanje.
- Dok je uređaj uključen pritisnite gumb napajanja kako biste ga postavili u način rada za uštedu energije. U načinu rada za uštedu energije zaslon je isključen i uređaj troši veoma malo energije, ali može se u trenutku aktivirati i biti spreman za upotrebu.
SAVJET: Uređaj će se puniti brže ako ga za vrijeme punjenja baterije prebacite u način rada za uštedu energije.
- Za potpuno isključivanje uređaja držite gumb napajanja dok se na zaslonu ne prikaže odzivnik, a zatim odaberite **Isključivanje**.
Odzivnik će se prikazati nakon pet sekundi. Ako gumb napajanja otpustite prije nego što se prikaže odzivnik, uređaj će ući u način rada za uštedu energije.

Zaključavanje i otključavanje dodirnog zaslona



Dodirni zaslon možete zaključati kako biste spriječili nepoželjnu interakciju tijekom vožnje. To može biti praktično tijekom kiše te u drugim stanjima okoliša koja mogu utjecati na dodirni zaslon.

- Za zaključavanje dodirnog zaslona zadržite gumbi napajanja do prikaza odzivnika na zaslonu pa odaberite **Zaključaj zaslon**.
Odzivnik će se prikazati nakon pet sekundi. Ako gumb napajanja otpustite prije nego što se prikaže odzivnik, uređaj će ući u način rada za uštedu energije.
- Za otključavanje zaslona pritisnite gumb napajanja.

Primanje GPS signala











Kad uključite navigacijski uređaj, GPS prijemnik mora prikupiti satelitske podatke i odrediti trenutni položaj. Vrijeme potrebno da prijemnik primi satelitske signale ovisi o nekoliko čimbenika, među ostalim i o tome koliko ste udaljeni od lokacije na kojoj ste zadnje koristili navigacijski uređaj, imate li neometan pogled na nebo i koliko je vremena prošlo od posljednjeg korištenja navigacijskog uređaja. Pri prvom uključivanju navigacijskog uređaja možda će biti potrebno nekoliko minuta da se satelitski signal pronađe.

- 1 Uključite uređaj.
- 2 Pričekajte da uređaj pronađe satelite.
- 3 Prema potrebi izađite na otvoren prostor, podalje od visokih zgrada i stabala.

 na traci statusa prikazuju jačinu satelitskog signala. Kada je popunjeno najmanje pola stupaca koji označavaju jačinu signala, uređaj je spreman za navigaciju. Dodirom ikone  možete prikazati više detalja o vašem satelitskom signalu, primjerice točnost trenutne lokacije.

Ikone statusne trake







Statusna traka nalazi se na vrhu glavnog izbornika. Ikone statusne trake prikazuju informacije o značajkama na uređaju. Možete odabrati neke ikone za promjenu postavki ili prikaz dodatnih informacija.

	Status GPS signala. Odaberite za prikaz preciznosti GPS-a i primljenih satelitskih podataka .
	Status Bluetooth® tehnologije. Odaberite za prikaz Bluetooth postavki (<i>Postavke telefona i slušalica, stranica 54</i>).
	Jačina Wi-Fi® signala. Odaberite za promjenu Wi-Fi postavki (<i>Wi-Fi® postavke, stranica 54</i>).
	Uspostavljena veza za hands-free pozivanje. Odaberite kako biste uputili poziv (<i>Hands-free pozivanje, stranica 38</i>).
	Aktivni profil vozila. Odaberite za prikaz postavki profila vozila.
	Trenutno vrijeme. Odaberite za postavljanje vremena (<i>Postavljanje vremena, stranica 56</i>).
	Razina baterije.
	Status povezanosti s aplikacijom Tread® (<i>Uparivanje s pametnim telefonom, stranica 37</i>).
	Temperatura. Odaberite za prikaz vremenske prognoze (<i>Pregled vremenske prognoze, stranica 52</i>).
	Status goriva. Odaberite za prikaz informacija o praćenju goriva (<i>Praćenje goriva, stranica 24</i>).



Korištenje gumba na zaslonu

Gumbi na zaslonu omogućuju navigaciju stranicama, izbornicima i opcijama u izbornicima na uređaju.

- Odaberite  za povratak na prethodni zaslon izbornika.

- Zadržite  za brzi povratak u glavni izbornik.
- Odaberite  ili  za kretanje kroz popise ili izbornike.
- Zadržite  ili  za brže kretanje.
- Odaberite  za prikaz kontekstnog izbornika opcija za trenutni zaslon.

Podešavanje glasnoće

- 1 Odaberite .
- 2 Odaberite opciju:
 - Glasnoću podesite pomoću klizača.
 - Odaberite  za isključivanje zvuka uređaja.
 - Označite potvrdni okvir da biste omogućili ili onemogućili dodatne opcije zvuka.

Korištenje audio miksera

Pomoću audio miksera možete podesiti glasnoću različitih vrsta zvuka kao što su navigacijske upute ili telefonski pozivi. Razina za svaku vrstu zvuka postotak je ukupne glasnoće.

- 1 Odaberite .
- 2 Odaberite **Audio mikser**.
- 3 Glasnoću za svaku vrstu zvuka podesite pomoću klizača.

Podešavanje svjetline zaslona

- 1 Odaberite  > **Zaslon**.
- 2 Koristite klizač za podešavanje svjetline.

Instalacija

Montiranje uređaja na motocikl

Nosač za motocikl s napajanjem

⚠ UPOZORENJE

U kutiji proizvoda potražite list *Važni podaci o sigurnosti i proizvodu* koji sadrži upozorenja i druge važne informacije o proizvodu.

Garmin® preporuča da montažu uređaja prepustiteiskusnom montažeru s odgovarajućim poznavanjem električnih sustava. Neispravnim priključivanjem kabela napajanja mogli biste oštetiti vozilo, bateriju ili uređaj i uzrokovati tjelesne ozljede.

OBAVIJEST

Ne rastavljajte uređaj ili nosač za motocikl jer na taj način možete oštetiti uređaj ili nosač.

Uređaj na motocikl trebate montirati na odgovarajuću i sigurnu lokaciju, a s obzirom na dostupne izvore napajanja i mogućnosti sigurnog polaganja kabela.

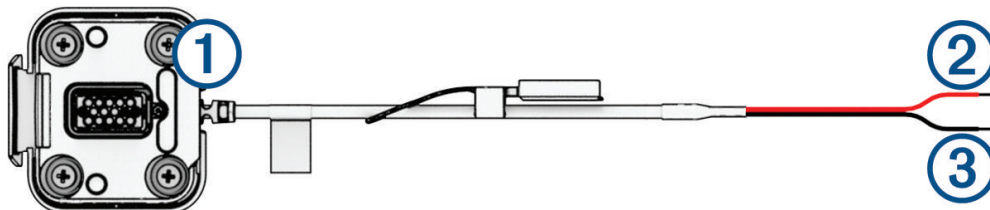

①	Priključak nosača za motocikl
②	Napajanje sustava od 10 do 30 Vdc (crveni kabel)
③	Uzemljenje sustava (crni kabel)

NAPOMENA: Dodatni dijelovi isporučuju se uz uređaj kako bi se omogućilo više opcija instalacije i ožičenja. Za više informacija o upotrebi tih dijelova sa svojim motociklom obratite seiskusnom instalateru.

Okasta stopica za krimpavanje: Povezuje razvodni kabel izravno s polom akumulatora.

Kabelska vezica: Pričvršćuje kabele na okvir motocikla.

Kabel linijskog osigurača: Štiti uređaj za navigaciju od suviše električne struje (*Kabel linijskog osigurača, stranica 9*).

Kabel linijskog osigurača

⚠ UPOZORENJE

Garmin® preporuča da montažu kabela linijskog osigurača prepustiteiskusnom montažeru s odgovarajućim poznavanjem električnih sustava. Neispravnim priključivanjem kabela napajanja ili kabela linijskog osigurača mogli biste oštetiti vozilo ili bateriju i uzrokovati tjelesne ozljede.

U mnogim slučajevima na kabel napajanja uređaja morate instalirati priloženi kabel linijskog osigurača kako biste uređaj zaštitili od suviše električne struje.

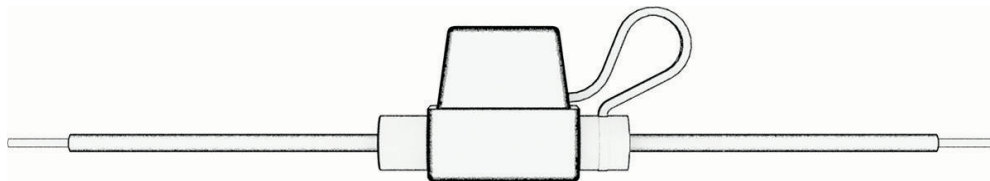

- Priloženi kabel linijskog osigurača morate ugraditi ako kabel napajanja spajate izravno na akumulator vozila.
- Ako kabel napajanja spajate na izvor napajanja ili sabirnicu za dodatnu opremu koja već ima odgovarajući osigurač ili zaštitni strujni krug, nije potrebno montirati priloženi linijski osigurač.
- Prilikom postavljanja kabela linijskog osigurača trebate ga priključiti na crveni kabel napajanja sustava s pomoću priložene spojnice.

Montaža podnožja ručke

Uređaj zūmo® XT3 - 6 in. sadrži dijelove za dvije izvedbe za montažu ručke. Za prilagođeno montiranje mogao bi biti potreban dodatni pribor.

Montaža U-vijaka i podnožja ručke

- 1 Postavite U-vijak ① oko ručke ② i provucite krajeve kroz podnožje ručke ③.

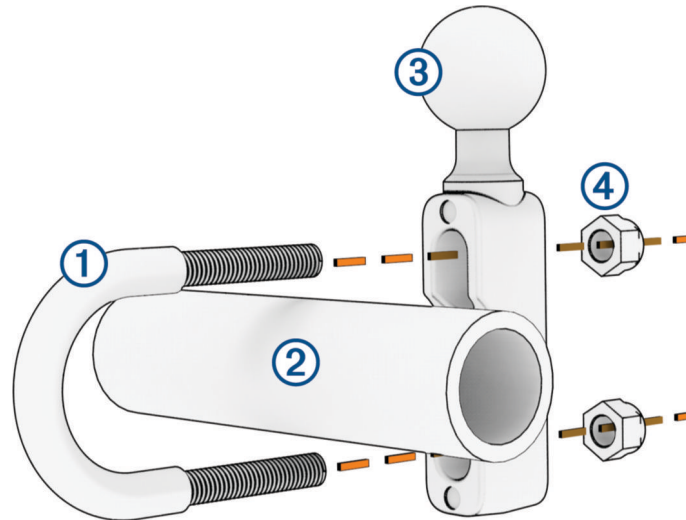

- 2 Pritegnite vijke ④ kako biste učvrstili podlogu.

Preporučeni zatezni moment je 50 lbf-in (5,65 N-m). Zatezni moment ne smije biti veći od 80 lbf-in (9,04 N-m).

Montaža podnožja ručke na nosače stezaljke kvačila ili kočnice

- 1 Izvadite dva tvornička vijka na nosaču stezaljke kvačila ili kočnice ①.

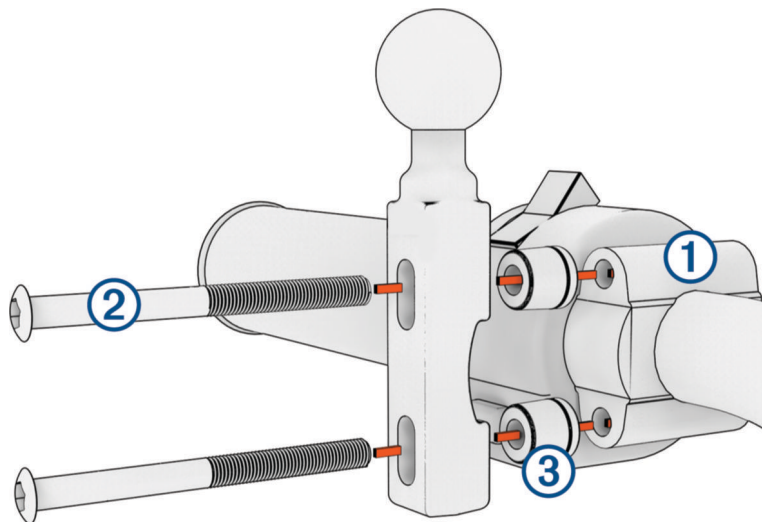

NAPOMENA: Priloženi su standardni vijci od 1/4 inča i M6 vijci. Veličina mora odgovarati veličini tvorničkih vijaka na nosaču stezaljke kvačila ili kočnice.

- 2 Provucite nove vijke ② kroz podnožje ručke, umetke ③ i nosač stezaljke kvačila ili kočnice.
- 3 Pritegnite vijke kako biste učvrstili podnožje ručke.

Pričvršćivanje osnovne ploče na podnožje ručke

- 1 Poravnajte kuglicu podnožja ručke ① i kuglicu osnovne ploče ② sa svakim krajem ručice s dva utora ③.

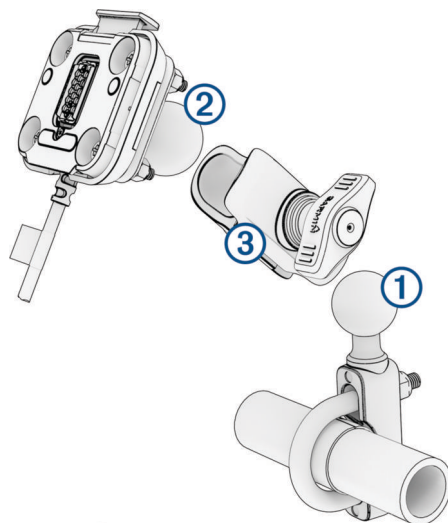

- 2 Umetnite kuglicu podnožja ručke ① i kuglicu osnovne ploče ② u ručicu s dva utora ③.
- 3 Lagano pritegnite ručicu.
- 4 Podesite za optimalan pregled i rukovanje.
- 5 Pritegnite ručicu kako biste pričvrstili nosač.

Montaža nosača

Uređaj zūmo® XT3 - 4.7 in. uključuje dijelove za montažu nosača. Za prilagođeno montiranje mogao bi biti potreban dodatni pribor.

- 1 Uklonite tvornički vijak s upravljača ①.

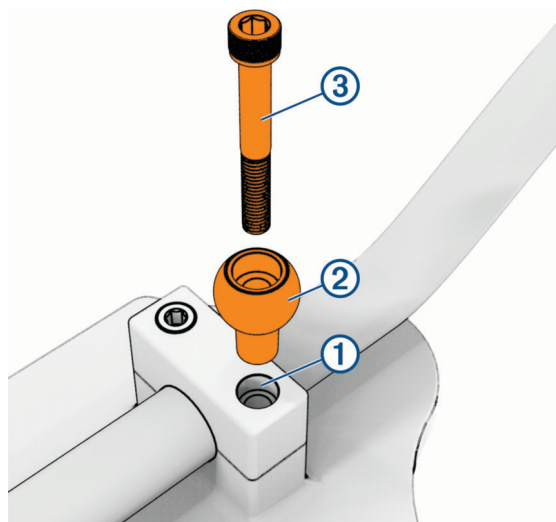

- 2 Postavite nosač ② na upravljač i umetnite novi vijak ③ kroz nosač.
NAPOMENA: Priloženi su vijci M8 u duljinama od 50 mm, 55 mm i 60 mm. Uskladite veličinu s tvorničkim vijkom na vašem upravljaču.
- 3 Zategnite vijak kako biste učvrstili nosač.

Pričvršćivanje osnovne ploče na nosač

- 1 Umetnite kuglicu nosača ① i kuglicu osnovne ploče ② u ručicu s dva utora ③.

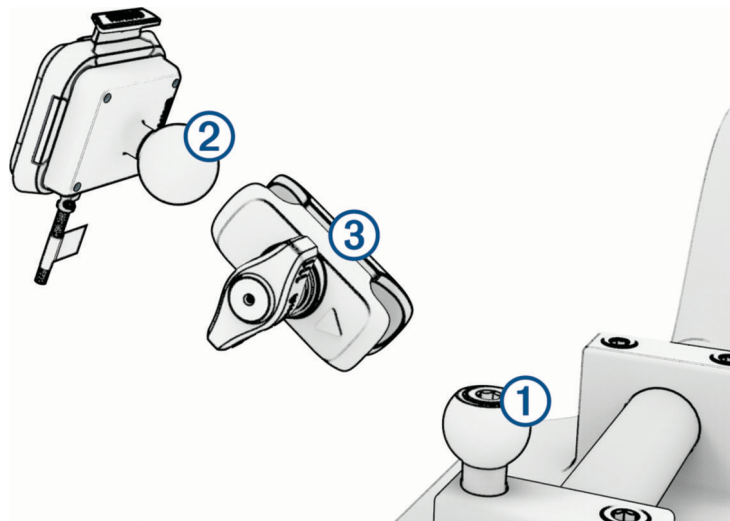

- 2 Lagano pritegnite ručicu.
- 3 Podesite za optimalan pregled i rukovanje.
- 4 Pritegnite ručicu kako biste pričvrstili nosač.

Montiranje uređaja na nosač za motocikl

- 1 Postavite donji dio uređaja u bazu.

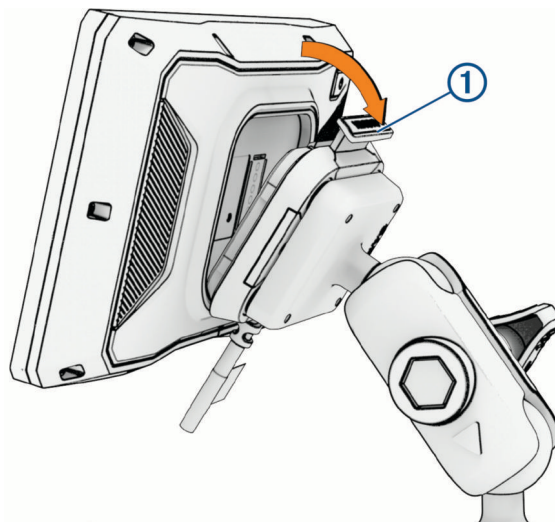

- 2 Gurajte gornji dio uređaja prema naprijed dok ne sjedne na mjesto.
Zasun ① na nosaču ostaje podignut nakon što umetnete uređaj.

Skidanje uređaja s nosača motocikla

- 1 Pritisnite zasun na vrhu nosača.
- 2 Podignite i skinite uređaj.

Montiranje uređaja u automobil

⚠ UPOZORENJE

U kutiji proizvoda potražite list *Važni podaci o sigurnosti i proizvodu* koji sadrži upozorenja i druge važne informacije o proizvodu.

Ovaj proizvod sadrži litij-ionsku bateriju. Kako baterija ne bi uzrokovala ozljede ili oštetila proizvod ili imovinu zbog izlaganja ekstremnim temperaturama, uređaj nemojte držati na izravnoj sunčevoj svjetlosti.

Za motocikl nemojte koristiti vakuumske nosače.

OBAVIJEST

Prije montaže uređaja provjerite lokalne zakone koji se odnose na montažu na vjetrobransko staklo.

NAPOMENA: Nosač za automobil dodatna je oprema. Za kupnju dodatne opreme idite na garmin.com.

1 Priključite kabel za napajanje u vozilu ① u priključak ② na uređaju.

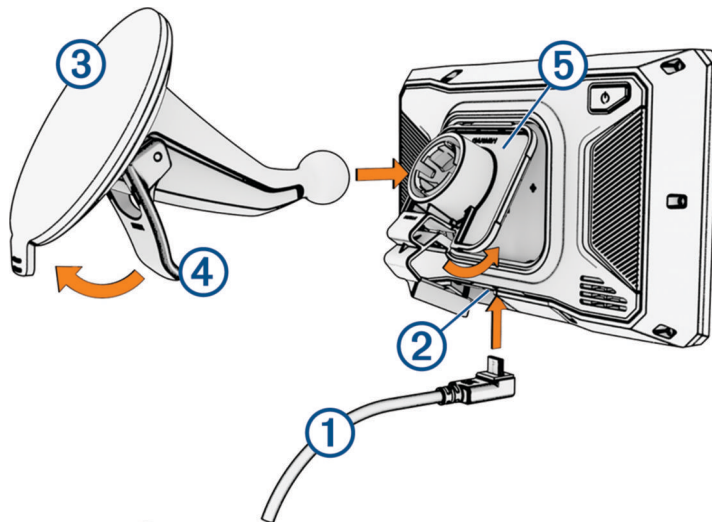

- 2 Uklonite prozirnu plastiku s vakuumskog nosača ③.
- 3 Očistite i osušite vjetrobran i vakuumski nosač krpom koja ne ostavlja vlakna.
- 4 Pritisnite vakuumski nosač na vjetrobran i prebacite ručicu ④ unazad prema vjetrobranu.
- 5 Uglavite bazu ⑤ na ručicu vakuumskog nosača.
- 6 Postavite gornji dio uređaja u bazu.
- 7 Pritišćite uređaj u bazu sve dok se ne sjedne na mjesto.
- 8 Drugi kraj kabela za napajanje u automobilu priključite u strujni priključak.

Funkcije pomoći u vožnji i upozorenja

⚠ OPREZ

Funkcije upozorenja za vozača i ograničenja brzine služe samo kao obavijest i ne umanjuju vašu odgovornost da poštujete sve znakove ograničenja brzine te da u svakom trenutku primjenjujete pravila sigurne vožnje. Garmin® ne odgovara za bilo kakve prometne kazne ili sudske pozive koje možete dobiti ako ne poštujete važeća prometna pravila i zakone.

Vaš je uređaj opremljen funkcijama koje vam mogu pomoći da vozite sigurnije, čak i kada vozite po poznatom području. Uređaj reproducira zvuk ili poruku i prikazuje informacije o svakom upozorenju. Za svaku vrstu upozorenja možete omogućiti ili onemogućiti zvučno upozorenje ili poruku. Sva upozorenja nisu dostupna u svim područjima.

Školska zona ili škola u blizini: Uređaj reproducira zvuk i prikazuje udaljenost do nadolazeće škole ili školske zone i ograničenje brzine (ako je moguće).

Smanjenje ograničenja brzine: Uređaj reproducira zvuk i prikazuje poruku o nadolazećem smanjenju ograničenja brzine kako biste se mogli pripremiti i smanjiti brzinu kojom vozite.

Upozorenje o prevelikoj brzini: Uređaj prikazuje crveni okvir oko ikone ograničenja brzine kada prekoračite ograničenje brzine za cestu na kojoj se nalazite.

Prijelaz preko željezničke pruge: Uređaj reproducira zvuk i prikazuje udaljenost do nadolazećeg prijelaza preko željezničke pruge.

Prijelaz za životinje: Uređaj reproducira zvuk i prikazuje udaljenost do nadolazećeg prijelaza za životinje.

Zavoj: Uređaj reproducira zvuk i prikazuje udaljenost do zavoja na cesti.

Usporen promet: Ako se mjestu usporenog prometa približavate većom brzinom, uređaj reproducira zvuk i prikazuje udaljenost do mjesta usporenog prometa. Za upotrebu ove funkcije uređaj mora primiti prometne informacije.

Planiranje odmora: Ako vozite više od dva sata bez prekida, uređaj reproducira zvuk i prikazuje nadolazeća odmorišta.

Omogućavanje ili onemogućavanje upozorenja za vozača

Pojedinačna zvučna upozorenja za vozača možete isključiti. Vizualna upozorenja pojavljuju se čak i ako je zvučno upozorenje onemogućeno.

- 1 Odaberite  > **Pomoć za vozača** > **Upozorenja za vozača**.
- 2 Označite ili odznačite potvrdni okvir pored svakog upozorenja.

Kamere za mjerenje brzine i prolazak kroz crveno svjetlo

OBAVIJEST

Garmin® ne odgovara za točnost ili posljedice korištenja baze podataka kamera za prolazak kroz crveno svjetlo ili kamera za mjerenje brzine.

NAPOMENA: Ova značajka nije dostupna u svim regijama ili na svim modelima proizvoda.

U nekim područjima i na nekim modelima proizvoda informacije o lokacijama kamera za mjerenje brzine i prolazak kroz crveno svjetlo dostupne su uz plaćenu pretplatu. Uređaj vas upozorava kad se približite prijavljenoj kameri za mjerenje brzine ili prolazak kroz crveno svjetlo.

- Vaš uređaj u nekim područjima može primiti aktualne podatke o kamerama za prolazak kroz crveno svjetlo i mjerenje brzine dok je povezan s pametnim telefonom na kojem je pokrenuta aplikacija Tread®.
- Bazu podataka kamera na svom uređaju možete nadograditi u softveru Garmin Express™ (garmin.com/express) ili u aplikaciji Tread. Trebali biste često nadograđivati svoj uređaj kako biste dobili najnovije podatke o kamerama.

Prepoznavanje nezgode i obavijesti

⚠ UPOZORENJE

Uređaj omogućuje slanje vaše lokacije kontaktu u hitnim slučajevima. Ovo je dodatna funkcija i na nju se ne smije oslanjati kao na primarni način dobivanja hitne pomoći. Aplikacija Tread® neće u vaše ime kontaktirati s uslugama u hitnim slučajevima.

OBAVIJEST

Za upotrebu ove funkcije uređaj mora biti povezan s aplikacijom Tread putem Bluetooth® tehnologije. Kontakte u hitnim slučajevima možete postaviti u aplikaciji Tread.

Za upotrebu ove funkcije uređaj mora biti povezan na kompatibilni vanjski izvor napajanja putem priloženog nosača ili USB kabela.

Vaš zūmo® uređaj s pomoću ugrađenih senzora prepoznaje potencijalnu prometnu nezgodu.

- Ako postavite kontakt u hitnim slučajevima, uređaj tom kontaktu može poslati automatsku tekstnu poruku kad prepozna nezgodu i kad se vaše vozilo prestane kretati. Tako se kontakt može upozoriti na vašu situaciju ako niste u mogućnosti uputiti poziv ili poslati poruku. Za upotrebu ove funkcije potrebno je povezati uređaj s aplikacijom Tread putem Bluetooth tehnologije, a telefon mora imati aktivnu mobilnu podatkovnu vezu radi slanja poruke.
- Ako niste postavili kontakt u hitnim slučajevima, uređaj automatski prikazuje najbližu adresu ili geografske koordinate, ako je to moguće, kad prepozna nezgodu. Ova je funkcija korisna ako hitnim službama trebate priopćiti svoj položaj.
- Ako je uređaj za satelitsku komunikaciju inReach® povezan s uređajem zūmo, možete ručno poslati SOS poruku kad uređaj zūmo prepozna nezgodu.

Postavljanje kontakata u hitnim slučajevima

Prije postavljanja kontakata u hitnim slučajevima navigacijski uređaj morate povezati s aplikacijom Tread® (*Uparivanje s pametnim telefonom, stranica 37*).

Uređaj tijekom postavljanja kontakata u hitnim slučajevima mora imati pristup aplikaciji Tread i imeniku vašeg pametnog telefona. Kontakt u hitnim slučajevima mora biti postojeći kontakt na pametnom telefonu uparenom s uređajem zūmo®.

- 1 U aplikaciji Tread na pametnom telefonu odaberite  > **Postavke** > **Pomoć u hitnom slučaju** > **Nastavak**.
- 2 Pročitajte i prihvatite uvjete upotrebe.
NAPOMENA: Za upotrebu ove funkcije morate prihvatiti uvjete upotrebe.
- 3 Odaberite **Dodavanje kontakta u hitnim slučajevima**.
Prikazuje se popis kontakata s vašeg pametnog telefona.
- 4 Odaberite kontakt.
- 5 Odaberite **Uvoz** > **Spremi**.
- 6 Slijedite upute na zaslonu kako biste kontakte obavijestili da ste ih dodali kao kontakte u hitnim slučajevima.
NAPOMENA: Poruka obavijesti o nezgodi sadrži ime ili nadimak koje ste unijeli, ali ne šalje se s vašeg broja telefona. Poruka se šalje putem davatelja usluga treće strane pa biste svoj kontakt u hitnim slučajevima trebali obavijestiti da će poruku o nezgodi primiti s nepoznatog broja.

Otkazivanje obavijesti o nezgodi

Kada uređaj prepozna nezgodu, putem poruke i glasovnog odzivnika obavijestit će vas da će se vašem kontaktu u hitnim slučajevima poslati obavijest. Nakon prepoznavanja nezgode pokrenut će se štoperica koja odbrojava 60 sekundi. Po isteku tih 60 sekundi uređaj će automatski poslati poruku. Ako ne želite poslati obavijest, možete otkazati njeno slanje.

Prije isteka odbrojavanja odaberite **Odustani**.

Onemogućavanje obavijesti o nezgodama

Dok su obavijesti o nezgodama onemogućene, uređaj ne šalje SMS poruku s obavijesti kad prepozna nezgodu.

- 1 Odaberite  > **Pomoć za vozača**.
- 2 Očistite potvrdni okvir **Automatsko prepoznavanje nezgoda**.

inReach® daljinski upravljač

Funkcija inReach daljinskog upravljača omogućuje vam da upravljate inReach uređajem za satelitsku komunikaciju (prodaje se odvojeno) s pomoću zūmo® uređaja. Možete slati poruke, pregledavati izvješća s vremenskim uvjetima, pokrenuti SOS upozorenje itd. Idite na web-mjesto buy.garmin.com ako želite kupiti inReach uređaj.

Povezivanje uređaja inReach®

- 1 Postavite uređaj inReach unutar 3 m (10 ft) od vašeg uređaja zūmo®.
- 2 Na vašem uređaju zūmo odaberite  > **inReach**.
- 3 Slijedite upute na zaslonu vašeg uređaja zūmo kako biste dovršili postupak uparivanja.

Nakon dovršetka uparivanja, uređaji inReach i zūmo automatski se povezuju kad se nalaze unutar međusobnog dometa.

SOS

⚠ UPOZORENJE

Da biste mogli upotrebljavati SOS funkciju, morate imati aktivnu satelitsku pretplatu. Uvijek testirajte uređaj prije nego što ga upotrijebite na otvorenom.

Kada upotrebljavate SOS funkciju, pazite da imate nesmetan pogled na nebo jer je ovoj funkciji za pravilan rad potreban pristup satelitima.

OBAVIJEST

Upotreba uređaja za satelitsku komunikaciju regulirana je ili zabranjena u nekim nadležnostima. Odgovornost je korisnika da prouči važeće zakone u području nadležnosti u kojemu namjerava upotrebljavati uređaj i da ih se pridržava.

Tijekom hitnog slučaja s pomoću uparenog inReach® uređaja za satelitsku komunikaciju možete se javiti Garmin Response™ centru i zatražiti pomoć. Funkcija SOS omogućava slanje poruke Garmin Response timu, a oni zatim obavještavaju odgovarajuće hitne službe o vašoj situaciji. Tijekom hitnog slučaja dok čekate pomoć, Garmin Response tim može komunicirati s vama. SOS funkciju upotrebljavajte samo u situaciji stvarnog hitnog slučaja.



Pokretanje SOS spašavanja

⚠ UPOZORENJE

Prije pokretanja SOS spašavanja uređajem zūmo®, najprije ga morate upariti s kompatibilnim uređajem za satelitsku komunikaciju inReach® ([Povezivanje uređaja inReach®, stranica 15](#)).

⚠ OPREZ

Ako je uređaj u SOS načinu rada, nemojte isključiti ili pokušavati isključiti uređaj za satelitsku komunikaciju inReach. Ako to učinite, možete onemogućiti pravilan rad ove funkcije što može produljiti vrijeme do dolaska pomoći u hitnom slučaju.

- 1 Odaberite  > **inReach**.
- 2 Odaberite .
- 3 Pričekajte SOS odbrojavanje.
Uređaj šalje zadanu poruku hitnoj službi s detaljima vaše lokacije.
- 4 Odgovorite na potvrdnu poruku hitne službe.
Vaš odgovor hitnoj službi daje do znanja da ste sposobni komunicirati s njima tijekom spašavanja.
Vaša ažurirana lokacija šalje se hitnoj službi svake minute tijekom prvih 10 minuta spašavanja. Nakon prvih 10 minuta ažurirana se lokacija šalje svakih 10 minuta kad se krećete i svakih 30 minuta kad ste nepomični u svrhu uštede baterije.

Otkazivanje SOS spašavanja

Ako vam pomoć više nije potrebna, možete otkazati SOS spašavanje i nakon slanja hitnoj službi.

Odaberite **Otkazi SOS**.

Vaš uređaj prenosi zahtjev za otkazivanjem. Kad od hitne službe primite potvrdnu poruku, uređaj će se vratiti u normalni način rada.

Aplikacija Garmin Messenger™

⚠ UPOZORENJE

Značajke inReach® aplikacije Garmin Messenger na telefonu, uključujući SOS, praćenje i inReach™ prognoza, neće biti dostupne bez povezanog uređaja inReach i aktivnog plana za uslugu inReach. Aplikaciju prije upotrebe na putovanju obavezno isprobajte na otvorenom.

⚠ OPREZ

Značajke slanja poruke bez satelitske veze aplikacije Garmin Messenger na telefonu ne trebaju se oslanjati na primarnu metodu dobivanja hitne pomoći.

OBAVIJEST

Aplikacija radi i putem interneta (putem bežične veze ili upotrebom mobilnih podataka vašeg telefona) i putem satelitske mreže (putem inReach uređaja). Na uparenom telefonu mora biti omogućen podatkovni paket, a telefon se mora nalaziti u području koje je pokriveno mrežom. Ako se nalazite u području koje nije pokriveno mrežom, morate imati aktivan plan za uslugu inReach kako bi uređaj mogao rabiti satelitsku mrežu.

Aplikaciju možete koristiti za slanje poruka drugim Garmin Messenger korisnicima aplikacije, uključujući prijatelje i obitelj bez Garmin® uređaja. Svatko može preuzeti aplikaciju i povezati svoj telefon i komunicirati s drugim korisnicima aplikacije putem interneta (nije potrebna prijava). Korisnici aplikacije mogu stvoriti i nizove za grupno razmjenjivanje poruka s ostalim telefonskim brojevima. Novi članovi niza za grupno razmjenjivanje poruka mogu preuzeti aplikaciju kako bi vidjeli što ostali govore.

Poruke poslane putem bežične veze ili podatkovnog prometa telefona ne uzrokuju naplatu podataka ili dodatne troškove u vašem planu pružanja usluga inReach. Primljene poruke mogu uzrokovati troškove ako se poruka pokušala dostaviti i putem mreže satelita i putem interneta. Primjenjuju se standardne naknade za slanje i primanje tekstnih poruka vašeg paketa podatkovnog prometa.

Aplikaciju Garmin Messenger možete preuzeti iz trgovine aplikacijama na telefonu (garmin.com/messengerapp).

Upotreba aplikacije Garmin Messenger





⚠ OPREZ

Na funkcije slanja poruka bez upotrebe satelita Garmin Messenger™ aplikacije ne smije se oslanjati kao na primarni način dobivanja hitne pomoći.

OBAVIJEST

Kako biste mogli upotrebljavati aplikaciju Garmin Messenger na navigacijskom uređaju zūmo®, ona mora biti povezana s aplikacijom zūmo i aplikacijom Garmin Messenger na kompatibilnom pametnom telefonu putem Bluetooth® tehnologije (*Aplikacija Garmin Messenger™, stranica 16*).

Aplikacija Garmin Messenger na vašem navigacijskom uređaju omogućuje prikaz, sastavljanje i odgovaranje na poruke iz aplikacije Garmin Messenger na vašem pametnom telefonu.



- 1 Na početnom zaslonu odaberite  > **Garmin Messenger**.
- 2 Ako prvi puta koristite funkciju **Garmin Messenger**, pametnim telefonom skenirajte QR kod i pratite upute na zaslonu kako biste dovršili postupak uparivanja i postavljanja.
- 3 Na navigacijskom uređaju odaberite opciju:
 - Kako biste sastavili novu poruku, odaberite **Nova poruka**, odaberite jednog ili više primatelja, zatim odaberite **Sljedeće** i sastavite poruku.
 - Za prikaz razgovora prelistajte dolje i odaberite razgovor.
 - Kako biste odgovorili na poruku, odaberite razgovor, zatim odaberite **Odgovor** i sastavite poruku.**SAVJET:** Kako biste poslali poruku sa svojom trenutačnom lokacijom, možete odabrati .
- Kako biste podijelili lokaciju, odaberite  > **Lokacija**, potražite lokaciju i odaberite **Odaberi** kako biste je dodali poruci.
- Za slanje automatizirane poruke s vremenom dolaska tijekom navigacije do odredišta odaberite  > **Vrijeme dolaska**.



Kreiranje objave u aplikaciji Garmin Messenger

⚠ OPREZ

Na funkcije slanja poruka bez upotrebe satelita Garmin Messenger™ aplikacije ne smije se oslanjati kao na primarni način dobivanja hitne pomoći.

Možete poslati poruku većem broju primatelja odjednom, pri čemu svaki primatelj prima poruku pojedinačno i ne vidi odgovore drugih. Poruke poslane većem broju kontakata od pet kontakata ili na adrese e-pošte ili zūmo® adrese šalju se kao objavljene poruke.

- 1 Na početnom zaslonu odaberite  > **Garmin Messenger**.
- 2 Odaberite  > **Izrada nove objave**.
- 3 Odaberite jednog ili više primatelja.
- 4 Odaberite **Sljedeće**.
- 5 Sastavite poruku.

SAVJET: Kako biste poslali poruku sa svojom trenutačnom lokacijom, možete odabrati . Kako biste podijelili lokaciju ili poslali automatiziranu poruku s vremenom dolaska tijekom navigacije, možete odabrati .

Brisanje poruka u aplikaciji Garmin Messenger

- 1 Na početnom zaslonu odaberite  > **Garmin Messenger**.

2 Odaberite opciju:

- Za brisanje pojedinačne poruke odaberite razgovor, odaberite poruku i odaberite **Izbriši**.
- Za brisanje cijelog niza poruka odaberite  > **Izbriši poruke**, odaberite niz poruka i zatim odaberite **Izbriši**.

Prikazivanje obavijesti o zakonskim propisima za nošenje kacige

Dok upotrebljavate profil za motocikl, na uređaju zūmo® mogu se pojaviti obavijesti o propisima o nošenju kacige i zaštiti očiju. Obavijesti se prikazuju prilikom prvog dohvaćanja satelitskih signala ili kad se uređaj približi lokaciji na kojoj vrijede sigurnosne smjernice za motocikle.

OBAVIJEST

Garmin® preporučuje da svi putnici nose kacigu iz sigurnosnih razloga. Obavijesti o zakonskim propisima za nošenje kacige služe samo kao referenca, podložne su izmjenama i nisu namijenjene kao pravni savjeti. Obavijesti o zakonskim propisima za nošenje kacige dostupne su samo u SAD-u i Kanadi.

Za prikaz više informacija odaberite obavijest.

Pretraživanje zakona o nošenju kaciga

Zakone o nošenju kaciga možete pretraživati po državi ili regiji.

- 1 Odaberite  > **Vodič za nošenje kacige**.
- 2 Odaberite saveznu državu ili regiju.

Navigacija do odredišta

Rute

Ruta je put od vaše trenutne lokacije do jednog ili više odredišta.

- Uređaj izračunava preporučenu rutu do odredišta na temelju preferenci koje ste postavili, uključujući i način izračuna rute i postavke izbjegavanja (*Izbjegavanje zastoja, cestarina i područja, stranica 23*).
- Pomoću preporučene rute možete brzo početi navigirati do svog odredišta ili možete odabrati alternativnu rutu (*Pokretanje rute, stranica 19*).
- Ako postoje posebne ceste kojima želite putovati ili ih izbjeći, možete podesiti rutu.
- Ruti možete dodati više odredišta (*Dodavanje lokacije ruti, stranica 22*).

Pokretanje rute

Rutu možete pokrenuti traženjem lokacije.

- 1 Odaberite **Kamo?** i tražite lokaciju.
- 2 Odaberite lokaciju.
- 3 Odaberite opciju:
 - Za navigaciju uz pomoć zadane metode za izračunavanje rute za trenutačni profil vozila odaberite **Idi!**.
 - Za navigaciju do lokacije pustolovnom rutom (*Vožnja rutom s pomoću funkcije Garmin Adventurous Routing™, stranica 19*) odaberite .

Uređaj izračunava rutu do lokacije i vodi vas glasovnim uputama i informacijama na karti (*Vaša ruta na karti, stranica 20*). Glavne ceste prikazuju se na rubu vaše rute nekoliko sekundi.

Ako morate stati na dodatnim odredištima, možete ih dodati svojoj ruti (*Dodavanje lokacije ruti, stranica 22*).



Vožnja rutom s pomoću funkcije Garmin Adventurous Routing™

Vaš uređaj može izračunati pustolovne rute na kojima se prednost daje zavojitim putovima, brežuljcima i ograničava kretanje autocestama. Ova funkcija može vam pružiti zabavniju vožnju, ali može produžiti vrijeme ili udaljenost do odredišta.

- 1 Odaberite **Kamo?** i potražite lokaciju.
- 2 Odaberite lokaciju.
- 3 Odaberite .
- 4 S pomoću klizača povećajte ili smanjite razinu pustolovine na vašoj ruti.
- 5 Odaberite **Idi!**.

Promjena postavki pustolovne rute

Na pustolovne rute možete dodavati i uklanjati neke vrste staza, cesta i funkcija za okolinu.

- 1 Odaberite **Kamo?** i tražite lokaciju.
- 2 Odaberite lokaciju.
- 3 Odaberite  > .
- 4 Odaberite ili uklonite jednu ili više funkcija rute pa odaberite .

Navigacijski uređaj ponovno će izračunati rutu s odabranim funkcijama rute.

Promjena razine pustolovne rute

Razinu pustolovne rute možete promijeniti bez pokretanja nove rute.

- 1 Na karti odaberite  > **Uredi rutu** > **Garmin Adventurous Routing™**.
- 2 Klizačem povećajte ili smanjite razinu pustolovine na vašoj ruti.
- 3 Odaberite **Idi!**.

Početak rute do točke na karti

Rutu možete započeti odabirom lokacije na karti.

- 1 Odaberite **Pregled karte**.
- 2 Povucite i zumirajte kartu kako bi se prikazalo područje.
- 3 Odaberite točku na karti.
- 4 Odaberite **Idi!**.

Uređaj izračunava rutu s pomoću zadanih metoda izračuna za vaš profil vozila.

Prelazak na početnu točku

Prvi put kada pokrenete rutu za prelazak na početnu točku, uređaj će od vas zatražiti unos početne lokacije.

- 1 Odaberite **Kamo? > Idi kući**.
- 2 Ako je potrebno, unesite lokaciju kuće, tj. početnu lokaciju.

Uređivanje početne lokacije

- 1 Odaberite **Kamo? > ≡ > Postavi kućnu adresu**.
- 2 Unesite početnu lokaciju.

Planiranje rute

Ruta se može sastojati od mnogo stajališta i točaka oblikovanja, a mora imati barem početnu točku i jedno odredište.

- 1 Odaberite **≡ > Planer rute**.
- 2 Pretražite ili odaberite lokaciju na karti koja će biti početna točka ove rute.
- 3 Ako je potrebno, odaberite način izračuna rute za segment rute.
SAVJET: Možete odabrati **⚓** kako bi uređaj automatski izračunao rutu s najviše avanture do vašeg sljedećeg odredišta (*Vožnja rutom s pomoću funkcije Garmin Adventurous Routing™*, stranica 19).
- 4 Odaberite opciju:
 - Ako je sljedeća točka na vašoj ruti stajalište, odaberite **Dodaj zaustavljanje**.
 - Ako je sljedeća točka na vašoj ruti točka oblikovanja, odaberite **Dodavanje točke oblikovanja**.
- 5 Ako je potrebno, dodajte dodatna stajališta ili točke oblikovanja.
Posljednje dodano stajalište je odredište rute.
- 6 Ako je potrebno, odaberite **≡** kako biste promijenili redoslijed stajališta i točaka oblikovanja duž rute.
- 7 Nakon dovršetka planiranja rute odaberite **📄**.

Vaša ruta na karti

Kako putujete, uređaj vas glasovnim uputama i informacijama na karti vodi do vašeg odredišta. Upute za sljedeće skretanje ili izlaz ili druge radnje pojavljuju se preko gornjeg dijela karte.

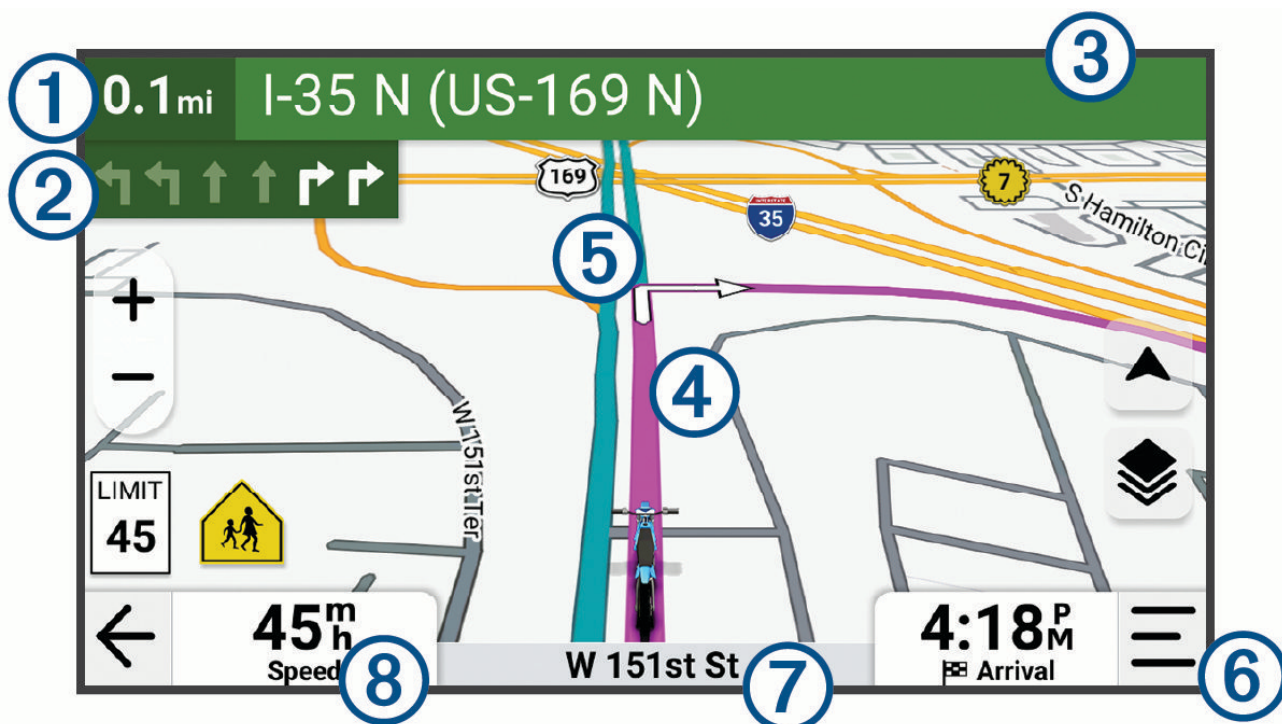

- 1 Udaljenost do sljedeće radnje.
- 2 Sljedeća radnja na ruti. Ukazuje na sljedeće skretanje, izlaz ili drugu radnju i, ako je dostupno, prometnu traku po kojoj biste se trebali kretati.

③	Naziv ulice ili izlaza povezanog sa sljedećom radnjom.
④	Ruta označena na karti.
⑤	Sljedeća radnja na ruti. Strelice na karti pokazuju lokaciju sljedeće radnje.
⑥	Alati karte. Sadrži alate koji vam prikazuju više informacija o vašoj ruti i okruženju.
⑦	Naziv ceste po kojoj se krećete.
⑧	Brzina vozila.

Pomoć za aktivne trake

Kako se približavate skretanju, izlazu ili raskrižjima na ruti, pored karte se prikazuje detaljna simulacija ceste ako je dostupna. Linija u boji ① označava pravilnu traku za skretanje.

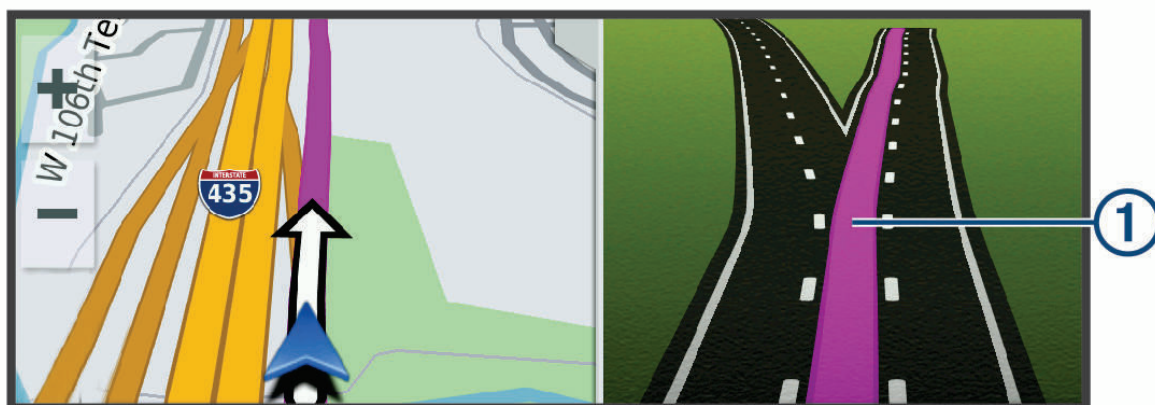

Pregledavanje skretanja i uputa

Dok navigirate rutom, možete pregledavati nadolazeća skretanja, promjene prometnih traka ili druge upute za vožnju rutom.

- 1 Na karti odaberite opciju:
 - Za prikazivanje nadolazećih skretanja i uputa za vrijeme navigacije odaberite ☰ > **Skretanja**.
Alat karte pored karte prikazuje sljedećih nekoliko skretanja ili upute. Popis se automatski ažurira kako se krećete rutom.
 - Ako želite vidjeti cijeli popis skretanja i uputa za cijelu rutu, odaberite traku s tekстом na vrhu karte.
- 2 Odaberite skretanje ili uputu (nije obavezno).
Pojavljuju se detaljne informacije. Ako je dostupna, pojavit će se i slika križanja na većim prometnicama.

Prikaz cijele rute na karti

- 1 Tijekom navigacije rutom odaberite bilo koju poziciju na karti.
- 2 Odaberite .

Dolazak na odredište

Kad se približite odredištu, uređaj pruža informacije koje vam pomažu dovršiti rutu.

-  naznačuje lokaciju odredišta na karti, a glasovni vas odzivnik obavještava da se približavate odredištu.
- Kada se približite određenim odredištima, uređaj će vas automatski pitati želite li tražiti parkirno mjesto. Možete odabrati Da kako biste pronašli parkirališta u blizini (*Parkiranje u blizini odredišta, stranica 22*).
- Kada se zaustavite na odredištu, uređaj automatski dovršava rutu. Ako uređaj vaš dolazak ne prepozna automatski, možete odabrati Zaustavi kako biste dovršili rutu.

Parkiranje u blizini odredišta

OBAVIJEST

Ova je funkcija namijenjena samo u informativne svrhe. Odgovorni ste za parkiranje u skladu s postavljenim znakovima i svim primjenjivim zakonima, propisima ili pravilima koji se mogu primjenjivati na željeno mjesto parkiranja.

Uređaj vam može pomoći u pronalaženju parkirnog mjesta u blizini vašeg odredišta. Kada se približite određenim odredištima, uređaj će automatski predložiti parkirališta.

1 Odaberite opciju:

- Kada uređaj predloži parkiranje, odaberite **Više** za prikaz svih predloženih parkirališta. Kada odaberete predloženo parkiralište, uređaj automatski ažurira rutu.
- Ako uređaj ne predloži parkirališta, odaberite **Kamo? > Kategorije > Parkiralište** i kao područje pretraživanja odaberite opciju **Blizu odredišta**.

2 Odaberite parkiralište, a zatim odaberite **Idi!**.

Uređaj vas navodi do lokacije parkiranja.

Sažetak vožnje

Kada stignete na odredište, na zaslonu uređaja prikazuje se sažetak statistike vaše vožnje. Možete odabrati Spremi kako biste vožnju spremili kao stazu.

NAPOMENA: Sažetak vožnje možete onemogućiti u izborniku s postavkama (*Postavke pomoći za vozača, stranica 55*).

Promjena aktivne rute

Dodavanje lokacije ruti

Da biste lokaciji dodali rutu, najprije morate pokrenuti navigaciju rutom (*Pokretanje rute, stranica 19*).

Lokacije možete dodati u sredinu ili na kraj rute. Primjerice, kao sljedeće odredište na svojoj ruti možete dodati benzinsku crpku.

SAVJET: Za stvaranje složenih ruta s više odredišta ili planiranih zaustavljanja možete upotrijebiti planer rute i planirati, uređivati i spremati rutu (*Planiranje rute, stranica 20*).

1 Na karti odaberite  **Kamo?**

2 Potražite lokaciju.

3 Odaberite lokaciju.

4 Odaberite **Idi!**.

5 Odaberite opciju:

- Za dodavanje lokacije kao sljedećeg odredišta na ruti odaberite **Dodaj kao sljed. zaust..**
- Za dodavanje lokacije kao kraja rute odaberite **Dodaj kao zadnje zaust..**
- Za dodavanje lokacije i promjenu redoslijeda odredišta na ruti odaberite **Dodaj aktivnoj ruti**.

Vaš će uređaj ponovno izračunati rutu i uključiti dodanu lokaciju i voditi vas do odredišta po redu.

Oblikovanje rute

Kako biste mogli oblikovati rutu, najprije morate pokrenuti navigaciju rutom (*Pokretanje rute, stranica 19*).

Kako biste joj promijenili smjer, rutu možete ručno oblikovati. Na ovaj način rutu možete usmjeriti prema određenoj cesti ili području bez dodavanja odredišta ruti.

1 Na karti odaberite  **Uredi rutu > Oblikovanje rute**.

Uređaj prelazi u način rada za oblikovanje rute.

2 Odaberite lokaciju na karti kako biste izradili točku oblikovanja.

SAVJET: Možete odabrati  i povećati područje na karti kako biste preciznije odredili lokaciju.

3 Prema potrebi odaberite jednu od opcija:

- Za dodavanje više točaka oblikovanja odaberite dodatne lokacije na karti.
- Da biste uklonili točku oblikovanja, odaberite je i odaberite .

4 Odaberite .

Obilazak

Možete odabrati obilazak određene udaljenosti na vašoj ruti ili obilazak određenih cesta. To je korisno ako naiđete na radove na cesti, zatvorene ceste ili loše uvjete na cesti.

- 1 Na karti odaberite ☰ > **Uredi rutu**.
- 2 Odaberite opciju:
 - Za zaobilazanje rute na određenu udaljenost odaberite **Obilazak prema udaljenosti**.
 - Za zaobilazanje određene ceste na ruti odaberite **Obilazak prema cesti**.

Zaustavljanje rute

Na karti odaberite ☰ > **Zaustavi**.

Izbjegavanje zastoja, cestarina i područja

Izbjegavanje zastoja u prometu na ruti

Da biste mogli izbjeći zastoje u prometu, morate primiti prometne informacije.

Uređaj automatski optimizira vašu rutu za izbjegavanje zastoja u prometu i to mu je zadana postavka. Ako u postavkama prometa onemogućite ovu opciju (*Postavke prometa, stranica 55*), zastoje u prometu možete pregledati i zaobići ručno.

- 1 Tijekom navigacije rutom odaberite ☰ > **Promet**.
- 2 Ako je to moguće, odaberite **Alternativna ruta**.
- 3 Odaberite **Idi!**.

Značajke izbjegavanja ceste

- 1 Odaberite ⚙ > **Navigacija**.
- 2 Odaberite profil vozila.
- 3 Odaberite **Izbjegavanja**.
- 4 Odaberite vrste ceste koje želite izbjegavati na svojoj ruti pa odaberite **Spremi**.

Izbjegavanje cesta s naplatom

Vaš vas uređaj može voditi rutama na kojima nema cestarina za ceste i mostove ili zona naplate zbog gužve. Ako ne postoje druge prikladne rute, uređaj će u rutu uključiti zonu naplate.

- 1 Odaberite ⚙ > **Navigacija**.
- 2 Odaberite profil vozila.
- 3 Odaberite **Izbjegavanja** > **Cestarine i tarife**.
- 4 Odaberite **Spremi**.

Prilagođena izbjegavanja

Prilagođena izbjegavanja omogućuju odabir posebnih područja i dijelova ceste koje treba izbjeći. Prilikom izračunavanja rute, uređaj će izbjeći ta područja, osim ako niti jedna druga odgovarajuća ruta nije dostupna.

Izbjegavanje područja



- 1 Odaberite ⚙ > **Navigacija** > **Prilagođena izbjegavanja**.
- 2 Po potrebi odaberite **Dodaj izbjegavanje**.
- 3 Odaberite **Dodajte područje**.
- 4 Odaberite gornji lijevi kut područja za izbjegavanje, a zatim odaberite **Sljedeće**.
- 5 Odaberite donji desni kut područja za izbjegavanje, a zatim odaberite **Sljedeće**.
Odabrano područje zasjenčano je na karti.
- 6 Odaberite **Got..**

Izbjegavanje ceste



- 1 Odaberite ⚙ > **Navigacija** > **Prilagođena izbjegavanja**.
- 2 Po potrebi odaberite **Dodaj izbjegavanje**.
- 3 Odaberite **Dodajte cestu**.
- 4 Odaberite početnu točku dijela ceste za izbjegavanje pa odaberite **Sljedeće**.
- 5 Odaberite završnu točku dijela ceste pa odaberite **Sljedeće**.
- 6 Odaberite **Got..**

Onemogućavanje prilagođenog izbjegavanja

Prilagođeno izbjegavanje možete onemogućiti bez brisanja.

- 1 Odaberite  > **Navigacija** > **Prilagođena izbjegavanja**.
- 2 Odaberite izbjegavanje.
- 3 Odaberite  > **Onemogućí.**

Brisanje prilagođenih izbjegavanja

- 1 Odaberite  > **Navigacija** > **Prilagođena izbjegavanja** > .
- 2 Odaberite opciju:
 - Za brisanje svih prilagođenih izbjegavanja odaberite **Odaberi sve** > **Izbriši**.
 - Za brisanje jednog prilagođenog izbjegavanja odaberite element izbjegavanja, a zatim odaberite **Izbriši**.

Praćenje goriva

Uređaj možete postaviti tako da procjenjuje potrošnju goriva, upozorava vas kada se približite udaljenosti koju možete prijeći s preostalim gorivom i da vam predlaže zaustavljanje na benzinskim postajama na temelju procijenjenog dometa goriva. Kada je praćenje goriva omogućeno,  pokazuje trenutni status goriva.

Bijela: Praćenje goriva je onemogućeno ili uređaj nije povezan s nosačem za motocikl.

Zelena: Procijenjeni domet goriva veći je od razine na kojoj se aktivira upozorenje spremnika za gorivo.

Žuta: Procijenjeni domet goriva manji je od razine na kojoj se aktivira upozorenje spremnika za gorivo.

Crvena: Procijenjena udaljenost za koju vam je preostalo goriva u spremniku iznosi 0.

Omogućavanje praćenja goriva

Prije omogućivanja praćenja goriva uređaj se mora postaviti na nosač za motocikl.

Kad omogućite praćenje goriva na putnom računalu prikazat će se mjerač goriva ([Pregledavanje podataka o putu, stranica 26](#)).

- 1 Napunite spremnik s gorivom.
- 2 Odaberite  > **Postavke goriva** > **Praćenje goriva**.
- 3 Odaberite **Udaljenost po spremniku**.
- 4 Unesite udaljenost koju vozilo može prijeći s punim spremnikom za gorivo i zatim odaberite **Got..**

Postavljanje upozorenja za nisku razinu goriva

Možete postaviti uređaj tako da vas upozori kad u spremniku ima malo goriva.

Za izdavanje upozorenja za nisku razinu goriva uređaj mora biti povezan s nosačem za motocikl.

- 1 Omogućite praćenje goriva ([Omogućavanje praćenja goriva, stranica 24](#)).
- 2 Odaberite **Upoz.za preost.gorivo**.
- 3 Unesite udaljenost i odaberite **Got..**

Kad vam preostane goriva samo za prelazak udaljenosti koju ste unijeli, na stranici s kartom prikazat će se upozorenje za nisku razinu goriva.

Ponovno postavljanje kilometraže na spremniku za gorivo

Kako biste još točnije pratili preostalu količinu goriva, prilikom punjenja spremnika goriva potrebno je ponovo postaviti prijeđene kilometre na spremniku za gorivo.

Odaberite  > **Postavke goriva** > **Pon. pos. spr. za gorivo**.

Omogućavanje predlaganja zaustavljanja na benzinskim postajama







Prije omogućivanja funkcije Predlaganje zaustavljanja na benzinskim postajama uređaj mora biti u načinu rada za motocikl, postavljen na nosač za motocikl i mora biti omogućeno praćenje goriva.

Uređaj možete postaviti tako da predlaže zaustavljanje na benzinskim postajama na temelju dometa goriva.

Odaberite  > **Postavke goriva** > **Predl.zaus.na ben.post..**

Korištenje karte

Kartom se možete koristiti za navigiranje rutom (*Vaša ruta na karti, stranica 20*) ili za pregledavanje karte okoline u kojoj se nalazite ako nema aktivne rute.

- 1 Odaberite **Pregled karte**.
- 2 Odaberite bilo koje mjesto na karti.
- 3 Odaberite opciju:
 - Povucite kartu kako biste je pomaknuli ulijevo, udesno, gore ili dolje.
 - Za dodavanje ili uklanjanje slojeva karte odaberite .
 - Za povećanje ili smanjenje odaberite  ili .
 - Za prebacivanje između prikaza Sjever gore, 2D i 3D prikaza odaberite .
 - Za planiranje rute povucite kartu kako biste otkrili ikonu  te odaberite  (*Planiranje rute, stranica 20*).
 - Za pokretanje rute odaberite lokaciju na karti i odaberite **Idi!** (*Početak rute do točke na karti, stranica 19*).

Alati karte

Alati karte omogućavaju brz pristup informacijama i funkcijama uređaja dok pregledavate kartu. Aktivirani alat karte pojavljuje se na ploči na rubu karte.

Zaustavi: Zaustavlja navigaciju aktivnom rutom.

Uredi rutu: Omogućuje zaobilaženje ili preskakanje lokacija na ruti (*Promjena aktivne rute, stranica 22*).

Isključi zvuk navigacije: Isključuje zvuk uređaja.

Nadolazeći gradovi: Prikazuje nadolazeće gradove i uslužne objekte na aktivnoj ruti ili duž autoceste.

Nadolazi: Prikazuje nadolazeće lokacije na ruti ili na cesti kojom putujete (*Nadolazi, stranica 25*).

Nadmorska visina: Prikazuje nadolazeće promjene nadmorske visine.

Promet: Prikazuje prometne uvjete na ruti ili na području kojim se krećete. Ova funkcija nije dostupna u svim područjima ili za sve modele uređaja.

Podaci o putu: Prikazuje podatke o putovanju koje možete prilagoditi kao što su brzina ili udaljenost (*Prikaz podataka o putu na karti, stranica 26*).

Snimanje traga: Prikazuje podatke o stazi za aktivnu rutu.

Skretanja: Prikazuje popis nadolazećih skretanja na ruti (*Pregledavanje skretanja i uputa, stranica 21*).

Telefon: Prikaz popisa nedavnih telefonskih poziva upućenih na povezani telefon i prikaz opcija za poziv u tijeku kada postoji aktivan poziv.

Vrijeme: Prikazuje vremenske uvjete u vašem području (*Pregled vremenske prognoze, stranica 52*).

Player glazbe: Prikazuje kontrole za multimedijске sadržaje i multimedijске informacije.

Pametne obavijesti: Prikazuje nedavne pametne obavijesti s vašeg povezanog telefona.

Vožnja u skupini: Prikazuje udaljenost i smjer članova vaše vožnje u skupini (*Group Ride, stranica 47*).

Free Ride: Prikazuje kompas.



Garmin Messenger: Prikazuje poruke Garmin Messenger.

Kutovi nagiba: Prikazuje trenutni kut nagiba motocikla (*Kutovi nagiba, stranica 43*).

zūmo™ R1 Radar: Prikazuje informacije s povezanog radarskog uređaja motocikla.

Radio: Omogućuje vam upotrebu funkcije Push-to-Talk s kompatibilnim Bluetooth® slušalicama (*Omogućivanje funkcije Push-to-Talk putem slušalica, stranica 46*).

Pregledavanje alata karte

- 1 Na karti odaberite .
- 2 Odaberite alat karte kako biste ga otvorili.
SAVJET: Dodirom nekih od alata karte možete ih proširiti ili prikazati detaljnije informacije.
- 3 Kada završite s korištenjem alata karte, odaberite .

Nadolazi

Alat Nadolazi daje informacije o nadolazećim lokacijama na ruti ili na cesti kojom putujete. Možete vidjeti nadolazeće točke interesa prema kategoriji kao što su restorani, benzinske crpke ili odmorišta.



Možete prilagoditi kategorije koje će se prikazati u alatu Nadolazi.

Prikaz nadolazećih lokacija

- 1 Na karti odaberite  > **Nadolazi**.
Dok putujete, alat karte prikazuje sljedeću lokaciju na cesti ili ruti.
- 2 Odaberite opciju:
 - Ako alat karte prikazuje kategorije, odaberite kategoriju kako biste vidjeli popis lokacija iz te kategorije koje se nalaze u blizini.
 - Ako alat karte prikazuje nadolazeće lokacije, odaberite lokaciju kako biste vidjeli pojedinosti o lokaciji ili pokrenuli rutu do nje.

Prilagođavanje kategorija Nadolazi

Pomoću alata možete promijeniti kategorije lokacija koje će se prikazati u alatu Nadolazi.

- 1 Na karti odaberite  > **Nadolazi**.
- 2 Odaberite kategoriju.
- 3 Odaberite .
- 4 Odaberite opciju:
 - Za pomicanje kategorije gore ili dolje na popisu odaberite i povucite strelicu s desne strane naziva kategorije.
 - Za promjenu kategorije odaberite kategoriju.
 - Za stvaranje prilagođene kategorije odaberite kategoriju pa odaberite **Prilagođeno pretraživanje** i unesite naziv tvrtke ili kategorije.
- 5 Odaberite **Spremi**.

Nadolazeći gradovi

Dok putujete po autocestu ili navigirate rutom koja uključuje autocestu, alat Nadolazeći gradovi nudi informacije o nadolazećim gradovima na autocesti. Alat karte za svaki grad prikazuje udaljenost do izlaza s autoceste i dostupne uslužne objekte, slično podacima na znakovima na autocesti.

Pregledavanje nadolazećih gradova i usluga izlaza s autoceste

- 1 Na karti odaberite  > **Nadolazeći gradovi**.
Dok vozite autocestom ili aktivnom rutom, alat karte prikazuje informacije o nadolazećim gradovima i izlazima.
- 2 Odaberite grad.
Uređaj prikazuje popis točaka interesa koje se nalaze na odabranom izlazu za grad kao što su benzinske crpke, prenoćišta ili restorani.
- 3 Odaberite lokaciju i odaberite **Idi!** kako biste pokrenuli navigaciju.

Informacije o putu

Prikaz podataka o putu na karti

Na karti odaberite  > **Podaci o putu**.

Prilagođavanje polja s podacima o putu

- 1 Na karti odaberite  > **Podaci o putu**.
- 2 Odaberite polje s podacima o putu.
- 3 Odaberite opciju.
Novo polje s podacima o putu prikazat će se u alatu za podatke o putu.

Pregledavanje podataka o putu

Alat za podatke o putu prikazuje brzinu i statističke podatke o putu.

Na karti odaberite **Brzina**.

Ponovno postavljanje informacija o putovanju

- 1 Na karti odaberite **Brzina**.
- 2 Odaberite  > **Pon. postavljanje polja**.
- 3 Odaberite opciju:

- Dok se ne krećete rutom, odaberite **Odaberi sve** za ponovno postavljanje svih podatkovnih polja osim onoga za brzinomjer na prvoj stranici.
- Za ponovno postavljanje informacija na putnom računalu odaberite **Ponovno postavljanje ukupnih podataka**.
- Odaberite **Pon. postav. maks. brz.** kako biste ponovo postavili maksimalnu brzinu.
- Odaberite **Ponovo postavi put B** za ponovno postavljanje odoimetra.

Pregled prometnih informacija

Prije pregleda ažuriranih prometnih informacija morate upariti i povezati svoj uređaj s aplikacijom Tread® na vašem telefonu (*Uparivanje s pametnim telefonom, stranica 37*).

OBAVIJEST

Garmin® ne odgovara za točnost ili pravovremenost prometnih informacija.

- 1 Na karti odaberite  > **Promet**.
- 2 Dodirnite ploču **Promet** da biste na karti prikazali prometne nezgode.

Prilagođavanje karte

Prilagođavanje slojeva karte

- 1 Na karti odaberite  > **Slojevi**.
- 2 Pod **Vrsta karte** odaberite vrstu karte.

S nekim vrstama karte možete odabrati **•••** > **Hibridna karta** kako biste kombinirali dvije vrste karte. Na karti Satelitske slike prikazuju se samo satelitske snimke područja za koja ste preuzeli satelitske snimke (*Preuzimanje Outdoor Maps+ sadržaja, stranica 27*).
- 3 Pod **Pojedinosti na karti** odaberite vrste informacija za prikaz preko karte.

NAPOMENA: Neki slojevi međusobno nisu kompatibilni i nije ih moguće omogućiti istovremeno. Omogućavanjem sloja automatski se onemogućavaju nekompatibilni slojevi.

NAPOMENA: Za neke slojeve karte potrebna je Outdoor Maps+ pretplata.

Prikaz popularnih staza za motocikle na karti

Možete omogućiti da uređaj ističe popularne staze za motocikle na karti. Tako lakše možete odabrati ceste za ugodniju vožnju.

Na karti odaberite  > **Popularne staze (mot.)**.



Preuzimanje Outdoor Maps+ sadržaja

Prije preuzimanja Outdoor Maps+ sadržaja morate kupiti Outdoor Maps+ pretplatu. Više informacija potražite na garmin.com/outdoormaps.

Uređaj mora biti povezan s Wi-Fi® da biste mogli preuzeti Outdoor Maps+ sadržaj (*Povezivanje s Wi-Fi® mrežom, stranica 61*).

Za prikaz Outdoor Maps+ sadržaja na karti morate preuzeti sadržaj za određeno područje.

NAPOMENA: Neki Outdoor Maps+ slojevi dostupni su samo u određenim područjima.

- 1 Odaberite  > **Karta** > **Upravljanje kartama** > **Outdoor Maps+** > **Preuzmi karte**.
 - 2 Odaberite .
 - 3 Odaberite svaki sloj karte koji želite preuzeti.

SAVJET: Možete dodirnuti **•••** za prikaz svih informacija o pojedinom sloju karte. Odabrani slojevi karte označeni su kvačicom.
 - 4 Odaberite .
 - 5 Pomičite kartu i spojite dva prsta za povećanje i smanjivanje karte zumiranjem dok istaknuti pravokutnik ne postavite nad područje za koje želite preuzeti podatke karte.

SAVJET: Pri promjeni veličine područja na vrhu zaslona mijenjaju se ukupna veličina preuzimanja i trenutna iskorištenost diska.
 - 6 Za preuzimanje odaberite .
- Tijekom preuzimanja Outdoor Maps+ sadržaja moguće je upotrebljavati uređaj.

Prikaz zbirke na karti

Prije prikaza sloja karte Zbirke vaš uređaj morate upariti s aplikacijom Tread® kako biste vaš uređaj sinkronizirali s Garmin® računom.

Stavke iz vašeg Garmin računa možete prikazati izravno na karti.

NAPOMENA: Stavke iz vašeg Garmin računa koje nisu dodane nijednoj zbirki prikazuju se u zbirki Neorganizirano na vašem zūmo® uređaju.





- 1 Na karti odaberite  > **Zbirke**.
- 2 Odaberite jednu ili više kategorija zbirke s popisa.
Tragovi i točke iz odabranih zbirki prikazuju se kao ikone na karti.

Promjena podatkovnog polja karte

- 1 S karte odaberite podatkovno polje.
NAPOMENA: Ne možete prilagoditi opciju Brzina.
- 2 Odaberite vrstu podataka za prikaz.

Promjena prečaca na karti

Gumbe prečaca koji se prikazuju na rubu karte moguće je promijeniti.

- 1 Na karti odaberite  > .
- 2 Odaberite opciju:
 - Za uklanjanje gumba prečaca odaberite .
 - Za zamjenu gumba prečaca odaberite  i odaberite gumb prečaca koji želite da se prikazuje.
- 3 Odaberite **Spremi**.

Promjena izgleda karte

- 1 Odaberite  > **Karta** > **Pregled karte vožnje**.
- 2 Odaberite opciju:
 - Odaberite **Trag gore** za prikaz karte u dvije dimenzije (2-D) sa smjerom kretanja na vrhu.
 - Odaberite **Sjever gore** za prikaz karte u 2-D formatu sa sjeverom na vrhu.
 - Odaberite **3D** za prikaz karte u tri dimenzije.
 - Odaberite **Aut. zum. na skupinu** za automatsko podešavanje razine zumiranja tako da su svi vozači vidljivi na karti.
- 3 Odaberite **Spremi**.

Zamjena područja karte

Kada je uređaj povezan u Wi-Fi® mrežu, možete izravno na uređaj preuzimati nova područja karte.

- 1 Odaberite  > **Upravljanje kartama** > **Upravljanje kartama na uređaju**.
- 2 Odaberite opciju:
 - Za uklanjanje područja karte odaberite **Ukloni**.
 - Za instalaciju nove regije karte u internu memoriju uređaja odaberite područje te pritisnite **Instaliraj na uređaj**.
 - Za instalaciju nove regije karte na memorijsku karticu (*Umetanje memorijske kartice za karte i podatke, stranica 58*) odaberite područje, a potom odaberite **Instaliraj na memorijsku karticu**.Tijekom dodavanja ili uklanjanja novih područja traka na vrhu stranice prikazuje količinu dostupnog prostora za pohranu na uređaju.
- 3 Nakon dovršetka dodavanja i uklanjanja područja karata odaberite **Primijeni**.

Pronalaženje i spremanje lokacija

Karte učitane u uređaj sadrže lokacije poput restorana, hotela, auto servisa i detaljne informacije o ulicama. Izbornik **Kamo?** pomaže vam pronaći odredište pomoću nekoliko metoda za pregledavanje, pretraživanje i spremanje ovih informacija.

U glavnom izborniku odaberite **Kamo?**.

- Za brzo pretraživanje svih lokacija na uređaju odaberite **Q Traži** (*Pronalaženje lokacije pomoću trake za pretraživanje, stranica 29*).
- Za pronalazak adrese odaberite **Adresa** (*Traženje adrese, stranica 31*).
- Za pregledavanje ili pretraživanje prethodno učitanih točaka interesa prema kategoriji odaberite **Kategorije** (*Traženje lokacije prema kategoriji, stranica 29*).
- Za pretraživanje u blizini drugog grada ili područja odaberite trenutno područje pretraživanja i odaberite novo područje pretraživanja (*Promjena područja pretraživanja, stranica 30*).
- Za prikaz i uređivanje spremljenih lokacija odaberite **Točke** (*Spremanje lokacija, stranica 33*).
- Za prikaz lokacija koje ste nedavno odabrali iz rezultata pretraživanja odaberite **Nedavno** (*Pregledavanje nedavno pronađenih lokacija, stranica 33*).
- Za pretraživanje RV parkova i kampova odaberite **Ultimate Public Campgrounds** (*Pronalaženje Ultimate Campgrounds točaka interesa, stranica 32*).
- Za pretraživanje lokacija koje su dio vaše Outdoor Maps+ pretplate, odaberite **Outdoor Maps+**.
- Za pregledavanje i pretraživanje Tripadvisor® ocjena putnika odaberite **Tripadvisor** (*Pronalaženje Tripadvisor® točaka interesa, stranica 32*).
- Za pronalaženje nacionalnih parkova i istraživanje karata parkova odaberite **Nacionalni parkovi** (*Traženje nacionalnih parkova, stranica 32*).
- Za navigiranje do određenih geografskih koordinata odaberite **Koordinate** (*Traženje lokacije pomoću koordinata, stranica 31*).

Točke interesa

OBAVIJEST

Vi ste odgovorni za razumijevanje i pridržavanje primjenjivih pravila, zakona ili propisa povezanih s točkama interesa.

Točka interesa je mjesto na koje vam je korisno ili zanimljivo. Točke interesa organizirane su po kategorijama i uključuju popularna odredišta na putovanjima poput benzinskih crpki, restorana, hotela i zabavnih sadržaja.

Pronalaženje lokacije pomoću trake za pretraživanje

Možete koristiti traku za pretraživanje za traženje lokacija unosom kategorije, naziva marke, adrese ili naziva grada.

- 1 Odaberite **Kamo?**.
- 2 U traci za pretraživanje odaberite **Traži**.
- 3 Unesite cijeli ili dio pojma za pretraživanje.
Predloženi pojmovi za pretraživanje pojavit će se ispod trake za pretraživanje.
- 4 Odaberite opciju:
 - Za pretraživanje vrste djelatnosti unesite naziv kategorije (na primjer, "kinematografi").
 - Za traženje djelatnosti prema nazivu unesite cijeli ili dio naziva.
 - Za traženje adrese u vašoj blizini unesite kućni broj i naziv ulice.
 - Za traženje adrese u drugom gradu unesite kućni broj, naziv ulice, grad i saveznu državu.
 - Za traženje grada unesite grad i saveznu državu.
 - Za traženje koordinata unesite zemljopisnu dužinu i širinu.
- 5 Odaberite opciju:
 - Za traženje putem preporučenog pojma za pretraživanje odaberite pojam.
 - Za traženje putem teksta koji ste unijeli odaberite **Q**.
- 6 Ako je potrebno, odaberite lokaciju.

Traženje lokacije prema kategoriji

- 1 Odaberite **Kamo?**.
- 2 Odaberite kategoriju ili odaberite **Kategorije**.

3 Ako je potrebno, odaberite potkategoriju.

4 Odaberite lokaciju.

Navigiranje do točke interesa na mjestu

NAPOMENA: Ova funkcija nije dostupna za sve lokacije.

Možete izraditi rutu do točke unutar većeg mjesta, primjerice do određene trgovine u trgovačkom centru, terminala u zračnoj luci ili obližnjih parkirališta.

1 Odaberite **Kamo?** > **Traži**.

2 Unesite naziv mjesta i odaberite **Q**.

3 Odaberite mjesto.

Prikazuje se popis kategorija točaka interesa na mjestu.

4 Odaberite kategoriju, odaberite lokaciju, a zatim odaberite **Idi!**.

Uređaj stvara rutu do parkirališta ili ulaza u mjesto koje je najbliže odabranoj točki.

Rezultati traženja lokacija

Rezultati traženja lokacija prikazuju se na popisu s najbližim lokacijama na vrhu. Svaka lokacija označena brojem također se prikazuje na karti. Za prikaz više rezultata krećite se prema dolje.

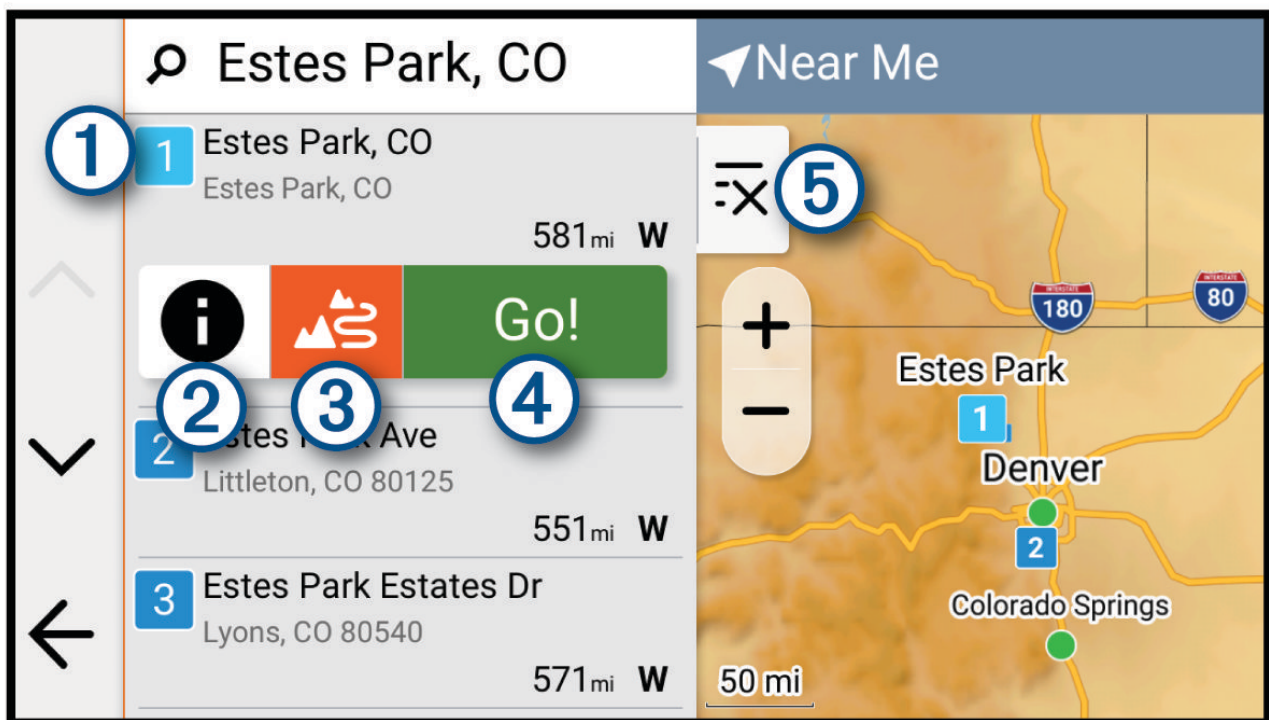

①	Odaberite lokaciju za prikaz izbornika s opcijama.
② i	Odaberite za prikaz detaljnih informacija o lokaciji.
③ AS	Odaberite za početak navigacije s pustolovnom rutom (<i>Vožnja rutom s pomoću funkcije Garmin Adventurous Routing™</i> , stranica 19).
④ Idi!	Odaberite za početak navigacije do lokacije uz pomoć zadanog načina izračuna rute za trenutni profil vozila.
⑤ ☒	Odaberite za prikaz rezultata pretraživanja na karti preko cijelog zaslona.

Promjena područja pretraživanja

Po zadanim postavkama aplikacija će pretraživati lokacije u blizini vaše trenutne lokacije. Možete pretraživati i druga područja, primjerice, u blizini vašeg odredišta, drugog grada ili duž aktivne rute.

1 Odaberite **Kamo?**.

2 Odaberite trenutno područje pretraživanja ①.

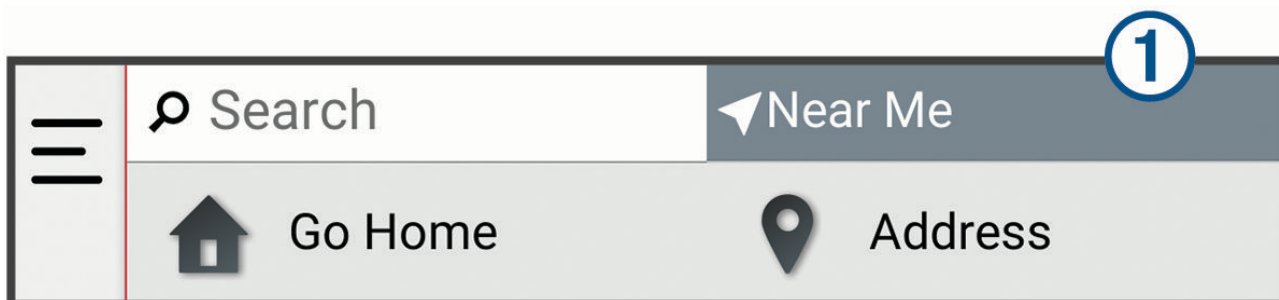

3 Odaberite područje pretraživanja.

4 Po potrebi slijedite upute na zaslonu za odabir određene lokacije.

Odabrano područje pretraživanja prikazuje se na vrhu zaslona. Ako pretražujete s pomoću bilo koje opcije iz izbornika **Kamo?**, uređaj će najprije predložiti lokacije koje su blizu ovog područja.

Parkiralište

Traženje parkirališta blizu trenutne lokacije

1 Odaberite **Kamo?** > **Kategorije** > **Parkiralište**.

2 Odaberite lokaciju za parkiranje.

3 Odaberite **Idi!**.

Traženje parkinga blizu naznačene lokacije

1 Odaberite **Kamo?**.

2 Potražite lokaciju.

3 U rezultatima pretraživanja lokacije odaberite lokaciju.

4 Odaberite **i** > **Parkiralište**.

Pojavit će se popis parkirališta najbližih odabranoj lokaciji.

5 Odaberite lokaciju za parkiranje.

6 Odaberite **Idi!**.

Alati za pretraživanje

Alati za pretraživanje omogućuju vam traženje određenih vrsta lokacija odgovaranjem na upite na zaslonu.

Traženje adrese

NAPOMENA: Redoslijed koraka mogao bi se promijeniti, ovisno o podacima karti koje su učitane u uređaj.

1 Odaberite **Kamo?**.

2 Po potrebi odaberite trenutno područje pretraživanja kako biste pretraživali u blizini drugog grada ili područja.

3 Odaberite **Adresa**.

4 Za unos adrese slijedite upute na zaslonu.

5 Odaberite adresu.

Traženje križanja

Možete tražiti raskrižje ili križanje dviju ulica, autocesta ili drugih cesta.

1 Odaberite **Kamo?** > **Raskrižja**.

2 Za unos informacija o ulicama slijedite upute na zaslonu.

3 Odaberite raskrižje.

Traženje lokacije pomoću koordinata

Možete pronaći lokaciju pomoću koordinata zemljopisne širine i dužine.

1 Odaberite **Kamo?** > **Koordinate**.

2 Po potrebi odaberite **↻** i promijenite format ili datum koordinata.

3 Odaberite **Koordinate**.

4 Unesite koordinate zemljopisne dužine i širine i zatim odaberite **Got..**

5 Odaberite opciju:

- Za spremanje koordinata kao lokacije odaberite **Spremi**.
- Kako biste započeli rutu prema koordinatama odaberite **Idi!**.

Traženje nacionalnih parkova

Modeli uređaja koji se isporučuju s kartama Sjeverne Amerike ili SAD-a uključuju i detaljne informacije o nacionalnim parkovima u SAD-u. Možete navigirati do nacionalnog parka ili do lokacije unutar nacionalnog parka.

OBAVIJEST

Vi ste odgovorni za razumijevanje i pridržavanje primjenjivih pravila, zakona ili propisa povezanih s nacionalnim parkovima.

1 Odaberite **Kamo? > Nacionalni parkovi**.

Pojavljuje se popis nacionalnih parkova na čijem je vrhu najbliži nacionalni park.

2 Odaberite **Traži** i unesite cijeli naziv parka ili dio naziva kako biste suzili rezultate pretraživanja (nije obavezno).

3 Odaberite nacionalni park.

Ispod naziva parka pojavljuje se popis kategorija za lokacije znamenitosti i sadržaja u parku.

4 Odaberite opciju:

- Za pokretanje navigacije do parka odaberite **Idi!**.
- Za prikaz dodatnih informacija o parku ili istraživanje znamenitosti i sadržaja parka odaberite **i**.
- Za brzo pronalaženje lokacije u parku odaberite kategoriju iz popisa koji se nalazi ispod naziva parka i odaberite lokaciju.

Pronalaženje Ultimate Campgrounds točaka interesa

NAPOMENA: Ova funkcija nije dostupna u svim područjima.

OBAVIJEST

Vi ste odgovorni za razumijevanje i pridržavanje primjenjivih pravila, zakona ili propisa povezanih s kampovima i točkama interesa.

Uređaj uključuje Ultimate Campgrounds točke interesa što vam omogućuje pronalaženje javnih kampirališta blizu lokacije na kojoj se nalazite.

1 Odaberite **Kamo? > Ultimate Public Campgrounds**.

2 Po potrebi odaberite **Filtri pretraživ.**, odaberite jedan ili više filtara pretraživanja i odaberite **Traži**.

3 Odaberite lokaciju.

Tripadvisor®

OBAVIJEST

Garmin® ne odgovara za točnost ili pravovremenost Tripadvisor informacija.

Vi ste odgovorni za razumijevanje i pridržavanje primjenjivih pravila, zakona ili propisa povezanih s točkama interesa.

Uređaj uključuje Tripadvisor ocjene putnika. Tripadvisor ocjene automatski se prikazuju na popisu s rezultatima pretraživanja za restorane, hotele i zanimljivosti. Možete pretraživati i obližnje Tripadvisor točke interesa i sortirati ih po udaljenosti ili popularnosti.

Pronalaženje Tripadvisor® točaka interesa

1 Odaberite **Kamo? > Tripadvisor**.

2 Odaberite kategoriju.

3 Ako je potrebno, odaberite potkategoriju.

Prikazat će se popis obližnjih Tripadvisor točaka interesa za kategoriju.

4 Odaberite **Sortiranje rezultata** kako biste filtrirali prikazane točke interesa po udaljenosti ili popularnosti (opcionalno).

5 Odaberite **Q** i unesite pojam za pretraživanje (opcionalno).

Popularna mjesta

OBAVIJEST

Garmin® ne odgovara za točnost ili pravovremenost TripAdvisor® informacija. Vi ste odgovorni za razumijevanje i pridržavanje primjenjivih pravila, zakona ili propisa povezanih s točkama interesa.

Funkcija pretraživanja Popul. mjesta obuhvaća točke interesa i ocjene TripAdvisor te pruža sveobuhvatan popis zanimljivosti. Rezultate pretraživanja možete filtrirati po kategorijama, ocjenama i udaljenosti od rute.

NAPOMENA: Točke interesa TripAdvisor nisu dostupne u svim područjima.

Pregledavanje nedavno pronađenih lokacija

Uređaj sprema povijesne podatke o posljednjih 50 lokacija koje ste pronašli.

Odaberite **Kamo?** > **Nedavno**.

Brisanje popisa nedavno pronađenih mjesta

Odaberite **Kamo?** > **Nedavno** >  > **Očisti** > **Da**.

Pregled podataka o trenutnom položaju

Putem stranice Gdje sam? možete prikazati informacije o trenutnoj lokaciji. Ova značajka je od pomoći ako hitnim službama trebate priopćiti svoj položaj.

Na karti odaberite vozilo.

Traženje usluga i benzinskih crpki u hitnim slučajevima

Pomoću stranice Gdje sam? možete pronaći najbliže bolnice, policijske postaje ili benzinske crpke.

1 Na karti odaberite vozilo.

2 Odaberite **Bolnice**, **Policijske stanice** ili **Gorivo**.

NAPOMENA: Neke kategorije usluga nisu dostupne u svim područjima.

Prikazat će se popis lokacija za odabranu uslugu s najbližim lokacijama na vrhu.

3 Odaberite lokaciju.

4 Odaberite opciju:

- Za navigiranje do lokacije odaberite **Idi!**.
- Za prikaz telefonskog broja i ostalih pojedinosti o lokaciji odaberite .

Dobivanje uputa do vaše trenutne lokacije

Ako trebate drugu osobu uputiti kako da dođe do vaše trenutne lokacije, uređaj vam može dati popis uputa.

1 Na karti odaberite vozilo.

2 Odaberite  > **Upute do mene**.

3 Odaberite početnu lokaciju.

4 Odaberite **Odaberi**.

Dodavanje prečaca

Prečace možete dodati u izbornik Kamo?. Prečac može ukazivati na lokaciju, kategoriju ili alat za pretraživanje. Izbornik Kamo? može sadržavati do 36 ikona prečaca.

1 Odaberite **Kamo?** > **Dodaj prečac**.

2 Odaberite stavku.

Uklanjanje prečaca

1 Odaberite **Kamo?** >  > **Ukloni prečace**.

2 Odaberite prečac koji treba ukloniti.

3 Još jednom odaberite prečac za potvrdu.

4 Odaberite **Got.**

Spremanje lokacija

Spremanje lokacije

1 Potražite lokaciju (*Pronalaženje i spremanje lokacija, stranica 29*).

2 Odaberite lokaciju s popisa s rezultatima pretraživanja.

- 3 Odaberite **i** > **Spremi**.
- 4 Ako je potrebno, odaberite **Naziv** za uređivanje naziva lokacije.
- 5 Odaberite **Spremi**.

Spremanje trenutne lokacije

- 1 Na karti odaberite ikonu vozila.
- 2 Odaberite **Spremi**.
- 3 Ako je potrebno, odaberite **Naziv** za uređivanje naziva lokacije.
- 4 Odaberite **Spremi**.

Uređivanje spremljene lokacije

- 1 Odaberite **Kamo?** > **Točke**.
- 2 Ako je potrebno, odaberite kategoriju.
- 3 Odaberite lokaciju.
- 4 Odaberite **Uredi**.
- 5 Odaberite opciju:
 - Odaberite **Naziv**.
 - Odaberite **Simbol na karti** da biste promijenili simbol koji se koristi za označavanje spremljene lokacije na karti.
 - Odaberite **Zbirke** za dodavanje ili uklanjanje lokacije iz spremljenih kategorija zbirke.
 - Odaberite **Koordinate** za uređivanje GPS koordinata lokacije.
- 6 Uredite informacije.
- 7 Odaberite **Got..**

Prikaz spremljenih stavki

Spremljene stavke, poput točaka, ruta i tragova, možete pregledati u aplikaciji Spremljeno. Kada ste upareni s aplikacijom Tread®, vaše spremljene stavke periodički se sinkroniziraju s vašim Garmin® računom.

- 1 Odaberite **☰** > **Spremljeno**.
- 2 Ako je potrebno, odaberite filtar kategorija **1** da biste pretražili različite kolekcije i filtrirali stavke po vrsti.

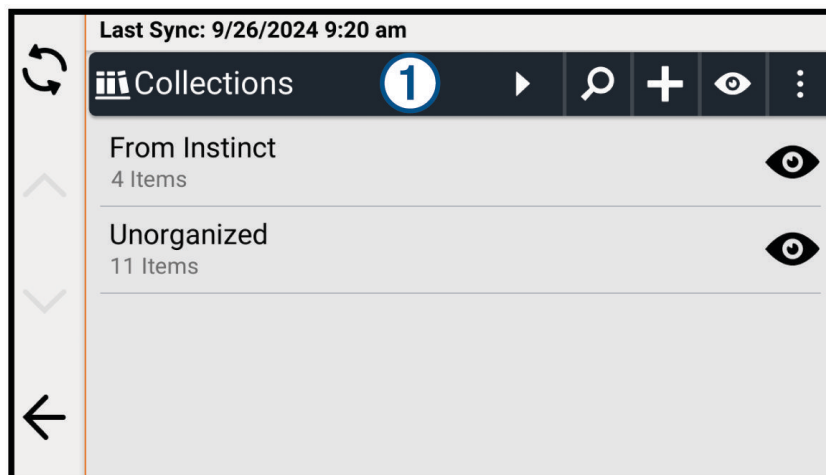

Dijeljenje spremljene stavke

Stavke možete dijeliti u aplikaciji Tread® na povezanom pametnom telefonu ili ih možete spremiti na memorijsku karticu.

- 1 U aplikaciji **Spremljeno** odaberite stavku koju želite podijeliti.
- 2 Odaberite opciju:
 - Za dijeljenje rute ili staze odaberite **🔗** > **Dijeli**.
 - Za dijeljenje točke odaberite **Dijeli**.
- 3 Odaberite opciju:
 - Za slanje stavke u aplikaciju Tread na telefonu odaberite **Garmin Tread**.

- Za spremanje stavke na memorijsku karticu odaberite **Memorijska kartica**.

4 Ako je potrebno, uredite naziv datoteke .gpx.

Dijeljenje više spremljenih stavki

Moguće je dijeliti više stavki u jednoj datoteci .gpx.

1 U aplikaciji **Spremljeno** odaberite kategoriju ili filter zbirki sa svim stavkama koju želite podijeliti.

2 Odaberite  > **Dijeli**.

3 Odaberite stavke za dijeljenje.

4 Odaberite .

5 Odaberite opciju:

- Za slanje stavki u aplikaciju Tread® na telefonu odaberite **Garmin Tread**.
- Za spremanje stavki na memorijsku karticu odaberite **Memorijska kartica**.

6 Ako je potrebno, uredite naziv datoteke .gpx.

Sinkroniziranje podataka Garmin® računara

Prije sinkroniziranja podataka računara vaš uređaj morate upariti s aplikacijom Tread® ([Uparivanje s pametnim telefonom, stranica 37](#)).

S vašim Garmin računom možete sinkronizirati podatke poput tragova. Uređaj se u određenim vremenskim razmacima automatski sinkronizira s računom. Podatke možete ručno sinkronizirati u bilo kojem trenutku.

1 Odaberite  > **Spremljeno**.

2 Odaberite .

Profili vozila

UPOZORENJE



Unos karakteristika profila za vaše vozilo ne jamči da će se karakteristike vozila uzimati u obzir u svim prijedlozima ruta ili da ćete u svim slučajevima primiti ikone upozorenja. U podacima karte mogu postojati ograničenja; npr. uređaj ne odgovara za ta ograničenja ili uvjete na cesti u svim slučajevima. Prilikom donošenja odluka o vožnji uvijek poštujujte sve prometne znakove i uvjete na cesti.

Upotrebom različitih profila vozila brzo možete zamijeniti postavke uređaja, primjerice zadano omogućene slojeve karte ili način izračuna rute.

Rute i navigacija izračunavaju se različito s obzirom na profil vozila. Na temelju dimenzija, težine i drugih unesenih karakteristika vozila, uređaj u rute ne uključuje zabranjena ili neprolazna područja.

Trenutno aktivni profil vozila označava se ikonom u traci statusa. Postavke navigacije i karata vašeg uređaja mogu se prilagoditi za svaku vrstu vozila.

Izmjenjivanje profila vozila

- 1 U statusnoj traci odaberite ikonu profila vozila, kao što je  ili .
- 2 Odaberite profil vozila.
Prikazuju se podaci o profilu vozila, uključujući mjere i težinu.
- 3 Odaberite **Odaberi**.







Dodavanje profila vozila

Za svako vozilo u kojem ćete upotrebljavati uređaj možete dodati profil vozila.

- 1 Odaberite trenutnu ikonu profila vozila na traci statusa.
- 2 Odaberite **+**.
- 3 Odaberite vašu trenutnu vrstu vozila.
- 4 Unesite karakteristike vozila poput veličine i metode trakcije.
- 5 Odaberite zadani način izračuna rute.

Uređivanje profila vozila

Možete mijenjati osnovne podatke profila vozila ili u profil vozila dodati detaljne podatke kao što je maksimalna brzina.

- 1 Odaberite  > **Profil vozila**.
- 2 Odaberite profil vozila za uređivanje.
- 3 Odaberite opciju:
 - Za uređivanje podataka o profilu vozila odaberite , a zatim odaberite polje koje želite urediti.
 - Za promjenu naziva profila vozila odaberite  >  > **Promjena naziva profila**.
 - Za brisanje profila vozila odaberite  >  > **Izbriši**.

Live usluge, prometne informacije i funkcije pametnog telefona

⚠ UPOZORENJE

Dok vozite, nemojte čitati obavijesti ili se njima baviti jer takvo odvratanje pozornosti može dovesti do nezgode i ozbiljnih ozljeda ili smrti.

OBAVIJEST

Garmin® ne odgovara za točnost ili pravovremenost prometnih informacija.

Aplikacija Tread® vašem uređaju omogućuje primanje pametnih obavijesti i aktualnih informacija, poput aktualnih prometnih informacija i meteoroloških podataka.

Aktualne prometne informacije: Na vaš se uređaj u stvarnom vremenu šalju prometne informacije poput informacija o prometnim nezgodama i zastojevima, zonama građevinskih radova i zatvorenih cesta.

Meteorološki podaci: Šalje aktualne vremenske prognoze, uvjete na cesti i meteorološki radar na vaš uređaj ([Pregled vremenske prognoze, stranica 52](#)).

Pametne obavijesti: Prikazuje obavijesti i poruke s telefona na vašem uređaju. Ova značajka nije dostupna za sve jezike.

Hands-free pozivi: Omogućuje vam pozivanje i primanje telefonskih poziva na uređaju s pomoću povezanih Bluetooth® slušalica.

Slanje lokacija na uređaj: Omogućuje slanje lokacija s pametnog telefona na navigacijski uređaj.

Uparivanje s pametnim telefonom

Svoj navigacijski uređaj zūmo® možete upariti s pametnim telefonom i aplikacijom Tread® kako biste omogućili dodatne funkcije i pristupili aktualnim informacijama ([Live usluge, prometne informacije i funkcije pametnog telefona, stranica 37](#)).

1 Uključite navigacijski uređaj zūmo i približite ga telefonu na manje od 3 m (10 ft).

2 Na navigacijskom uređaju zūmo odaberite **⚙ > Telefon > Dodaj telefon**.

3 Telefonom skenirajte QR kod kako biste preuzeli i instalirali aplikaciju Tread.

SAVJET: Na većini telefona QR kod možete skenirati aplikacijom za kameru.

4 Slijedite upute na zaslonu za prijavu na Garmin® račun i dovršite uparivanje i postavljanje.

Prikazat će se upravljačka ploča glavne aplikacije. Nakon uparivanja uređaja na navigacijskom uređaju možete omogućavati ili onemogućavati funkcije pametnog telefona ([Postavke telefona, stranica 54](#)). Uređaji će se automatski povezati kada su uključeni i u međusobnom dometu.

Uparivanje bežičnih slušalica

NAPOMENA: Nakon uparivanja uređaja zūmo® s aplikacijom Tread® na telefonu, slušalice ćete moći upariti izravno s telefonom putem tehnologije Bluetooth® umjesto uređaja zūmo. U određenom trenutku samo jedne slušalice mogu primiti navigacijske upute i telefonske pozive. Za multimedijски audio prijenos možete koristiti do dva para slušalica.

1 Slušalice i navigacijski uređaj postavite na međusobnu udaljenosti od 10 m (33 stope).

2 Na navigacijskom uređaju odaberite **⚙ > Slušalice > Dodavanje slušalica**.

3 Na slušalicama omogućite Bluetooth tehnologiju i postavite ih tako da budu vidljive drugim Bluetooth uređajima.

4 Slijedite upute na zaslonu navigacijskog uređaja kako biste dovršili postupak uparivanja.

Nakon dovršetka uparivanja možete omogućiti ili onemogućiti funkcije uparenih bežičnih slušalica ([Postavke slušalica, stranica 54](#)).

Pametne obavijesti

Dok je uređaj povezan s aplikacijom Tread® možete pregledavati obavijesti s pametnog telefona na zūmo® uređaju, kao što su poruke, dolazni pozivi i sastanci u kalendaru.

Primanje obavijesti

⚠ UPOZORENJE

Dok vozite, nemojte čitati obavijesti ili se njima baviti jer takvo odvratanje pozornosti može dovesti do nezgode i ozbiljnih ozljeda ili smrti.

Prije korištenja ove značajke vaš uređaj mora biti povezan s podržanim telefonom koji ima aplikaciju Tread® ([Uparivanje s pametnim telefonom, stranica 37](#)).

Na većini se stranica u trenutku kada uređaj primi obavijest s pametnog telefona otvara skočni prozor. Ako je vozilo u pokretu, da biste vidjeli obavijest najprije morate potvrditi da ste putnik u vozilu, a ne vozač.

NAPOMENA: Ako pregledavate kartu, obavijesti se pojavljuju u alatu karte.

- Za ignoriranje obavijesti odaberite **OK**.
Skočni se prozor zatvara, ali obavijest ostaje aktivna na vašem telefonu.
- Za pregledavanje obavijesti odaberite **Prikaz**.
- Ako obavijest želite preslušati, odaberite **Prikaz > ►**.
Uređaj čita obavijesti pomoću tehnologije tekst-u-govor. Ova značajka nije dostupna za sve jezike.
- Za izvođenje dodatnih radnji kao što je odbacivanje obavijesti s telefona odaberite **Prikaz** i odaberite opciju.
NAPOMENA: Dodatne radnje dostupne su samo za neke vrste obavijesti i mora ih podržavati aplikacija koja je generirala obavijest.

Primanje obavijesti za vrijeme pregledavanja karte

UPOZORENJE

Dok vozite, nemojte čitati obavijesti ili se njima baviti jer takvo odvratanje pozornosti može dovesti do nezgode i ozbiljnih ozljeda ili smrti.

Prije upotrebe ove funkcije vaš uređaj mora biti povezan s podržanim telefonom s pokrenutom aplikacijom Tread® (*Uparivanje s pametnim telefonom, stranica 37*).

Kada pregledavate kartu, nove se obavijesti pojavljuju u alatu karte na rubu zaslona. Ako je vozilo u pokretu, da biste vidjeli obavijest najprije morate potvrditi da ste putnik u vozilu, a ne vozač.

- Za ignoriranje obavijesti odaberite **X** ili pričekajte da se skočni prozor zatvori.
Skočni se prozor zatvara, ali obavijest ostaje aktivna na vašem telefonu.
- Za pregledavanje obavijesti odaberite tekst obavijesti.
- Ako obavijest želite preslušati, odaberite **Reproduciraj poruku**.
Uređaj čita obavijesti pomoću tehnologije tekst-u-govor. Ova značajka nije dostupna za sve jezike.

Pregledavanje popisa obavijesti

Možete pregledati popis svih aktivnih obavijesti.

1 Odaberite > **Pametne obavijesti**.

Prikazuje se popis obavijesti. Nepročitane obavijesti ispisane su crnom, a prethodno pročitane sivom bojom.

2 Odaberite opciju:

- Za pregledavanje obavijesti odaberite opis obavijesti.
- Za preslušavanje obavijesti odaberite **►**.
Uređaj čita obavijesti pomoću tehnologije tekst-u-govor. Ova značajka nije dostupna za sve jezike.

Hands-free pozivanje

NAPOMENA: Iako je podržana većina telefona i slušalica te se oni mogu normalno upotrebljavati, kompatibilnost određenog telefona ili slušalica nije zagarantirana. Za vaš telefon možda nisu dostupne sve značajke.

Upotrebom tehnologije Bluetooth® uređaj možete povezati s kompatibilnim mobilnim telefonom i bežičnim slušalicama ili kacigom te tako dobiti hands-free uređaj. Za provjeru kompatibilnosti idite na www.garmin.com/bluetooth.

Uspostavljanje poziva

1 Odaberite > **Telefon**.

2 Odaberite opciju:

- Za biranje broja odaberite **Biraj**, unesite telefonski broj i odaberite **Biraj**.
- Za prikaz brojeva nedavnih, propuštenih ili nedavno biranih ili primljenih poziva odaberite **Nedavno**, odaberite zapisnik, odaberite broj i zatim odaberite **Poziv** da biste ga nazvali.
- Za pozivanje kontakta iz telefonskog imenika odaberite **Kontakti**, odaberite kontakt i zatim odaberite **Poziv**.
- Za pozivanje lokacije interesa kao što su restoran ili turistička atrakcija odaberite **Pretraži kategorije**, odaberite kategoriju, odaberite lokaciju i odaberite **Poziv**.

Poziv kući

Odaberite  > **Telefon** > **Zovi kuću**.

Pri prvoj upotrebi ove funkcije dobit ćete upit za kućni telefonski broj.

SAVJET: Kućni telefonski broj možete ponovno postaviti odabirom  > **Postavi kućni broj.**

Upotreba opcija za poziv u tijeku

Opcije za poziv u tijeku dostupne su nakon što se javite na poziv. Neke opcije možda nisu kompatibilne s vašim telefonom.

SAVJET: Ako zatvorite stranicu s opcijama za poziv u tijeku, možete je ponovno otvoriti tako da na bilo kojem zaslonu odaberete . Pozivatelja možete odabrati i na karti.

- Da biste postavili konferencijski poziv, odaberite **Dodaj poziv.**
- Za prijenos zvuka na telefon odaberite **Poziv u tijeku na nav.uređaju.**

SAVJET: Ovu funkciju možete upotrijebiti ako želite poništiti Bluetooth® vezu i ostaviti aktivan poziv ili ako vam je potrebna privatnost.

- Za upotrebu tipkovnice odaberite **Tipkovnica.**



SAVJET: Ovu funkciju možete koristiti za automatizirane sustave kao što je glasovna pošta.

- Za isključivanje zvuka mikrofona odaberite **Bez zvuka.**
- Za prekidanje veze odaberite **Prekini.**

Prekid veze s Bluetooth® uređajem

Privremeno možete prekinuti vezu s Bluetooth uređajem bez da ga izbrišete s popisa uparenih uređaja. Bluetooth uređaj se u budućnosti može automatski povezati s vašim zūmo® uređajem za navigaciju.

1 Odaberite opciju:

- Za prekidanje veze s telefonom odaberite  > **Telefon.**
- Za prekid veze sa slušalicama odaberite  > **Slušalice.**

2 Odaberite uređaj s kojim želite prekinuti vezu.

3 Odaberite **Prekini vezu.**

Brisanje uparenog telefona

Možete izbrisati upareni telefon kako se u budućnosti ne bi automatski povezivao s uređajem.

1 Odaberite  > **Telefon.**

2 Odaberite telefon, a zatim odaberite **Zaboravi uređaj.**

Korištenje aplikacija

Aplikacija Garmin Performance

⚠ UPOZORENJE

Upotreba uređaja u sesiji na stazi, sesiji utrke ubrzanja ili bilo kojoj drugoj trkačkoj sesiji predviđena je isključivo u rekreacijske svrhe na trkačkoj stazi. Nikada nemojte upotrebljavati ovaj uređaj na javnim cestama. Nepoštovanje ovog upozorenja može rezultirati nesrećom koja uzrokuje oštećenje imovine, teške tjelesne ozljede ili smrt. Vi ste odgovorni za sigurnu i razboritu upotrebu ovog uređaja.

Tijekom vožnje nemojte pregledavati sesije na stazi ili sesije utrke ubrzanja. Skretanje pozornosti s okoline i uvjeta na cesti može dovesti do ozbiljnih ozljeda ili smrtnog slučaja.

NAPOMENA: Prije mogućnosti upotrebe aplikacije Garmin Performance na uređaju, morate imati pretplatu na Garmin Performance Package™ (*Pretplata za Garmin Performance Package™, stranica 40*).

Aplikacija Garmin Performance omogućava pokretanje sesije na stazi ili sesije utrke ubrzanja s uređaja zūmo® te pregledavati podatke o performansama iz sesija, uključujući vremena dionice i sažetke utrka. Osim toga, prije utrke možete provjeriti trenutačne vremenske uvjete, kao i prethodne vremenske uvjete za svaku sesiju.

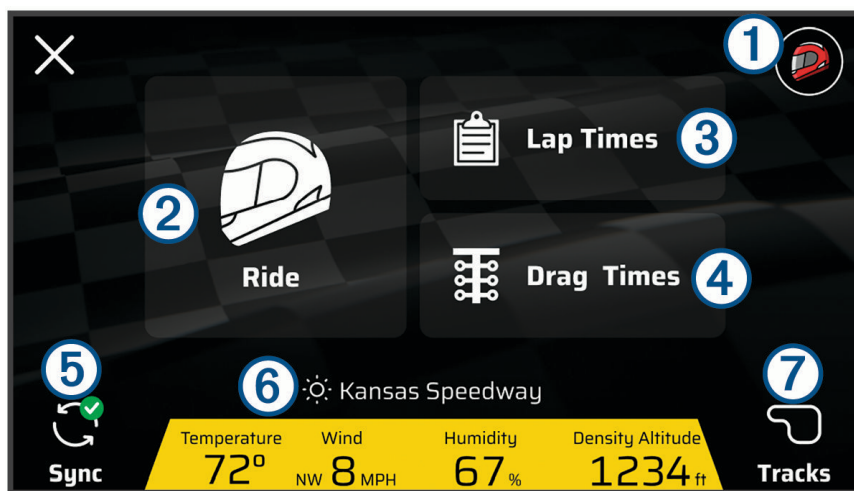

①	Odaberite za prikaz profila za utrke	
②	Vožnja	Odaberite za pokretanje staze ili sesije utrke ubrzanja
③	Vremena dionice	Odaberite za prikaz sažetka prethodnih sesija na stazi
④	Vrem. povlač.	Odaberite za prikaz sažetka prethodnih sesija utrka ubrzanja
⑤	Sinkr.	Odaberite za sinkronizaciju sesija vožnji
⑥		Prikaz uvjeta u okruženju
⑦	Staze	Odaberite za prikaz baze podataka o stazi

Pretplata za Garmin Performance Package™

Možete kupiti pretplatu za Garmin Performance Package kako biste pristupili značajkama za utrke na uređaju zūmo®.

1 Na početnom zaslonu odaberite > **Garmin Performance**.

2 Skenirajte QR kôd i pratite upute na zaslonu kako biste dovršili postupak pretplate.







Aplikacija Garmin Catalyst™

Aplikacija Garmin Catalyst omogućava prikaz podataka o performansama utrke s uređaja zūmo®, uključujući vremena dionice, vremena utrka ubrzanja i sažetke sesija. Možete pregledati i vremenske uvjete za svaku sesiju. Aplikacija nudi prilagodljive ikone za profile vozača i vozila. Aplikaciju Garmin Catalyst možete preuzeti iz trgovine aplikacijama na mobilnom uređaju.

NAPOMENA: Ikone profila vozača ne sinkroniziraju se s vašim zūmo uređajem.

Pokretanje sesije na stazi

Želite li pokrenuti sesiju na stazi, uređaj najprije mora primiti satelitske signale. Možete odabrati  na statusnoj traci kako biste provjerili trenutnu snagu signala i preciznost.

- 1 U aplikaciji **Garmin Performance** odaberite **Vožnja > Staza**.
- 2 Odaberite stazu.
- 3 Po potrebi odaberite konfiguraciju staze.
- 4 Odaberite opciju:
 - Za promjenu profila vozača odaberite  i odaberite drugačiji profil.
 - Za promjenu profila vozila odaberite  i odaberite drugi profil.
 - Za konfiguriranje postavki mjerača vremena kruga odaberite  te odaberite **Mjerač vremenske razlike** ili **Prikaz mjerača vremena kruga**.
 - Za promjenu uvjeta na stazi odaberite ,  ili .
 - Za kalibriranje kutova nagiba odaberite  i slijedite upute na zaslonu.
- 5 Odaberite **Početak**.
- 6 Krenite na vožnju.

Mjerač vremena pokreće se automatski kada prijedete startnu liniju.

Mjerač vremena za sesiju na stazi

Uređaj tijekom vožnje prati vaš napredak. Mjerač vremena sesije bilježi broj kruga i prikazuje najbolja vremena kruga.

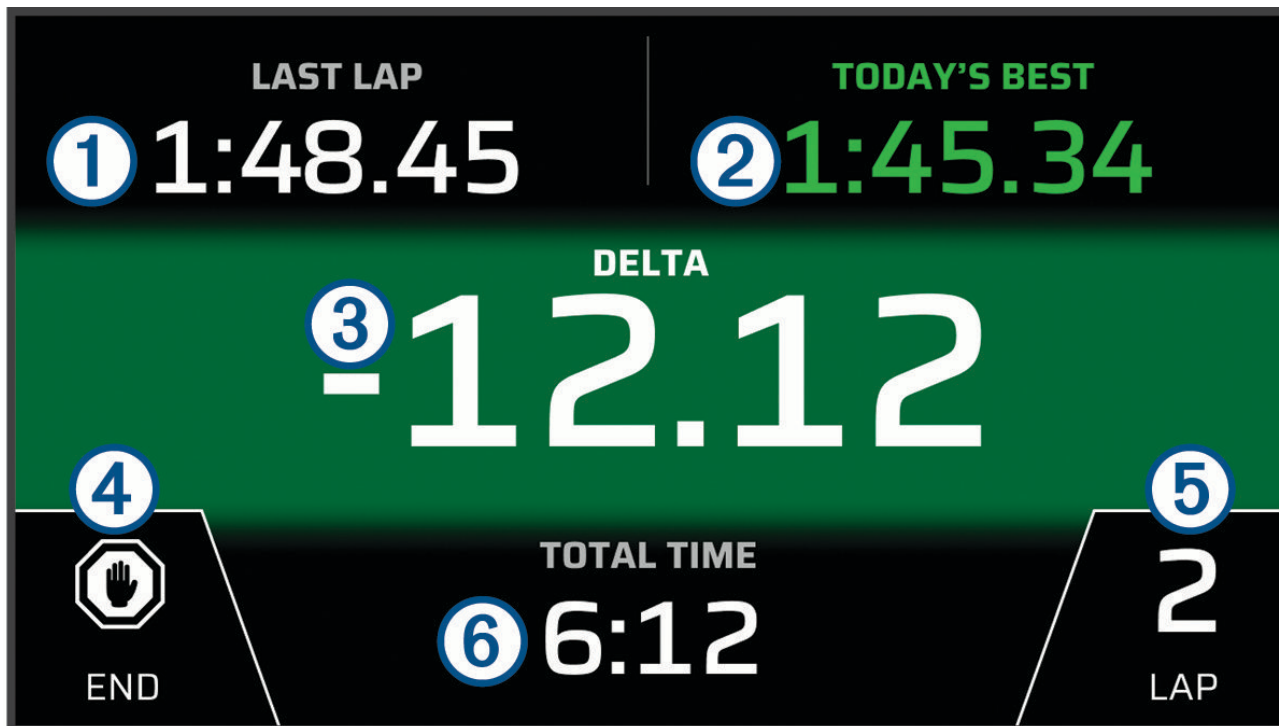

① Zadnji krug	Prikazuje vrijeme zadnjeg kruga trenutne sesije.
② Najbolja dionica	Prikazuje vrijeme najboljeg kruga trenutne sesije. Mjerač vremena je prilagodljiv na početku vožnje (<i>Pokretanje sesije na stazi, stranica 41</i>).
③ RAZLIKA	Prikazuje vremensku razliku između trenutnog i najboljeg kruga trenutne sesije.
④ ZAVRŠI	Odaberite za pauziranje mjerača vremena ili dovršetak trenutačne sesije.
⑤ Dionica	Prikazuje trenutni broj kruga.
⑥ Ukupno vrijeme	Prikazuje ukupno vrijeme kruga.

Dodavanje staze u aplikaciji Garmin Performance

Možete dodati stazu koja se ne nalazi na uređaju. Uređaj s pomoću vaše GPS lokacije i podataka o kretanju vozila stvara kartu staze.

1 U aplikaciji **Garmin Performance** odaberite **Vožnja > Staza > Dodavanje staze**.

2 Unesite naziv staze.

3 Po potrebi podesite profil vozača i postavke sesije (*Pokretanje sesije na stazi, stranica 41*).

4 Odaberite **Početak**.

5 Vozite.

Kada izađete iz boksa i vratite se na stazu, morate voziti ravno najmanje 0,5 sekunde brzinom od najmanje 90 km/h (55 mi/h) i dovršiti cijeli krug.

6 Odaberite **ZAVRŠI** kada dovršite vožnju.

7 Kako biste na karti odredili startnu liniju, odaberite ►► ili ◀◀.





8 Odaberite **Spremi**.

Pokretanje sesije utrke ubrzanja

Želite li pokrenuti sesiju utrke ubrzanja, uređaj najprije mora primiti satelitske signale. Možete odabrati  na statusnoj traci kako biste provjerili trenutnu snagu signala i preciznost.

1 U aplikaciji **Garmin Performance** odaberite **Vožnja > Utrka**.

2 Odaberite opciju:

- Za promjenu udaljenosti ili brzine sesije utrke ubrzanja odaberite .
- Za promjenu profila vozila odaberite  i odaberite drugi profil.
- Za promjenu uvjeta na stazi odaberite .
- Za dodavanje vrijednosti tlaka u prednjim i stražnjim gumama odaberite .
- Za dodavanje vrijednosti broja okretaja kontrole za pokretanje odaberite .

3 Odaberite **Početak**.

4 Započnite utrku.

Mjerač vremena pokrenut će se automatski.

Mjerač vremena sesije utrka ubrzanja

Tijekom utrke ubrzanja uređaj prati vašu brzinu i napredak. Mjerač vremena sesije prati vaše ukupno vrijeme i prikazuje prolazna vremena.

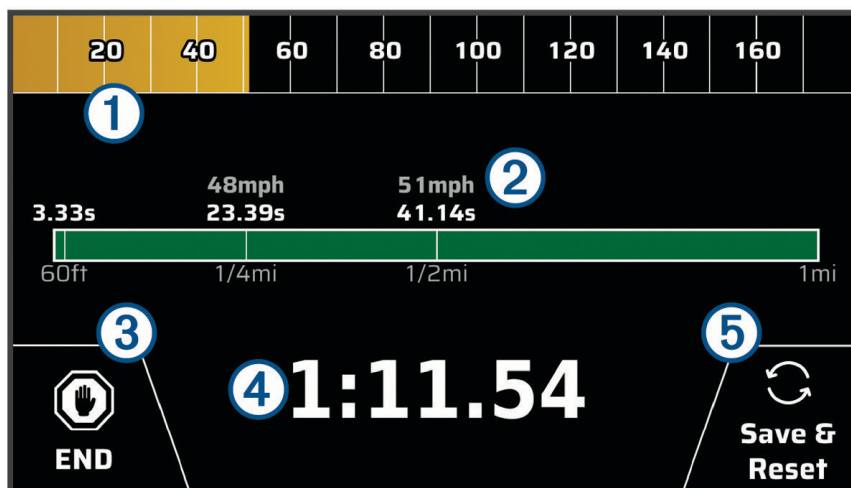

①	Prikazuje brzinu vožnje tijekom sesije. Kada se zaustavite, prikazuje se maksimalna brzina tijekom sesije.
②	Prikazuje prolazna vremena za trenutnu sesiju.
③ ZAVRŠI	Odaberite za završetak trenutne sesije.
④	Prikazuje ukupno vrijeme trenutne sesije.
⑤ Spremi i pon.post.	Odaberite za spremanje trenutne sesije i ponovno postavljanje mjerača vremena sesije.

Kutovi nagiba



⚠ UPOZORENJE

Aplikacija Kut nagiba pokazuje kutove motocikla samo na temelju kalibriranih mjera. Kalibriranje uređaja vaša je odgovornost. Promjene položaja uređaja nakon kalibracije mogu utjecati na točnost mjerenja. Izmjerene vrijednosti samo su prijedlozi temeljeni na podacima koje ste unijeli u uređaj. Mjerite često i pažljivo i omogućite vremenski odmak nakon značajnijih promjena uvjeta u okolini kako bi se očitani podaci stabilizirali. Radi sigurnosti uvijek imajte na umu marginu pogreške uslijed promjene uvjeta i pogrešaka u očitaju. Ignoriranje stanja vozila i uvjeta u okolini može dovesti to nesreće koja može rezultirati smrtnim slučajem ili ozbiljnim ozljedama.

Uređaj prikazuje trenutni kut nagiba motocikla. Odaberite  i slijedite upute na zaslonu kako biste kalibrirali uređaj pri svakoj promjeni montaže.

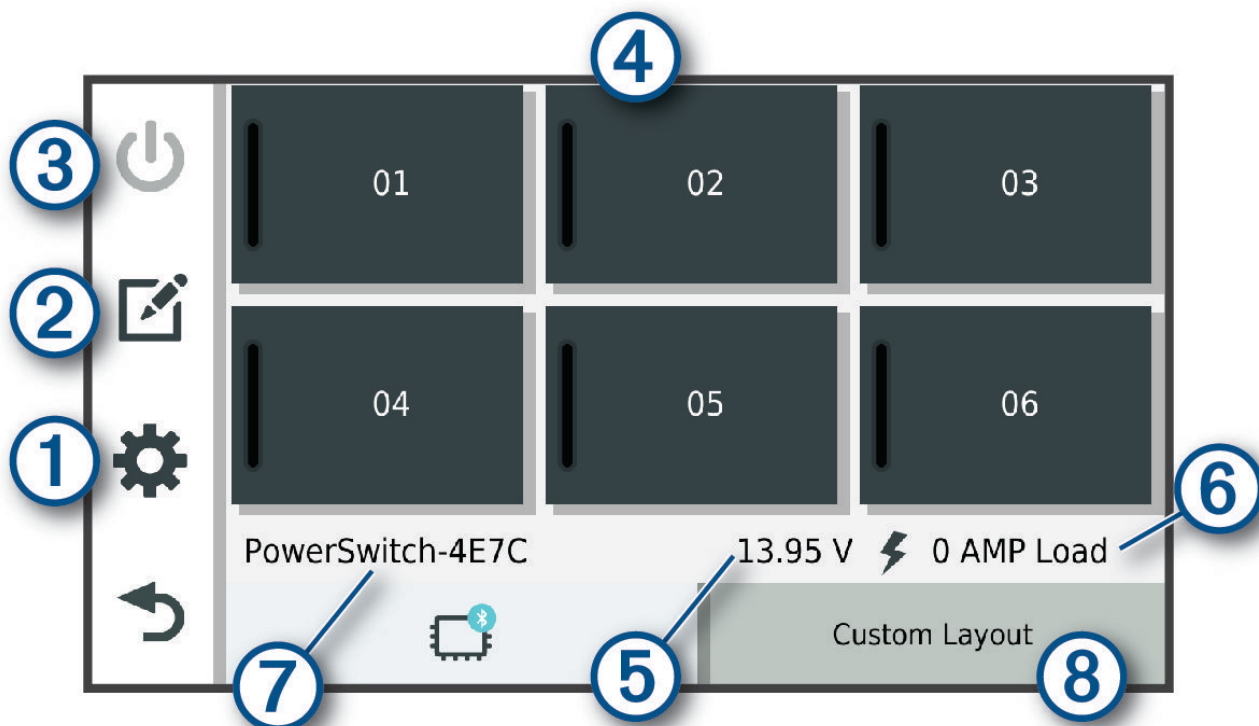
Aplikacija Garmin PowerSwitch™



① 	Otvora izbornik s postavkama aplikacije
② 	Otvora način rada za uređivanje kako bi se prilagodio izgled i funkcije aplikacije
③ 	Isključuje kompletno napajanje
④ Gumbi napajanja	Aktiviraju svaki povezani prekidač
⑤	Prikazuje ulazni napon
⑥	Prikazuje ukupnu jakost struje odabranog uređaja Garmin PowerSwitch
⑦	Prikazuje naziv uređaja
⑧	Prikazuje kartice uređaja Garmin PowerSwitch i kartice prilagođenog izgleda

Aktiviranje prekidača napajanja



Prije upotrebe aplikacije Garmin PowerSwitch™ za aktivaciju prekidača morate instalirati uređaj Garmin PowerSwitch u vozilo i upariti ga s aplikacijom Garmin PowerSwitch.

U aplikaciji Garmin PowerSwitch odaberite gumb za napajanje kako biste uključili ili isključili prekidač.

Isključivanje svih prekidača

Odaberite .

Prilagođavanje gumba

- 1 Na zaslonu aplikacije Garmin PowerSwitch™ odaberite .
Aplikacija prelazi u način rada za uređivanje.
- 2 Odaberite  na gumbu koji želite prilagoditi.
- 3 Nakon dovršetka prilagođavanja gumba odaberite .
- 4 Odaberite **Got..**



Dodjela prekidača za upravljački ulaz

Prije upotrebe funkcija upravljačkog ulaza morate priključiti upravljački ulaz na uređaj Garmin PowerSwitch™. Možete dodijeliti jedan ili više prekidača koji će se uključiti kada uređaj Garmin PowerSwitch primi signal s upravljačkog ulaza.



- 1 Odaberite .
- 2 Odaberite svoj uređaj Garmin PowerSwitch.
- 3 Odaberite upravljački ulaz.
- 4 Odaberite jedan ili više prekidača.

Dodavanje prilagođenog izgleda



Aplikaciji Garmin PowerSwitch™ možete dodati karticu prilagođenog izgleda. Gumbi dodani prilagođenom izgledu mogu istovremeno upravljati s više prekidača.

- 1 U aplikaciji Garmin PowerSwitch odaberite .
Uređaj prelazi u način rada za uređivanje.
- 2 Odaberite .



Dodavanje gumba prilagođenom izgledu

- 1 U aplikaciji Garmin PowerSwitch™ odaberite karticu prilagođenog izgleda.
- 2 Odaberite .
Aplikacija prelazi u način rada za uređivanje.
- 3 Odaberite **Dodaj gumb**.
- 4 Na novom gumbu odaberite .
- 5 Odaberite opciju:
 - Za promjenu naziva gumba odaberite polje **Oznaka gumba** i unesite naziv.
 - Za dodavanje ikone gumbu odaberite polje **Ikona** i odaberite ikonu.
 - Za promjenu boje gumba odaberite boju.
- 6 Odaberite **Dodaj radnju**.
- 7 Ako je potrebno, odaberite uređaj Garmin PowerSwitch i prekidač.
- 8 Odaberite radnju:
 - Za postavljanje gumba tako da svakim pritiskom uključuje ili isključuje prekidač odaberite **Uključivanje/isključivanje**.
 - Za postavljanje gumba tako da uključuje prekidač odaberite **Uključi**.
 - Za postavljanje gumba tako da isključuje prekidač odaberite **Isključi**.
- 9 Odaberite način rada gumba:
 - Za postavljanje gumba tako da se aktivira jednim dodiranjem odaberite **Normalno**.
 - Za postavljanje gumba tako da se aktivira samo tijekom dodirivanja gumba odaberite **Trenutno**.
 - Za postavljanje gumba tako da se opetovano uključuje i isključuje odaberite **Bljeskanje** i odaberite vremenske intervale.
- 10 Po potrebi upotrijebite klizač za postavljanje svjetline svjetala.
- 11 Odaberite .
- 12 Po potrebi odaberite **Dodaj radnju** kako biste gumbu dodali nove radnje.
Možete dodati jednu radnju za svaki prekidač na uređaju Garmin PowerSwitch.

Premještanje gumba u prilagođenom izgledu

- 1 U aplikaciji Garmin PowerSwitch™ odaberite karticu prilagođenog izgleda.
- 2 Odaberite .
Aplikacija prelazi u način rada za uređivanje.
- 3 Na gumbu koji želite premjestiti držite  i povucite gumb na novu lokaciju.

Brisanje prilagođenog izgleda ili gumba

- 1 U aplikaciji Garmin PowerSwitch™ odaberite karticu prilagođenog izgleda.
- 2 Odaberite .
Aplikacija prelazi u način rada za uređivanje.
- 3 Odaberite opciju:
 - Za brisanje gumba odaberite  na gumbu koji želite izbrisati.
 - Za brisanje kartice izgleda odaberite  na kartici izgleda.



Rutine

Rutine automatiziraju vaš uređaj Garmin PowerSwitch™. Kada definirate rutinu na kompatibilnom Garmin® navigacijskom uređaju, on se automatski uključuje ili isključuje kada se ispune uvjeti za rutinu. Na primjer, možete postaviti rutinu za uključivanje prekidača u određeno vrijeme svakog dana ili kada vozilo dosegne određenu brzinu. Rutine su dostupne samo ako koristite kompatibilni Garmin navigacijski uređaj.



Dodavanje rutine

- 1 U aplikaciji Garmin PowerSwitch™ odaberite  > **Rutine**.
- 2 Po potrebi odaberite **Dodavanje rutine**.
- 3 Odaberite **Kada**.
- 4 Odaberite okidač:
 - Kako biste postavili prekidač tako da se aktivira kada vozilo dosegne određenu brzinu, odaberite **Brzina > Sljedeće** i slijedite upute na zaslonu za unos pragova brzine.
 - Kako biste prekidač postavili tako da se aktivira u određeno vrijeme svaki dan, odaberite **Vrijeme > Sljedeće** i unesite vrijeme.
 - Kako biste prekidač postavili tako da se aktivira prilikom izlaska sunca, odaberite **Izlazak sunca**.
 - Kako biste prekidač postavili tako da se aktivira prilikom zalaska sunca, odaberite **Zalazak sunca**.
- 5 Odaberite **Dodaj radnju**.
- 6 Odaberite uređaj, prekidač, radnju i način rada gumba.
- 7 Po potrebi s pomoću klizača podesite zatamnivanje.
- 8 Odaberite **Spremi**.

Uređivanje rutine

- 1 U aplikaciji Garmin PowerSwitch™ odaberite  > **Rutine**.
- 2 Odaberite  na rutini koju želite urediti.
- 3 Odaberite opciju:
 - Za promjenu okidača za rutinu odaberite **Kada** i odaberite okidač.
 - Za promjenu radnje odaberite  na radnji koju želite promijeniti i ažurirajte radnju.
 - Za dodavanje radnje rutini odaberite **Dodaj radnju** i unesite informacije o radnji.
- 4 Odaberite **Spremi**.

Brisanje rutine

- 1 U aplikaciji Garmin PowerSwitch™ odaberite  > **Rutine**.
- 2 Odaberite  na rutini koju želite izbrisati.

Radio

NAPOMENA: Prije upotrebe aplikacije Radio morate instalirati dodatak Group Ride. Za kupnju dodatka Group Ride idite na web-mjesto garmin.com.

SAVJET: Aplikacija Radio nije dostupna u svim regijama.

Aplikaciju Radio možete upotrebljavati za spremanje stanica, odabir radijskog kanala i odabir kodova za blokadu šuma. Za upotrebu ove značajke uređaj i antenu morate povezati s nosačem za Group Ride. Uređaj zūmo® automatski konfigurira radijske postavke kada se pridružite vožnji u skupini ili je stvorite.

Odabir stanice s popisa

Na nekim modelima uređaja aplikacija Radio nalazi se u izborniku aplikacija.

- 1 U glavnom izborniku odaberite  > **Radio**.
- 2 Odaberite opciju:
 - Za kretanje kroz dostupne stanice s popisa odaberite ▲ ili ▼.
 - Za odabir spremljene stanice u izborniku odaberite **Kanal**.

Odabir radijskog kanala

- 1 U glavnom izborniku odaberite  > **Radio**.
- 2 Odaberite opciju:
 - Za prelazak na drugi kanal odaberite + ili -.
 - Za odabir MURS kanala u izborniku odaberite **Kanal**.

Prilagođavanje blokade šuma

Možete podesiti razinu blokade šuma i prelaziti između načina rada CTCSS, DCS i isključene blokade šuma kako biste poboljšali kvalitetu zvuka i izbjegli radijske smetnje u svom području.



- 1 U glavnom izborniku odaberite  > **Radio**.
- 2 Odaberite opciju:
 - Za odabir koda za blokadu šuma u trenutnom načinu rada odaberite + ili -.
 - Za podešavanje načina rada blokade šuma odaberite **Otvoreno**.

Dodavanje prilagođene radijske stanice

- 1 Odaberite  > **Radio** > **Kanal** > .
- 2 Odaberite + ili - kako biste odabrali kanali i blokadu šuma.
- 3 Odaberite **Spremi**.

Odabir tona potvrde

Možete odabrati ton koji će se na drugim uređajima reproducirati prilikom upotrebe radija.



- 1 Odaberite  > **Radio** >  > **Ton potvrde**.
- 2 Odaberite ton potvrde.
Uređaj reproducira odabrani ton.
- 3 Odaberite **Spremi**.

Isključivanje radija

Odaberite  > **Radio** >  > **Da**.

Omogućivanje funkcije Push-to-Talk putem slušalica

Možete omogućiti Push-to-Talk kontrole za upotrebu s kompatibilnim Bluetooth® slušalicama. Time se omogućuje glasovni prijenos putem značajke glasovnog biranja na slušalicama.

- 1 Odaberite  > **Radio** >  > **Pritisnite za govor putem slušalica**.
- 2 Po potrebi za uparivanje slušalica s uređajem slijedite upute na zaslonu.
- 3 Odaberite **Pritisnite za govor putem slušalica**.
- 4 Odaberite .

Glasovni prijenos

Prije glasovnog prijenosa morate upariti uređaj zūmo® s kompatibilnim Bluetooth® slušalicama ili priključiti ručni mikrofon.

Glas možete prenijeti putem radija s pomoću priključenog ručnog mikrofona ili kompatibilnih Bluetooth slušalica.

- Odaberite opciju:
- Držite gumb Push-to-talk koji se nalazi sa strane priključenog ručnog mikrofona.
 - U glavnom izborniku odaberite  > **Radio** > **Pritisnite za govor putem slušalica**.

- Upotrijebite značajku glasovnog biranja na priključenim Bluetooth slušalicama (*Omogućivanje funkcije Push-to-Talk putem slušalica, stranica 46*).

SAVJET: Za ručno zatvaranje radija možete pritisnuti gumb za pauziranje ili zaustavljanje.

Za upotrebu te značajke morate omogućiti postavku **Pritisnite za govor putem slušalica** (*Postavke radija, stranica 47*).

Podešavanje glasnoće radija

- 1 Odaberite **☰** > **Radio** > **🔊**.
- 2 Glasnoću podesite s pomoću klizača.

Postavke radija

U glavnom izborniku odaberite **☰** > **Radio** > **🔊**.

Pritisnite za govor putem slušalica: Omogućuje glasovni prijenos s pomoću gumba Push-to-Talk na kompatibilnim slušalicama.

Ton potvrde: Postavlja ton koji će se reproducirati na uređaju prilikom upotrebe radija.

Vraćanje zadanih postavki: Vraća sve postavke radija i stanice na tvornički zadane vrijednosti.

Group Ride

Aplikacija Group Ride omogućuje vam koordinaciju vožnje i komunikaciju s vozačima u blizini s pomoću zadanih tekstnih poruka, lokacijama na animiranoj karti i glasovne komunikacije. Da biste omogućili praćenje putem funkcije Group Ride, uređaj zūmo® možete upariti s aplikacijom Tread® na pametnom telefonu.

Za glasovnu komunikaciju i zadane poruke potreban je dodatak Group Ride koji se ne isporučuje sa svim modelima proizvoda. Funkcija glasovne komunikacije nije dostupna u svim područjima. Za dodatne informacije o dodatku Group Ride ili njegovu kupnju idite na web-mjesto garmin.com.

Pokretanje vožnje u skupini na mobilnom uređaju

Prije pokretanja ili pridruživanja vožnji u skupini na mobilnom uređaju vaš zūmo® uređaj morate upariti s aplikacijom Tread® na telefonu, a telefon mora biti povezan s internetom.

- 1 U glavnom izborniku odaberite **Vožnja u skupini**.
- 2 Ako je potrebno, unesite vaše ime, a zatim odaberite **Got..**
- 3 Odaberite **Započni vožnju u skupini** > **Stvaranje vožnje u skupini na mob.uređaju**.
Prikazuju se ID vožnje i QR kod.
- 4 Podijelite ID vožnje s drugim vozačima.
SAVJET: Vozači se vašoj vožnji u skupini mogu pridružiti skeniranjem QR koda u aplikaciji Tread.
- 5 Odaberite **Početak**.

Pokretanje vožnje u skupini na uređaju Radio

Prije nego što možete pokrenuti ili se pridružiti vožnji u skupini na uređaju Radio, morate kupiti i instalirati dodatak Group Ride. Možete posjetiti buy.garmin.com i kupiti dodatak za vožnju u skupini.

NAPOMENA: Glasovna komunikacija tijekom vožnji u skupini s radijem nije dostupna u određenim regijama.

- 1 U glavnom izborniku odaberite **Vožnja u skupini**.
- 2 Ako je potrebno, unesite vaše ime, a zatim odaberite **Got..**
- 3 Odaberite **Započni vožnju u skupini** > **Stvar. vožnje u skup. na uređ. Radio**.
- 4 Odaberite opciju:
 - Odaberite spremljenu radijsku stanicu.
 - Odaberite radijski kanal i način blokade šuma.
- 5 Odaberite **Sljedeće**.
- 6 Unesite naziv vožnje i odaberite **Got..**
Kada se ostali pridruže vašoj vožnji u skupini, njihova imena pojavljuju se na popisu.
- 7 Nakon što su se drugi vozači pridružili vašoj vožnji u skupini na svojim uređajima, odaberite **Početak**.

Pridruživanje vožnji u skupini

Možete se pridružiti obližnjoj vožnji u skupini koju je stvorio drugi vozač.

- 1 U glavnom izborniku odaberite **Vožnja u skupini** > **Pridruži se vožnji u skupini**.
- 2 Unesite ID vožnje i odaberite **Got..**



Ponovno pridruživanje nedavnoj vožnji u skupini

Možete se pridružiti bilo kojoj od vaših deset zadnjih vožnji u skupini.

- 1 U glavnom izborniku odaberite **Vožnja u skupini** > **Nedavne vožnje u skupini**.
- 2 Odaberite nedavnu vožnju u skupini i odaberite **Pridruži se**.

Dodavanje vozača u vožnju u skupini na uređaju Radio

Vozače možete dodati u vožnju u skupini na uređaju Radio koja je već u tijeku.

- 1 U glavnom izborniku odaberite  > **Vožnja u skupini**.
- 2 Ako je potrebno, odaberite .
- 3 Odaberite **Dodaj**.
Kada se nove osobe pridruže vašoj vožnji u skupini, pojavljuju se na popisu.
- 4 Pritisnite **Nastavak**.

Slanje poruke

UPOZORENJE

Dok vozite nemojte čitati poruke, slati ih niti odgovarati na njih. U suprotnom, zaslon može odvratiti vašu pažnju, što može dovesti do nezgode koja može rezultirati ozljedom ili smrtnim slučajem.

Zadanu poruku možete poslati članovima svoje aktivne vožnje u skupini koji se nalaze u dometu VHF radija.

- 1 U glavnom izborniku odaberite **Vožnja u skupini**.
- 2 Po potrebi odaberite .
- 3 Odaberite **Prijenos skupini**.
- 4 Odaberite zadanu poruku, a zatim odaberite **Pošalji**.

Prijenos lokacije

UPOZORENJE

Tijekom vožnje nemojte upotrebljavati zaslon za prijenos lokacije. U suprotnom, zaslon može odvratiti vašu pažnju, što može dovesti do nezgode koja može rezultirati ozbiljnom ozljedom ili smrtnim slučajem.

Lokaciju možete poslati članovima svoje aktivne vožnje u skupini koji se nalaze u dometu VHF radija.

- 1 U glavnom izborniku odaberite **Vožnja u skupini**.
- 2 Po potrebi odaberite .
- 3 Odaberite **Prijenos skupini** > **Prijenos lokacije** i odaberite lokaciju.
- 4 Odaberite **Dijeli**.

Pregled obavijesti o vožnji u skupini

UPOZORENJE

Dok vozite nemojte čitati obavijesti niti odgovarati na njih. U suprotnom, zaslon može odvratiti vašu pažnju, što može dovesti do nezgode koja može rezultirati ozbiljnom ozljedom ili smrtnim slučajem.

Obavijest se na većini stranica prikazuje kada uređaj primi lokaciju vožnje u skupini ili poruku. Obavijesti o vožnji u skupini možete pregledati i u aplikaciji **Vožnja u skupini**.

Kada pregledavate kartu, nove se obavijesti pojavljuju u alatu karte na rubu zaslona.

- 1 U glavnom izborniku odaberite **Vožnja u skupini** >  i odaberite obavijest.
- 2 Odaberite **Idi!** za navigaciju do podijeljene lokacije.

Izlazak iz vožnje u skupini

- 1 U glavnom izborniku odaberite **Vožnja u skupini**.
- 2 Po potrebi odaberite .
- 3 Odaberite **Izlaz** > **Da**.

Postavke za vožnju u skupini

U glavnom izborniku odaberite **Vožnja u skupini** > .

Uredi ime vozača: Omogućuje postavljanje imena koje se prikazuje tijekom vožnje u skupini. Ova postavka nije dostupna tijekom aktivne vožnje u skupini.

Oznake vozača na karti: Postavlja oznaku koja će se prikazati za svakog aktivnog vozača na karti.





Prikaži tragove na karti: Prikazuje trag svakog člana skupine na karti.

Vraćanje zadanih postavki: Omogućuje vraćanje svih postavki vožnje u skupini na zadane vrijednosti. Ova postavka nije dostupna tijekom aktivne vožnje u skupini.

Kontroler na upravljaču

Aplikacija Kontroler na upravljaču omogućuje prikaz i konfiguriranje radnji koje pokreće pojedini gumb na dodatnom kontroleru na upravljaču.



Gumbi na kontroleru na upravljaču zadano pokreću sljedeće radnje.

	Kratko pritisnite za spremanje trenutne lokacije. Dugo pritisnite za prelazak na sljedeće odredište na ruti.
	Pritisnite za povećavanje karte.
	Pritisnite za smanjivanje karte.
	Kratko pritisnite za promjenu vrste karte. Dugo pritisnite za zaključavanje ili otključavanje zaslona.

Uz radnje koje konfigurira korisnik, možete pritisnuti gumbе **+** i **-** za interakciju s dijaloškim okvirima na zaslonu.

Postavljanje gumba

Možete prilagoditi svaki gumb na kontroleru na upravljaču kako bi se pritiskom pokrenule različite radnje.

- 1 Odaberite  > **Kontroler na upravljaču**.
Prikazuje se shema kontrolera na upravljaču. Svaki gumb je povezan s radnjom za kratki pritisak i radnjom za dugi pritisak.
- 2 Odaberite **Kratki pritisak** kako biste odabrali radnju koja se pokreće kratkim pritiskanjem povezanog gumba.
Neke radnje, poput povećavanja ili smanjivanja karte, moraju se pokrenuti s kratkim pritiskom ili dugim pritiskom te se automatski postavljaju za oba načina rada.
- 3 Odaberite radnju.
- 4 Odaberite .
- 5 Odaberite **Dugi pritisak** kako biste odabrali radnju koja se pokreće dugim pritiskanjem povezanog gumba.
- 6 Odaberite .
- 7 Ponovite korake 2 do 6 za svaki od gumba.

Sve gumbе kontrolera na upravljaču na zadane postavke možete postaviti odabirom  > **Vrati**.

Bežične kamere

Vaš uređaj može prikazati i videozapis s jedne ili više povezanih bežičnih kamera (prodaju se zasebno).

Uparivanje uređaja s bežičnom kamerom

Bežičnu kameru možete upariti s uređajem zūmo®.

- 1 Nadogradite uređaj zūmo na najnoviju verziju softvera ([Nadogradnje karata i softvera, stranica 61](#)).
Vaš uređaj možda ne podržava bežičnu kameru bez najnovijeg softvera.
- 2 Odaberite  > **Kamere** > **Dodavanje nove kamere**.
- 3 Da biste dovršili uparivanje i postavljanje kamere, slijedite upute na zaslonu.

Kada prvi put završite postupak uparivanja s kamerom, ona se automatski nakon uključivanja povezuje s Garmin® navigacijskim uređajem.

Pregled bežične kamere

UPOZORENJE

Uređaj je namijenjen poboljšanju svjesnosti o prometnoj situaciji kada se ispravno koristi. Ako se ne koristi ispravno, zaslon može odvratiti vašu pažnju, što može dovesti do nezgode koja može rezultirati ozbiljnom ozljedom ili smrtnim slučajem. Zaslon uvijek gledajte nakratko kada se vozilo kreće kako vas ne bi omeo u vožnji.



Odaberite  > **Kamere**.

Poravnavanje linija navođenja

Za najbolje referentne točke linije navođenja trebaju biti poravnate tako da predstavljaju vanjske rubove vozila. Linije navođenja trebate poravnati zasebno za svaku pomoćnu kameru. Na nekim modelima podešavanje je automatski dostupno nakon uparivanja kamere.

⚠ UPOZORENJE

Prije upotrebe uređaja i nakon svakog podešavanja kuta kamere morate provjeriti jesu li linije navođenja pravilno poravnate. Propuštanje pravilnog poravnavanja linija navođenja može uzrokovati nezgodu ili sudar, ozbiljnu ozljedu ili oštećenje imovine.

- 1 Jednu stranu vozila poravnajte uz rubnjak, prilaz ili linije koje označavaju parkirališna mjesta. Može biti vozilo postaviti u sredinu parkirališnog mjesta, a zatim se pomaknuti naprijed na sljedeće parkirališno mjesto. Tako linije parkirališnog mjesta na stražnjoj strani vozila možete iskoristiti kao referentne točke za poravnavanje. Rubnjak, prilaz ili linije parkirališnog mjesta moraju biti jasno vidljive na uređaju.
- 2 Odaberite opciju:
 - Na prikazu kamere dodirnite zaslon i odaberite .
 - Na prikazu kamere odaberite  > **Promijeni videozapis**.
- 3 Povucite kružnice u rubove linija navođenja ① ili dodirujte strelice dok ih ne poravnate s kutom i položajem rubnjaka, prilaza ili linija koje označavaju parkirališna mjesta. Linije za navođenje bi trebale biti točno iznad vaših referentnih točaka. Crveni ili narančasti dijelovi linija za navođenje trebaju biti poravnati sa stražnjim dijelom vašeg vozila.

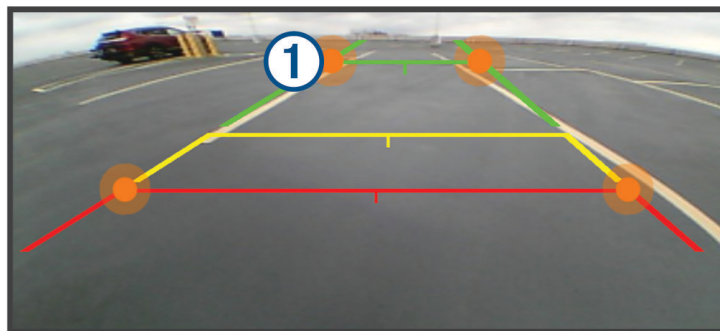

- 4 Ako je potrebno, premjestite vozilo i drugom ga stranom poravnajte blizu uz rubnjak, prilaz ili linije koje označavaju parkirališna mjesta i ponovite postupak poravnavanja. Linije za navođenje trebali biste pokušati održati simetričnima, čak i ako vozilo nije savršeno poravnato s rubnjakom, prilazom ili linijama koje označavaju parkirališna mjesta.
- 5 Nakon dovršetka poravnavanja odaberite .

Vožnje Great Rides

⚠ UPOZORENJE

Ova funkcija omogućuje praćenje vožnji i ruta koje su izradile treće strane. Garmin® ne zastupa točnost, pouzdanost, potpunost ili pravodobnost ruta koje su izradile treće strane. Upotrebljavate i na njih se oslanjate na vlastiti rizik.

Funkcijom Great Rides označavate i navigirate po popularnim rutama. U aplikaciji Tread® na pametnom telefonu možete ocjenjivati vožnje i dijeliti fotografije.

Označavanje vožnje



Vožnje možete označavati u aplikaciji Tread® na pametnom telefonu. Označene vožnje automatski se sinkroniziraju s navigacijskim uređajem zūmo® dok je povezan s aplikacijom Tread.

- 1 U aplikaciji Tread na pametnom telefonu odaberite  > **Great Rides**.
- 2 Odaberite opciju:
 - Za prikaz popisa popularnih vožnji u vašoj regiji odaberite **Vodeće vožnje**.
 - Za prikaz popisa obližnjih vožnji odaberite **U blizini**.
- 3 Odaberite vožnju.

4 Odaberite **Dodaj knjižnu oznaku**.

Sinkroniziranje vožnji Great Rides

Označene vožnje sinkroniziraju se automatski po otvaranju aplikacije Great Rides na vašem navigacijskom uređaju zūmo® dok je povezan s aplikacijom Tread® na pametnom telefonu. Podatke možete ručno sinkronizirati u bilo kojem trenutku.

- 1 Odaberite  > **Great Rides**.
- 2 Po potrebi odaberite .

Navigiranje označenom vožnjom

Prije navigiranja označenom vožnjom aplikaciju Great Rides na vašem navigacijskom uređaju zūmo® morate sinkronizirati s aplikacijom Tread® na pametnom telefonu (*Sinkroniziranje vožnji Great Rides, stranica 51*).

- 1 Odaberite  > **Great Rides**.
- 2 Odaberite vožnju.
- 3 Odaberite početnu točku vožnje, a potom odaberite **Idi!**.
- 4 Odaberite sljedeće odredište, a potom **OK**.
Uređaj izračunava rutu do odabrane početke točke.
- 5 Odaberite **Početak**.

Nakon navigiranja označenom vožnjom, u aplikaciji Tread na pametnom telefonu možete ocijeniti vožnju i podijeliti fotografije.

Player glazbe

Player glazbe može reproducirati glazbu ili zvuk iz ovih izvora.

- Glazbene datoteke spremljene na vašem zūmo® uređaju.
- Bluetooth® audio od uparenog telefona.

Dodavanje alata player glazbe na kartu

Alat player glazbe za kartu omogućuje vam da playerom glazbe upravljate s karte.

- 1 Otvorite kartu.
- 2 Odaberite  > **Player glazbe**.
Kontrole playera glazbe pojavljuju se na karti.

Mijenjanje izvora medija

Možete promijeniti izvor s kojeg se mediji reproduciraju na uređaju.

- 1 Odaberite **Glazba**.
- 2 Odaberite trenutni izvor medija .



- 3 Odaberite dostupni izvor medija s popisa.

Trase

Trasa je zapis vašeg puta. Zapisnik trase sadrži informacije o snimljenom putu, uključujući trajanje, lokaciju i informacije o nadmorskoj visini.

Snimanje tragova

Praćenje bilježi vaš put. Kad pokrenete praćenje, uređaj bilježi vašu lokaciju i ažurira liniju traga.

- 1 Odaberite  > **Snimanje traga**.
- 2 Odaberite **Početak**.

Ako je vaš uređaj uparen s aplikacijom Tread®, snimljeni tragovi periodički se sinkroniziraju s vašim Garmin® računom.

Snimljeni trag možete ponovno prijeći navigirajući po njemu kao po novoj ruti.

TracBack®



Praćenje nedavne trase

Funkcija TracBack® bilježi najnovije segmente kojima ste se kretali. Nedavni trag možete pratiti natrag do prethodne lokacije.

- 1 Odaberite  > **TracBack**.
Vaša nedavna trasa prikazuje se na karti.
- 2 Odaberite **Idi!**.

Spremanje nedavnog traga kao rute

Nedavni trag možete spremiti kao rutu kojom kasnije možete navigirati s pomoću planera rute.

- 1 Odaberite  > **TracBack**.
Vaš nedavni trag prikazuje se na karti.
- 2 Odaberite  > **Spremi kao rutu**.
- 3 Unesite naziv rute i odaberite **Got..**

Prikaz prometa na karti

Na karti prometa prikazan je prometni tok označen bojama i zastoji na obližnjim cestama.

- 1 U glavnom izborniku odaberite  > **Promet**.
- 2 Ako bude potrebno, odaberite  > **Legenda** za prikaz legende prometne karte.

Traženje prometnih nezgoda

- 1 U glavnom izborniku odaberite  > **Promet**.
- 2 Odaberite  > **Nezgode**.
- 3 Odaberite stavku s popisa.
- 4 Ako postoji više incidenata, koristite strelice za prikaz dodatnih incidenata.

Pregled vremenske prognoze

OBAVIJEST

Garmin® ne odgovara za točnost ili pravovremenost meteoroloških podataka.

Ako želite koristiti ovu funkciju, uređaj mora primiti meteorološke podatke. Uređaj možete povezati s aplikacijom Tread® kako biste primali meteorološke podatke ([Uparivanje s pametnim telefonom, stranica 37](#)).

NAPOMENA: Vremenska prognoza nije dostupna u svim područjima.

- 1 Odaberite  > **Vrijeme**.
Uređaj prikazuje trenutne vremenske uvjete i prognozu za sljedećih nekoliko dana.
- 2 Odaberite dan.
Prikazat će se detaljna vremenska prognoza za taj dan.

Pregled meteorološkog radara

Prije upotrebe ove funkcije, vaš uređaj mora biti povezan s podržanim telefonom koji ima aplikaciju Tread® ([Uparivanje s pametnim telefonom, stranica 37](#)).

- 1 Odaberite  > **Meteorološki radar**.

2 Odaberite ► kako bi se radarska karta animirala.

Pregled prethodnih ruta i odredišta

Prije korištenja ove funkcije potrebno je omogućiti funkciju povijesti putovanja (*Postavke uređaja i privatnosti, stranica 56*).

Na karti možete vidjeti prethodne rute i mjesta na kojima ste se zaustavili.

Odaberite  > **Gdje sam bio.**

Postavke

Postavke telefona i slušalica

Postavke telefona

Odaberite  > **Telefon** i odaberite svoj telefon.

Prekini vezu: Odspaja upareni telefon.

Naziv telefona: Prikazuje naziv uparenog telefona. Naziv možete odabrati kako biste promijenili njegov način prikaza na navigacijskom uređaju.

Kontrole tel. poziva: Omogućava kontrole telefona kad primete telefonski poziv.

Zvuk multim.sadrž.: Navigacijskom uređaju omogućuje reproduciranje multimedijских sadržaja s uparenog telefona.

Garmin Tread: Prikazuje status veze aplikacije Tread® na telefonu.

Zaboravi uređaj: Briše povezani uređaj s popisa uparenih uređaja. Ova opcija dostupna je tek nakon uparivanja uređaja.

Postavke slušalica

Odaberite  > **Slušalice** i odaberite svoje slušalice.

Prekini vezu: Odspaja uparene slušalice.

Naziv slušalica: Prikazuje naziv uparenih slušalica. Naziv možete odabrati kako biste promijenili njegov način prikaza na navigacijskom uređaju.

Kvaliteta zvuka za navig.: Postavljanje kvalitete zvuka navigacijskih upozorenja.

Slušalice: Omogućavanje ili onemogućavanje funkcija slušalica.

Zvuk multim.sadrž.: Omogućavanje ili onemogućavanje zvuka multimedijских sadržaja na slušalicama.

Zaboravi uređaj: Brisanje slušalica s popisa uparenih uređaja.

Wi-Fi® postavke

Postavke bežične mreže omogućuju vam da upravljate Wi-Fi mrežama.

Odaberite  > **Wi-Fi**.

Wi-Fi: Omogućuje Wi-Fi radio.

Spremljene mreže: Omogućuje vam da uređujete ili uklonite spremljene mreže.

Traži mreže: Traži Wi-Fi mreže u blizini ([Povezivanje s Wi-Fi® mrežom, stranica 61](#)).

Postavke karte

Odaberite  > **Karta**.

Ikona vozila na karti: Postavlja ikonu vozila koja označava vaš položaj na karti.

Pregled karte vožnje: Postavlja navigacijsku perspektivu karte.

Detalj karte: Postavlja razinu detalja na karti. Zbog većeg broja pojedinosti karta bi se mogla iscrtavati sporije.

Oznake točaka: Postavlja veličinu oznake točaka na karti.

Pojednostavljenje točaka: Skriva točke pri visokim razinama zumiranja.

Veliki tekst navigacije: Omogućava povećani tekst navigacije.

Automatsko zumiranje: Automatski odabire razinu zumiranja za optimalno korištenje karte. Kad je ova opcija onemogućena, zumiranje se vrši ručno.

Potvrda preskakanja sljed.zaustavljanja: Postavlja potvrdnu poruku koja će se prikazati pri preskakanju lokacije na ruti.

Upravljanje kartama: Upravljanje s kartama instaliranim na uređaju ([Preuzimanje Outdoor Maps+ sadržaja, stranica 27](#)).

Postavke navigacije

Odaberite  > **Navigacija**.

Postavke vozila: Postavlja opcije rute i druge opcije za vaš trenutni profil vozila.

Ponovni izračun van rute: Postavlja preference za ponovni izračun prilikom navigacije izvan aktivne rute.

Prilagođena izbjegavanja: Omogućuje izbjegavanje određenih cesta ili područja.

Promet: Postavlja opcije za postavke prometa ([Postavke prometa, stranica 55](#)).

Način s ograničenj.: Onemogućuje sve funkcije koje zahtijevaju pažnju vozača.

GPS simulator: Prekida prijem GPS signala i štedi bateriju.

Postavke prometa

U glavnom izborniku odaberite  > **Navigacija** > **Promet**.

Promet: Omogućuje prometne informacije.

Optimiziraj rutu: Uređaju omogućuje upotrebu optimiziranih alternativnih ruta automatski ili na zahtjev ([Izbjegavanje zastoja u prometu na ruti, stranica 23](#)).

Postavljanje simulirane lokacije

Ako se nalazite u zatvorenom ili ne primete satelitske signale, možete koristiti GPS simulator za planiranje ruta od simulirane lokacije.

- 1 Odaberite  > **Navigacija** > **GPS simulator**.
- 2 Na glavnom izborniku odaberite **Pregled karte**.
- 3 Dodirnite kartu dvaput za odabir područja.
Pri dnu zaslona prikazat će se adresa lokacije.
- 4 Odaberite opis lokacije.
- 5 Odaberite **Postavi lokaciju**.

Postavke pomoći za vozača

Odaberite  > **Pomoć za vozača**.

Upozorenja za vozača: Omogućuje vam uključivanje ili isključivanje upozorenja za nadolazeće zone ili uvjete na cesti ([Funkcije pomoći u vožnji i upozorenja, stranica 14](#)).

Upozorenje o prevelikoj brzini: Upozorava vas kada prekoračite ograničenje brzine.

Ton za smanjenje brzine: Upozorava vas kada se ograničenje brzine smanji.

Sažetak vožnje: Prikazuje sažetak vožnje na kraju rute.

Lokalna mjesta: Prikaz zanimljivosti blizu odredišta.

Vodič za nošenje kacige: Prikazuje promjene zahtjeva za nošenje kacige pri prelasku granica.

Upozorenje o državnim granicama: Prikazuje obavijest pri prelasku međunarodnih granica.

Pregled rute: Prikazuje glavne ceste na ruti kada pokrenete navigaciju.

Planiranje odmora: Podsjeća vas da se odmorite i prikazuje nadolazeće uslužne objekte nakon što ste dulje vrijeme vozili. Podsjetnik za odmor i prijedloge nadolazećih uslužnih objekata možete omogućiti ili onemogućiti.

Automatsko prepoznavanje nezgoda: Navigacijskom uređaju omogućuje prepoznavanje nezgoda te obavještavanje kontakata u hitnim slučajevima pri prepoznavanju nezgode ([Prepoznavanje nezgode i obavijesti, stranica 14](#)).

Poruke u slučaju nezgode: Ako se prepozna nezgoda, upozorava vaše kontakte u hitnim slučajevima ([Prepoznavanje nezgode i obavijesti, stranica 14](#)).

Postavke zaslona

Odaberite  > **Zaslon**.

Klizač svjetline: Pomicanjem klizača možete podesiti svjetlinu zaslona.

Orijentacija: Omogućuje postavljanje prikaza na portret (okomito) ili pejzaž (vodoravno). Ako odaberete opciju Auto., zaslon će automatski promijeniti orijentaciju temeljem fizičke orijentacije uređaja.

Način rada boja: Omogućuje odabir dnevnog ili noćnog načina rada boja. Ako odaberete opciju Auto., uređaj se automatski prebacuje na dnevne ili noćne boje ovisno o dobu dana.

Istek zaslona: Omogućuje postavljanje trajanja vremena bez rada uređaja prije ulaska u stanje mirovanja dok se troši baterija.

Snimka zaslona: Omogućuje snimanje zaslona uređaja. Snimke zaslona spremaju se u mapi Snimka zaslona u memoriji uređaja.

Postavke sustava

Odaberite  > **Sustav**.

Jezik govora: Postavlja jezik glasovnih uputa.

Jezik teksta: Postavlja cjelokupni zaslonski tekst na odabrani jezik.

NAPOMENA: Promjena jezika teksta ne mijenja jezik podataka koje je unio korisnik niti kartografskih podataka poput naziva ulica.

Jezik tipkovnice: Omogućuje jezike tipkovnice.

Jedinice: Postavljanje mjernih jedinica za udaljenost.

Trenutno vrijeme: Postavljanje vremena uređaja.

Format vremena: Omogućuje odabir 12-satnog, 24-satnog ili UTC formata za prikaz vremena.

Format položaja: Postavlja format koordinata i datuma koji se koristi za geografske koordinate.

Postavljanje formata položaja

NAPOMENA: Ne mijenjajte format položaja ni datum karte koordinatnog sustava osim ako koristite kartu koja koristi drugi format položaja.

Odaberite  > **Sustav** > **Format položaja**.

Format koordinata: Postavlja format položaja za informacije o lokaciji.

Format prikaza: Postavlja format u kojem se koordinate prikazuju na vašem uređaju.

Datum: Postavlja koordinatni sustav na kojem se temelji karta.

Sferoid: Prikaz koordinatnog sustava koji uređaj koristi. Zadani koordinatni sustav je WGS 84.

Postavljanje vremena

1 U glavnom izborniku odaberite vrijeme.

2 Odaberite opciju:

- Za automatsko postavljanje vremena pomoću GPS informacija odaberite **Automatski**.
- Za ručno postavljanje vremena povucite brojeve prema gore ili dolje.

Postavke uređaja i privatnosti

Odaberite  > **Uređaj**.

Opis: Prikazuje broj verzije softvera, ID broj jedinice i podatke o ostalim funkcijama softvera.

Zaključavanje zaslona: Postavlja opcije za PIN broj svaki put kad uključite navigator ([Zaključavanje zaslona, stranica 56](#)).

Pravno: Prikaz informacija o usklađenosti s propisima.

Licencni ugov. za kraj. koris.: Prikazuje licencne ugovore za krajnjeg korisnika.

NAPOMENA: Ove će vam informacije biti potrebne prilikom nadogradnje softvera sustava ili kupnje dodatnih kartografskih podataka.

Softverske licence: Prikazuje informacije o licenciranju za softver.

Prijavljiv.podat.uređaja: Dijeli anonimne podatke u svrhu poboljšanja uređaja.

Povijest putovanja: Omogućuje uređaju spremanje podataka o mjestima na koja ste išli. To vam omogućuje pregledavanje zapisnika puta, korištenje funkcije Povijest puta i upotrebu ruta koje predlaže značajka myTrends™.

Pon. postav.: Omogućuje brisanje povijesti putovanja, ponovno postavljanje postavki ili brisanje svih korisničkih podataka.

Zaključavanje zaslona

Kako biste onemogućili neovlaštenu upotrebu uređaja, možete omogućiti Zaključavanje zaslona, značajku koja zahtijeva PIN. Kada se omogući, prilikom svakog uključivanja uređaja morate unijeti PIN za otključavanje zaslona.

OBAVIJEST

Ako omogućite funkciju Zaključavanje zaslona, Garmin® podrška ne može vratiti vaš PIN niti pristupiti vašem uređaju. Vaša je odgovornost da kažete svoj PIN svakoj osobi koju ovlastite za upotrebu uređaja za navigaciju.



1 Odaberite  > **Uređaj** > **Zaključavanje zaslona**.

2 Odaberite opciju:

- Kako biste omogućili zaključavanje zaslona i postavili novi PIN, odaberite **PIN potreban** i unesite PIN.
- Želite li promijeniti PIN, odaberite **Promjena PIN-a** i unesite PIN.
- Želite li onemogućiti zaključavanje zaslona, uklonite sadržaj okvira **PIN potreban**.

Vraćanje postavki

Kategoriju postavki ili sve postavke možete vratiti na tvornički zadane vrijednosti.

- 1 Odaberite .
- 2 Ako je potrebno, odaberite kategoriju postavki.
- 3 Odaberite  > **Vrati**.

Upravljanje podacima

Uređaj ima utor za memorijsku karticu za dodatno spremanje podataka.

NAPOMENA: Uređaj je kompatibilan sa sustavima Windows® 7 i novijim te Mac® OS 10.7 i novijim.

O memorijskim karticama

Memorijske kartice možete kupiti u dućanima s elektroničkom opremom ili kupite kartice s prethodno učitanim kartografskim softverom tvrtke Garmin (www.garmin.com). Memorijske kartice mogu se koristiti za pohranu datoteka kao što su karte i točke interesa.

Umetanje memorijske kartice za karte i podatke

Možete umetnuti memorijsku karticu kako biste povećali memorijski prostor za karte i druge podatke na svom uređaju. Memorijske kartice kupite u trgovinama elektroničke opreme. Memorijske kartice moraju upotrebljavati format datotečnog sustava exFAT.

- 1 Pronađite utor za memorijsku karticu za karte i podatke na uređaju (*Pregled uređaja zūmo® XT3 - 6 in., stranica 6*).
- 2 Umetnite memorijsku karticu u utor.
- 3 Pritišćite je dok ne škljocne.

Priključivanje uređaja na računalo

Uređaj možete povezati s računalom putem USB kabela.

- 1 Priključite manji kraj USB kabela u priključak uređaja.
- 2 Priključite veći kraj USB kabela u priključak na računalo.
- 3 Na uređaju zūmo® odaberite **Dodirnite za povezivanje s računalom**.

Na zaslonu uređaja pojavit će se slika uređaja priključenog na računalo.

Ovisno o operacijskom sustavu računala, uređaj će se prikazati kao prijenosni uređaj, prijenosni pogon ili prijenosna jedinica.

Prijenos GPX datoteka s računala

Apple® računalima možda će biti potreban dodatan softver treće strane kao što je Android File Transfer za čitanje i zapisivanje datoteka na ovom uređaju.

Ako već imate izrađene rute koje želite upotrebljavati na uređaju, GPX datoteke možete prenijeti izravno s računala.

- 1 Povežite uređaj s računalom (*Priključivanje uređaja na računalo, stranica 58*).
Uređaj se prikazuje kao prijenosni uređaj.
- 2 Na računalu otvorite preglednik datoteka.
- 3 Odaberite GPX datoteku.
- 4 Odaberite **Uredi > Kopiraj**.
- 5 Pronađite GPX mapu na uređaju.
- 6 Odaberite **Uredi > Zalijepi**.

Prijenos podataka s računala

- 1 Povežite uređaj s računalom (*Priključivanje uređaja na računalo, stranica 58*).
Ovisno o operacijskom sustavu računala, uređaj će se prikazati kao prijenosni uređaj, prijenosni pogon ili prijenosna jedinica.
- 2 Na računalu otvorite preglednik datoteka.
- 3 Odaberite datoteku.
- 4 Odaberite **Uredi > Kopiraj**.
- 5 Idite u mapu na uređaju.
NAPOMENA: Kod prijenosnog pogona ili jedinice ne biste trebali stavljati datoteke u mapu Garmin.
- 6 Odaberite **Uredi > Zalijepi**.

Iskopčavanje USB kabela

Ako je vaš uređaj priključen na računalo kao prijenosni pogon ili jedinica, pazite da sigurno isključite uređaj iz računala kako ne bi došlo do gubitka podataka. Ako je vaš uređaj priključen na računalo sa sustavom Windows® kao prijenosni uređaj, uređaj nije potrebno sigurno isključiti.

1 Dovršenje postupka:

- Za računalo sa sustavom Windows odaberite ikonu **Sigurno isključivanje uređaja** na traci sustava, a zatim odaberite svoj uređaj.
- Na računalima sa sustavom Apple® odaberite uređaj i zatim odaberite **Datoteka > Izbaci**.

2 Iskopčajte kabel iz računala.

Informacije o uređaju

Pregled pravnih informacija i informacija o usklađenosti s propisima na e-oznaci

1 U izborniku postavki krećite se do dna izbornika.

2 Odaberite **Uređaj > Pravno**.

Specifikacije

Vodootpornost	IEC 60529 IPX7 ¹
Raspon radne temperature	Od -15° do 55 °C (od 5° do 131 °F)
Raspon temperature za punjenje	Od 0 ° do 45 °C (od 32 ° do 113 °F)
Izvor napajanja (kabel za napajanje u vozilu, motocikl ili vanjsko napajanje)	Od 12 do 18 Vdc
Vrsta baterije	Litij-ionska baterija
Raspon napona baterije	Od 3,5 do 4,2 V
EU bežične frekvencije i snaga odašiljanja	2400 – 2483,5 MHz: < 20 dBm 5150 – 5250 MHz: < 23 dBm 5250 – 5350 MHz: < 23 dBm 5470 – 5725 MHz: < 23 dBm 5725 – 5850 MHz: < 23 dBm
SAR vrijednosti za EU	A05115: < 0,411 W/kg na udovima, < 0,411 W/kg na torzu A05116: < 0,429 W/kg na udovima, < 0,429 W/kg na torzu

Zahtjevi za punjenje

Snaga koju isporučuje punjač mora iznositi između najmanje 4.5 vata koji su potrebni radijskoj opremi i najviše 12 vata kako bi se postigla najveća brzina punjenja.



Punjenje uređaja

NAPOMENA: Ovaj proizvod klase III treba se napajati putem LPS napajanja.

Bateriju uređaja možete napuniti na bilo koji od ovih načina.

- Postavite uređaj u nosač i priključite nosač na napajanje vozila.

OBAVIJEST

Uređaj nemojte priključivati izravno na kabel za napajanje u vozilu.

- Uređaj priključite na dodatni adapter za napajanje iz dodatne opreme poput zidnog adaptera za napajanje. Odobreni Garmin® AC-DC adapter pogodan za upotrebu u kući ili u uredu možete kupiti od zastupnika tvrtke Garmin ili na stranici www.garmin.com. Uređaj bi se mogao sporo puniti kad je priključen na adapter treće strane.

¹ *Uređaj može izdržati slučajno izlaganje vodi do 1 m dubine na 30 minuta. Dodatne informacije potražite na web-mjestu www.garmin.com/waterra-ting.

Održavanje uređaja

Garmin® centar za podršku

Posjetite web-mjesto support.garmin.com za pomoć i informacije poput priručnika uređaja, čestih pitanja, videozapisa i korisničke podrške.

Nadogradnje karata i softvera

Karte i softver na uređaju trebaju biti nadograđeni kako biste imali najbolje iskustvo navigacije.

Nadogradnje karata pružaju najnovije dostupne izmjene na cestama i lokacijama na kartama kojima se vaš uređaj koristi. Nadogradnjom karata vašem se uređaju omogućuje pronalaženje nedavno dodanih lokacija i precizniji izračun ruta. Nadogradnje karata su velike i za njihovu je instalaciju potrebno nekoliko sati.

Softverske nadogradnje pružaju izmjene i poboljšanja funkcija i rada uređaja.

Uređaj možete nadograditi na dva načina.

- Uređaj možete povezati s Wi-Fi® mrežom za izravnu nadogradnju na uređaju (preporučeno). Ta vam opcija omogućuje da praktično nadogradite uređaj bez povezivanja s računalom.
- Uređaj možete povezati s računalom i nadograditi ga putem aplikacije Garmin Express™ (garmin.com/express).



Nadogradnja karata i softvera putem Wi-Fi® mreže

OBAVIJEST

Uređaj će možda morati preuzeti velike datoteke zbog nadogradnji karata i softvera. Primjenjuju se uobičajena ograničenja podataka i tarife vašeg davatelja internetskih usluga. Obratite se davatelju internetskih usluga za dodatne informacije o ograničenjima podataka ili tarifama.

Karte i softver možete nadograditi povezivanjem uređaja s Wi-Fi mrežom koja omogućuje pristup internetu. Zahvaljujući tome vaš će uređaj biti ažuriran bez povezivanja s računalom.

1 Povežite uređaj s Wi-Fi mrežom (*Povezivanje s Wi-Fi® mrežom, stranica 61*).

Dok je povezan s Wi-Fi mrežom, uređaj će tražiti dostupne nadogradnje. Kad je dostupna nadogradnja, ikona  pojavljuje se na ikoni  u glavnom izborniku.

2 Odaberite > **Ažuriranja**.

Uređaj traži dostupne nadogradnje. Kad je dostupna nadogradnja, poruka **Dostupna je nadogradnja** pojavljuje se ispod opcija Karta ili Softver.

3 Odaberite opciju:

- Ako želite instalirati sve dostupne nadogradnje, odaberite **Instaliraj sve**.
- Ako želite instalirati samo nadogradnje karata, odaberite **Karta > Instaliraj sve**.
- Ako želite instalirati samo nadogradnje softvera, odaberite **Softver > Instaliraj sve**.

4 Pročitajte licencne ugovore i odaberite **Prihvati sve** kako biste prihvatili ugovore.

NAPOMENA: Ako se ne slažete s uvjetima licence, možete odabrati Odbaci. To zaustavlja proces nadogradnje. Nadogradnje ne možete instalirati dok ne prihvatite licencne ugovore.

5 Pomoću isporučenog USB kabela uređaj povežite s vanjskim izvorom napajanja i odaberite **Nastavak** (*Punjenje uređaja, stranica 60*).

Za najbolje rezultate preporučuje se USB zidni punjač s najmanje 2 A izlazne snage. S uređajem mogu biti kompatibilni brojni USB adapteri za pametne telefone, tablete ili prijenosne multimedijske uređaje.

6 Neka uređaj bude povezan s vanjskim izvorom napajanja i unutar dometa Wi-Fi mreže do dovršetka procesa nadogradnje.

SAVJET: Ako nadogradnju karte prekinete ili otkazete prije dovršetka, kartografski podaci iz uređaja mogu nedostajati. Kako biste zamijenili kartografske podatke koji nedostaju, karte morate ponovno nadograditi putem Wi-Fi mreže ili aplikacije Garmin Express™.

Povezivanje s Wi-Fi® mrežom

Kad prvi put uključite uređaj, od vas će zatražiti da se povežete s Wi-Fi mrežom. Osim toga, možete se povezati s Wi-Fi mrežom putem izbornika postavki.

1 Odaberite > **Wi-Fi**.

2 Prema potrebi odaberite **Wi-Fi** kako biste omogućili Wi-Fi tehnologiju.

3 Odaberite **Traži mreže**.

Uređaj prikazuje popis Wi-Fi mreža u blizini.

4 Odaberite mrežu.

5 Po potrebi unesite lozinku za mrežu i odaberite **Got..**

Uređaj se povezuje s mrežom i mreža se dodaje na popis spremljenih mreža. Uređaj se automatski ponovo povezuje s tom mrežom kad je u dometu.

Nadogradnja karata i softvera putem softvera Garmin Express™

Pomoću aplikacije Garmin Express možete preuzeti i instalirati najnovije nadogradnje karata i softvera za svoj uređaj.

- 1 Ako na računalu nemate instaliranu aplikaciju Garmin Express, posjetite web-mjesto garmin.com/express i slijedite upute na zaslonu kako biste je instalirali.
- 2 Otvorite aplikaciju  Garmin Express.
- 3 Povežite uređaj s računalom s pomoću USB kabela.

Manji kraj kabela povezuje se s USB priključkom ① na uređaju zūmo®, a veći se kraj povezuje s dostupnim USB priključkom na računalu.

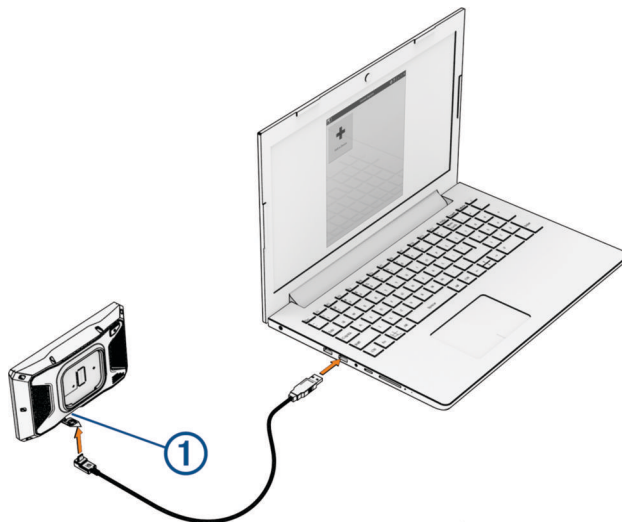

4 Na uređaju zūmo odaberite **Dodirnite za povezivanje s računalom.**

5 U aplikaciji Garmin Express pritisnite **Dodaj uređaj.**

Aplikacija Garmin Express traži vaš uređaj i prikazuje njegov naziv i serijski broj.

6 Pritisnite **Dodaj uređaj** i slijedite upute na zaslonu kako biste uređaj dodali u aplikaciju Garmin Express.

Po dovršetku postupka postavljanja, u aplikaciji Garmin Express prikazuju se dostupne nadogradnje za vaš uređaj.

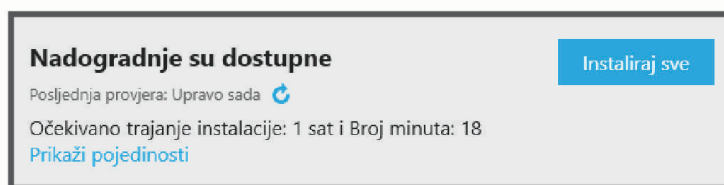

7 Odaberite opciju:

- Za instalaciju svih dostupnih nadogradnji pritisnite **Instaliraj sve.**
- Za instalaciju posebne nadogradnje pritisnite **Prikaz pojedinosti** i zatim pritisnite **Instaliraj** pored željene nadogradnje.

Aplikacija Garmin Express preuzima i instalira nadogradnje na uređaj. Nadogradnje karata su veoma velike, pa to može trajati dugo uz sporiju internetsku vezu.

NAPOMENA: Ako je nadogradnja karte prevelika za unutarnju memoriju uređaja, softver od vas može zatražiti da instalirate microSD® karticu u uređaj kako biste ostvarili dodatni slobodni prostor ([Umetanje memorijske kartice za karte i podatke, stranica 58](#)).

8 Slijedite upute na zaslonu tijekom postupka nadogradnje kako biste dovršili instalaciju nadogradnji.

Primjerice, tijekom postupka nadogradnje, aplikacija Garmin Express može zatražiti da prekinete vezu s uređajem i zatim ga ponovo povežete.

Postupanje s uređajem

OBAVIJEST

Ne ispuštajte uređaj na pod.

Ne skladištite uređaj na mjestima na kojima bi moglo doći do trajne izloženosti ekstremnim temperaturama jer biste time mogli uzrokovati trajnu štetu.

Za upravljanje dodirnim zaslonom nikada nemojte koristiti tvrd ili oštar predmet jer biste ga na taj način mogli oštetiti.

Čišćenje vanjskog kućišta

OBAVIJEST

Nemojte koristiti kemijska sredstva niti otopine koje bi mogle oštetiti plastične dijelove.

- 1 Vanjsko kućište uređaja (ne dodirni zaslon) očistite krpom namočenom u blagoj otopini sredstva za čišćenje.
- 2 Obrišite uređaj suhom krpom.

Čišćenje dodirnog zaslona

- 1 Očistite mekom, čistom krpicom koja ne pušta vlakna.
- 2 Po potrebi krpicu lagano namočite vodom.
- 3 Ako koristite namočenu krpicu, isključite uređaj i iskopčajte ga iz napajanja.
- 4 Zaslona nježno obrišite krpicom.

Ponovno pokretanje uređaja

Ako uređaj prestane raditi, možete ga ponovo pokrenuti.

Gumb napajanja držite pritisnutim 12 sekundi.

Rješavanje problema

Uređaj ne može primiti satelitske signale

- Provjerite je li GPS simulator isključen (*Postavke navigacije, stranica 54*).
- Iznesite uređaj iz garaža i podalje od visokih zgrada i stabala.
- Ostanite nekoliko minuta na mjestu.

Uređaj se ne povezuje s telefonom

- Odaberite  > **Telefon** i provjerite je li vaš telefon uparen s navigacijskim uređajem.
- Na telefonu omogućite Bluetooth® bežičnu tehnologiju i postavite ga na najviše 10 m (33 ft) od uređaja.
- Provjerite je li vaš telefon kompatibilan.
Dodatne informacije potražite na www.garmin.com/bluetooth.
- Ponovno dovršite uparivanje.
Da biste ponovili uparivanje, morate poništiti uparivanje telefona i uređaja (*Prekid veze s Bluetooth® uređajem, stranica 39*) i dovršiti postupak uparivanja (*Uparivanje s pametnim telefonom, stranica 37*).

Moj uređaj ne kontaktira moj kontakt u hitnim slučajevima

UPOZORENJE

Uređaj omogućuje slanje vaše lokacije kontaktu u hitnim slučajevima. Ovo je dodatna funkcija i na nju se ne smije oslanjati kao na primarni način dobivanja hitne pomoći. Aplikacija Tread® neće u vaše ime kontaktirati s uslugama u hitnim slučajevima.

Ako vaš uređaj ne kontaktira vaš kontakt u hitnim slučajevima, možete isprobati ove mogućnosti.

- Provjerite je li navigacijski uređaj zūmo® povezan s kompatibilnim vanjskim izvorom napajanja, poput priloženog nosača ili s USB kablom (*Instalacija, stranica 9*).
- Provjerite je li navigacijski uređaj zūmo povezan s aplikacijom Tread na pametnom telefonu uz pomoć bežične tehnologije Bluetooth® (*Uparivanje s pametnim telefonom, stranica 37*).
- Provjerite je li vaš pametni telefon u prostoru pokrivenom mrežom i dostupnom podatkovnom vezom.
- Provjerite je li funkcija **Automatsko prepoznavanje nezgoda** i funkcija **Poruke u slučaju nezgode** omogućena na vašem navigacijskom uređaju zūmo (*Postavke pomoći za vozača, stranica 55*).
- Provjerite jeste li postavili kontakt u hitnim slučajevima u aplikaciji Tread na vašem pametnom telefonu (*Postavljanje kontakata u hitnim slučajevima, stranica 15*).
- Provjerite može li telefon s kontaktom za slučaj nezgode primiti tekstne poruke ili e-poštu.

Baterija se vrlo brzo prazni

- Smanjite svjetlinu zaslona (*Postavke zaslona, stranica 55*).
- Skratite vrijeme isteka zaslona (*Postavke zaslona, stranica 55*).
- Smanjite glasnoću (*Podešavanje glasnoće, stranica 8*).
- Wi-Fi radio isključite kad ga ne upotrebljavate (*Wi-Fi® postavke, stranica 54*).
- Uređaj prebacite u način rada za uštedu energije kad ga ne upotrebljavate (*Uključivanje i isključivanje uređaja, stranica 7*).
- Ne izlažite uređaj ekstremnim temperaturama.
- Uređaj nemojte ostavljati na izravnoj sunčevoj svjetlosti.

Vakuumski nosač pada s vjetrobranskog stakla

- 1 Očistite vakuumski nosač i vjetrobransko staklo izopropilnim alkoholom.
- 2 Osušite čistom suhom krpom.
- 3 Montirajte vakuumski nosač (*Montiranje uređaja u automobil, stranica 12*).

Uređaj se ne prikazuje niti kao prijenosni uređaj niti kao prijenosni pogon na računalu

- 1 Iskopčajte USB kabl iz računala.
- 2 Isključite uređaj.
- 3 Priključite USB kabl u uređaj i u USB priključak na računalu.
SAVJET: USB kabl mora se priključiti u USB priključak na računalu, a ne u USB razdjelnik.

Uređaj će se automatski uključiti i prijeći u način rada MTP ili način rada za USB masovno skladištenje. Na zaslonu uređaja pojavit će se slika uređaja priključenog na računalo.

Ako vam je na računalu mapirano nekoliko mrežnih diskova, sustav Windows® mogao bi imati poteškoća prilikom dodjele slova pogonu Garmin® uređaja. Pojediniosti o dodjeli slova pogonu potražite u datoteci pomoći operacijskog sustava.

support.garmin.com

© 2026 Garmin Ltd. ili njezine podružnice

Garmin®, logotip Garmin, zūmo®, inReach®, TracBack® i Tread® trgovački su znakovi tvrtke Garmin Ltd. ili njezinih podružnica, registrirani u SAD-u i drugim državama. Garmin Adventurous Routing™, Garmin Catalyst™, Garmin Express™, Garmin Messenger™, Garmin Performance Package™, Garmin PowerSwitch™ i myTrends™ trgovački su znakovi tvrtke Garmin Ltd. ili njezinih podružnica. Ovi trgovački znakovi ne smiju se koristiti bez izričitog dopuštenja tvrtke Garmin.

Apple® i Mac® trgovački su znakovi tvrtke Apple Inc., registrirani u SAD-u i drugim državama i regijama. Riječ i logotipi Bluetooth® u vlasništvu su tvrtke Bluetooth SIG, Inc. i svaka upotreba te riječi od strane tvrtke Garmin u skladu je s dodijeljenom licencom. microSD® i microSD logotip trgovački su znakovi tvrtke SD-3C, LLC. Tripadvisor® registrirani je trgovački znak tvrtke Tripadvisor LLC. USB-C® registrirani je trgovački znak tvrtke USB Implementers Forum. Windows® registrirani je trgovački znak tvrtke Microsoft Corporation u SAD-u i drugim državama. Wi-Fi® registrirani je trgovački znak tvrtke Wi-Fi Alliance. Ostali trgovački znakovi i trgovački nazivi pripadaju svojim vlasnicima.