

GARMIN®

ZÜMO® XT3

Motorcycle Navigator

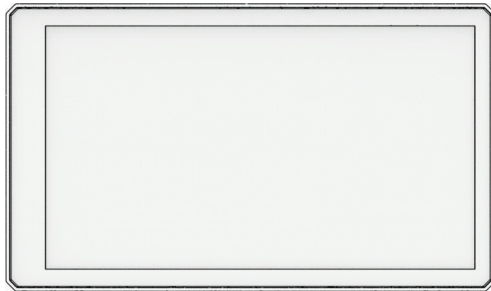

Εγχειρίδιο
κατόχου

Πίνακας περιεχομένων

Έναρξη χρήσης..... 6

Επισκόπηση συσκευής zūmo® XT3 - 6 in.....	6
Επισκόπηση συσκευής zūmo® XT3 - 4.7 in.....	6
Ενεργοποίηση ή απενεργοποίηση της συσκευής.....	7
Κλείδωμα και ξεκλείδωμα της οθόνης αφής.....	7
Λήψη σημάτων GPS.....	7
Εικονίδια της γραμμής κατάστασης....	7
Χρήση των κουμπιών της οθόνης.....	8
Προσαρμογή της έντασης ήχου.....	8
Χρήση του μείκτη ήχου.....	8
Ρύθμιση φωτεινότητας οθόνης.....	8

Εγκατάσταση..... 9

Τοποθέτηση της συσκευής σε μοτοσυκλέτα.....	9
Ρευματοδοτούμενη βάση μοτοσυκλέτας.....	9
Εγκατάσταση της βάσης τιμονιού..	10
Εγκατάσταση της βάσης στερέωσης.....	11
Εγκατάσταση της συσκευής σας στη βάση μοτοσυκλέτας.....	12
Αφαίρεση της συσκευής σας από τη βάση μοτοσυκλέτας.....	12
Τοποθέτηση της συσκευής σας σε αυτοκίνητο.....	12

Λειτουργίες και ειδοποιήσεις επίγνωσης αναβάτη..... 14

Ενεργοποίηση/απενεργοποίηση ειδοποιήσεων αναβάτη.....	14
Κάμερες ελέγχου ταχύτητας και παραβίασης κόκκινου σηματοδότη...	14
Εντοπισμός και ειδοποιήσεις συμβάντος.....	15
Ρύθμιση επαφής έκτακτης ανάγκης.....	15
Ακύρωση ειδοποίησης συμβάντος.....	15
Απενεργοποίηση ειδοποιήσεων συμβάντος.....	16

inReach® Τηλεχειρισμός.....	16
Σύνδεση συσκευής inReach®.....	16
SOS.....	16
Εφαρμογή Garmin Messenger™.....	17
Χρήση της εφαρμογής Garmin Messenger.....	17
Δημιουργία δημοσίευσης στην εφαρμογή Garmin Messenger.....	18
Διαγραφή μηνυμάτων στην εφαρμογή Garmin Messenger.....	18
Προβολή ειδοποιήσεων σχετικά με τη νομοθεσία για τη χρήση κράνους.....	18
Αναζήτηση νομοθεσίας κράνους.....	18

Πλοήγηση στον προορισμό σας..... 19

Πορείες.....	19
Έναρξη μιας πορείας.....	19
Ακολουθήση πορείας χρησιμοποιώντας το Garmin Adventurous Routing™.....	19
Έναρξη πορείας προς ένα σημείο στον χάρτη.....	20
Μετάβαση στην οικία.....	20
Σχεδιασμός μιας πορείας.....	20
Η πορεία σας στο χάρτη.....	20
Καθοδήγηση ενεργής λωρίδας.....	21
Προβολή στροφών και οδηγίων....	22
Προβολή όλης της πορείας στο χάρτη.....	22
Άφιξη στον προορισμό σας.....	22
Πάρκινγκ κοντά στον προορισμό σας.....	22
Σύνοψη διαδρομής.....	22
Αλλαγή της ενεργής πορείας σας.....	22
Προθήκη θέσης στην πορεία σας...	22
Διαμόρφωση της πορείας σας.....	23
Παράκαμψη.....	23
Διακοπή της πορείας.....	23
Αποφυγή καθυστερήσεων, διοδίων και περιοχών.....	23
Αποφυγή καθυστερήσεων λόγω κίνησης στην πορεία σας.....	23
Αποφυγή χαρακτηριστικών δρόμου.....	24
Αποφυγή δρόμων με διόδια.....	24
Προσαρμοσμένα σημεία αποφυγής.....	24

Παρακολούθηση καυσίμων.....	25
Ενεργοποίηση της παρακολούθησης καυσίμων.....	25
Ρύθμιση προειδοποίησης χαμηλής στάθμης καυσίμων.....	25
Μηδενισμός της κατανάλωσης του ρεζερβουάρ καυσίμων.....	25
Ενεργοποίηση δυναμικών στάσεων για καύσιμα.....	25

Χρήση του χάρτη..... 26

Εργαλεία χάρτη.....	26
Προβολή εργαλείου χάρτη.....	26
Μπροστά σας.....	27
Προβολή επερχόμενων θέσεων....	27
Προσαρμογή των κατηγοριών σημείων Μπροστά σας.....	27
Επόμενες πόλεις στη διαδρομή.....	27
Προβολή επερχόμενων πόλεων και υπηρεσιών εξόδου.....	27
Πληροφορίες ταξιδιού.....	27
Προβολή δεδομένων ταξιδιού από τον χάρτη.....	27
Προβολή δεδομένων ταξιδιού.....	28
Μηδενισμός πληροφοριών ταξιδιού.....	28
Προβολή πληροφοριών κίνησης.....	28
Προσαρμογή του χάρτη.....	28
Προσαρμογή των επιπέδων χάρτη.....	28
Αλλαγή πεδίου δεδομένων χάρτη..	29
Αλλαγή των συντομεύσεων χάρτη.....	29
Αλλαγή προοπτικής χάρτη.....	29
Αλλαγή της περιοχής χάρτη.....	29

Εύρεση και αποθήκευση τοποθεσιών..... 31

Σημεία ενδιαφέροντος.....	31
Εύρεση θέσης μέσω της γραμμής αναζήτησης.....	31
Εύρεση θέσης βάσει κατηγορίας.....	32
Πλοήγηση σε διάφορα σημεία ενδιαφέροντος σε ένα χώρο.....	32
Αποτελέσματα αναζήτησης τοποθεσίας.....	32
Αλλαγή της περιοχής αναζήτησης....	33
Πάρκινγκ.....	33

Εύρεση θέσης πάρκινγκ κοντά στην τρέχουσα τοποθεσία σας.....	33
Εύρεση θέσης πάρκινγκ κοντά σε καθορισμένη θέση.....	33
Εργαλεία αναζήτησης.....	33
Εύρεση διεύθυνσης.....	33
Εύρεση κόμβου.....	34
Εύρεση θέσης με τη χρήση συντεταγμένων.....	34
Εύρεση εθνικών δρυμών.....	34
Εύρεση σημείων ενδιαφέροντος Ultimate Campgrounds.....	34
Tripadvisor®.....	35
Εύρεση σημείων ενδιαφέροντος Tripadvisor®.....	35
Δημοφιλείς τοποθεσίες.....	35
Προβολή πρόσφατα εντοπισμένων θέσεων.....	35
Εκκαθάριση της λίστας των πρόσφατα εντοπισμένων τοποθεσιών.....	35
Προβολή πληροφοριών τρέχουσας θέσης.....	35
Εύρεση υπηρεσιών έκτακτης ανάγκης και πρατηρίων καυσίμων.....	35
Λήψη οδηγιών προς την τρέχουσα τοποθεσία σας.....	36
Προσθήκη συντόμευσης.....	36
Κατάργηση συντόμευσης.....	36
Αποθήκευση θέσεων.....	36
Αποθήκευση τοποθεσίας.....	36
Αποθήκευση τρέχουσας θέσης.....	36
Επεξεργασία αποθηκευμένης τοποθεσίας.....	36
Προβολή των αποθηκευμένων στοιχείων σας.....	36
Κοινοποίηση αποθηκευμένου στοιχείου.....	37
Συγχρονισμός δεδομένων λογαριασμού Garmin®.....	37

Προφίλ οχήματος..... 38

Αλλαγή του προφίλ οχήματος.....	38
Προσθήκη προφίλ οχήματος.....	38
Επεξεργασία προφίλ οχήματος.....	38

Υπηρεσίες σε πραγματικό χρόνο, πληροφορίες κίνησης και λειτουργίες smartphone..... 39

Αντιστοίχιση με το smartphone σας..	39
Αντιστοίχιση ασύρματων ακουστικών.....	39
Έξυπνες ειδοποιήσεις.....	40
Λήψη ειδοποιήσεων.....	40
Προβολή της λίστας ειδοποιήσεων.....	40
Κλήση ανοιχτής συνομιλίας.....	41
Πραγματοποίηση κλήσης.....	41
Χρήση επιλογών κατά τη διάρκεια της κλήσης.....	41
Αποσύνδεση συσκευής Bluetooth®	41
Διαγραφή αντιστοιχισμένου τηλεφώνου.....	42

Χρήση των εφαρμογών..... 43

Εφαρμογή Garmin Performance.....	43
Εγγραφή σε Garmin Performance Package™	43
Έναρξη περιόδου δραστηριότητας.....	44
Έναρξη περιόδου δραστηριότητας αγώνων dragster.....	45
Γωνίες κλίσης.....	46
Εφαρμογή Garmin PowerSwitch™	47
Ενεργοποίηση τροφοδοσίας.....	47
Απενεργοποίηση όλων των διακοπών.....	47
Προσαρμογή κουμπιού.....	47
Αντιστοίχιση διακόπτη σε είσοδο ελέγχου.....	48
Προσθήκη προσαρμοσμένης διάταξης.....	48
Ρουτίνες.....	49
Ραδιοεπικοινωνία.....	49
Ρύθμιση προεπιλογής.....	50
Επιλογή ραδιοφωνικού καναλιού... ..	50
Προσαρμογή φίμωσης.....	50
Προσθήκη προσαρμοσμένης προεπιλογής ραδιοφώνου.....	50
Επιλογή ηχητικού σήματος Roger..	50
Απενεργοποίηση του ραδιοφώνου.....	50

Ενεργοποίηση της λειτουργίας "Πιέστε για ομιλία" με ακουστικά..	50
Μετάδοση της φωνής σας.....	50
Ρύθμιση της έντασης ήχου ραδιοφώνου.....	51
Ρυθμίσεις ραδιοεπικοινωνίας.....	51
Ομαδική διαδρομή.....	51
Έναρξη ομαδικής διαδρομής με κινητά.....	51
Έναρξη Group Ride με ραδιοεπικοινωνία.....	51
Συμμετοχή σε ομαδική διαδρομή... ..	52
Εκ νέου συμμετοχή σε μια πρόσφατη ομαδική διαδρομή.....	52
Προσθήκη αναβατών σε ομαδική διαδρομή με ραδιοεπικοινωνία.....	52
Μετάδοση μηνύματος.....	52
Μετάδοση θέσης.....	52
Προβολή ειδοποίησης ομαδικής διαδρομής.....	53
Έξοδος από μια ομαδική διαδρομή.....	53
Ρυθμίσεις ομαδικής διαδρομής.....	53
Ελεγκτής τιμονιού.....	53
Διαμόρφωση των κουμπιών.....	53
Ασύρματες κάμερες.....	54
Αντιστοίχιση της συσκευής με ασύρματη κάμερα.....	54
Προβολή της ασύρματης κάμερας.....	54
Λειτουργία Great Rides.....	55
Προσθήκη σελιδοδείκτη σε διαδρομή.....	55
Συγχρονισμός στη λειτουργία Great Rides.....	55
Πλοήγηση σε μια διαδρομή με σελιδοδείκτη.....	55
Πρόγραμμα αναπαραγωγής μουσικής.....	56
Προσθήκη του εργαλείου προγράμματος αναπαραγωγής μουσικής στον χάρτη.....	56
Αλλαγή πηγής πολυμέσων.....	56
Διαδρομές.....	56
Καταγραφή διαδρομών.....	56
TracBack®	57
Ακολούθηση πρόσφατης διαδρομής.....	57

Αποθήκευση πρόσφατης διαδρομής ως πορεία.....	57	Προβολή κανονιστικών πληροφοριών και πληροφοριών συμμόρφωσης για την ηλεκτρονική ετικέτα.....	64
Προβολή πληροφοριών κίνησης στο χάρτη.....	57	Προδιαγραφές.....	64
Αναζήτηση συμβάντων κίνησης.....	57	Απαιτήσεις φόρτισης.....	64
Προβολή της πρόγνωσης καιρού.....	57	Informações de Radiocomunicação.....	0
Προβολή του Μετεωρολογικού ραντάρ.....	57	Φόρτιση της συσκευής.....	64
Προβολή προηγούμενων πορειών και προορισμών.....	57	Συντήρηση συσκευής.....	65
Ρυθμίσεις.....	58	Κέντρο υποστήριξης Garmin®.....	65
Ρυθμίσεις τηλεφώνου και ακουστικών.....	58	Ενημερώσεις χαρτών και λογισμικού.....	65
Ρυθμίσεις τηλεφώνου.....	58	Ενημέρωση χαρτών και λογισμικού μέσω δικτύου Wi-Fi®.....	65
Ρυθμίσεις ακουστικών.....	58	Ενημέρωση χαρτών και λογισμικού με το Garmin Express™.....	66
Ρυθμίσεις Wi-Fi®.....	58	Φροντίδα της συσκευής σας.....	67
Ρυθμίσεις χάρτη.....	58	Καθαρισμός του εξωτερικού περιβλήματος.....	67
Ρυθμίσεις πλοήγησης.....	58	Καθαρισμός της οθόνης αφής.....	67
Ρυθμίσεις πληροφοριών κίνησης..	59	Επανεκκίνηση της συσκευής.....	67
Ρύθμιση προσομοιωμένης θέσης... ..	59	Αντιμέτωπιση προβλημάτων.....	68
Ρυθμίσεις βοήθειας οδηγού.....	59	Η συσκευή μου δεν λαμβάνει δορυφορικά σήματα.....	68
Ρυθμίσεις οθόνης.....	59	Η συσκευή μου δεν συνδέεται με το τηλέφωνό μου.....	68
Ρυθμίσεις συστήματος.....	60	Η συσκευή μου δεν επικοινωνεί με την επαφή έκτακτης ανάγκης.....	68
Ρυθμίσεις μορφής θέσης.....	60	Η μπαταρία μου δεν παραμένει φορτισμένη για πολλή ώρα.....	68
Ρύθμιση της ώρας.....	60	Η βεντούζα στήριξης δεν παραμένει στο παρμπρίζ.....	68
Ρυθμίσεις συσκευής και απορρήτου.....	60	Η συσκευή μου δεν εμφανίζεται ούτε ως φορητή συσκευή, ούτε ως αφαιρούμενη μονάδα δίσκου ή τόμος στον υπολογιστή μου.....	69
Ενεργοποίηση του κλειδώματος οθόνης.....	60		
Επαναφορά ρυθμίσεων.....	61		
Διαχείριση δεδομένων.....	62		
Πληροφορίες για τις κάρτες μνήμης.....	62		
Τοποθέτηση κάρτας μνήμης για χάρτες και δεδομένα.....	62		
Σύνδεση της συσκευής σε υπολογιστή.....	62		
Μεταφορά αρχείων GPX από τον υπολογιστή σας.....	62		
Μεταφορά δεδομένων από τον υπολογιστή σας.....	62		
Αποσύνδεση του καλωδίου USB.....	63		
Στοιχεία συσκευής.....	64		

Έναρξη χρήσης

⚠ ΠΡΟΕΙΔΟΠΟΙΗΣΗ

Ανατρέξτε στον οδηγό *Σημαντικές πληροφορίες για την ασφάλεια και το προϊόν που περιλαμβάνεται στη συσκευασία του προϊόντος*, για προειδοποιήσεις σχετικά με το προϊόν και άλλες σημαντικές πληροφορίες.

- 1 Συνδεθείτε σε ένα δίκτυο Wi-Fi® (*Σύνδεση σε δίκτυο Wi-Fi®*, σελίδα 66)(προαιρετικά).
- 2 Αντιστοιχίστε το τηλέφωνο και τα ακουστικά Bluetooth® (*Αντιστοίχιση με το smartphone σας*, σελίδα 39) (προαιρετικά).
- 3 Ενημερώστε τους χάρτες και το λογισμικό της συσκευής σας (*Ενημερώσεις χαρτών και λογισμικού*, σελίδα 65).
- 4 Λάβετε σήματα GPS (*Λήψη σημάτων GPS*, σελίδα 7).
- 5 Τοποθετήστε τη συσκευή και συνδέστε την στην τροφοδοσία (*Εγκατάσταση*, σελίδα 9).
- 6 Προσαρμόστε τη φωτεινότητα της οθόνης (*Ρύθμιση φωτεινότητας οθόνης*, σελίδα 8).
- 7 Πλοηγηθείτε στον προορισμό σας (*Έναρξη μιας πορείας*, σελίδα 19).

Επισκόπηση συσκευής zūmo® XT3 - 6 in.

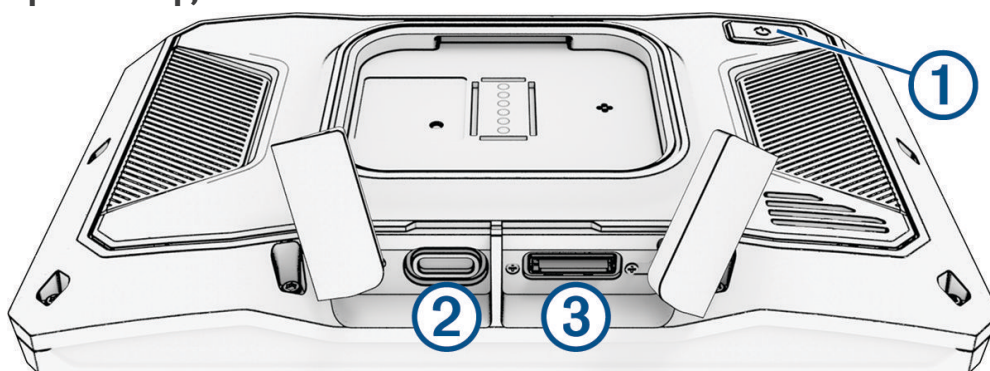

①	Πλήκτρο λειτουργίας
②	Θύρα τροφοδοσίας και δεδομένων USB-C®
③	Υποδοχή κάρτας μνήμης microSD®

Επισκόπηση συσκευής zūmo® XT3 - 4.7 in.

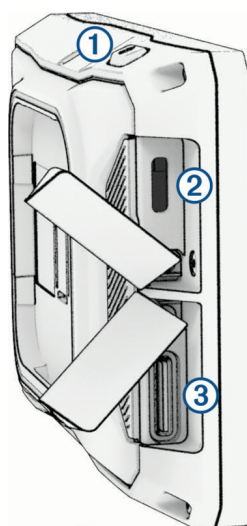

①	Πλήκτρο λειτουργίας
②	Θύρα τροφοδοσίας και δεδομένων USB-C®
③	Υποδοχή κάρτας μνήμης microSD®

Ενεργοποίηση ή απενεργοποίηση της συσκευής

- Για να ενεργοποιήσετε τη συσκευή, πατήστε το κουμπί λειτουργίας ή συνδέστε τη συσκευή στην τροφοδοσία.
- Για να θέσετε τη συσκευή στη λειτουργία εξοικονόμησης ενέργειας, πατήστε το κουμπί λειτουργίας όσο η συσκευή είναι ενεργοποιημένη.

Όσο βρίσκεται στη λειτουργία εξοικονόμησης ενέργειας, η οθόνη είναι απενεργοποιημένη και η συσκευή χρησιμοποιεί πολύ λίγη ενέργεια, αλλά μπορεί να επανέλθει αμέσως για χρήση.

ΣΥΜΒΟΥΛΗ: Μπορείτε να φορτίσετε τη συσκευή σας γρηγορότερα, θέτοντάς την σε λειτουργία εξοικονόμησης ενέργειας κατά τη φόρτιση της μπαταρίας.

- Για να απενεργοποιήσετε πλήρως τη συσκευή, πατήστε παρατεταμένα το κουμπί λειτουργίας μέχρι να εμφανιστεί ένα μήνυμα στην οθόνη και επιλέξτε **Απενεργοποίηση**.

Το μήνυμα εμφανίζεται μετά από πέντε δευτερόλεπτα. Αν αφήσετε το κουμπί λειτουργίας προτού εμφανιστεί το μήνυμα, η συσκευή μεταβαίνει σε λειτουργία εξοικονόμησης ενέργειας.

Κλείδωμα και ξεκλείδωμα της οθόνης αφής

Μπορείτε να κλειδώσετε την οθόνη αφής για να αποτρέψετε την ανεπιθύμητη αλληλεπίδραση κατά τη διάρκεια της διαδρομής σας. Αυτό μπορεί να είναι χρήσιμο κατά τη διάρκεια βροχής και άλλων περιβαλλοντικών καταστάσεων που μπορεί να επηρεάσουν την οθόνη αφής.

- Για να κλειδώσετε την οθόνη αφής, κρατήστε πατημένο το κουμπί λειτουργίας μέχρι να εμφανιστεί ένα μήνυμα στην οθόνη και επιλέξτε **Κλείδωμα οθόνης**.



Το μήνυμα εμφανίζεται μετά από πέντε δευτερόλεπτα. Αν αφήσετε το κουμπί λειτουργίας προτού εμφανιστεί το μήνυμα, η συσκευή μεταβαίνει σε λειτουργία εξοικονόμησης ενέργειας.

- Για να ξεκλειδώσετε την οθόνη αφής, πατήστε το κουμπί λειτουργίας.

Λήψη σημάτων GPS







Όταν ενεργοποιείτε τη συσκευή πλοήγησης, ο δέκτης GPS πρέπει να συλλέξει δεδομένα δορυφόρου και να προσδιορίσει την τρέχουσα θέση του. Ο χρόνος που απαιτείται για τη λήψη δορυφορικών σημάτων ποικίλει και εξαρτάται από διάφορους παράγοντες, όπως είναι η απόσταση από την τοποθεσία που βρισκόσασταν την τελευταία φορά που χρησιμοποιήσατε τη συσκευή πλοήγησης, ανεξάρτητα από το αν υπάρχει ανεμπόδιστο οπτικό πεδίο προς τον ουρανό, και ο χρόνος που έχει παρέλθει από την τελευταία φορά που χρησιμοποιήσατε τη συσκευή πλοήγησης. Την πρώτη φορά που ενεργοποιείτε τη συσκευή πλοήγησης, ενδέχεται να χρειαστούν αρκετά λεπτά για τη λήψη δορυφορικών σημάτων.

- 1 Ενεργοποιήστε τη συσκευή.
- 2 Περιμένετε έως ότου η συσκευή εντοπίσει δορυφορικό σήμα.
- 3 Εάν χρειαστεί, μεταβείτε σε ανοικτό χώρο, μακριά από ψηλά κτήρια και δέντρα.

Το εικονίδιο  στη γραμμή κατάστασης υποδεικνύει την ισχύ του δορυφορικού σήματος. Όταν τουλάχιστον οι μισές γραμμές είναι γεμάτες, η συσκευή είναι έτοιμη για πλοήγηση. Μπορείτε να αγγίξετε το εικονίδιο  για να δείτε περισσότερες λεπτομέρειες σχετικά με το δορυφορικό σήμα σας, όπως την ακρίβεια της τρέχουσας τοποθεσίας σας.

Εικονίδια της γραμμής κατάστασης

Η γραμμή κατάστασης βρίσκεται στο επάνω μέρος του κύριου μενού. Τα εικονίδια της γραμμής κατάστασης εμφανίζουν πληροφορίες σχετικά με διάφορες λειτουργίες της συσκευής. Μπορείτε να επιλέξετε ορισμένα εικονίδια για να αλλάξετε ρυθμίσεις ή να προβάλετε επιπλέον πληροφορίες.

	Κατάσταση σήματος GPS. Επιλέξτε για να δείτε την ακρίβεια του GPS και τις ληφθείσες πληροφορίες δορυφόρου.
	Κατάσταση τεχνολογίας Bluetooth®. Επιλέξτε για να δείτε τις ρυθμίσεις Bluetooth (<i>Ρυθμίσεις τηλεφώνου και ακουστικών</i> , σελίδα 58).
	Ισχύς σήματος Wi-Fi®. Επιλέξτε για να αλλάξετε τις ρυθμίσεις Wi-Fi (<i>Ρυθμίσεις Wi-Fi</i> , σελίδα 58).
	Συνδεδεμένο σε κλήση ανοικτής ακρόασης. Επιλέξτε το για να πραγματοποιήσετε μια τηλεφωνική κλήση (<i>Κλήση ανοικτής συνομιλίας</i> , σελίδα 41).
	Ενεργό προφίλ οχήματος. Επιλέξτε το για να δείτε τις ρυθμίσεις του προφίλ του οχήματος.
9:10	Τρέχουσα ώρα. Επιλέξτε για να ρυθμίσετε την ώρα (<i>Ρύθμιση της ώρας</i> , σελίδα 60).
	Επίπεδο φόρτισης μπαταρίας.
	Κατάσταση σύνδεσης της εφαρμογής Tread® (<i>Αντιστοίχιση με το smartphone σας</i> , σελίδα 39).



Χρήση των κουμπιών της οθόνης

Τα κουμπιά της οθόνης σας επιτρέπουν πραγματοποιείτε πλοήγηση στις σελίδες, τα μενού και τις επιλογές μενού της συσκευής σας.

- Επιλέξτε για να επιστρέψετε στην προηγούμενη οθόνη μενού.
- Πατήστε παρατεταμένα για να επιστρέψετε γρήγορα στο κύριο μενού.
- Επιλέξτε ή , για να μετακινηθείτε σε λίστες ή μενού.
- Πατήστε παρατεταμένα ή για πιο γρήγορη κύλιση.
- Επιλέξτε για να προβάλετε ένα μενού επιλογών βάσει περιεχομένου για την τρέχουσα οθόνη.

Προσαρμογή της έντασης ήχου

- 1 Επιλέξτε).
- 2 Ορίστε μια επιλογή:
 - Χρησιμοποιήστε τη γραμμή ρύθμισης για να προσαρμόσετε την ένταση του ήχου.
 - Επιλέξτε για να θέσετε σε σίγαση τη συσκευή.
 - Για να ενεργοποιήσετε ή να απενεργοποιήσετε πρόσθετες επιλογές ήχων, επιλέξτε το αντίστοιχο πλαίσιο ελέγχου.

Χρήση του μείκτη ήχου

Μπορείτε να χρησιμοποιήσετε το μείκτη ήχου για να ρυθμίσετε τα επίπεδα έντασης για διαφορετικούς τύπους ήχου, όπως είναι τα μηνύματα πλοήγησης ή οι τηλεφωνικές κλήσεις. Το επίπεδο κάθε τύπου ήχου είναι ένα ποσοστό της κύριας έντασης.

- 1 Επιλέξτε).
- 2 Επιλέξτε **Μείκτης ήχου**.
- 3 Χρησιμοποιήστε τα ρυθμιστικά για να προσαρμόσετε την ένταση για κάθε τύπο ήχου.

Ρύθμιση φωτεινότητας οθόνης

- 1 Επιλέξτε > **Οθόνη**.
- 2 Χρησιμοποιήστε τη γραμμή ρύθμισης για να προσαρμόσετε τη φωτεινότητα.

Εγκατάσταση

Τοποθέτηση της συσκευής σε μοτοσυκλέτα

Ρευματοδοτούμενη βάση μοτοσυκλέτας

⚠ ΠΡΟΕΙΔΟΠΟΙΗΣΗ

Ανατρέξτε στον οδηγό *Σημαντικές πληροφορίες για την ασφάλεια και το προϊόν* που περιλαμβάνεται στη συσκευασία του προϊόντος, για προειδοποιήσεις σχετικά με το προϊόν και άλλες σημαντικές πληροφορίες.

Η Garmin® συνιστά ρητά η εγκατάσταση της συσκευής να πραγματοποιείται από έμπειρο προσωπικό με γνώσεις σε ηλεκτρικά συστήματα. Τυχόν λανθασμένη σύνδεση του καλωδίου τροφοδοσίας μπορεί να προκαλέσει ζημιά στο όχημα, στην μπαταρία ή στη συσκευή ακόμα και τραυματισμό.

ΕΙΔΟΠΟΙΗΣΗ

Μην αποσυναρμολογείτε τη συσκευή ή τη βάση μοτοσυκλέτας, καθώς μπορεί να προκληθεί ζημιά στη συσκευή ή στη βάση.

Η συσκευή πρέπει να τοποθετηθεί σε κατάλληλη και ασφαλή θέση στη μοτοσυκλέτα σας, με βάση τις διαθέσιμες πηγές ηλεκτρικής τροφοδοσίας και την ασφαλή δρομολόγηση των καλωδίων.

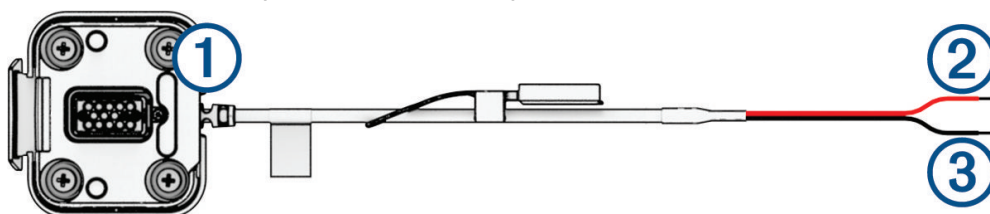

①	Υποδοχή βάσης στήριξης μοτοσυκλέτας
②	Τροφοδοσία συστήματος 10 έως 30 Vdc (κόκκινο)
③	Γείωση συστήματος (μαύρο)

ΣΗΜΕΙΩΣΗ: Η συσκευή παρέχεται με πρόσθετα εξαρτήματα, ώστε να διατίθενται περισσότερες επιλογές εγκατάστασης και καλωδίωσης. Επικοινωνήστε με έναν έμπειρο υπεύθυνο εγκατάστασης για περισσότερες πληροφορίες σχετικά με τη χρήση αυτών των εξαρτημάτων με τη μοτοσυκλέτα σας.

Ακροδέκτης οπής για σύσφιξη: Συνδέει την πλεξούδα καλωδίων απευθείας με τον πόλο της μπαταρίας.

Δεματικό καλωδίων: Ασφαλίζει τα καλώδια στο πλαίσιο της μοτοσυκλέτας.

Καλώδιο με ενσωματωμένη ασφάλεια: Προστατεύει τη συσκευή πλοήγησης από υπερβολική ένταση ηλεκτρικού ρεύματος (*Καλώδιο με ενσωματωμένη ασφάλεια, σελίδα 9*).

Καλώδιο με ενσωματωμένη ασφάλεια

⚠ ΠΡΟΕΙΔΟΠΟΙΗΣΗ

Η Garmin® συνιστά ρητά η εγκατάσταση του καλωδίου με ενσωματωμένη ασφάλεια να πραγματοποιείται από έμπειρο εγκαταστάτη με γνώσεις σε ηλεκτρικά συστήματα. Τυχόν λανθασμένη σύνδεση του καλωδίου τροφοδοσίας ή του καλωδίου με ενσωματωμένη ασφάλεια μπορεί να προκαλέσει ζημιά στο όχημα ή στην μπαταρία και, ως εκ τούτου, σωματικές βλάβες.

Σε πολλές περιπτώσεις, πρέπει να εγκαταστήσετε το παρεχόμενο καλώδιο με ασφάλεια εν σειρά στο καλώδιο τροφοδοσίας της συσκευής για την προστασία της συσκευής από υπερβολική ένταση ηλεκτρικού ρεύματος.

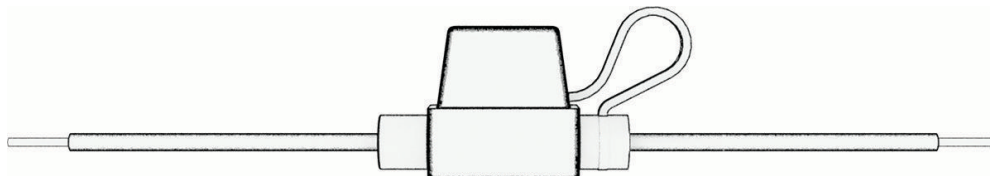

- Εάν συνδέσετε το καλώδιο τροφοδοσίας απευθείας στην μπαταρία του οχήματος, πρέπει να τοποθετήσετε το παρεχόμενο καλώδιο με ενσωματωμένη ασφάλεια.
- Εάν συνδέσετε το καλώδιο τροφοδοσίας σε μια βοηθητική πηγή τροφοδοσίας ή μια γραμμή διαύλου που διαθέτει ήδη μια κατάλληλη ασφάλεια ή προστατευτικό κύκλωμα, δεν είναι απαραίτητη η τοποθέτηση της παρεχόμενης ενσωματωμένης ασφάλειας.

- Κατά την εγκατάσταση του καλωδίου με ενσωματωμένη ασφάλεια, θα πρέπει να το συνδέσετε στο κόκκινο καλώδιο τροφοδοσίας του συστήματος χρησιμοποιώντας τον σύνδεσμο που περιλαμβάνεται.

Εγκατάσταση της βάσης τιμονιού

Η ζύμο® XT3 - 6 in. συσκευή περιλαμβάνει εξαρτήματα για δύο τρόπους τοποθέτησης στο τιμόνι. Για τις προσαρμοσμένες βάσεις στήριξης, ενδέχεται να απαιτείται επιπλέον υλικός εξοπλισμός.

Εγκατάσταση της βίδας σχήματος U και της βάσης τιμονιού

- 1 Τοποθετήστε τη βίδα σχήματος U ① γύρω από το τιμόνι ② και περάστε τα άκρα μέσα από τη βάση τιμονιού ③.

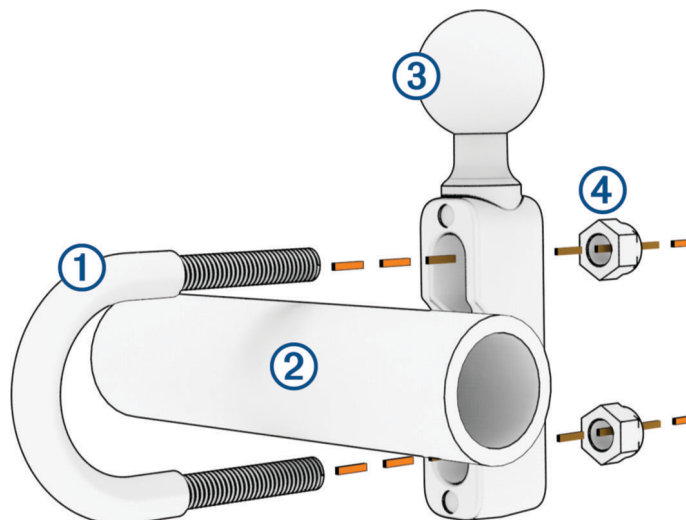

- 2 Σφίξτε τα παξιμάδια ④ για να ασφαλίσετε τη βάση.
Η συνιστώμενη ροπή είναι 50 lbf-ίντσες (5,65 N-m). Η ροπή δεν πρέπει να υπερβαίνει τα 80 lbf-ίντσες (9,04 N-m).

Εγκατάσταση της βάσης τιμονιού στο στήριγμα της μανέτας του συμπλέκτη ή του φρένου

- 1 Αφαιρέστε τις δύο εργοστασιακά τοποθετημένες βίδες από το στήριγμα της μανέτας του συμπλέκτη ή του φρένου ①.

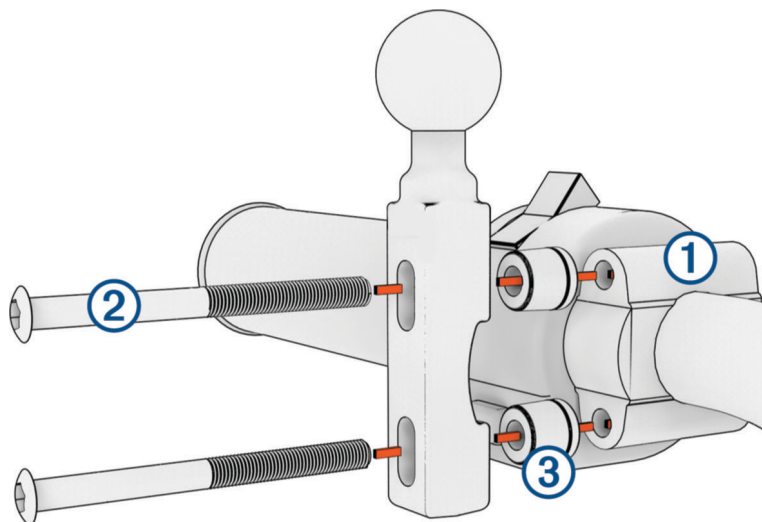

ΣΗΜΕΙΩΣΗ: Περιλαμβάνονται βίδες σάνταρ μεγέθους 1/4 ίντσας και βίδες M6. Επιλέξτε τις βίδες που έχουν ίδιο μέγεθος με τις εργοστασιακά τοποθετημένες βίδες στο στήριγμα της μανέτας του συμπλέκτη ή του φρένου.

- 2 Περάστε τις καινούργιες βίδες ② μέσα από τη βάση τιμονιού, τους αποστάτες ③ και το στήριγμα της μανέτας του συμπλέκτη ή του φρένου.
- 3 Σφίξτε τις βίδες για να ασφαλίσετε τη βάση του τιμονιού.

Σύνδεση της πλάτης στήριξης στη βάση τιμονιού

- 1 Ευθυγραμμίστε την μπίλια της βάσης τιμονιού ① και την μπίλια της πλάτης στήριξης ② με κάθε ένα από τα άκρα του βραχίονα δύο υποδοχών ③.

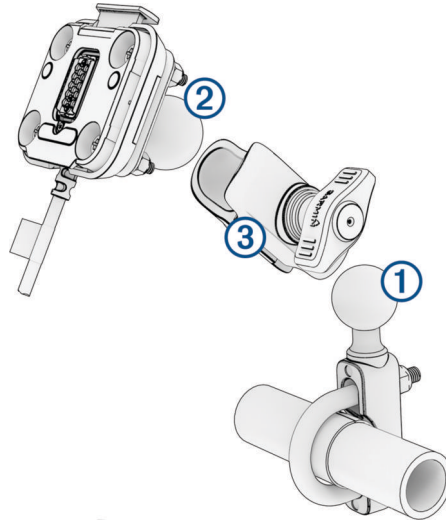

- 2 Τοποθετήστε την μπίλια της βάσης τιμονιού ① και την μπίλια της πλάτης στήριξης ② μέσα στον βραχίονα δύο υποδοχών ③.
- 3 Σφίξτε ελαφρώς τη βίδα με λαβή.
- 4 Ρυθμίστε για βέλτιστη γωνία προβολής και χρήση.
- 5 Σφίξτε τη λαβή, για να ασφαλίσετε τη βάση στήριξης.

Εγκατάσταση της βάσης στερέωσης

Η zūmo® XT3 - 4.7 in. συσκευή περιλαμβάνει εξαρτήματα για τοποθέτηση βάσης στερέωσης. Για τις προσαρμοσμένες βάσεις στήριξης, ενδέχεται να απαιτείται επιπλέον υλικός εξοπλισμός.

- 1 Αφαιρέστε ένα εργοστασιακά τοποθετημένο μπουλόνι στο τιμόνι σας ①.

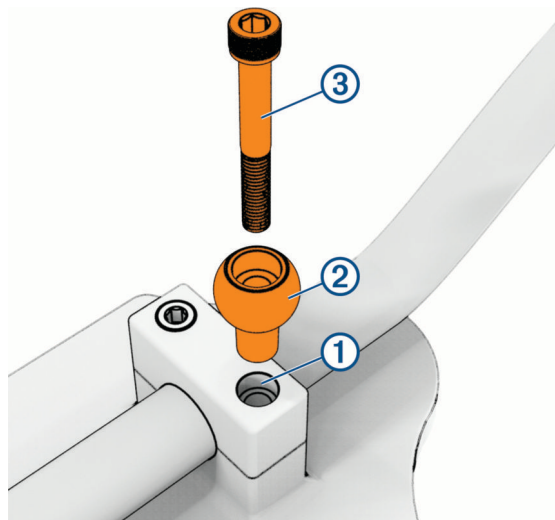

- 2 Τοποθετήστε τη βάση στερέωσης ② στο τιμόνι και περάστε το καινούργιο μπουλόνι ③ μέσα από τη βάση στερέωσης.

ΣΗΜΕΙΩΣΗ: Περιλαμβάνονται μπουλόνια M8 με μήκος 50mm, 55mm και 60mm. Επιλέξτε τα μπουλόνια που έχουν το ίδιο μέγεθος με τα εργοστασιακά τοποθετημένα μπουλόνια στο τιμόνι σας.

- 3 Σφίξτε το μπουλόνι για να ασφαλίσετε τη βάση στερέωσης στη θέση της.

Σύνδεση της οπίσθιας βάσης στήριξης στη βάση στερέωσης

- 1 Τοποθετήστε την μπίλια της βάσης στερέωσης ① και την μπίλια της πλάτης στήριξης ② μέσα στον βραχίονα δύο υποδοχών ③.

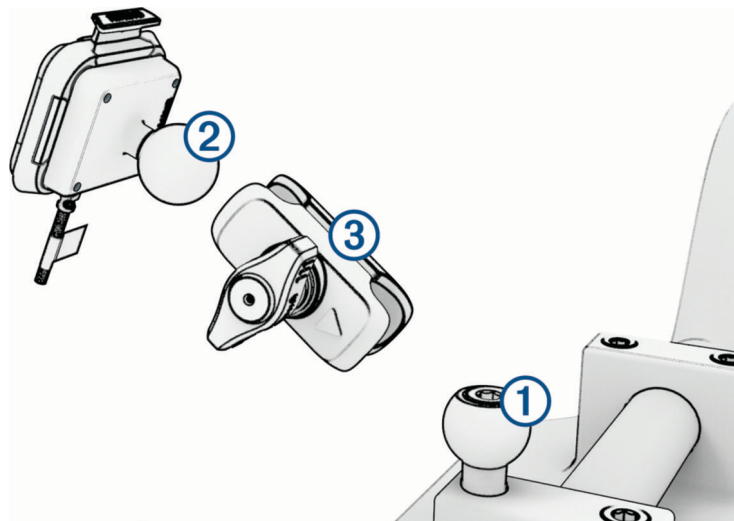

- 2 Σφίξτε ελαφρώς τη βίδα με λαβή.
- 3 Ρυθμίστε για βέλτιστη γωνία προβολής και χρήση.
- 4 Σφίξτε τη λαβή, για να ασφαλίσετε τη βάση στήριξης.

Εγκατάσταση της συσκευής σας στη βάση μοτοσυκλέτας

- 1 Προσαρμόστε το κάτω μέρος της συσκευής στη βάση.

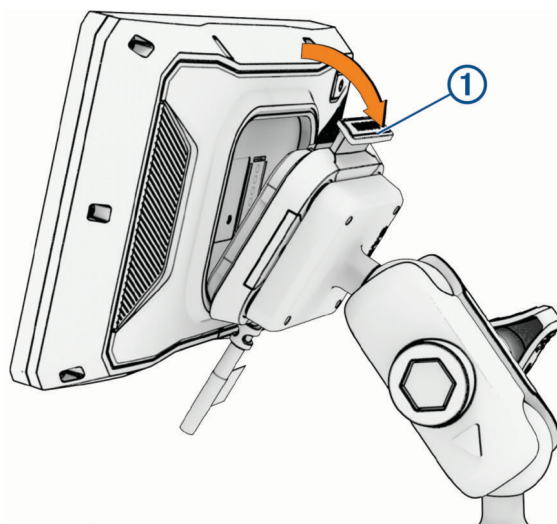

- 2 Πιέστε το επάνω μέρος της συσκευής προς τα μπροστά μέχρι να κουμπώσει στη θέση της.
Η ασφάλεια ① στη βάση παραμένει ανασηκωμένη αφού τοποθετήσετε τη συσκευή.

Αφαίρεση της συσκευής σας από τη βάση μοτοσυκλέτας

- 1 Πιέστε το μάνταλο στο επάνω μέρος της βάσης.
- 2 Αφαιρέστε τη συσκευή.

Τοποθέτηση της συσκευής σας σε αυτοκίνητο

⚠ ΠΡΟΕΙΔΟΠΟΙΗΣΗ

Ανατρέξτε στον οδηγό *Σημαντικές πληροφορίες για την ασφάλεια και το προϊόν που περιλαμβάνεται στη συσκευασία του προϊόντος*, για προειδοποιήσεις σχετικά με το προϊόν και άλλες σημαντικές πληροφορίες.

Το παρόν προϊόν περιλαμβάνει μπαταρία ιόντων λιθίου. Για να αποφύγετε ενδεχόμενο τραυματισμού, φθοράς του προϊόντος ή άλλης υλικής ζημιάς λόγω έκθεσης της μπαταρίας σε εξαιρετικά υψηλές θερμοκρασίες, φυλάξτε τη συσκευή σε ένα μέρος όπου δεν έρχεται σε άμεση επαφή με το φως του ηλίου.

Μην χρησιμοποιείτε τη βεντούζα στήριξης σε μοτοσυκλέτα.

ΕΙΔΟΠΟΙΗΣΗ

Πριν τοποθετήσετε τη συσκευή, ελέγξτε την τοπική νομοθεσία αναφορικά με την τοποθέτηση σε παρμπρίζ.

ΣΗΜΕΙΩΣΗ: Η βάση στήριξης αυτοκινήτου είναι προαιρετικό εξάρτημα. Για να αγοράσετε προαιρετικά αξεσουάρ, μεταβείτε στη διεύθυνση garmin.com.

1 Συνδέστε το καλώδιο τροφοδοσίας αυτοκινήτου ① στη θύρα ② στη συσκευή.

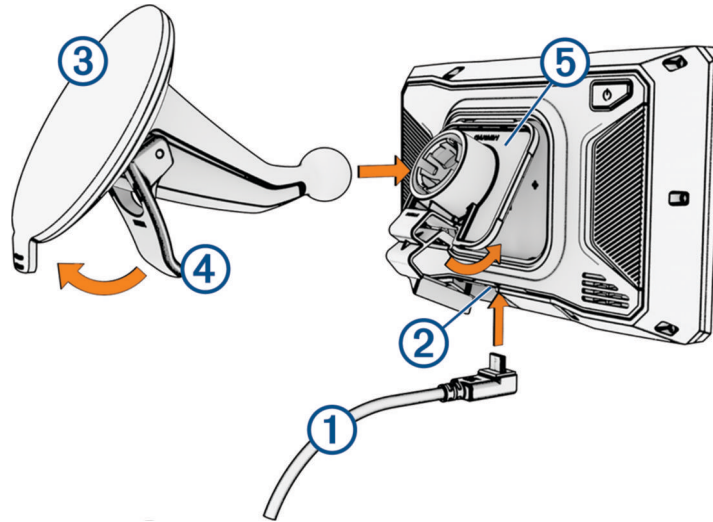

- 2 Αφαιρέστε το διάφανο πλαστικό από τη βεντούζα στήριξης ③.
- 3 Καθαρίστε και σκουπίστε το παρμπρίζ και τη βεντούζα στήριξης με ένα πανί που δεν αφήνει χνούδια.
- 4 Πιέστε τη βεντούζα στήριξης στο παρμπρίζ και γυρίστε το μοχλό ④ προς τα πίσω, προς το μέρος του παρμπρίζ.
- 5 Ασφαλίστε τη βάση ⑤ στον βραχίονα της βεντούζας στήριξης.
- 6 Τοποθετήστε το πάνω μέρος της συσκευής σας στη βάση.
- 7 Πιέστε τη συσκευή προς τη βάση μέχρι να ασφαλίσει στη θέση της.
- 8 Συνδέστε το άλλο άκρο του καλωδίου ηλεκτρικής τροφοδοσίας αυτοκινήτου σε μια υποδοχή ηλεκτρικής τροφοδοσίας.

Λειτουργίες και ειδοποιήσεις επίγνωσης αναβάτη

⚠ ΠΡΟΦΥΛΑΞΗ

Οι λειτουργίες ειδοποιήσεων αναβάτη και ορίου ταχύτητας διατίθενται μόνο για σκοπούς ενημέρωσης και δεν υποκαθιστούν την ευθύνη συμμόρφωσής σας με όλες τις αναρτημένες πινακίδες ορίου ταχύτητας, ούτε την υποχρέωση να φέρεστε, σε κάθε περίπτωση, υπεύθυνα κατά την οδήγηση. Η Garmin® δεν φέρει ευθύνη για τυχόν πρόστιμα κυκλοφορίας ή κλήσεις που ενδέχεται να λάβετε σε περίπτωση μη συμμόρφωσής σας με τον ισχύοντα κώδικα οδικής κυκλοφορίας και τις σχετικές πινακίδες.

Η συσκευή σας παρέχει λειτουργίες που μπορούν να βοηθήσουν στην ενθάρρυνση της ασφαλέστερης οδήγησης, ακόμα και όταν οδηγείτε σε μια γνώριμη περιοχή. Η συσκευή αναπαράγει ένα ηχητικό σήμα ή μήνυμα και εμφανίζει πληροφορίες για κάθε ειδοποίηση. Μπορείτε να ενεργοποιήσετε ή να απενεργοποιήσετε το ηχητικό σήμα ή το μήνυμα για κάθε τύπο ειδοποίησης. Δεν διατίθενται όλες οι ειδοποιήσεις σε όλες τις περιοχές.

Σχολική ζώνη ή σχολείο σε κοντινή απόσταση: Η συσκευή αναπαράγει ένα ηχητικό σήμα και εμφανίζει την απόσταση και το όριο ταχύτητας (αν είναι διαθέσιμο) μέχρι το επερχόμενο σχολείο ή τη σχολική ζώνη.

Μείωση ορίου ταχύτητας: Η συσκευή αναπαράγει ένα ηχητικό σήμα και εμφανίζει το επερχόμενο μειωμένο όριο ταχύτητας, ώστε να μπορείτε είστε έτοιμοι να μειώσετε την ταχύτητά σας.

Ειδοποίηση υπέρβασης ορίου ταχύτητας: Η συσκευή εμφανίζει ένα κόκκινο πλαίσιο στο εικονίδιο ορίου ταχύτητας, όταν υπερβαίνετε το αναρτημένο όριο ταχύτητας στον δρόμο στον οποίο βρίσκεστε.

Διέλευση από σιδηρόδρομο: Η συσκευή αναπαράγει ένα ηχητικό σήμα και εμφανίζει την απόσταση μέχρι μια επερχόμενη διέλευση από σιδηρόδρομο.

Διέλευση ζώων: Η συσκευή αναπαράγει ένα ηχητικό σήμα και εμφανίζει την απόσταση μέχρι μια επερχόμενη περιοχή διέλευσης ζώων.

Στροφή: Η συσκευή αναπαράγει ένα ηχητικό σήμα και εμφανίζει την απόσταση μέχρι μια στροφή του δρόμου.

Πυκνή κίνηση: Η συσκευή αναπαράγει ένα ηχητικό σήμα και εμφανίζει την απόσταση μέχρι την πυκνή κίνηση, όταν προσεγγίζετε την πυκνή κίνηση με υψηλότερη ταχύτητα. Η συσκευή σας πρέπει να λαμβάνει πληροφορίες κίνησης για να χρησιμοποιήσετε αυτήν τη λειτουργία.

Προγραμματισμός διαλείμματος: Η συσκευή αναπαράγει ένα ηχητικό σήμα και προτείνει επερχόμενες στάσεις ανάπαυσης, όταν έχετε οδηγήσει για περισσότερο από δύο ώρες χωρίς διακοπή.

Ενεργοποίηση/απενεργοποίηση ειδοποιήσεων αναβάτη

Μπορείτε να απενεργοποιήσετε μεμονωμένες ηχητικές ειδοποιήσεις αναβάτη. Οι οπτικές ειδοποιήσεις εμφανίζονται ακόμα και όταν η ηχητική ειδοποίηση είναι απενεργοποιημένη.

1 Επιλέξτε  > Σύστημα υποβοήθησης οδηγού > Ειδοποιήσεις αναβάτη.

2 Επιλέξτε ή καταργήστε την επιλογή από το πλαίσιο ελέγχου που υπάρχει δίπλα σε κάθε ειδοποίηση.

Κάμερες ελέγχου ταχύτητας και παραβίασης κόκκινου σηματοδότη

ΕΙΔΟΠΟΙΗΣΗ

Η Garmin® δεν ευθύνεται για την ακρίβεια των δεδομένων ή τις συνέπειες από τη χρήση βάσεων δεδομένων για κάμερες ελέγχου παραβίασης κόκκινου σηματοδότη ή ταχύτητας.

ΣΗΜΕΙΩΣΗ: Αυτή η λειτουργία δεν είναι διαθέσιμη σε όλες τις χώρες ή σε όλα τα μοντέλα προϊόντων.

Πληροφορίες για τοποθεσίες καμερών ελέγχου παραβίασης κόκκινου σηματοδότη και ταχύτητας είναι διαθέσιμες σε ορισμένες περιοχές και για ορισμένα μοντέλα προϊόντων με συνδρομή επί πληρωμή. Η συσκευή σας ειδοποιεί όταν πλησιάζετε σε κάμερα ταχύτητας ή παραβίασης κόκκινου σηματοδότη που έχει αναφερθεί.

- Σε ορισμένες περιοχές, η συσκευή σας μπορεί να λαμβάνει σε πραγματικό χρόνο δεδομένα από κάμερες ταχύτητας και παραβίασης κόκκινου σηματοδότη, ενώ είναι συνδεδεμένη με ένα smartphone στο οποίο είναι εγκατεστημένη η εφαρμογή Tread®.
- Μπορείτε να χρησιμοποιήσετε το λογισμικό Garmin Express™ (garmin.com/express ή την εφαρμογή Tread για να ενημερώσετε τη βάση δεδομένων καμερών που είναι αποθηκευμένη στη συσκευή σας. Μην παραλείπετε να ενημερώνετε συχνά τη συσκευή σας, ώστε να έχετε στη διάθεσή σας τις πιο πρόσφατες πληροφορίες για κάμερες.

Εντοπισμός και ειδοποιήσεις συμβάντος

⚠ ΠΡΟΕΙΔΟΠΟΙΗΣΗ

Η συσκευή επιτρέπει την αποστολή της τοποθεσίας σας σε μια επαφή έκτακτης ανάγκης. Πρόκειται για συμπληρωματική λειτουργία και δεν πρέπει να χρησιμοποιείται ως κύρια μέθοδος για τη λήψη βοήθειας σε περιπτώσεις έκτακτης ανάγκης. Η εφαρμογή Tread® δεν επικοινωνεί με υπηρεσίες επείγουσας ανάγκης εκ μέρους σας.

ΕΙΔΟΠΟΙΗΣΗ

Για να χρησιμοποιήσετε τη συγκεκριμένη λειτουργία, η συσκευή πρέπει να είναι συνδεδεμένη με την εφαρμογή Tread μέσω τεχνολογίας Bluetooth®. Μπορείτε να ορίσετε μια επαφή έκτακτης ανάγκης χρησιμοποιώντας την εφαρμογή Tread.

Για να χρησιμοποιήσετε αυτήν τη λειτουργία, η συσκευή σας πρέπει να είναι συνδεδεμένη σε συμβατή εξωτερική πηγή τροφοδοσίας χρησιμοποιώντας την παρεχόμενη βάση ή ένα καλώδιο USB.

Η συσκευή zūmo® χρησιμοποιεί ενσωματωμένους αισθητήρες για τον εντοπισμό πιθανού συμβάντος στο όχημα.

- Εάν ορίσετε μια επαφή έκτακτης ανάγκης, η συσκευή μπορεί να στείλει ένα αυτοματοποιημένο μήνυμα κειμένου στη συγκεκριμένη επαφή όταν εντοπίσει ένα συμβάν και το όχημά σας ακινητοποιηθεί. Αυτό μπορεί να βοηθήσει στην ενημέρωση της επαφής σχετικά με την κατάσταση στην οποία βρίσκεστε, εάν δεν μπορείτε να καλέσετε ή να στείλετε μήνυμα. Για να χρησιμοποιήσετε τη συγκεκριμένη λειτουργία, η συσκευή πρέπει να είναι συνδεδεμένη με την εφαρμογή Tread μέσω τεχνολογίας Bluetooth και το τηλέφωνο πρέπει να έχει ενεργή σύνδεση δεδομένων κινητής τηλεφωνίας για την αποστολή μηνυμάτων.
- Αν δεν έχετε ορίσει επαφή έκτακτης ανάγκης, η συσκευή εμφανίζει αυτόματα την πλησιέστερη διεύθυνση ή γεωγραφικές συντεταγμένες, εφόσον διατίθενται αυτές οι πληροφορίες, όταν εντοπίσει κάποιο συμβάν. Αυτή η λειτουργία είναι χρήσιμη εάν θέλετε να ενημερώσετε κάποια υπηρεσία έκτακτης ανάγκης για τη θέση σας.
- Αν έχετε συνδέσει μια συσκευή δορυφορικής επικοινωνίας inReach® στη συσκευή σας zūmo, μπορείτε να στείλετε μη αυτόματα ένα μήνυμα SOS όταν η συσκευή zūmo εντοπίσει κάποιο συμβάν.

Ρύθμιση επαφής έκτακτης ανάγκης

Για να μπορέσετε να ρυθμίσετε μια επαφή έκτακτης ανάγκης, πρέπει να συνδέσετε τη συσκευή πλοήγησης με την εφαρμογή Tread® ([Αντιστοίχιση με το smartphone σας, σελίδα 39](#)).

Κατά τη διάρκεια της ρύθμισης της επαφής έκτακτης ανάγκης, η συσκευή πρέπει να έχει πρόσβαση στην εφαρμογή Tread και στον τηλεφωνικό κατάλογο του smartphone σας. Μια επαφή έκτακτης ανάγκης πρέπει να είναι μια υπάρχουσα επαφή στο smartphone που είναι αντιστοιχισμένο με τη συσκευή σας zūmo®.

1 Από την εφαρμογή Tread στο smartphone σας, επιλέξτε  > **Ρυθμίσεις > Βοήθεια σε περιπτώσεις έκτακτης ανάγκης > Συνέχεια.**

2 Διαβάστε και αποδεχτείτε τους όρους χρήσης.

ΣΗΜΕΙΩΣΗ: Πρέπει να αποδεχτείτε τους όρους χρήσης για να χρησιμοποιήσετε αυτήν τη λειτουργία.

3 Επιλέξτε **Προσθήκη επαφής επείγουσας ανάγκης.**

Εμφανίζεται μια λίστα με τις επαφές του smartphone σας.

4 Επιλέξτε μια επαφή.

5 Επιλέξτε **Εισαγωγή > Αποθήκευση.**

6 Ακολουθήστε τις οδηγίες που εμφανίζονται στην οθόνη για να ενημερώσετε την επαφή σας ότι έχει προστεθεί ως επαφή έκτακτης ανάγκης.

ΣΗΜΕΙΩΣΗ: Το μήνυμα ειδοποίησης συμβάντος περιλαμβάνει το όνομα ή το ψευδώνυμο που έχετε εισαγάγει, αλλά δεν αποστέλλεται από τον αριθμό του τηλεφώνου σας. Το μήνυμα αποστέλλεται μέσω μιας υπηρεσίας τρίτων και θα πρέπει να ενημερώσετε την επαφή έκτακτης ανάγκης ότι το μήνυμα συμβάντος θα σταλεί από άγνωστο αριθμό.

Ακύρωση ειδοποίησης συμβάντος

Όταν η συσκευή εντοπίσει ένα συμβάν, σας ενημερώνει με ένα γραπτό και ένα φωνητικό μήνυμα ότι θα αποσταλεί ειδοποίηση στην επαφή έκτακτης ανάγκης σας. Ένας χρονοδιακόπτης αντίστροφης μέτρησης 60 δευτερολέπτων ξεκινά όταν εντοπιστεί το συμβάν και η συσκευή αποστέλλει την ειδοποίηση αυτόματα όταν παρέλθει αυτό το διάστημα. Εάν δεν θέλετε να στείλετε την ειδοποίηση, μπορείτε να την ακυρώσετε.

Προτού παρέλθει αυτό το διάστημα, επιλέξτε **Άκυρο.**

Απενεργοποίηση ειδοποιήσεων συμβάντος

Εάν οι ειδοποιήσεις συμβάντος είναι απενεργοποιημένες, η συσκευή δεν αποστέλλει ειδοποίηση SMS όταν εντοπίζει ένα συμβάν.

- 1 Επιλέξτε  > **Σύστημα υποβοήθησης οδηγού**.
- 2 Αποεπιλέξτε το πλαίσιο ελέγχου **Αυτόματη ανίχνευση συμβάντων**.

inReach® Τηλεχειρισμός

Με τη λειτουργία τηλεχειρισμού inReach, μπορείτε να χειρίζεστε τη συσκευή δορυφορικής επικοινωνίας inReach (πωλείται ξεχωριστά) μέσω της συσκευής σας zūmo®. Μπορείτε να στέλνετε μηνύματα, να βλέπετε δελτία καιρού, να ενεργοποιείτε ειδοποιήσεις SOS και πολλά άλλα. Μεταβείτε στη διεύθυνση buy.garmin.com για να αγοράσετε μια συσκευή inReach.

Σύνδεση συσκευής inReach®

- 1 Τοποθετήστε τη συσκευή inReach σε απόσταση που δεν υπερβαίνει τα 3 μέτρα (10 πόδια) από τη συσκευή zūmo®.
- 2 Στη συσκευή σας zūmo, επιλέξτε  > **inReach**.
- 3 Ακολουθήστε τις οδηγίες που εμφανίζονται στην οθόνη της συσκευής zūmo για να ολοκληρώσετε τη διαδικασία αντιστοίχισης.

Αφού ολοκληρώσετε τη διαδικασία αντιστοίχισης, οι συσκευές inReach και zūmo θα συνδέονται αυτόματα όταν βρίσκονται εντός εμβέλειας.

SOS

ΠΡΟΕΙΔΟΠΟΙΗΣΗ

Για να μπορέσετε να χρησιμοποιήσετε τη λειτουργία SOS, πρέπει να έχετε ενεργή δορυφορική συνδρομή. Φροντίστε πάντα να δοκιμάζετε τη συσκευή σας προτού τη χρησιμοποιήσετε σε εξωτερικό χώρο.

Όταν χρησιμοποιείτε τη λειτουργία SOS, πρέπει να βεβαιώνετε ότι έχετε ανεμπόδιο οπτικό πεδίο προς τον ουρανό, καθώς απαιτείται δορυφορική πρόσβαση για να λειτουργήσει σωστά.

ΕΙΔΟΠΟΙΗΣΗ

Ορισμένες περιοχές δικαιοδοσίας ελέγχουν ή απαγορεύουν τη χρήση συσκευών δορυφορικών επικοινωνιών. Αποτελεί ευθύνη του χρήστη να γνωρίζει και να τηρεί όλες τις ισχύουσες νομοθεσίες στις δικαιοδοσίες όπου προορίζεται να χρησιμοποιηθεί η συσκευή.

Κατά τη διάρκεια μιας κατάστασης έκτακτης ανάγκης, μπορείτε να χρησιμοποιήσετε την αντιστοιχισμένη συσκευή δορυφορικής επικοινωνίας inReach® για να επικοινωνήσετε με το κέντρο Garmin ResponseSM και να ζητήσετε βοήθεια. Η λειτουργία SOS στέλνει ένα μήνυμα στην ομάδα Garmin Response, η οποία ενημερώνει σχετικά τους κατάλληλους φορείς αντιμετώπισης καταστάσεων έκτακτης ανάγκης. Μπορείτε να επικοινωνήσετε με την ομάδα Garmin Response κατά τη διάρκεια της κατάστασης έκτακτης ανάγκης, ενώ περιμένετε να φτάσει βοήθεια. Θα πρέπει να χρησιμοποιείτε τη λειτουργία SOS μόνο σε πραγματικές καταστάσεις έκτακτης ανάγκης.



Έναρξη διάσωσης SOS

ΠΡΟΕΙΔΟΠΟΙΗΣΗ

Προτού ξεκινήσετε μια διάσωση SOS με τη συσκευή πλοήγησης zūmo®, πρέπει να την αντιστοιχίσετε με μια συμβατή συσκευή δορυφορικής επικοινωνίας inReach® (*Σύνδεση συσκευής inReach®, σελίδα 16*).

ΠΡΟΦΥΛΑΞΗ

Όσο η συσκευή βρίσκεται σε λειτουργία SOS, μην απενεργοποιήσετε και μην επιχειρήσετε να απενεργοποιήσετε τη συσκευή δορυφορικής επικοινωνίας inReach. Εάν το κάνετε αυτό, μπορεί να εμποδίσετε τη σωστή λειτουργία της συσκευής και να καθυστερήσει η λήψη βοήθειας σε περίπτωση έκτακτης ανάγκης.

- 1 Επιλέξτε  > **inReach**.
- 2 Επιλέξτε .
- 3 Περιμένετε για την αντίστροφη μέτρηση SOS.
Η συσκευή στέλνει ένα προεπιλεγμένο μήνυμα στην υπηρεσία απόκρισης σε κλήσεις έκτακτης ανάγκης με λεπτομέρειες σχετικά με την τοποθεσία σας.
- 4 Απαντήστε στο μήνυμα επιβεβαίωσης από την υπηρεσία απόκρισης σε κλήσεις έκτακτης ανάγκης.

Η απάντησή σας γνωστοποιεί στην υπηρεσία απόκρισης σε κλήσεις έκτακτης ανάγκης ότι έχετε τη δυνατότητα να αλληλεπιδράσετε μαζί της στη διάρκεια της διάσωσης.

Για τα πρώτα 10 λεπτά της διάσωσης, η ενημερωμένη τοποθεσία σας αποστέλλεται στην υπηρεσία απόκρισης σε κλήσεις έκτακτης ανάγκης κάθε λεπτό. Για εξοικονόμηση ισχύος της μπαταρίας μετά τα πρώτα 10 λεπτά, η ενημερωμένη τοποθεσία αποστέλλεται κάθε 10 λεπτά όταν κινείστε και κάθε 30 λεπτά όταν είστε ακινητοποιημένοι.

Ακύρωση διάσωσης SOS

Αν δεν χρειάζεστε πλέον βοήθεια, μπορείτε να ακυρώσετε μια διάσωση SOS, αφού έχει σταλεί στην υπηρεσία απόκρισης σε κλήσεις έκτακτης ανάγκης.

Επιλέξτε **Ακύρωση SOS**.

Η συσκευή σας μεταδίδει το αίτημα ακύρωσης. Αφού λάβετε ένα μήνυμα επιβεβαίωσης από την υπηρεσία απόκρισης σε κλήσεις έκτακτης ανάγκης, η συσκευή επανέρχεται στην κανονική λειτουργία.

Εφαρμογή Garmin Messenger™

⚠ ΠΡΟΕΙΔΟΠΟΙΗΣΗ

Οι λειτουργίες inReach® της εφαρμογής Garmin Messenger στο τηλέφωνό σας, όπως η SOS, η παρακολούθηση και το Καιρός inReach™, δεν είναι διαθέσιμες χωρίς συνδεδεμένη συσκευή inReach και ενεργό πρόγραμμα υπηρεσίας inReach. Πρέπει πάντα να δοκιμάζετε την εφαρμογή σε εξωτερικό χώρο προτού τη χρησιμοποιήσετε σε ταξίδι.

⚠ ΠΡΟΦΥΛΑΞΗ

Οι μη δορυφορικές λειτουργίες ανταλλαγής μηνυμάτων της εφαρμογής Garmin Messenger στο τηλέφωνό σας δεν θα πρέπει να χρησιμοποιούνται ως κύρια μέθοδος για τη λήψη βοήθειας έκτακτης ανάγκης.

ΕΙΔΟΠΟΙΗΣΗ

Η εφαρμογή λειτουργεί τόσο μέσω Internet (μέσω ασύρματης σύνδεσης ή δεδομένων κινητής τηλεφωνίας στο τηλέφωνό σας) όσο και μέσω του δορυφορικού δικτύου (μέσω συσκευής inReach). Εάν χρησιμοποιείτε δεδομένα κινητής τηλεφωνίας, το αντιστοιχισμένο τηλέφωνο πρέπει να είναι εξοπλισμένο με ένα πρόγραμμα δεδομένων και να βρίσκεται σε μια περιοχή κάλυψης δικτύου όπου υπάρχουν διαθέσιμα δεδομένα. Εάν βρίσκεστε σε περιοχή χωρίς κάλυψη δικτύου, πρέπει να διαθέτετε ένα ενεργό πρόγραμμα υπηρεσίας inReach για να μπορεί η συσκευή σας να χρησιμοποιεί το δορυφορικό δίκτυο.

Μπορείτε να χρησιμοποιήσετε την εφαρμογή για να στείλετε μηνύματα σε άλλους χρήστες της εφαρμογής Garmin Messenger, συμπεριλαμβανομένων φίλων και συγγενών χωρίς συσκευές Garmin®. Οποιοσδήποτε μπορεί να κάνει λήψη της εφαρμογής και να συνδέσει το τηλέφωνό του, ώστε να μπορεί να επικοινωνεί με άλλους χρήστες της εφαρμογής μέσω του Internet (δεν απαιτείται σύνδεση με κωδικούς). Οι χρήστες της εφαρμογής μπορούν επίσης να δημιουργούν νήματα ομαδικών μηνυμάτων με άλλους αριθμούς τηλεφώνου SMS. Τα νέα μέλη που προστίθενται στο ομαδικό μήνυμα μπορούν να κάνουν λήψη της εφαρμογής για να βλέπουν τι λένε οι άλλοι.

Για τα μηνύματα που στέλνονται μέσω ασύρματης σύνδεσης ή σύνδεσης δεδομένων κινητής τηλεφωνίας από το τηλέφωνό σας δεν υπάρχουν χρεώσεις δεδομένων ή πρόσθετες χρεώσεις στο πρόγραμμα υπηρεσίας σας inReach. Για τα μηνύματα που λαμβάνονται μπορεί να υπάρχουν χρεώσεις, εάν επιχειρηθεί παράδοση μηνύματος και μέσω του δορυφορικού δικτύου και μέσω του Internet. Για τα μηνύματα κειμένου ισχύουν οι τυπικές χρεώσεις του προγράμματος δεδομένων κινητής τηλεφωνίας σας.

Μπορείτε να κατεβάσετε την εφαρμογή Garmin Messenger στο τηλέφωνό σας από το κατάστημα εφαρμογών (garmin.com/messengerapp).

Χρήση της εφαρμογής Garmin Messenger

⚠ ΠΡΟΦΥΛΑΞΗ

Οι μη δορυφορικές λειτουργίες ανταλλαγής μηνυμάτων της εφαρμογής Garmin Messenger™ από μόνες τους δεν θα πρέπει να χρησιμοποιούνται ως κύρια μέθοδος για τη λήψη βοήθειας έκτακτης ανάγκης.

ΕΙΔΟΠΟΙΗΣΗ



Για να χρησιμοποιήσετε την εφαρμογή Garmin Messenger στη συσκευή πλοήγησης zūmo®, πρέπει να την έχετε συνδέσει με την εφαρμογή zūmo και την εφαρμογή Garmin Messenger σε συμβατό τηλέφωνο χρησιμοποιώντας τεχνολογία Bluetooth® (*Εφαρμογή Garmin Messenger™*, σελίδα 17).

Με την εφαρμογή Garmin Messenger στη συσκευή πλοήγησης μπορείτε να βλέπετε, να συντάσσετε και να απαντάτε σε μηνύματα από την εφαρμογή Garmin Messenger στο τηλέφωνό σας.

1 Από την αρχική οθόνη, επιλέξτε  > **Garmin Messenger**.

- 2 Αν αυτή είναι η πρώτη φορά που χρησιμοποιείτε τη λειτουργία **Garmin Messenger**, σαρώστε τον κωδικό QR με το τηλέφωνό σας και ακολουθήστε τις οδηγίες που εμφανίζονται στην οθόνη για να ολοκληρώσετε τη διαδικασία αντιστοίχισης και ρύθμισης.
- 3 Στη συσκευή πλοήγησης, ορίστε μια επιλογή:
 - Για να συντάξετε ένα μήνυμα, επιλέξτε **Νέο μήνυμα**, ορίστε έναν ή περισσότερους παραλήπτες, πατήστε **Επόμενο** και συντάξτε το μήνυμα.
 - Για να δείτε μια συνομιλία, μετακινηθείτε με κύλιση προς τα κάτω και επιλέξτε μια συνομιλία.
 - Για να απαντήσετε σε ένα μήνυμα, επιλέξτε μια συνομιλία, πατήστε **Απάντηση** και συντάξτε το μήνυμα.

ΣΥΜΒΟΥΛΗ: Μπορείτε να επιλέξετε το  για να στείλετε ένα μήνυμα στο οποίο θα περιλαμβάνεται η τρέχουσα τοποθεσία σας.



 - Για να μοιραστείτε μια τοποθεσία, επιλέξτε  > **Τοποθεσία**, κάντε αναζήτηση για μια τοποθεσία και κατόπιν πατήστε **Επιλ.** για να την προσθέσετε στο μήνυμα.
 - Για να στείλετε ένα αυτοματοποιημένο μήνυμα με την ώρα άφιξής σας ενώ πλοηγείστε προς έναν προορισμό, επιλέξτε  > **Ωρα άφιξης**.



Δημιουργία δημοσίευσης στην εφαρμογή Garmin Messenger

ΠΡΟΦΥΛΑΞΗ



Οι μη δορυφορικές λειτουργίες ανταλλαγής μηνυμάτων της εφαρμογής Garmin Messenger™ από μόνες τους δεν θα πρέπει να χρησιμοποιούνται ως κύρια μέθοδος για τη λήψη βοήθειας έκτακτης ανάγκης.

Μπορείτε να στείλετε ένα μήνυμα δημοσίευσης σε πολλούς παραλήπτες ταυτόχρονα, όπου κάθε παραλήπτης λαμβάνει το μήνυμα ξεχωριστά χωρίς να βλέπει απαντήσεις από άλλους. Τα μηνύματα που αποστέλλονται σε περισσότερες από πέντε επαφές ή σε διευθύνσεις email και διευθύνσεις zūmo® αποστέλλονται ως μηνύματα δημοσίευσης.

- 1 Από την αρχική οθόνη, επιλέξτε  > **Garmin Messenger**.
- 2 Επιλέξτε  > **Δημιουργία νέας ανάρτησης**.
- 3 Επιλέξτε έναν ή περισσότερους παραλήπτες.
- 4 Επιλέξτε **Επόμενο**.
- 5 Συντάξτε ένα μήνυμα.

ΣΥΜΒΟΥΛΗ: Μπορείτε να επιλέξετε το  για να στείλετε ένα μήνυμα στο οποίο θα περιλαμβάνεται η τρέχουσα τοποθεσία σας. Μπορείτε να επιλέξετε το  για να μοιραστείτε μια τοποθεσία ή για να στείλετε ένα αυτοματοποιημένο μήνυμα με την ώρα άφιξής σας ενώ πλοηγείστε.

Διαγραφή μηνυμάτων στην εφαρμογή Garmin Messenger

- 1 Από την αρχική οθόνη, επιλέξτε  > **Garmin Messenger**.
- 2 Ορίστε μια επιλογή:
 - Για να διαγράψετε ένα μεμονωμένο μήνυμα, επιλέξτε αρχικά μια συνομιλία και μετά ένα μήνυμα και κατόπιν πατήστε **Διαγραφή**.
 - Για να διαγράψετε ένα ολόκληρο νήμα μηνυμάτων, επιλέξτε αρχικά  > **Διαγραφή μηνυμάτων** και μετά ένα νήμα μηνυμάτων και κατόπιν πατήστε **Διαγραφή**.

Προβολή ειδοποιήσεων σχετικά με τη νομοθεσία για τη χρήση κράνους

Ενώ χρησιμοποιείτε ένα προφίλ μοτοσυκλέτας, ενδέχεται να εμφανίζονται ειδοποιήσεις σχετικά με τη νομοθεσία για τη χρήση κράνους και προστατευτικών ματιών στη συσκευή zūmo®. Οι ειδοποιήσεις εμφανίζονται την πρώτη φορά που η συσκευή σας αποκτά δορυφορικό σήμα και όταν η συσκευή σας πλησιάζει μια θέση με κανόνες ασφαλείας μοτοσυκλέτας.

ΕΙΔΟΠΟΙΗΣΗ

Η Garmin® προτείνει όλοι οι αναβάτες να φορούν κράνος για ασφάλεια. Οι ειδοποιήσεις νομοθεσίας κράνους προορίζονται μόνο για λόγους αναφοράς, υπόκεινται σε αλλαγές και δεν προορίζονται για χρήση ως νομική συμβουλή. Οι ειδοποιήσεις νομοθεσίας κράνους είναι διαθέσιμες μόνο στις Η.Π.Α. και τον Καναδά.

Επιλέξτε την ειδοποίηση για να δείτε περισσότερες λεπτομέρειες.

Αναζήτηση νομοθεσίας κράνους

Μπορείτε να κάνετε αναζήτηση της νομοθεσίας κράνους ανά νομό ή επαρχία.

- 1 Επιλέξτε  > **Οδηγός κράνους**.
- 2 Επιλέξτε νομό ή επαρχία.

Πλοήγηση στον προορισμό σας

Πορείες

Η πορεία είναι μια διαδρομή από την τρέχουσα θέση σας προς έναν ή περισσότερους προορισμούς.

- Η συσκευή υπολογίζει μια προτεινόμενη πορεία προς τον προορισμό σας με βάση τις προτιμήσεις που ορίζετε, όπως είναι η λειτουργία υπολογισμού πορείας και τα σημεία αποφυγής (*Αποφυγή καθυστερήσεων, διοδίων και περιοχών, σελίδα 23*).
- Μπορείτε να ξεκινήσετε την πλοήγηση προς τον προορισμό σας γρήγορα, χρησιμοποιώντας την προτεινόμενη πορεία, ή μπορείτε να επιλέξετε μια εναλλακτική πορεία (*Έναρξη μιας πορείας, σελίδα 19*).
- Αν υπάρχουν συγκεκριμένοι δρόμοι που πρέπει να χρησιμοποιήσετε ή να αποφύγετε, μπορείτε να προσαρμόσετε την πορεία.
- Μπορείτε να προσθέσετε πολλούς προορισμούς σε μία πορεία (*Προθήκη θέσης στην πορεία σας, σελίδα 22*).

Έναρξη μιας πορείας

Μπορείτε να ξεκινήσετε μια πορεία αναζητώντας μια τοποθεσία.

- 1 Επιλέξτε **Προς τα πού;** και αναζητήστε μια τοποθεσία.
- 2 Επιλέξτε μια τοποθεσία.
- 3 Ορίστε μια επιλογή:
 - Για πλοήγηση χρησιμοποιώντας την προεπιλεγμένη μέθοδο υπολογισμού πορείας για το τρέχον προφίλ οχήματος, επιλέξτε **Μετάβ.!**
 - Για να πλοηγηθείτε στην τοποθεσία χρησιμοποιώντας την περιπετειώδη πορεία (*Ακολούθηση πορείας χρησιμοποιώντας το Garmin Adventurous Routing™, σελίδα 19*), επιλέξτε .

Η συσκευή υπολογίζει μια πορεία προς τη θέση και σας καθοδηγεί μέσω φωνητικών εντολών και πληροφοριών στο χάρτη (*Η πορεία σας στο χάρτη, σελίδα 20*). Στην άκρη του χάρτη εμφανίζεται μια προεπισκόπηση των κεντρικών δρόμων της πορείας σας για αρκετά δευτερόλεπτα.

Αν πρέπει να σταματήσετε σε επιπλέον προορισμούς, μπορείτε να προσθέσετε τις τοποθεσίες στην πορεία σας (*Προθήκη θέσης στην πορεία σας, σελίδα 22*).



Ακολούθηση πορείας χρησιμοποιώντας το Garmin Adventurous Routing™

Η συσκευή σας μπορεί να υπολογίζει περιπετειώδεις πορείες που περιλαμβάνουν δρόμους με στροφές, λόφους και λιγότερες εθνικές οδούς. Αυτή η λειτουργία μπορεί να σας προσφέρει μια πιο διασκεδαστική διαδρομή, αλλά μπορεί να αυξήσει το χρόνο ή την απόσταση έως τον προορισμό σας.

- 1 Επιλέξτε **Προς τα πού;** και πραγματοποιήστε αναζήτηση για μια θέση.
- 2 Επιλέξτε μια τοποθεσία.
- 3 Επιλέξτε .
- 4 Χρησιμοποιήστε το ρυθμιστικό για να αυξήσετε ή να μειώσετε το επίπεδο περιπέτειας της πορείας σας.
- 5 Επιλέξτε **Μετάβ.!**

Αλλαγή ρυθμίσεων περιπετειώδους πορείας

Μπορείτε να προσθέσετε και να καταργήσετε ορισμένους τύπους διαδρομών, δρόμων και περιβαλλοντικών χαρακτηριστικών από περιπετειώδεις πορείες.

- 1 Επιλέξτε **Προς τα πού;** και κάντε αναζήτηση για μια τοποθεσία.
- 2 Επιλέξτε μια τοποθεσία.
- 3 Επιλέξτε  > .
- 4 Επιλέξτε ή καταργήστε μία ή περισσότερες λειτουργίες πορείας και επιλέξτε .

Η συσκευή πλοήγησης επανυπολογίζει την πορεία με τα χαρακτηριστικά της επιλεγμένης πορείας.

Αλλαγή του επιπέδου της περιπετειώδους πορείας

Μπορείτε να αλλάξετε το επίπεδο περιπετειώδους πορείας χωρίς να ξεκινήσετε μια νέα πορεία.

- 1 Από τον χάρτη, επιλέξτε  > **Επεξεργασία πορείας** > **Garmin Adventurous Routing™**.
- 2 Χρησιμοποιήστε το ρυθμιστικό για να αυξήσετε ή να μειώσετε το επίπεδο περιπέτειας της πορείας σας.
- 3 Επιλέξτε **Μετάβ.!**

Έναρξη πορείας προς ένα σημείο στον χάρτη

Μπορείτε να ξεκινήσετε μια πορεία επιλέγοντας μια τοποθεσία στον χάρτη.

- 1 Επιλέξτε **Προβολή χάρτη**.
- 2 Μεταφέρετε και μεγεθύνετε τον χάρτη για να δείτε την περιοχή.
- 3 Επιλέξτε ένα σημείο στον χάρτη.
- 4 Επιλέξτε **Μετάβ.!**.

Η συσκευή υπολογίζει μια πορεία χρησιμοποιώντας την προεπιλεγμένη μέθοδο υπολογισμού για το προφίλ του οχήματός σας..

Μετάβαση στην οικία

Την πρώτη φορά που ξεκινάτε μια πορεία προς την οικία, η συσκευή σας ζητά να πληκτρολογήσετε τη θέση της οικίας.

- 1 Επιλέξτε **Προς τα πού; > Μτβ. σε οικία**.
- 2 Εάν χρειάζεται, εισαγάγετε τη θέση της οικίας σας.

Επεξεργασία της τοποθεσίας οικίας σας

- 1 Επιλέξτε **Προς τα πού; > ≡ > Ορισμός θέσης οικίας**.
- 2 Εισαγάγετε την τοποθεσία της οικίας σας.

Σχεδιασμός μιας πορείας

Μια πορεία μπορεί να περιλαμβάνει πολλές στάσεις και σημεία σχεδιασμού πορείας και πρέπει να περιλαμβάνει τουλάχιστον μία τοποθεσία εκκίνησης και έναν προορισμό.

- 1 Επιλέξτε **■** > **Προγραμματιστής πορείας**.
- 2 Αναζητήστε ή επιλέξτε μια τοποθεσία στον χάρτη ως το σημείο εκκίνησης αυτής της πορείας.
- 3 Αν είναι απαραίτητο, επιλέξτε μια μέθοδο υπολογισμού πορείας για το τμήμα της πορείας.

ΣΥΜΒΟΥΛΗ: Μπορείτε να επιλέξετε το **▲** για να αφήσετε τη συσκευή να υπολογίσει αυτόματα την πλέον περιπετειώδη πορεία προς τον επόμενο προορισμό σας (*Ακολουθήση πορείας χρησιμοποιώντας το Garmin Adventurous Routing™*, σελίδα 19).

- 4 Ορίστε μια επιλογή:
 - Αν το επόμενο σημείο κατά μήκος της πορείας σας είναι μια στάση, επιλέξτε **Προσθήκη στάσης**.
 - Αν το επόμενο σημείο στην πορεία σας είναι ένα σημείο σχεδιασμού πορείας, επιλέξτε **Προσθήκη σημείου διαχείρ.**
- 5 Αν είναι απαραίτητο, προσθέστε επιπλέον στάσεις ή σημεία σχεδιασμού πορείας.
Η τελευταία στάση που προσθέτετε είναι ο προορισμός πορείας.
- 6 Αν είναι απαραίτητο, επιλέξτε **⋮** για να αλλάξετε τη σειρά των στάσεων και των σημείων σχεδιασμού πορείας κατά μήκος της πορείας.
- 7 Αφού ολοκληρώσετε τον προγραμματισμό της πορείας, επιλέξτε **■**.

Η πορεία σας στο χάρτη

Καθώς μετακινείστε, η συσκευή σας καθοδηγεί προς τον προορισμό σας μέσω φωνητικών εντολών και πληροφοριών στο χάρτη. Οι οδηγίες για την επόμενη στροφή ή έξοδο ή για άλλες ενέργειες εμφανίζονται στο επάνω μέρος του χάρτη.

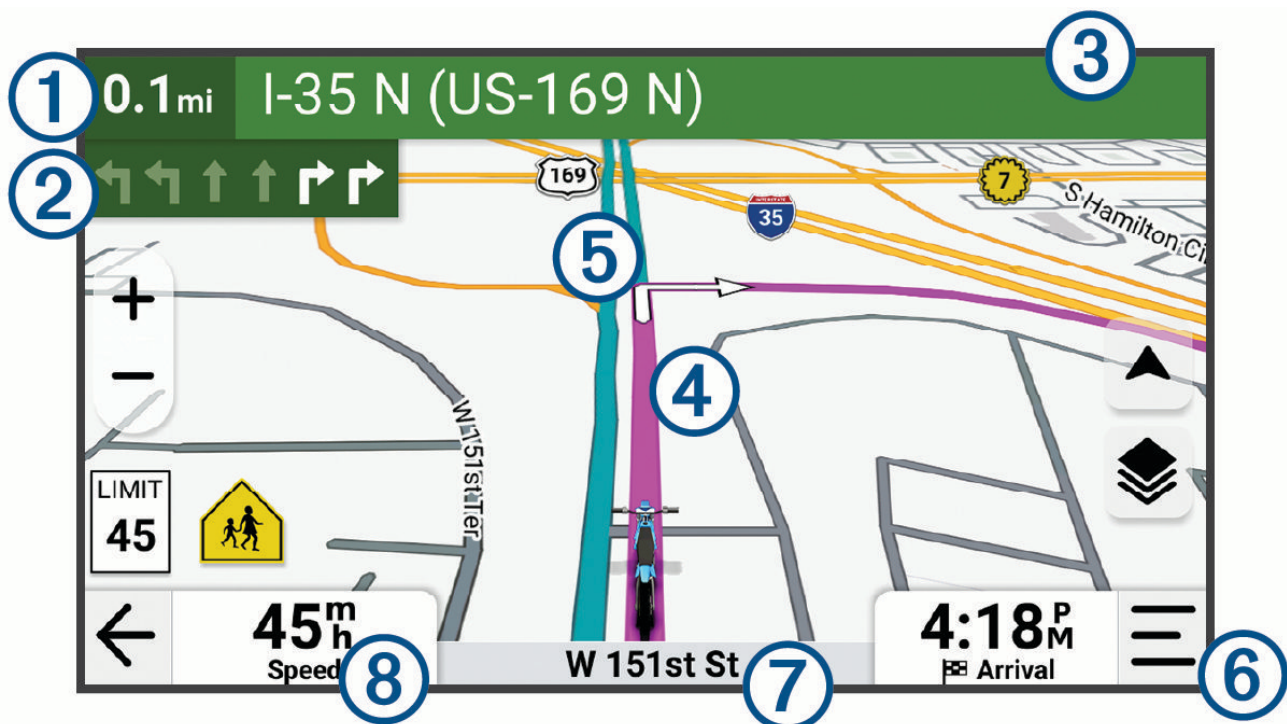

- ① Απόσταση μέχρι την επόμενη ενέργεια.
- ② Επόμενη ενέργεια στην πορεία. Υποδεικνύει την επόμενη στροφή, έξοδο ή άλλη ενέργεια και τη λωρίδα στην οποία πρέπει να οδηγείτε, αν υπάρχει.
- ③ Όνομα οδού ή εξόδου που σχετίζεται με την επόμενη ενέργεια.
- ④ Επισήμανση πορείας στο χάρτη.
- ⑤ Επόμενη ενέργεια στην πορεία. Τα βέλη στο χάρτη υποδεικνύουν τη θέση των επόμενων ενεργειών.
- ⑥ Εργαλεία χάρτη. Παρέχει εργαλεία για να εμφανίζονται περισσότερες πληροφορίες σχετικά με την πορεία και τον περιβάλλοντα χώρο.
- ⑦ Όνομα της οδού στην οποία οδηγείτε.
- ⑧ Ταχύτητα οχήματος.

Καθοδήγηση ενεργής λωρίδας

Καθώς πλησιάζετε σε ορισμένες στροφές, εξόδους ή διασταυρώσεις στην πορεία σας, εμφανίζεται μια λεπτομερής προσομοίωση του δρόμου δίπλα στο χάρτη, εάν είναι διαθέσιμη. Μια χρωματιστή γραμμή ① υποδεικνύει τη σωστή λωρίδα για τη στροφή.

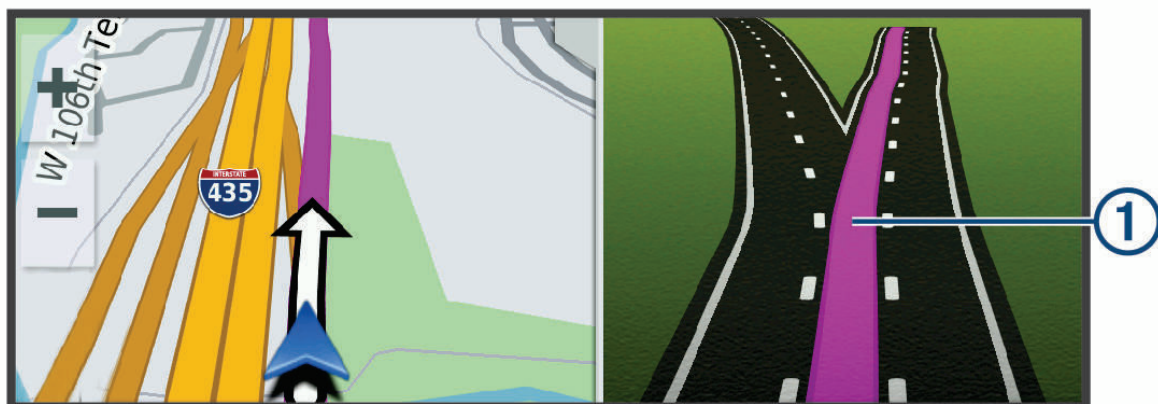

Προβολή στροφών και οδηγιών

Κατά την πλοήγηση σε μια πορεία, μπορείτε να βλέπετε επερχόμενες στροφές, αλλαγές λωρίδας ή άλλες οδηγίες για την πορεία σας.

1 Από το χάρτη, ορίστε μια επιλογή:

- Για να βλέπετε επερχόμενες στροφές και οδηγίες κατά την πλοήγησή σας, επιλέξτε  > **Στροφές**. Το εργαλείο του χάρτη εμφανίζει αρκετές επόμενες στροφές ή οδηγίες δίπλα από τον χάρτη. Η λίστα ενημερώνεται αυτόματα καθώς πλοηγείστε στην πορεία.
- Για να προβάλετε την πλήρη λίστα στροφών και οδηγιών ολόκληρης της πορείας, επιλέξτε τη γραμμή κειμένου στο επάνω μέρος του χάρτη.

2 Επιλέξτε μια στροφή ή οδηγία (προαιρετικά).

Εμφανίζονται λεπτομερείς πληροφορίες. Για τις διασταυρώσεις σε μεγάλους αυτοκινητοδρόμους, ενδέχεται να εμφανιστεί μια εικόνα της διασταύρωσης, εάν είναι διαθέσιμη.

Προβολή όλης της πορείας στο χάρτη

1 Κατά την πλοήγηση σε πορεία, πατήστε σε οποιοδήποτε σημείο του χάρτη.

2 Επιλέξτε .

Άφιξη στον προορισμό σας

Όταν πλησιάζετε στον προορισμό σας, η συσκευή παρέχει πληροφορίες που θα σας βοηθήσουν να ολοκληρώσετε την πορεία σας.

- Η ένδειξη  υποδεικνύει τη θέση του προορισμού σας στο χάρτη και ένα φωνητικό μήνυμα σάς ανακοινώνει ότι πλησιάζετε στον προορισμό σας.
- Όταν πλησιάζετε σε ορισμένους προορισμούς, η συσκευή σας ειδοποιεί αυτόματα για την αναζήτηση μιας θέσης πάρκινγκ. Μπορείτε να επιλέξετε **Ναι** για να βρείτε κοντινές θέσεις πάρκινγκ (*Πάρκινγκ κοντά στον προορισμό σας, σελίδα 22*).
- Όταν σταματήσετε στον προορισμό σας, η συσκευή ολοκληρώνει αυτόματα την πορεία. Εάν η συσκευή δεν ανιχνεύσει την άφιξή σας αυτόματα, μπορείτε να επιλέξετε **Διακοπή** για να ολοκληρώσετε την πορεία σας.

Πάρκινγκ κοντά στον προορισμό σας

ΕΙΔΟΠΟΙΗΣΗ

Αυτή η λειτουργία προορίζεται μόνο για σκοπούς ενημέρωσης. Έχετε την ευθύνη να διασφαλίσετε ότι σταθμεύετε σύμφωνα με τα αναρτημένα σήματα και τους ισχύοντες νόμους, κανονισμούς ή κανόνες που ενδέχεται να ισχύουν στον επιθυμητό χώρο πάρκινγκ σας.

Η συσκευή σας μπορεί να σας βοηθήσει να βρείτε μια θέση πάρκινγκ κοντά στον προορισμό σας. Όταν πλησιάζετε σε ορισμένους προορισμούς, η συσκευή προτείνει αυτόματα χώρους πάρκινγκ.

1 Ορίστε μια επιλογή:

- Όταν η συσκευή προτείνει χώρους πάρκινγκ, επιλέξτε **Περισ.** για να δείτε όλους τους προτεινόμενους χώρους πάρκινγκ. Όταν επιλέγετε ένα προτεινόμενο πάρκινγκ, η συσκευή ενημερώνει αυτόματα την πορεία σας.
- Αν η συσκευή δεν προτείνει χώρους πάρκινγκ, επιλέξτε **Προς τα πού;** > **Κατηγορίες** > **Χώροι στάθμευσης** και κατόπιν επιλέξτε **Κοντά στον προορ.** για την περιοχή αναζήτησης.

2 Επιλέξτε έναν χώρο πάρκινγκ και κατόπιν πατήστε **Μετάβ.!**

Η συσκευή σας καθοδηγεί στην περιοχή πάρκινγκ.

Σύνοψη διαδρομής

Όταν φτάσετε στον προορισμό σας, η συσκευή εμφανίζει μια σύνοψη των στατιστικών της διαδρομής σας. Μπορείτε να επιλέξετε **Αποθήκευση** για να αποθηκεύσετε τη διαδρομή ως πορεία.

ΣΗΜΕΙΩΣΗ: Μπορείτε να απενεργοποιήσετε τη σύνοψη διαδρομής στο μενού ρυθμίσεων (*Ρυθμίσεις βοήθειας οδηγού, σελίδα 59*).

Αλλαγή της ενεργής πορείας σας

Προθήκη θέσης στην πορεία σας

Για να μπορέσετε να επεξεργαστείτε μια θέση στην πορεία σας, η λειτουργία πλοήγησης σε πορεία πρέπει να είναι ενεργοποιημένη (*Εναρξη μιας πορείας, σελίδα 19*).

Μπορείτε να προσθέσετε θέσεις στη μέση ή στο τέλος της πορείας. Για παράδειγμα, μπορείτε να προσθέσετε ένα πρατήριο καυσίμων ως τον επόμενο προορισμό στην πορεία σας.

ΣΥΜΒΟΥΛΗ: Για να δημιουργήσετε σύνθετες πορείες με πολλούς προορισμούς ή προγραμματισμένες στάσεις, μπορείτε να χρησιμοποιήσετε τον προγραμματιστή πορείας για να προγραμματίσετε, να σχεδιάσετε και να αποθηκεύσετε μια πορεία (*Σχεδιασμός μιας πορείας, σελίδα 20*).





- 1 Από το χάρτη, επιλέξτε  > **Προς τα πού;**
- 2 Πραγματοποιήστε αναζήτηση για μια θέση.
- 3 Επιλέξτε μια τοποθεσία.
- 4 Επιλέξτε **Μετάβ.!**
- 5 Ορίστε μια επιλογή:
 - Για να προσθέσετε τη θέση ως τον επόμενο προορισμό στην πορεία σας, επιλέξτε **Προσθ. ως επόμε. στάση**.
 - Για να προσθέσετε μια θέση στο τέλος της πορείας σας, επιλέξτε **Προσθ. ως τελ. στάση**.
 - Για να προσθέσετε τη θέση και να επεξεργαστείτε τη σειρά των προορισμών στην πορεία σας, επιλέξτε **Προσθ. σε ενεργή πορ.**

Η συσκευή υπολογίζει ξανά την πορεία ώστε να συμπεριλάβει τη θέση που προσθέσατε και σας καθοδηγεί στους προορισμούς με την καθορισμένη σειρά.

Διαμόρφωση της πορείας σας

Για να μπορέσετε να διαχειριστείτε την πορεία σας, η λειτουργία πλοήγησης σε πορεία πρέπει να είναι ενεργοποιημένη (*Εναρξη μιας πορείας, σελίδα 19*).

Μπορείτε να διαχειριστείτε την πορεία σας με μη αυτόματο τρόπο για να αλλάξετε τη διαδρομή της. Αυτό σας επιτρέπει να κατευθύνετε την πορεία για τη χρήση ενός συγκεκριμένου δρόμου ή τη διέλευση από μια συγκεκριμένη περιοχή, χωρίς να προσθέσετε κάποιον προορισμό στην πορεία.

- 1 Από τον χάρτη, επιλέξτε  > **Επεξεργασία πορείας > Διαμόρφ. πορείας**.
Η συσκευή μεταβαίνει στη λειτουργία διαχείρισης πορείας.
- 2 Επιλέξτε μια θέση στον χάρτη για να δημιουργήσετε ένα σημείο σχεδιασμού πορείας.
ΣΥΜΒΟΥΛΗ: Μπορείτε να πατήσετε το  για να κάνετε μεγέθυνση στον χάρτη και να επιλέξετε μια τοποθεσία με μεγαλύτερη ακρίβεια.
- 3 Εάν είναι απαραίτητο, ορίστε μια επιλογή:
 - Για να προσθέσετε περισσότερα σημεία διαχείρισης στην πορεία, επιλέξτε πρόσθετες θέσεις στο χάρτη.
 - Για να καταργήσετε ένα σημείο διαμόρφωσης, επιλέξτε το σημείο διαμόρφωσης και κατόπιν πατήστε .
- 4 Επιλέξτε .

Παράκαμψη

Μπορείτε να επιλέξετε μια παράκαμψη για μια συγκεκριμένη απόσταση κατά μήκος της πορείας σας ή για να παρακάμψετε συγκεκριμένους δρόμους. Η δυνατότητα αυτή είναι ιδιαίτερα χρήσιμη όταν συναντάτε σημεία εκτέλεσης έργων, κλειστούς δρόμους ή δρόμους με δύσκολες συνθήκες κυκλοφορίας.

- 1 Από τον χάρτη, επιλέξτε  > **Επεξεργασία πορείας**.
- 2 Ορίστε μια επιλογή:
 - Για να κάνετε παράκαμψη από την πορεία σας για συγκεκριμένη απόσταση, επιλέξτε **Παράκαμψη βάσει απόστασης**.
 - Για να κάνετε παράκαμψη γύρω από συγκεκριμένο δρόμο στην πορεία σας, επιλέξτε **Παράκαμψη βάσει οδού**.

Διακοπή της πορείας

Από τον χάρτη, επιλέξτε  > **Διακοπή**.

Αποφυγή καθυστερήσεων, διοδίων και περιοχών

Αποφυγή καθυστερήσεων λόγω κίνησης στην πορεία σας

Για να αποφύγετε τις καθυστερήσεις λόγω κίνησης, πρέπει να λαμβάνετε πληροφορίες σχετικά με την κίνηση.

Από προεπιλογή, η συσκευή βελτιστοποιεί την πορεία σας για την αυτόματη αποφυγή καθυστερήσεων λόγω κίνησης. Εάν έχετε απενεργοποιήσει τη συγκεκριμένη επιλογή στις ρυθμίσεις κίνησης (*Ρυθμίσεις πληροφοριών κίνησης, σελίδα 59*), μπορείτε να προβάλετε και να αποφύγετε τις καθυστερήσεις λόγω κίνησης με μη αυτόματο τρόπο.

- 1 Κατά την πλοήγηση σε πορεία, επιλέξτε  > **Κυκλοφορία**.
- 2 Επιλέξτε **Εναλλακτ. πορεία**, αν αυτή η δυνατότητα είναι διαθέσιμη.
- 3 Επιλέξτε **Μετάβ.!**.

Αποφυγή χαρακτηριστικών δρόμου

- 1 Επιλέξτε  > **Πλοήγηση**.
- 2 Επιλέξτε το προφίλ οχήματος.
- 3 Επιλέξτε **Σημεία αποφυγής**.
- 4 Επιλέξτε τα χαρακτηριστικά δρόμου προς αποφυγή στις πορείες σας και πατήστε **Αποθήκευση**.

Αποφυγή δρόμων με διόδους

Η συσκευή μπορεί να αποφύγει τη δρομολόγηση μέσω περιοχών όπου υπάρχουν διόδους, όπως δρόμοι ή γέφυρες με διόδους ή τις περιοχές με κυκλοφοριακή συμφόρηση. Η συσκευή μπορεί, ωστόσο, να συμπεριλάβει μια περιοχή διοδίων εάν δεν υπάρχουν διαθέσιμες άλλες κατάλληλες πορείες.

- 1 Επιλέξτε  > **Πλοήγηση**.
- 2 Επιλέξτε το προφίλ οχήματος.
- 3 Επιλέξτε **Σημεία αποφυγής > Διόδους και τέλη**.
- 4 Επιλέξτε **Αποθήκευση**.

Προσαρμοσμένα σημεία αποφυγής

Τα προσαρμοσμένα σημεία αποφυγής σας επιτρέπουν να αποφεύγετε συγκεκριμένες περιοχές ή τμήματα του δρόμου. Όταν η συσκευή υπολογίζει μια πορεία, αποφεύγει αυτές τις περιοχές και τους δρόμους εκτός και αν δεν υπάρχει άλλη κατάλληλη πορεία.

Αποφυγή περιοχής



- 1 Επιλέξτε  > **Πλοήγηση > Προσαρμοσμένα σημεία αποφυγής**.
- 2 Εάν είναι απαραίτητο, επιλέξτε **Προσθήκη αποφυγής**.
- 3 Επιλέξτε **Περιοχή**.
- 4 Επιλέξτε την επάνω αριστερή γωνία της περιοχής προς αποφυγή και πατήστε **Επόμενο**.
- 5 Επιλέξτε την κάτω δεξιά γωνία της περιοχής προς αποφυγή και πατήστε **Επόμενο**.
Η επιλεγμένη περιοχή είναι σκιασμένη στο χάρτη.
- 6 Επιλέξτε **Τέλος**.

Αποφυγή δρόμου



- 1 Επιλέξτε  > **Πλοήγηση > Προσαρμοσμένα σημεία αποφυγής**.
- 2 Εάν είναι απαραίτητο, επιλέξτε **Προσθήκη αποφυγής**.
- 3 Επιλέξτε **Δρόμος**.
- 4 Επιλέξτε το αρχικό σημείο του τμήματος του δρόμου που θέλετε να αποφύγετε και πατήστε **Επόμενο**.
- 5 Επιλέξτε το τελικό σημείο του τμήματος του δρόμου που θέλετε να αποφύγετε και πατήστε **Επόμενο**.
- 6 Επιλέξτε **Τέλος**.

Απενεργοποίηση προσαρμοσμένου σημείου αποφυγής

Μπορείτε να απενεργοποιήσετε ένα προσαρμοσμένο σημείο αποφυγής χωρίς να το διαγράψετε.

- 1 Επιλέξτε  > **Πλοήγηση > Προσαρμοσμένα σημεία αποφυγής**.
- 2 Επιλέξτε ένα σημείο αποφυγής.
- 3 Επιλέξτε  > **Απενεργοποίηση**.

Διαγραφή προσαρμοσμένων σημείων αποφυγής

- 1 Επιλέξτε  > **Πλοήγηση > Προσαρμοσμένα σημεία αποφυγής > **.
- 2 Ορίστε μια επιλογή:
 - Για να διαγράψετε όλα τα προσαρμοσμένα σημεία αποφυγής, επιλέξτε **Επιλογή όλων > Διαγραφή**.

- Για να διαγράψετε ένα προσαρμοσμένο σημείο αποφυγής, επιλέξτε το σημείο αποφυγής και πατήστε **Διαγραφή**.

Παρακολούθηση καυσίμων

Μπορείτε να ρυθμίσετε τη συσκευή σας ώστε να υπολογίζει τη χρήση καυσίμων, να σας προειδοποιεί όταν πλησιάζετε τη μέγιστη εκτιμώμενη απόσταση με τα υπάρχοντα καύσιμα και να προτείνει σταθμούς καυσίμων ανάλογα με την εκτιμώμενη αυτονομία καυσίμων. Όταν είναι ενεργοποιημένη η παρακολούθηση καυσίμων, η ένδειξη  υποδεικνύει την τρέχουσα κατάσταση καυσίμων.

Άσπρο: Η παρακολούθηση καυσίμων είναι απενεργοποιημένη ή η συσκευή δεν είναι συνδεδεμένη στη βάση της μοτοσυκλέτας.

Πράσινο: Η εκτιμώμενη αυτονομία καυσίμων είναι μεγαλύτερη από το επίπεδο προειδοποίησης του ρεζερβουάρ καυσίμων.

Κίτρινο: Η εκτιμώμενη αυτονομία καυσίμων είναι μικρότερη από το επίπεδο προειδοποίησης του ρεζερβουάρ καυσίμων.

Κόκκινο: Η εκτιμώμενη απόσταση που μπορεί να καλυφθεί με τα καύσιμα που απομένουν στο ρεζερβουάρ είναι 0.

Ενεργοποίηση της παρακολούθησης καυσίμων

Για να ενεργοποιήσετε την παρακολούθηση καυσίμων, πρέπει να τοποθετήσετε τη συσκευή στη βάση στήριξης της μοτοσυκλέτας.

Όταν ενεργοποιείτε την παρακολούθηση καυσίμων, στον υπολογιστή ταξιδιού εμφανίζεται ένας μετρητής καυσίμων (*Προβολή δεδομένων ταξιδιού, σελίδα 28*).

- 1 Γεμίστε το ρεζερβουάρ καυσίμων.
- 2 Επιλέξτε  > **Ρυθμίσεις καυσίμων > Παρακολουθ. καυσ.**
- 3 Επιλέξτε **Απόσταση ανά ρεζερβουάρ**.
- 4 Εισαγάγετε την απόσταση που διανύει το όχημα με ένα ρεζερβουάρ καυσίμων και επιλέξτε **Τέλος**.

Ρύθμιση προειδοποίησης χαμηλής στάθμης καυσίμων

Μπορείτε να ρυθμίσετε τη συσκευή, ώστε να σας προειδοποιεί όταν η στάθμη καυσίμων στο ρεζερβουάρ είναι χαμηλή.

Για να παρέχει προειδοποιήσεις χαμηλής στάθμης καυσίμων, η συσκευή πρέπει να είναι συνδεδεμένη στη βάση μοτοσυκλέτας.

- 1 Ενεργοποίηση παρακολούθησης καυσίμων (*Ενεργοποίηση της παρακολούθησης καυσίμων, σελίδα 25*).
- 2 Επιλέξτε **Ειδ. υπολ. καυσ.**
- 3 Καταχωρίστε την απόσταση και επιλέξτε **Τέλος**.

Όταν η ποσότητα καυσίμου στο ρεζερβουάρ επαρκεί για να καλύψετε μόνο την απόσταση που έχετε καταχωρίσει, μια προειδοποίηση χαμηλής στάθμης καυσίμου εμφανίζεται στη σελίδα του χάρτη.

Μηδενισμός της κατανάλωσης του ρεζερβουάρ καυσίμων

Όταν γεμίζετε το ρεζερβουάρ καυσίμων, πρέπει να μηδενίζετε την κατανάλωση του ρεζερβουάρ καυσίμων στη συσκευή σας, για να παρακολουθείτε με μεγαλύτερη ακρίβεια την ποσότητα καυσίμων που απομένει.

Επιλέξτε  > **Ρυθμίσεις καυσίμων > Μηδεν. ρεζερβουάρ καυσ.**

Ενεργοποίηση δυναμικών στάσεων για καύσιμα

Για να ενεργοποιήσετε τις δυναμικές στάσεις για καύσιμα, η συσκευή πρέπει να βρίσκεται σε λειτουργία μοτοσυκλέτας, να έχει τοποθετηθεί στη βάση μοτοσυκλέτας και να είναι ενεργοποιημένη η παρακολούθηση καυσίμων.

Μπορείτε να ρυθμίσετε τη συσκευή ώστε να προτείνει στάσεις για καύσιμα ανάλογα με την εκτιμώμενη αυτονομία καυσίμων.

Επιλέξτε  > **Ρυθμίσεις καυσίμων > Δυναμ.σταθμ.καυσίμων**.







Χρήση του χάρτη

Μπορείτε να χρησιμοποιήσετε τον χάρτη για να πλοηγηθείτε σε μια πορεία (*Η πορεία σας στο χάρτη, σελίδα 20*) ή για να δείτε έναν χάρτη της περιοχής όπου βρίσκεστε όταν δεν υπάρχει ενεργή πορεία.

1 Επιλέξτε **Προβολή χάρτη**.

2 Επιλέξτε οποιοδήποτε σημείο στο χάρτη.

3 Ορίστε μια επιλογή:

- Σύρετε το δάχτυλό σας στο χάρτη για να μετακινηθείτε αριστερά, δεξιά, επάνω ή κάτω.
- Για να προσθέσετε ή να αφαιρέσετε επίπεδα χάρτη, επιλέξτε .
- Για να πραγματοποιήσετε μεγέθυνση ή σμίκρυνση, επιλέξτε  ή .
- Για να πραγματοποιήσετε εναλλαγή μεταξύ των προβολών "Προς Βορρά", "2D" και "3D", επιλέξτε .
- Για να σχεδιάσετε μια πορεία, σύρετε τον χάρτη για να αποκαλύψετε το εικονίδιο  και επιλέξτε  (*Σχεδιασμός μιας πορείας, σελίδα 20*).
- Για να ξεκινήσετε μια διαδρομή, επιλέξτε μια τοποθεσία στον χάρτη και κατόπιν πατήστε **Μετάβ.!** (*Εναρξη πορείας προς ένα σημείο στον χάρτη, σελίδα 20*).

Εργαλεία χάρτη

Τα εργαλεία χάρτη προσφέρουν γρήγορη πρόσβαση σε πληροφορίες και λειτουργίες της συσκευής κατά την προβολή του χάρτη. Όταν ένα εργαλείο χάρτη είναι ενεργοποιημένο, εμφανίζεται σε ένα παράθυρο στο άκρο του χάρτη.

Διακοπή: Διακόπτει την πλοήγηση της ενεργής πορείας.

Επεξεργασία πορείας: Σας επιτρέπει να κάνετε μια παράκαμψη ή να παραλείψετε τοποθεσίες στην πορεία σας (*Αλλαγή της ενεργής πορείας σας, σελίδα 22*).

Σίγαση πλοήγησης: Θέτει σε σίγαση τον ήχο της συσκευής.

Επόμενες πόλεις στη διαδρομή: Εμφανίζει επερχόμενες πόλεις και υπηρεσίες στην ενεργή πορεία σας ή σε εθνική οδό.

Μπροστά σας: Εμφανίζει επερχόμενες θέσεις κατά μήκος της πορείας ή του δρόμου στον οποίο οδηγείτε (*Μπροστά σας, σελίδα 27*).

Υψόμετρο: Εμφανίζει επερχόμενες αλλαγές στο υψόμετρο.

Κυκλοφορία: Εμφανίζει τις συνθήκες κίνησης κατά μήκος της πορείας ή στην περιοχή σας. Αυτή η λειτουργία δεν είναι διαθέσιμη σε όλες τις περιοχές ή για όλα τα μοντέλα συσκευών.

Δεδομένα ταξιδιού: Εμφανίζει προσαρμόσιμα δεδομένα ταξιδιού, όπως είναι η ταχύτητα ή η διανυθείσα απόσταση (*Προβολή δεδομένων ταξιδιού από τον χάρτη, σελίδα 27*).

Καταγραφή διαδρομής: Εμφανίζει τα δεδομένα παρακολούθησης για την ενεργή διαδρομή σας.

Στροφές: Εμφανίζει μια λίστα επερχόμενων στροφών της πορείας σας (*Προβολή στροφών και οδηγιών, σελίδα 22*).

Τηλέφωνο: Εμφανίζει μια λίστα πρόσφατων τηλεφωνικών κλήσεων από το συνδεδεμένο τηλέφωνο, καθώς και επιλογές κατά τη διάρκεια κλήσεων όσο μια τηλεφωνική κλήση είναι ενεργή.

Καιρός: Εμφανίζει τις καιρικές συνθήκες για την περιοχή σας (*Προβολή της πρόγνωσης καιρού, σελίδα 57*).

Αναπ/γή Μουσικής: Εμφανίζει στοιχεία ελέγχου και πληροφορίες πολυμέσων.

Έξυπνες ειδοποιήσεις: Εμφανίζει πρόσφατες έξυπνες ειδοποιήσεις από το συνδεδεμένο τηλέφωνό σας.

Ομαδική διαδρομή: Εμφανίζει την απόσταση και την κατεύθυνση των μελών της ομαδικής διαδρομής σας (*Ομαδική διαδρομή, σελίδα 51*).

Free Ride: Εμφανίζει την πυξίδα.

Garmin Messenger: Εμφανίζει τα Garmin Messenger μηνύματά σας.

Γωνίες κλίσης: Εμφανίζει την τρέχουσα γωνία κλίσης της μοτοσυκλέτας σας (*Γωνίες κλίσης, σελίδα 46*).

zūmo™ R1 Radar: Εμφανίζει πληροφορίες από τη συσκευή ραντάρ της συνδεδεμένης μοτοσυκλέτας σας.

Ραδιόφωνο: Σας επιτρέπει να χρησιμοποιήσετε τη λειτουργία "Πιέστε για ομιλία" με συμβατά ακουστικά Bluetooth® (*Ενεργοποίηση της λειτουργίας "Πιέστε για ομιλία" με ακουστικά, σελίδα 50*).

Προβολή εργαλείου χάρτη

1 Από τον χάρτη, επιλέξτε .

2 Επιλέξτε ένα εργαλείο χάρτη για να το ανοίξετε.

ΣΥΜΒΟΥΛΗ: Με ορισμένα εργαλεία χάρτη, μπορείτε να αγγίξετε τα εργαλεία χάρτη για να τα επεκτείνετε ή να εμφανίσετε πιο αναλυτικές πληροφορίες.

3 Όταν δεν χρειάζεστε πλέον το εργαλείο χάρτη, επιλέξτε **X**.

Μπροστά σας

Το εργαλείο Μπροστά σας παρέχει πληροφορίες σχετικά με τις επερχόμενες θέσεις κατά μήκος της πορείας ή του δρόμου στον οποίο οδηγείτε. Μπορείτε να δείτε επερχόμενα σημεία ενδιαφέροντος ανά κατηγορία, όπως εστιατόρια, πρατήρια καυσίμων ή περιοχές ξεκούρασης.

Μπορείτε να προσαρμόσετε τις κατηγορίες που θα προβάλλονται στο εργαλείο Μπροστά σας.

Προβολή επερχόμενων θέσεων

1 Στον χάρτη, επιλέξτε **≡** > **Μπροστά σας**.

Ενώ ταξιδεύετε, το εργαλείο χάρτη εμφανίζει την επόμενη τοποθεσία κατά μήκος της διαδρομής ή της πορείας.

2 Ορίστε μια επιλογή:

- Αν το εργαλείο χάρτη εμφανίζει κατηγορίες, επιλέξτε μια κατηγορία για να δείτε μια λίστα κοντινών τοποθεσιών στη συγκεκριμένη κατηγορία.
- Αν το εργαλείο χάρτη εμφανίζει επερχόμενες τοποθεσίες, επιλέξτε μια τοποθεσία για να δείτε τις λεπτομέρειες της τοποθεσίας ή να ξεκινήσετε μια πορεία προς την τοποθεσία.

Προσαρμογή των κατηγοριών σημείων Μπροστά σας

Μπορείτε να αλλάξετε τις κατηγορίες θέσεων που εμφανίζονται στο εργαλείο Μπροστά σας.

1 Από τον χάρτη, επιλέξτε **≡** > **Μπροστά σας**.

2 Επιλέξτε κατηγορία.

3 Επιλέξτε **↘**.

4 Ορίστε μια επιλογή:

- Για να μετακινήσετε μια κατηγορία προς τα επάνω ή προς τα κάτω στη λίστα, επιλέξτε και μεταφέρετε το βέλος δίπλα στο όνομα της κατηγορίας.
- Για να αλλάξετε μια κατηγορία, επιλέξτε την κατηγορία.
- Για να δημιουργήσετε μια προσαρμοσμένη κατηγορία, επιλέξτε μια κατηγορία, πατήστε **Προσαρμοσμένη αναζήτηση** και κατόπιν πληκτρολογήστε το όνομα μιας επιχείρησης ή κατηγορίας.

5 Επιλέξτε **Αποθήκευση**.

Επόμενες πόλεις στη διαδρομή

Ενώ ταξιδεύετε σε εθνική οδό ή κατά την πλοήγηση σε πορεία που περιλαμβάνει εθνική οδό, το εργαλείο "Επόμενες πόλεις στη διαδρομή" παρέχει πληροφορίες σχετικά με επερχόμενες πόλεις κατά μήκος της εθνικής οδού. Για κάθε πόλη, το εργαλείο χάρτη δείχνει την απόσταση μέχρι την έξοδο της εθνικής οδού και τις διαθέσιμες υπηρεσίες, παρόμοιες με τις πληροφορίες που εμφανίζονται στις πινακίδες της εθνικής οδού.

Προβολή επερχόμενων πόλεων και υπηρεσιών εξόδου

1 Από τον χάρτη, επιλέξτε **≡** > **Επόμενες πόλεις στη διαδρομή**.

Ενώ ταξιδεύετε σε εθνική οδό ή σε ενεργή πορεία, το εργαλείο χάρτη εμφανίζει πληροφορίες σχετικά με επερχόμενες πόλεις και εξόδους.

2 Επιλέξτε μια πόλη.

Η συσκευή εμφανίζει μια λίστα σημείων ενδιαφέροντος που βρίσκονται στην επιλεγμένη έξοδο πόλης, όπως πρατήρια καυσίμων, καταλύματα ή εστιατόρια.

3 Για να ξεκινήσει η πλοήγηση, επιλέξτε μια τοποθεσία και κατόπιν πατήστε **Μετάβ.!**

Πληροφορίες ταξιδιού

Προβολή δεδομένων ταξιδιού από τον χάρτη

Από τον χάρτη, επιλέξτε **≡** > **Δεδομένα ταξιδιού**.

Προσαρμογή των πεδίων δεδομένων ταξιδιού

1 Από τον χάρτη, επιλέξτε **≡** > **Δεδομένα ταξιδιού**.

2 Επιλέξτε ένα πεδίο δεδομένων ταξιδιού.

3 Ορίστε μια επιλογή.

Το νέο πεδίο δεδομένων ταξιδιού εμφανίζεται στο εργαλείο χάρτη δεδομένων ταξιδιού.

Προβολή δεδομένων ταξιδιού

Στο εργαλείο δεδομένων ταξιδιού εμφανίζεται η ταχύτητα, ενώ παρέχονται και στατιστικά στοιχεία σχετικά με το ταξίδι σας.

Από τον χάρτη, επιλέξτε **Ταχύτ.**

Μηδενισμός πληροφοριών ταξιδιού

1 Στο χάρτη, επιλέξτε **Ταχύτ.**

2 Επιλέξτε  > **Μηδενισμός πεδίων.**

3 Ορίστε μια επιλογή:

- Όταν δεν πραγματοποιείτε πλοήγηση σε πορεία, πατήστε **Επιλογή όλων** για να μηδενίσετε όλα τα πεδία δεδομένων, εκτός από το ταχύμετρο, στην πρώτη σελίδα.
- Επιλέξτε **Επαναφορά συνολικών δεδομένων** για να μηδενίσετε τις πληροφορίες στον υπολογιστή ταξιδιού.
- Επιλέξτε **Μηδενισμός μέγ. ταχύτ.** για να μηδενίσετε τη μέγιστη ταχύτητα.
- Επιλέξτε **Μηδενισμός ταξιδιού B** για να μηδενίσετε το οδόμετρο.

Προβολή πληροφοριών κίνησης

Για να δείτε ενημερωμένες πληροφορίες κίνησης, πρέπει να αντιστοιχίσετε και να συνδέσετε τη συσκευή σας με την εφαρμογή Tread® στο τηλέφωνό σας (*Αντιστοίχιση με το smartphone σας, σελίδα 39*).

ΕΙΔΟΠΟΙΗΣΗ

H Garmin® δεν ευθύνεται για την ακρίβεια ή ενημέρωση των πληροφοριών κίνησης.

1 Από τον χάρτη, επιλέξτε  > **Κυκλοφορία.**

2 Αγγίξτε τον πίνακα **Κυκλοφορία** για να δείτε τα συμβάντα κίνησης στον χάρτη.

Προσαρμογή του χάρτη

Προσαρμογή των επιπέδων χάρτη

1 Από τον χάρτη, επιλέξτε  > **Επίπεδα.**

2 Στην ενότητα **Τύπος χάρτη**, επιλέξτε έναν τύπο χάρτη.

Με ορισμένους τύπους χαρτών, μπορείτε να επιλέξετε **••• > Υβριδικός χάρτης** για να συνδυάσετε δύο τύπους χαρτών.

Ο χάρτης Δορυφορική απεικόνιση εμφανίζει δορυφορικές εικόνες μόνο για περιοχές όπου έχετε κατεβάσει δορυφορικές εικόνες (*Λήψη περιεχομένου Outdoor Maps+, σελίδα 28*).

3 Στην ενότητα **Λεπτομέρειες χάρτη**, επιλέξτε τους τύπους πληροφοριών που θέλετε να εμφανίσετε πάνω στον χάρτη.

ΣΗΜΕΙΩΣΗ: Ορισμένα επίπεδα δεν είναι συμβατά μεταξύ τους και δεν μπορούν να ενεργοποιηθούν ταυτόχρονα. Η ενεργοποίηση ενός επιπέδου απενεργοποιεί αυτόματα οποιαδήποτε μη συμβατά επίπεδα.

ΣΗΜΕΙΩΣΗ: Ορισμένα επίπεδα χάρτη απαιτούν συνδρομή Outdoor Maps+.

Προβολή δημοφιλών διαδρομών μοτοσικλέτας στο χάρτη

Μπορείτε να ρυθμίσετε τη συσκευή, ώστε να επισημαίνει δημοφιλείς διαδρομές μοτοσικλετών στον χάρτη. Αυτό μπορεί να σας βοηθήσει να επιλέξετε δρόμους που παρέχουν μια πιο ευχάριστη οδήγηση.

Από τον χάρτη, επιλέξτε  > **Δημ. διαδρ. (Μοτοσ.).**

Λήψη περιεχομένου Outdoor Maps+

Για να κατεβάσετε περιεχόμενο Outdoor Maps+, πρέπει να αγοράσετε μια συνδρομή Outdoor Maps+. Επισκεφθείτε τη διεύθυνση garmin.com/outdoormaps για περισσότερες πληροφορίες.

Πρέπει να συνδέσετε τη συσκευή σας στο Wi-Fi® για να κατεβάσετε περιεχόμενο Outdoor Maps+ (*Σύνδεση σε δίκτυο Wi-Fi®, σελίδα 66*).

Για να δείτε περιεχόμενο Outdoor Maps+ στον χάρτη, πρέπει να κατεβάσετε το περιεχόμενο για μια συγκεκριμένη περιοχή.

ΣΗΜΕΙΩΣΗ: Ορισμένα επίπεδα Outdoor Maps+ είναι διαθέσιμα μόνο σε ορισμένες περιοχές.

1 Επιλέξτε  > **Χάρτης > Διαχείριση χαρτών > Outdoor Maps+ > Λήψη χαρτών.**

2 Επιλέξτε το .

3 Επιλέξτε κάθε επίπεδο χάρτη που θέλετε να κατεβάσετε.

ΣΥΜΒΟΥΛΗ: Μπορείτε να αγγίξετε ●●● για να δείτε πληροφορίες σχετικά με κάθε επίπεδο χάρτη. Τα επιλεγμένα επίπεδα χάρτη επισημαίνονται με ένα σημάδι ελέγχου.

4 Επιλέξτε ←.

5 Σύρετε τον χάρτη και τσιμπήστε με δύο δάχτυλα για μεγέθυνση και σμίκρυνση στον χάρτη μέχρι το επισημασμένο ορθογώνιο να καλύπτει την περιοχή για την οποία θέλετε να κατεβάσετε δεδομένα χάρτη.

ΣΥΜΒΟΥΛΗ: Καθώς αλλάζετε το μέγεθος της περιοχής, το συνολικό μέγεθος λήψης και η τρέχουσα χρήση δίσκου εμφανίζονται στο πάνω μέρος της οθόνης.

6 Επιλέξτε το ⏴ για να ξεκινήσει η διαδικασία λήψης.

Μπορείτε να συνεχίσετε να χρησιμοποιείτε τη συσκευή σας ενώ κατεβάζει το περιεχόμενο Outdoor Maps+.

Προβολή των συλλογών σας στον χάρτη

Για να δείτε το επίπεδο χάρτη Συλλογές, πρέπει να αντιστοιχίσετε τη συσκευή σας με την εφαρμογή Tread® για να συγχρονίσετε τη συσκευή σας με τον λογαριασμό σας Garmin®.

Μπορείτε να δείτε τα στοιχεία από τον λογαριασμό σας Garmin απευθείας στον χάρτη.

ΣΗΜΕΙΩΣΗ: Τα στοιχεία από τον λογαριασμό σας Garmin που δεν προστέθηκαν σε καμία συλλογή εμφανίζονται στη συλλογή Μη οργανωμένα στη συσκευή zūmo®.

1 Από τον χάρτη, επιλέξτε  > **Συλλογές**.

2 Επιλέξτε μία ή περισσότερες κατηγορίες συλλογών από τη λίστα.

Οι διαδρομές και τα σημεία από τις επιλεγμένες συλλογές εμφανίζονται ως εικονίδια στον χάρτη.

Αλλαγή πεδίου δεδομένων χάρτη

1 Στο χάρτη, επιλέξτε ένα πεδίο δεδομένων.

ΣΗΜΕΙΩΣΗ: Δεν μπορείτε να προσαρμόσετε την Ταχύτ..



2 Επιλέξτε έναν τύπο δεδομένων προς εμφάνιση.

Αλλαγή των συντομεύσεων χάρτη

Μπορείτε να αλλάξετε τα κουμπιά των συντομεύσεων που εμφανίζονται στο άκρο του χάρτη.

1 Από τον χάρτη, επιλέξτε  > .

2 Ορίστε μια επιλογή:

- Για να καταργήσετε ένα κουμπί συντόμευσης, επιλέξτε .
- Για να αντικαταστήσετε ένα κουμπί συντόμευσης, επιλέξτε  και επιλέξτε ένα κουμπί συντόμευσης για εμφάνιση.

3 Επιλέξτε **Αποθήκευση**.

Αλλαγή προοπτικής χάρτη

1 Επιλέξτε  > **Χάρτης > Προβολή χάρτη οδήγησης**.

2 Ορίστε μια επιλογή:

- Επιλέξτε **Προς πορεία** για να δείτε το χάρτη σε δύο διαστάσεις (2-D) με την κατεύθυνση πορείας στην πάνω πλευρά.
- Επιλέξτε **Προς Βορρά** για να δείτε το χάρτη σε δύο διαστάσεις (2-D) με το Βορρά στην πάνω πλευρά.
- Επιλέξτε **3-D** για να δείτε το χάρτη σε τρεις διαστάσεις.
- Επιλέξτε **Αυτ. ζουμ σε ομάδα** για αυτόματη ρύθμιση του ζουμ, ώστε να είναι ορατοί στο χάρτη όλοι οι αναβάτες της ομάδας, όταν η διαδρομή είναι ομαδική.

3 Επιλέξτε **Αποθήκευση**.

Αλλαγή της περιοχής χάρτη

Όταν η συσκευή είναι συνδεδεμένη σε δίκτυο Wi-Fi®, μπορείτε να κατεβάσετε νέες περιοχές χάρτη απευθείας στη συσκευή.

1 Επιλέξτε  > **Διαχείριση χαρτών > Διαχείριση χαρτών συσκευής**.

2 Ορίστε μια επιλογή:

- Για να καταργήσετε μια περιοχή χάρτη, επιλέξτε την περιοχή και κατόπιν επιλέξτε **Κατάργηση**.
- Για να εγκαταστήσετε μια νέα περιοχή χάρτη στην εσωτερική μνήμη της συσκευής, επιλέξτε την περιοχή και κατόπιν επιλέξτε **Εγκατάσταση στη συσκευή**.

- Για να εγκαταστήσετε μια νέα περιοχή χάρτη σε μια κάρτα μνήμης (*Τοποθέτηση κάρτας μνήμης για χάρτες και δεδομένα, σελίδα 62*), επιλέξτε την περιοχή και κατόπιν επιλέξτε **Εγκατάσταση στην κάρτα μνήμης**.

Καθώς προσθέτετε ή καταργείτε νέες περιοχές, μια γραμμή στο πάνω μέρος της σελίδας εμφανίζει τον διαθέσιμο χώρο αποθήκευσης στη συσκευή σας.

- 3 Αφού ολοκληρώσετε την προσθήκη και την κατάργηση περιοχών χάρτη, επιλέξτε **Εφαρμογή**.

Εύρεση και αποθήκευση τοποθεσιών

Οι χάρτες που έχουν φορτωθεί στη συσκευή περιέχουν τοποθεσίες, όπως εστιατόρια, ξενοδοχεία, συνεργεία αυτοκινήτων και λεπτομερείς πληροφορίες δρόμων. Το μενού Προς τα πού; σας βοηθά να βρίσκετε τον προορισμό σας, καθώς παρέχει πολλές μεθόδους προβολής, αναζήτησης και αποθήκευσης αυτών των πληροφοριών.

Από το κύριο μενού, επιλέξτε **Προς τα πού;**

- Για να κάνετε γρήγορη αναζήτηση για όλες τις τοποθεσίες στη συσκευή σας, επιλέξτε **Αναζήτηση** (Εύρεση θέσης μέσω της γραμμής αναζήτησης, σελίδα 31).
- Για να βρείτε μια διεύθυνση, επιλέξτε **Διεύθυνση** (Εύρεση διεύθυνσης, σελίδα 33).
- Για περιήγηση ή αναζήτηση προφορτωμένων σημείων ενδιαφέροντος ανά κατηγορία, επιλέξτε **Κατηγορίες** (Εύρεση θέσης βάσει κατηγορίας, σελίδα 32).
- Για αναζήτηση κοντά σε διαφορετική πόλη ή περιοχή, επιλέξτε την τρέχουσα περιοχή αναζήτησης και κατόπιν επιλέξτε μια νέα περιοχή αναζήτησης (Αλλαγή της περιοχής αναζήτησης, σελίδα 33).
- Για να δείτε και να επεξεργαστείτε τις αποθηκευμένες τοποθεσίες σας, επιλέξτε **Σημεία** (Αποθήκευση θέσεων, σελίδα 36).
- Για να δείτε τοποθεσίες που έχετε επιλέξει πρόσφατα από τα αποτελέσματα αναζήτησης, επιλέξτε **Πρόσφατα** (Προβολή πρόσφατα εντοπισμένων θέσεων, σελίδα 35).
- Για να αναζητήσετε πάρκα τροχόσπιτων και χώρους κάμπινγκ, επιλέξτε **Ultimate Public Campgrounds** (Εύρεση σημείων ενδιαφέροντος Ultimate Campgrounds, σελίδα 34).
- Για να αναζητήσετε τοποθεσίες που είναι μέρος της συνδρομής σας Outdoor Maps+, επιλέξτε **Outdoor Maps+**.
- Για να περιηγηθείτε και να αναζητήσετε αξιολογήσεις ταξιδιωτών Tripadvisor®, επιλέξτε **Tripadvisor** (Εύρεση σημείων ενδιαφέροντος Tripadvisor®, σελίδα 35).
- Για να βρείτε εθνικούς δρυμούς και να εξερευνήσετε χάρτες δρυμών, επιλέξτε **Εθνικοί δρυμοί** (Εύρεση εθνικών δρυμών, σελίδα 34).
- Για πλοήγηση σε συγκεκριμένες γεωγραφικές συντεταγμένες, επιλέξτε **Συντεταγμένες** (Εύρεση θέσης με τη χρήση συντεταγμένων, σελίδα 34).

Σημεία ενδιαφέροντος

ΕΙΔΟΠΟΙΗΣΗ

Οφείλτε να κατανοείτε και να συμμορφώνεστε με τυχόν ισχύοντες κανόνες, νόμους ή κανονισμούς που σχετίζονται με σημεία ενδιαφέροντος.

Τα σημεία ενδιαφέροντος περιλαμβάνουν μέρη που μπορεί να βρείτε χρήσιμα ή που παρουσιάζουν ενδιαφέρον. Τα σημεία ενδιαφέροντος είναι οργανωμένα ανά κατηγορία και μπορούν να περιλαμβάνουν δημοφιλείς ταξιδιωτικούς προορισμούς, όπως πρατήρια καυσίμων, εστιατόρια, ξενοδοχεία και χώρους ψυχαγωγίας.

Εύρεση θέσης μέσω της γραμμής αναζήτησης

Μπορείτε να χρησιμοποιείτε τη γραμμή αναζήτησης για την εύρεση θέσεων εισάγοντας απλώς μια κατηγορία, μια μάρκα, μια διεύθυνση ή μια πόλη.

1 Επιλέξτε **Προς τα πού;**

2 Επιλέξτε **Αναζήτηση** στη γραμμή αναζήτησης.

3 Εισαγάγετε ολόκληρο τον όρο αναζήτησης ή μέρος αυτού.

Κάτω από τη γραμμή αναζήτησης εμφανίζονται προτεινόμενοι όροι αναζήτησης.

4 Ορίστε μια επιλογή:

- Για να πραγματοποιήσετε αναζήτηση για έναν τύπο επιχείρησης, εισαγάγετε ένα όνομα κατηγορίας (για παράδειγμα, "κινηματογράφοι").
- Για να πραγματοποιήσετε αναζήτηση για ένα όνομα επιχείρησης, εισαγάγετε ολόκληρο το όνομα ή μέρος αυτού.
- Για να πραγματοποιήσετε αναζήτηση για μια διεύθυνση κοντά στη θέση σας, εισαγάγετε τον αριθμό και το όνομα της οδού.
- Για να πραγματοποιήσετε αναζήτηση για μια διεύθυνση σε κάποια άλλη πόλη, εισαγάγετε τον αριθμό και το όνομα της οδού, την πόλη και το νομό.
- Για να πραγματοποιήσετε αναζήτηση για μια πόλη, εισαγάγετε την πόλη και το νομό.
- Για να πραγματοποιήσετε αναζήτηση για συντεταγμένες, εισαγάγετε τις συντεταγμένες γεωγραφικού πλάτους και μήκους.

5 Ορίστε μια επιλογή:

- Για να πραγματοποιήσετε αναζήτηση χρησιμοποιώντας έναν προτεινόμενο όρο αναζήτησης, επιλέξτε τον όρο.
- Για να πραγματοποιήσετε αναζήτηση χρησιμοποιώντας το κείμενο που έχετε εισαγάγει, επιλέξτε **Q**.

6 Εάν είναι απαραίτητο, επιλέξτε μια θέση.

Εύρεση θέσης βάσει κατηγορίας

- 1 Επιλέξτε **Προς τα πού;**.
- 2 Επιλέξτε μια κατηγορία ή πατήστε **Κατηγορίες**.
- 3 Εάν είναι απαραίτητο, επιλέξτε μια υποκατηγορία.
- 4 Επιλέξτε μια θέση.

Πλοήγηση σε διάφορα σημεία ενδιαφέροντος σε ένα χώρο

ΣΗΜΕΙΩΣΗ: Αυτή η λειτουργία δεν είναι διαθέσιμη για όλες τις τοποθεσίες.

Μπορείτε να δημιουργήσετε μια πορεία προς ένα σημείο που βρίσκεται σε έναν μεγαλύτερο χώρο, όπως ένα συγκεκριμένο κατάστημα σε ένα εμπορικό κέντρο, έναν αεροσταθμό σε ένα αεροδρόμιο ή κοντινούς χώρους στάθμευσης.

- 1 Επιλέξτε **Προς τα πού;** > **Αναζήτηση**.
- 2 Εισαγάγετε το όνομα του χώρου και επιλέξτε **Q**.
- 3 Επιλέξτε τον χώρο.

Εμφανίζεται μια λίστα κατηγοριών για τα σημεία ενδιαφέροντος εντός του χώρου.

- 4 Επιλέξτε μια κατηγορία, επιλέξτε μια τοποθεσία και κατόπιν **Μετάβ.!**

Η συσκευή δημιουργεί μια πορεία προς τον χώρο στάθμευσης ή την είσοδο του χώρου που βρίσκεται πλησιέστερα στο σημείο ενδιαφέροντος.

Αποτελέσματα αναζήτησης τοποθεσίας

Τα αποτελέσματα αναζήτησης τοποθεσίας εμφανίζονται σε μια λίστα, με την κοντινότερη τοποθεσία στην κορυφή. Κάθε αριθμημένη τοποθεσία εμφανίζεται στον χάρτη. Μπορείτε να κινηθείτε με κύλιση προς τα κάτω για να δείτε περισσότερα αποτελέσματα.

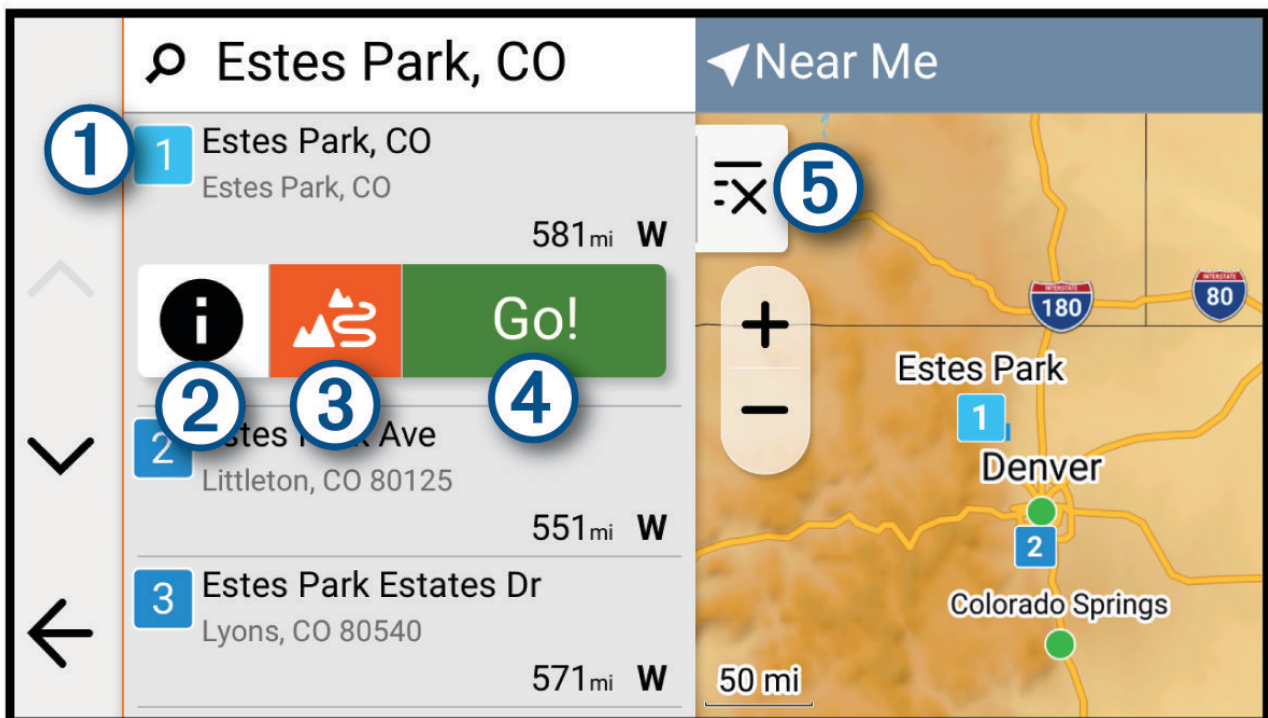

- | | |
|------------|--|
| ① | Επιλέξτε μια τοποθεσία για να δείτε το μενού επιλογών. |
| ② i | Επιλέξτε το για να δείτε λεπτομερείς πληροφορίες σχετικά με την τοποθεσία. |

③	Επιλέξτε το για να ξεκινήσει η πλοήγηση χρησιμοποιώντας την περιπετειώδη πορεία (<i>Ακολουθήση πορείας χρησιμοποιώντας το Garmin Adventurous Routing™</i> , σελίδα 19).
④ Μετάβ.!	Επιλέξτε το για να ξεκινήσει η πλοήγηση προς την τοποθεσία χρησιμοποιώντας την προεπιλεγμένη λειτουργία υπολογισμού πορείας για το τρέχον προφίλ οχήματος.
⑤	Επιλέξτε το για να δείτε τα αποτελέσματα αναζήτησης στον χάρτη σε πλήρη οθόνη.

Αλλαγή της περιοχής αναζήτησης

Από προεπιλογή, η συσκευή κάνει αναζήτηση για τοποθεσίες κοντά στην τρέχουσα θέση σας. Μπορείτε επίσης να κάνετε αναζήτηση και σε άλλες περιοχές, όπως σε περιοχές κοντά στον προορισμό σας, κοντά σε μια άλλη πόλη ή κατά μήκος της ενεργής πορείας σας.

- 1 Επιλέξτε **Προς τα πού;**.
- 2 Επιλέξτε την τρέχουσα περιοχή αναζήτησης ①.

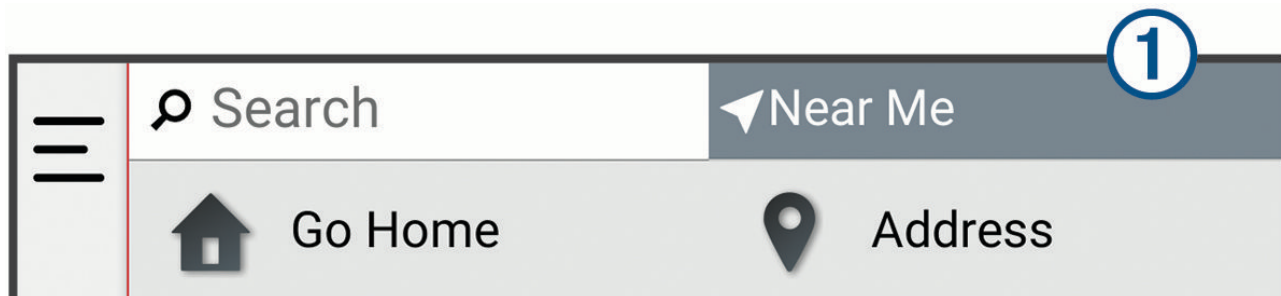

- 3 Επιλέξτε μια περιοχή αναζήτησης.
- 4 Αν είναι απαραίτητο, ακολουθήστε τις οδηγίες που εμφανίζονται στην οθόνη, για να επιλέξετε μια συγκεκριμένη τοποθεσία.

Η επιλεγμένη περιοχή αναζήτησης εμφανίζεται στο πάνω μέρος της οθόνης. Όταν κάνετε αναζήτηση για μια τοποθεσία χρησιμοποιώντας οποιαδήποτε από τις επιλογές στο μενού Προς τα πού;, η συσκευή προτείνει πρώτα τοποθεσίες κοντά σε αυτήν την περιοχή.

Πάρκινγκ

Εύρεση θέσης πάρκινγκ κοντά στην τρέχουσα τοποθεσία σας

- 1 Επιλέξτε **Προς τα πού;** > **Κατηγορίες** > **Χώροι στάθμευσης**.
- 2 Επιλέξτε μια θέση πάρκινγκ.
- 3 Επιλέξτε **Μετάβ.!**.

Εύρεση θέσης πάρκινγκ κοντά σε καθορισμένη θέση

- 1 Επιλέξτε **Προς τα πού;**.
- 2 Πραγματοποιήστε αναζήτηση για μια θέση.
- 3 Από τα αποτελέσματα αναζήτησης θέσης, επιλέξτε μια θέση.
- 4 Επιλέξτε ① > **Χώροι στάθμευσης**.
Εμφανίζεται μια λίστα θέσεων πάρκινγκ κοντά στην επιλεγμένη θέση.
- 5 Επιλέξτε μια θέση πάρκινγκ.
- 6 Επιλέξτε **Μετάβ.!**.

Εργαλεία αναζήτησης

Τα εργαλεία αναζήτησης σας επιτρέπουν να πραγματοποιείτε αναζήτηση για συγκεκριμένους τύπους θέσεων μέσω ανταποκρίσεων στις οδηγίες που εμφανίζονται στην οθόνη.

Εύρεση διεύθυνσης

ΣΗΜΕΙΩΣΗ: Η σειρά των βημάτων ενδέχεται να διαφέρει, ανάλογα με τα δεδομένα χάρτη που έχετε φορτώσει στη συσκευή.

- 1 Επιλέξτε **Προς τα πού;**.
- 2 Αν είναι απαραίτητο, επιλέξτε την τρέχουσα περιοχή αναζήτησης για να πραγματοποιήσετε αναζήτηση κοντά σε μια διαφορετική πόλη ή περιοχή.

- 3 Επιλέξτε **Διεύθυνση**.
- 4 Ακολουθήστε τις οδηγίες στην οθόνη για να εισαγάγετε τα στοιχεία διεύθυνσης.
- 5 Επιλέξτε τη διεύθυνση.

Εύρεση κόμβου

Μπορείτε να κάνετε αναζήτηση για έναν κόμβο ή διασταύρωση μεταξύ δύο οδών, αυτοκινητόδρομων ταχείας κυκλοφορίας ή άλλων δρόμων.

- 1 Επιλέξτε **Προς τα πού;** > **Κόμβοι**.
- 2 Ακολουθήστε τις οδηγίες που εμφανίζονται στην οθόνη για να συμπληρώσετε τα στοιχεία του δρόμου.
- 3 Επιλέξτε τον κόμβο.

Εύρεση θέσης με τη χρήση συντεταγμένων

Μπορείτε να βρείτε μια θέση χρησιμοποιώντας τις συντεταγμένες γεωγραφικού μήκους και πλάτους.

- 1 Επιλέξτε **Προς τα πού;** > **Συντεταγμένες**.
- 2 Εάν χρειάζεται, επιλέξτε το στοιχείο  και αλλάξτε τη μορφή συντεταγμένων ή το σημείο αναφοράς.
- 3 Επιλέξτε **Συντεταγμένες**.
- 4 Πληκτρολογήστε τις συντεταγμένες γεωγραφικού μήκους και πλάτους και επιλέξτε **Τέλος**.
- 5 Ορίστε μια επιλογή:
 - Για να αποθηκεύσετε τις συντεταγμένες ως τοποθεσία, επιλέξτε **Αποθήκευση**.
 - Για να ξεκινήσετε μια διαδρομή προς τις συντεταγμένες, επιλέξτε **Μετάβ.!**

Εύρεση εθνικών δρυμών

Τα μοντέλα συσκευών που περιλαμβάνουν χάρτες για τη Βόρεια Αμερική ή τις Ηνωμένες Πολιτείες περιλαμβάνουν επίσης αναλυτικές πληροφορίες για εθνικούς δρυμούς στις Ηνωμένες Πολιτείες. Μπορείτε να πλοηγηθείτε σε έναν εθνικό δρυμό ή σε μια τοποθεσία μέσα σε έναν εθνικό δρυμό.

ΕΙΔΟΠΟΙΗΣΗ

Οφείλτε να κατανοείτε και να συμμορφώνεστε με τυχόν ισχύοντες κανόνες, νόμους ή κανονισμούς που σχετίζονται με εθνικούς δρυμούς.

- 1 Επιλέξτε **Προς τα πού;** > **Εθνικοί δρυμοί**.
Εμφανίζεται μια λίστα εθνικών δρυμών, με τον πλησιέστερο δρυμό στην κορυφή.
- 2 Επιλέξτε **Αναζήτηση** και πληκτρολογήστε ολόκληρο το όνομα ή τμήμα του ονόματος του δρυμού, για να περιορίσετε τα αποτελέσματα (προαιρετικά).
- 3 Επιλέξτε έναν εθνικό δρυμό.
Κάτω από το όνομα του δρυμού εμφανίζεται μια λίστα κατηγοριών για τοποθεσίες σημαντικών σημείων και υποδομών μέσα στον δρυμό.
- 4 Ορίστε μια επιλογή:
 - Για να ξεκινήσετε την πλοήγηση προς τον δρυμό, επιλέξτε **Μετάβ.!**
 - Για να δείτε περισσότερες πληροφορίες για τον δρυμό ή για να εξερευνήσετε τα σημαντικά σημεία και τις υποδομές του δρυμού, επιλέξτε .
 - Για να βρείτε γρήγορα μια τοποθεσία μέσα στον δρυμό, επιλέξτε μια κατηγορία από τη λίστα κάτω από το όνομα του δρυμού και κατόπιν επιλέξτε μια τοποθεσία.

Εύρεση σημείων ενδιαφέροντος Ultimate Campgrounds

ΣΗΜΕΙΩΣΗ: Η λειτουργία αυτή δεν είναι διαθέσιμη σε όλες τις περιοχές.

ΕΙΔΟΠΟΙΗΣΗ

Οφείλτε να κατανοείτε και να συμμορφώνεστε με τυχόν ισχύοντες κανόνες, νόμους ή κανονισμούς που σχετίζονται με χώρους κατασκήνωσης και σημεία ενδιαφέροντος.

Η συσκευή σας περιλαμβάνει σημεία ενδιαφέροντος Ultimate Campgrounds, τα οποία σας επιτρέπουν να βρίσκετε δημόσιους χώρους για οχήματα αναψυχής κοντά στην τοποθεσία όπου βρίσκεστε.

- 1 Επιλέξτε **Προς τα πού;** > **Ultimate Public Campgrounds**.
- 2 Αν χρειάζεται, επιλέξτε **Φίλτρα αναζήτη.**, επιλέξτε ένα ή περισσότερα φίλτρα αναζήτησης και πατήστε **Αναζήτηση**.
- 3 Επιλέξτε μια τοποθεσία.

ΕΙΔΟΠΟΙΗΣΗ

Garmin® δεν ευθύνεται για την ακρίβεια ή ενημέρωση των πληροφοριών Tripadvisor.

Οφείλετε να κατανοείτε και να συμμορφώνεστε με τυχόν ισχύοντες κανόνες, νόμους ή κανονισμούς που σχετίζονται με σημεία ενδιαφέροντος.

Η συσκευή περιλαμβάνει αξιολογήσεις ταξιδιωτών Tripadvisor. Οι αξιολογήσεις Tripadvisor εμφανίζονται αυτόματα στη λίστα αποτελεσμάτων αναζήτησης για τα εστιατόρια, τα ξενοδοχεία και τα αξιοθέατα. Μπορείτε επίσης να αναζητήσετε κοντινά σημεία ενδιαφέροντος Tripadvisor και να τα ταξινομήσετε βάσει απόστασης ή δημοτικότητας.

Εύρεση σημείων ενδιαφέροντος Tripadvisor®

- 1 Επιλέξτε **Προς τα πού;** > **Tripadvisor**.
- 2 Επιλέξτε κατηγορία.
- 3 Εάν είναι απαραίτητο, επιλέξτε μια υποκατηγορία.
Εμφανίζεται μια λίστα με τα κοντινά σημεία ενδιαφέροντος Tripadvisor για την κατηγορία.
- 4 Επιλέξτε **Ταξινόμηση αποτελεσμάτων** για να φιλτράρετε τα εμφανιζόμενα σημεία ενδιαφέροντος βάσει απόστασης ή δημοτικότητας (προαιρετικά).
- 5 Επιλέξτε **Q** και πληκτρολογήστε έναν όρο αναζήτησης (προαιρετικά).

Δημοφιλείς τοποθεσίες

ΕΙΔΟΠΟΙΗΣΗ

Garmin® δεν ευθύνεται για την ακρίβεια ή ενημέρωση των πληροφοριών Tripadvisor®. Οφείλετε να κατανοείτε και να συμμορφώνεστε με τυχόν ισχύοντες κανόνες, νόμους ή κανονισμούς που σχετίζονται με σημεία ενδιαφέροντος.

Η λειτουργία αναζήτησης Δημοφ. μέρη περιλαμβάνει αξιολογήσεις και σημεία ενδιαφέροντος Tripadvisor παρέχοντας έτσι μια περιεκτική λίστα αξιοθέατων. Μπορείτε να φιλτράρετε τα αποτελέσματα αναζήτησης βάσει κατηγοριών, αξιολογήσεων και απόστασης από την πορεία.

ΣΗΜΕΙΩΣΗ: Τα σημεία ενδιαφέροντος Tripadvisor δεν είναι διαθέσιμα σε όλες τις περιοχές.

Προβολή πρόσφατα εντοπισμένων θέσεων

Η συσκευή σας αποθηκεύει ιστορικό με τις 50 πιο πρόσφατες θέσεις που έχετε εντοπίσει.

Επιλέξτε **Προς τα πού;** > **Πρόσφατα**.

Εκκαθάριση της λίστας των πρόσφατα εντοπισμένων τοποθεσιών

Επιλέξτε **Προς τα πού;** > **Πρόσφατα** > **☰** > **Διαγραφή** > **Ναι**.

Προβολή πληροφοριών τρέχουσας θέσης

Μπορείτε να χρησιμοποιήσετε τη σελίδα "Προσδιορισμός θέσης" για να δείτε πληροφορίες σχετικά με την τρέχουσα θέση σας. Αυτή η λειτουργία είναι χρήσιμη εάν θέλετε να ενημερώσετε κάποια υπηρεσία έκτακτης ανάγκης για τη θέση σας.

Από το χάρτη, επιλέξτε το όχημα.

Εύρεση υπηρεσιών έκτακτης ανάγκης και πρατηρίων καυσίμων

Μπορείτε να χρησιμοποιήσετε τη σελίδα "Προσδιορισμός θέσης" για να βρείτε τις πλησιέστερες υπηρεσίες, όπως νοσοκομεία, αστυνομικά τμήματα και πρατήρια καυσίμων.

- 1 Από τον χάρτη, επιλέξτε το όχημα.
- 2 Επιλέξτε **Νοσοκομεία**, **Αστυν. τμήμ.** ή **Καύσιμα**.
ΣΗΜΕΙΩΣΗ: Ορισμένες κατηγορίες υπηρεσιών δεν είναι διαθέσιμες σε όλες τις περιοχές.
Εμφανίζεται μια λίστα τοποθεσιών για την επιλεγμένη υπηρεσία, με τις πλησιέστερες τοποθεσίες στο επάνω μέρος.
- 3 Επιλέξτε μια τοποθεσία.
- 4 Ορίστε μια επιλογή:
 - Για να πλοηγηθείτε στην τοποθεσία, επιλέξτε **Μετάβ.!**
 - Για να δείτε τον αριθμό τηλεφώνου και άλλες αναλυτικές πληροφορίες σχετικά με την τοποθεσία, επιλέξτε **i**.

Λήψη οδηγιών προς την τρέχουσα τοποθεσία σας

Η συσκευή σας παρέχει μια λίστα με οδηγίες, σε περίπτωση που θέλετε να υποδείξετε σε κάποιον έναν τρόπο για να έρθει στην τοποθεσία στην οποία βρίσκεστε.

- 1 Από το χάρτη, επιλέξτε το όχημα.
- 2 Επιλέξτε  > **Οδ. στην τρέχ. θέση μου.**
- 3 Επιλέξτε μια τοποθεσία εκκίνησης.
- 4 Επιλέξτε **Επιλ.**.

Προσθήκη συντόμευσης

Μπορείτε να προσθέσετε συντομεύσεις στο μενού "Προς τα πού;". Μια συντόμευση μπορεί να αφορά μια θέση, μια κατηγορία ή ένα εργαλείο αναζήτησης.

Το μενού "Προς τα πού;" μπορεί να περιέχει έως και 36 εικονίδια συντομεύσεων.

- 1 Επιλέξτε **Προς τα πού;** > **Προσθήκη συντόμευσης.**
- 2 Επιλέξτε ένα στοιχείο.

Κατάργηση συντόμευσης

- 1 Επιλέξτε **Προς τα πού;** >  > **Κατάργ. συντομεύσεων.**
- 2 Επιλέξτε μια συντόμευση για κατάργηση.
- 3 Επιλέξτε ξανά τη συντόμευση για επιβεβαίωση.
- 4 Επιλέξτε **Τέλος.**

Αποθήκευση θέσεων

Αποθήκευση τοποθεσίας

- 1 Πραγματοποιήστε αναζήτηση για μια τοποθεσία (*Εύρεση και αποθήκευση τοποθεσιών, σελίδα 31*).
- 2 Επιλέξτε μια τοποθεσία από τη λίστα με τα αποτελέσματα αναζήτησης.
- 3 Επιλέξτε  > **Αποθήκευση.**
- 4 Αν είναι απαραίτητο, επιλέξτε **Όνομα** για να επεξεργαστείτε το όνομα της τοποθεσίας.
- 5 Επιλέξτε **Αποθήκευση.**

Αποθήκευση τρέχουσας θέσης

- 1 Από το χάρτη, επιλέξτε το εικονίδιο οχήματος.
- 2 Επιλέξτε **Αποθήκευση.**
- 3 Αν είναι απαραίτητο, επιλέξτε **Όνομα** για να επεξεργαστείτε το όνομα της τοποθεσίας.
- 4 Επιλέξτε **Αποθήκευση.**

Επεξεργασία αποθηκευμένης τοποθεσίας

- 1 Επιλέξτε **Προς τα πού;** > **Σημεία.**
- 2 Αν χρειάζεται, επιλέξτε μια κατηγορία.
- 3 Επιλέξτε μια τοποθεσία.
- 4 Επιλέξτε **Επεξεργασία.**
- 5 Ορίστε μια επιλογή:
 - Επιλέξτε **Όνομα.**
 - Επιλέξτε **Σύμβολο χάρτη** για να αλλάξετε το σύμβολο που χρησιμοποιείται για την επισήμανση της αποθηκευμένης τοποθεσίας σε ένα χάρτη.
 - Επιλέξτε **Συλλογές** για να προσθέσετε ή να αφαιρέσετε την τοποθεσία από τις αποθηκευμένες κατηγορίες συλλογής σας.
 - Επιλέξτε **Συντεταγμένες** για να επεξεργαστείτε τις συντεταγμένες GPS για την τοποθεσία.
- 6 Επεξεργαστείτε τις πληροφορίες.
- 7 Επιλέξτε **Τέλος.**

Προβολή των αποθηκευμένων στοιχείων σας

Μπορείτε να χρησιμοποιήσετε την εφαρμογή Αποθηκευμένα για να δείτε τα αποθηκευμένα στοιχεία σας, όπως σημεία, πορείες και διαδρομές. Όταν αντιστοιχιστεί με την εφαρμογή Tread®, τα αποθηκευμένα στοιχεία σας συγχρονίζονται περιοδικά με τον λογαριασμό σας Garmin®.

- 1 Επιλέξτε  > **Αποθηκευμένα**.
- 2 Αν είναι απαραίτητο, επιλέξτε το φίλτρο κατηγορίας  για να περιηγηθείτε σε διαφορετικές συλλογές και να φιλτράρετε κατά τύπο στοιχείου.

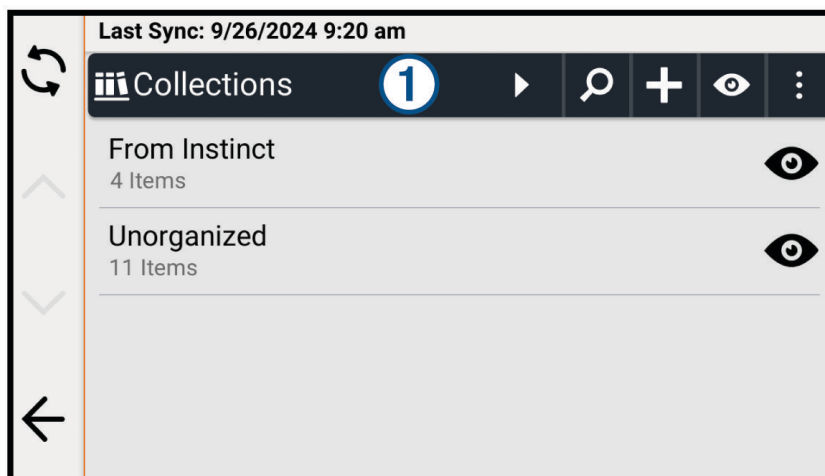



Κοινοποίηση αποθηκευμένου στοιχείου

Μπορείτε να κοινοποιήσετε στοιχεία χρησιμοποιώντας ένα συνδεδεμένο smartphone με την εφαρμογή Tread® ή μπορείτε να τα αποθηκεύσετε σε μια κάρτα μνήμης.

- 1 Από την εφαρμογή **Αποθηκευμένα**, επιλέξτε το στοιχείο που θέλετε να κοινοποιήσετε.
- 2 Ορίστε μια επιλογή:
 - Για να κοινοποιήσετε μια πορεία ή διαδρομή, επιλέξτε  > **Κοινή χρήση**.
 - Για να κοινοποιήσετε ένα σημείο, επιλέξτε **Κοινή χρήση**.
- 3 Ορίστε μια επιλογή:
 - Για να στείλετε το στοιχείο στην εφαρμογή Tread στο τηλέφωνό σας, επιλέξτε **Garmin Tread**.
 - Για να αποθηκεύσετε το στοιχείο σε μια κάρτα μνήμης, επιλέξτε **Κάρτα μνήμης**.
- 4 Αν είναι απαραίτητο, επεξεργαστείτε το όνομα για το αρχείο .gpx.

Κοινοποίηση πολλών αποθηκευμένων στοιχείων

Μπορείτε να κοινοποιήσετε πολλά στοιχεία σε ένα αρχείο .gpx.

- 1 Από την εφαρμογή **Αποθηκευμένα**, επιλέξτε ένα φίλτρο κατηγορίας ή συλλογής που περιλαμβάνει όλα τα στοιχεία που θέλετε να κοινοποιήσετε.
- 2 Επιλέξτε  > **Κοινή χρήση**.
- 3 Επιλέξτε τα στοιχεία για κοινοποίηση.
- 4 Επιλέξτε .
- 5 Ορίστε μια επιλογή:
 - Για να στείλετε τα στοιχεία στην εφαρμογή Tread® στο τηλέφωνό σας, επιλέξτε **Garmin Tread**.
 - Για να αποθηκεύσετε τα στοιχεία σε μια κάρτα μνήμης, επιλέξτε **Κάρτα μνήμης**.
- 6 Αν είναι απαραίτητο, επεξεργαστείτε το όνομα για το αρχείο .gpx.

Συγχρονισμός δεδομένων λογαριασμού Garmin®

Για να συγχρονίσετε τα δεδομένα του λογαριασμού, πρέπει να αντιστοιχίσετε τη συσκευή σας με την εφαρμογή Tread® ([Αντιστοίχιση με το smartphone σας, σελίδα 39](#)).

Μπορείτε να συγχρονίσετε δεδομένα, όπως διαδρομές, με τον λογαριασμό σας Garmin. Κατά περιόδους, η συσκευή σας συγχρονίζει αυτόματα τα δεδομένα με το λογαριασμό σας. Μπορείτε επίσης να συγχρονίσετε τα δεδομένα οποιαδήποτε στιγμή με μη αυτόματο τρόπο.

- 1 Επιλέξτε  > **Αποθηκευμένα**.
- 2 Επιλέξτε .

Προφίλ οχήματος

⚠ ΠΡΟΕΙΔΟΠΟΙΗΣΗ



Η εισαγωγή των χαρακτηριστικών του προφίλ του οχήματός σας δεν εξασφαλίζει ότι τα χαρακτηριστικά του αυτοκινήτου σας θα λαμβάνονται υπόψη για όλες τις προτάσεις πορείας ή ότι θα λαμβάνετε τα εικονίδια προειδοποίησης σε όλες τις περιπτώσεις. Ενδέχεται να υπάρχουν περιορισμοί στα δεδομένα χάρτη, όπως ότι η συσκευή σας δεν μπορεί να λάβει υπόψη αυτούς τους περιορισμούς ή τις συνθήκες δρόμου σε όλες τις περιπτώσεις. Οφείλετε να τηρείτε πάντοτε τα οδικά σήματα και τις οδικές συνθήκες κατά την οδήγηση.

Χρησιμοποιώντας διαφορετικά προφίλ οχημάτων, μπορείτε να αλλάζετε γρήγορα διάφορες ρυθμίσεις της συσκευής, όπως ποια επίπεδα χάρτη είναι ενεργοποιημένα και ποια λειτουργία υπολογισμού πορείας χρησιμοποιείται από προεπιλογή.

Η σχεδίαση και η πλοήγηση υπολογίζονται διαφορετικά ανάλογα με το προφίλ του οχήματός σας. Η συσκευή αποφεύγει στις πορείες να περιλαμβάνει περιοχές με περιορισμούς ή περιοχές στις οποίες δεν υπάρχει δυνατότητα διέλευσης, βάσει των διαστάσεων, του βάρους και άλλων χαρακτηριστικών που έχετε εισαγάγει για το όχημά σας.

Το τρέχον ενεργό προφίλ οχήματος υποδεικνύεται από ένα εικονίδιο στη γραμμή κατάστασης. Οι ρυθμίσεις πλοήγησης και χάρτη στη συσκευή σας μπορούν να προσαρμοστούν ξεχωριστά για κάθε τύπο οχήματος.

Αλλαγή του προφίλ οχήματος

- 1 Από τη γραμμή κατάστασης, επιλέξτε το εικονίδιο του προφίλ οχήματος, όπως το  ή το .
- 2 Επιλέξτε ένα προφίλ οχήματος.
Εμφανίζονται οι πληροφορίες προφίλ οχήματος, συμπεριλαμβανομένων των διαστάσεων και του βάρους.
- 3 Επιλέξτε **Επιλ.**.







Προσθήκη προφίλ οχήματος

Μπορείτε να προσθέσετε ένα προφίλ οχήματος για κάθε όχημα που πρόκειται να χρησιμοποιηθεί με τη συσκευή σας.

- 1 Αγγίξτε το εικονίδιο του τρέχοντος προφίλ οχήματος στη γραμμή κατάστασης.
- 2 Επιλέξτε **+**.
- 3 Επιλέξτε τον τρέχοντα τύπο του οχήματός σας.
- 4 Εισαγάγετε τα χαρακτηριστικά του οχήματος, όπως το μέγεθος και τη μέθοδο πρόσφυσης.
- 5 Επιλέξτε την προεπιλεγμένη μέθοδο υπολογισμού πορείας.

Επεξεργασία προφίλ οχήματος

Μπορείτε να αλλάξετε τις βασικές πληροφορίες προφίλ οχήματος ή να προσθέσετε λεπτομερείς πληροφορίες σε ένα προφίλ οχήματος, όπως η μέγιστη ταχύτητα.

- 1 Επιλέξτε το  > **Προφίλ οχήματος**.
- 2 Επιλέξτε ένα προφίλ οχήματος για επεξεργασία.
- 3 Ορίστε μια επιλογή:
 - Για να επεξεργαστείτε τις πληροφορίες του προφίλ οχήματος, πατήστε  και κατόπιν επιλέξτε ένα πεδίο για να το επεξεργαστείτε.
 - Για να μετονομάσετε το προφίλ οχήματος, επιλέξτε το  >  > **Μετονομασία προφίλ**.
 - Για να διαγράψετε το προφίλ οχήματος, επιλέξτε το  >  > **Διαγραφή**.

Υπηρεσίες σε πραγματικό χρόνο, πληροφορίες κίνησης και λειτουργίες smartphone

⚠ ΠΡΟΕΙΔΟΠΟΙΗΣΗ

Μην διαβάζετε και μην αλληλεπιδράτε με τις ειδοποιήσεις ενώ οδηγείτε, γιατί κάτι τέτοιο μπορεί να σας αποσπάσει την προσοχή και να προκληθεί κάποιο ατύχημα, με πιθανή συνέπεια σοβαρό τραυματισμό ή θάνατο.

ΕΙΔΟΠΟΙΗΣΗ

Η Garmin® δεν ευθύνεται για την ακρίβεια ή ενημέρωση των πληροφοριών κίνησης.

Η εφαρμογή Tread® επιτρέπει στη συσκευή σας να λαμβάνει έξυπνες ειδοποιήσεις και πληροφορίες σε πραγματικό χρόνο, όπως live πληροφορίες κίνησης και πληροφορίες καιρού.

Live πληροφορίες κίνησης: Αποστέλλει δεδομένα κίνησης σε πραγματικό χρόνο στη συσκευή σας, όπως συμβάντα κίνησης και καθυστερήσεις, σημεία εκτέλεσης έργων και κλεισμένους δρόμους.

Πληροφορίες καιρού: Αποστέλλει τις προγνώσεις καιρού σε πραγματικό χρόνο, τις συνθήκες δρόμου και το μετεωρολογικό ραντάρ στη συσκευή σας (*Προβολή της πρόγνωσης καιρού, σελίδα 57*).

Έξυπνες ειδοποιήσεις: Εμφανίζει ειδοποιήσεις και μηνύματα του τηλεφώνου στη συσκευή σας. Αυτή η λειτουργία δεν είναι διαθέσιμη σε όλες τις γλώσσες.

Κλήση Hands-Free: Σας επιτρέπει να πραγματοποιείτε και να λαμβάνετε τηλεφωνικές κλήσεις με τη συσκευή σας χρησιμοποιώντας το συνδεδεμένο σετ ακουστικών Bluetooth®.

Αποστολή τοποθεσιών στη συσκευή: Σας επιτρέπει να στέλνετε τοποθεσίες από το smartphone σας στη συσκευή πλοήγησης.

Αντιστοίχιση με το smartphone σας

Μπορείτε να αντιστοιχίσετε τη συσκευή πλοήγησης zūmo® με το smartphone σας και την εφαρμογή Tread®, ώστε να ενεργοποιήσετε πρόσθετες λειτουργίες και να αποκτήσετε πρόσβαση σε πληροφορίες σε πραγματικό χρόνο (*Υπηρεσίες σε πραγματικό χρόνο, πληροφορίες κίνησης και λειτουργίες smartphone, σελίδα 39*).

1 Ενεργοποιήστε τη συσκευή πλοήγησης zūmo και τοποθετήστε τη συσκευή πλοήγησης και το smartphone σας σε απόσταση 3 μέτρων (10 πόδια) μεταξύ τους.

2 Από τη συσκευή πλοήγησης zūmo, επιλέξτε  > **Τηλέφωνο** > **Προσθήκη τηλεφώνου**.

3 Χρησιμοποιώντας το τηλέφωνό σας, σαρώστε τον κωδικό QR για λήψη και εγκατάσταση της εφαρμογής Tread.

ΣΥΜΒΟΥΛΗ: Μπορείτε να χρησιμοποιήσετε την εφαρμογή κάμερας στα περισσότερα τηλέφωνα για να σαρώσετε τον κωδικό QR.

4 Ακολουθήστε τις οδηγίες στην οθόνη για να συνδεθείτε σε έναν λογαριασμό Garmin® και να ολοκληρώσετε τη διαδικασία αντιστοίχισης και ρύθμισης.

Εμφανίζεται το κύριο ταμπλό της εφαρμογής. Μετά την αντιστοίχιση των συσκευών, μπορείτε να ενεργοποιήσετε ή να απενεργοποιήσετε τις λειτουργίες του smartphone στη συσκευή πλοήγησης (*Ρυθμίσεις τηλεφώνου, σελίδα 58*). Οι συσκευές συνδέονται αυτόματα όταν είναι ενεργοποιημένες και εντός εμβέλειας.

Αντιστοίχιση ασύρματων ακουστικών

ΣΗΜΕΙΩΣΗ: Αν έχετε αντιστοιχίσει την συσκευή zūmo® σας με την εφαρμογή Tread® στο τηλέφωνό σας, μπορείτε να αντιστοιχίσετε τα ακουστικά σας απευθείας στο τηλέφωνό σας χρησιμοποιώντας τεχνολογία Bluetooth® αντί για τη συσκευή zūmo σας. Μπορείτε να χρησιμοποιείτε μόνο ένα σετ ακουστικών κάθε φορά για τη λήψη εντολών πλοήγησης και τηλεφωνικών κλήσεων. Μπορείτε να χρησιμοποιείτε έως και δύο σετ ακουστικών για ήχο πολυμέσων.

1 Τοποθετήστε τα ακουστικά και τη συσκευή πλοήγησης σε απόσταση που δεν υπερβαίνει τα 10 μέτρα (33 πόδια) μεταξύ τους.

2 Στη συσκευή πλοήγησης, επιλέξτε  > **Ακουστικό** > **Προσθήκη ακουστικού**.

3 Στα ακουστικά, ενεργοποιήστε την τεχνολογία Bluetooth και ρυθμίστε την ώστε να μπορεί να εντοπιστεί από άλλες συσκευές Bluetooth.

4 Ακολουθήστε τις οδηγίες που εμφανίζονται στην οθόνη της συσκευής πλοήγησης για να ολοκληρώσετε τη διαδικασία αντιστοίχισης.

Μετά την ολοκλήρωση της διαδικασίας αντιστοίχισης, μπορείτε να ενεργοποιήσετε ή να απενεργοποιήσετε λειτουργίες για τα αντιστοιχισμένα ασύρματα ακουστικά σας (*Ρυθμίσεις ακουστικών*, σελίδα 58).

Έξυπνες ειδοποιήσεις

Όσο η συσκευή σας είναι συνδεδεμένη με την εφαρμογή Tread®, μπορείτε να βλέπετε ειδοποιήσεις από το smartphone στη συσκευή zūmo®, όπως μηνύματα κειμένου, εισερχόμενες κλήσεις και συναντήσεις ημερολογίου.

Λήψη ειδοποιήσεων

ΠΡΟΕΙΔΟΠΟΙΗΣΗ

Μην διαβάζετε και μην αλληλεπιδράτε με τις ειδοποιήσεις ενώ οδηγείτε, γιατί κάτι τέτοιο μπορεί να σας αποσπάσει την προσοχή και να προκληθεί κάποιο ατύχημα, με πιθανή συνέπεια σοβαρό τραυματισμό ή θάνατο.

Για να χρησιμοποιήσετε αυτήν τη λειτουργία, η συσκευή σας θα πρέπει να είναι συνδεδεμένη σε υποστηριζόμενο τηλέφωνο στο οποίο είναι εγκατεστημένη η εφαρμογή Tread® (*Αντιστοίχιση με το smartphone σας*, σελίδα 39).

Από τις περισσότερες σελίδες, εμφανίζεται ένα αναδυόμενο παράθυρο μόλις η συσκευή λάβει κάποια ειδοποίηση από το smartphone. Αν η συσκευή κινείται, για να δείτε ειδοποιήσεις, πρέπει να επιβεβαιώσετε ότι είστε επιβάτης και όχι ο οδηγός.

ΣΗΜΕΙΩΣΗ: Αν βλέπετε το χάρτη, οι ειδοποιήσεις εμφανίζονται σε ένα εργαλείο χάρτη.

- Για να αγνοήσετε μια ειδοποίηση, επιλέξτε **OK**.
Το αναδυόμενο παράθυρο κλείνει, αλλά η ειδοποίηση παραμένει ενεργή στο τηλέφωνό σας.
- Για να δείτε μια ειδοποίηση, επιλέξτε **Προβολή**.
- Για να ακούσετε την ειδοποίηση, επιλέξτε **Προβολή >**.
Η συσκευή διαβάζει την ειδοποίηση χρησιμοποιώντας τεχνολογία μετατροπής κειμένου σε ομιλία. Αυτή η λειτουργία δεν είναι διαθέσιμη σε όλες τις γλώσσες.
- Για να πραγματοποιήσετε πρόσθετες ενέργειες, όπως τη ματαίωση της ειδοποίησης στο τηλέφωνό σας, πατήστε **Προβολή** και ορίστε μια επιλογή.

ΣΗΜΕΙΩΣΗ: Πρόσθετες ενέργειες είναι διαθέσιμες μόνο για μερικούς τύπους ειδοποιήσεων και πρέπει να υποστηρίζονται από την εφαρμογή που δημιουργεί την ειδοποίηση.

Λήψη ειδοποιήσεων κατά την προβολή του χάρτη

ΠΡΟΕΙΔΟΠΟΙΗΣΗ

Μην διαβάζετε και μην αλληλεπιδράτε με τις ειδοποιήσεις ενώ οδηγείτε, γιατί κάτι τέτοιο μπορεί να σας αποσπάσει την προσοχή και να προκληθεί κάποιο ατύχημα, με πιθανή συνέπεια σοβαρό τραυματισμό ή θάνατο.

Για να χρησιμοποιήσετε τη συγκεκριμένη λειτουργία, η συσκευή πρέπει να είναι συνδεδεμένη με υποστηριζόμενο τηλέφωνο στο οποίο λειτουργεί η εφαρμογή Tread® (*Αντιστοίχιση με το smartphone σας*, σελίδα 39).

Όταν προβάλετε το χάρτη, νέες ειδοποιήσεις εμφανίζονται σε ένα εργαλείο χάρτη στην άκρη της οθόνης. Αν η συσκευή κινείται, για να δείτε ειδοποιήσεις, πρέπει να επιβεβαιώσετε ότι είστε επιβάτης και όχι ο οδηγός.

- Για να αγνοήσετε μια ειδοποίηση, επιλέξτε **X** ή περιμένετε να κλείσει το αναδυόμενο παράθυρο.
Το αναδυόμενο παράθυρο κλείνει, αλλά η ειδοποίηση παραμένει ενεργή στο τηλέφωνό σας.
- Για να προβάλετε μια ειδοποίηση, επιλέξτε το κείμενο της ειδοποίησης.
- Για να ακούσετε την ειδοποίηση, επιλέξτε **Αναπαραγωγή μηνύματος**.
Η συσκευή διαβάζει την ειδοποίηση χρησιμοποιώντας τεχνολογία μετατροπής κειμένου σε ομιλία. Αυτή η λειτουργία δεν είναι διαθέσιμη σε όλες τις γλώσσες.

Προβολή της λίστας ειδοποιήσεων

Μπορείτε να προβάλετε μια λίστα όλων των ενεργών ειδοποιήσεων.

1 Επιλέξτε > Έξυπνες ειδοποιήσεις.

Εμφανίζεται η λίστα ειδοποιήσεων. Οι μη αναγνωσμένες ειδοποιήσεις εμφανίζονται με μαύρο χρώμα, ενώ οι ειδοποιήσεις που έχετε ήδη διαβάσει εμφανίζονται με γκρι.

2 Ορίστε μια επιλογή:

- Για να προβάλετε μια ειδοποίηση, επιλέξτε την περιγραφή της ειδοποίησης.

- Για να ακούσετε μια ειδοποίηση, επιλέξτε ►.

Η συσκευή διαβάζει την ειδοποίηση χρησιμοποιώντας τεχνολογία μετατροπής κειμένου σε ομιλία. Αυτή η λειτουργία δεν είναι διαθέσιμη σε όλες τις γλώσσες.

Κλήση ανοιχτής συνομιλίας

ΣΗΜΕΙΩΣΗ: Αν και τα περισσότερα τηλέφωνα και σετ ακουστικών υποστηρίζονται και μπορούν να χρησιμοποιηθούν, δεν είναι εγγυημένη η δυνατότητα χρήσης ενός συγκεκριμένου τηλεφώνου ή σετ ακουστικών. Ενδέχεται να μην είναι διαθέσιμες όλες οι λειτουργίες για το τηλέφωνό σας.

Με την τεχνολογία Bluetooth®, μπορείτε να συνδέσετε τη συσκευή σας με συμβατό κινητό τηλέφωνο, ασύρματα ακουστικά ή κράνος, μετατρέποντάς τα έτσι σε συσκευή hands-free. Για να ελέγξετε τη συμβατότητα, ανατρέξτε στη διεύθυνση: www.garmin.com/bluetooth.

Πραγματοποίηση κλήσης

- 1 Επιλέξτε  > **Τηλέφωνο**.
- 2 Ορίστε μια επιλογή:
 - Για να καλέσετε έναν αριθμό, επιλέξτε **Κλήση**, εισαγάγετε τον αριθμό τηλεφώνου και επιλέξτε **Κλήση**.
 - Για να δείτε αριθμούς πρόσφατων, αναπάντητων ή πρόσφατα πραγματοποιημένων ή ληφθεισών κλήσεων, επιλέξτε **Πρόσφατες**, επιλέξτε ένα αρχείο καταγραφής, έναν αριθμό και μετά επιλέξτε **Κλήση** για να τον καλέσετε.
 - Για να καλέσετε μια επαφή από τον τηλεφωνικό σας κατάλογο, επιλέξτε **Επαφές**, επιλέξτε μια επαφή και κατόπιν **Κλήση**.
 - Για να καλέσετε μια τοποθεσία σημείου ενδιαφέροντος, όπως ένα εστιατόριο ή ένα αξιοθέατο, επιλέξτε **Αναζήτηση στις κατηγορίες**, επιλέξτε μια κατηγορία, επιλέξτε μια τοποθεσία και κατόπιν **Κλήση**.

Πραγματοποίηση κλήσης στον αριθμό οικίας

Επιλέξτε  > **Τηλέφωνο** > **Κλήση προς οικία**.

Όταν χρησιμοποιείτε αυτή τη λειτουργία για πρώτη φορά, σας ζητείται να καλέσετε τον αριθμό τηλεφώνου οικίας.

ΣΥΜΒΟΥΛΗ: Μπορείτε να επαναφέρετε τον αριθμό τηλεφώνου οικίας επιλέγοντας  > **Ορισμός αρ. τηλ. οικίας**.

Χρήση επιλογών κατά τη διάρκεια της κλήσης

Οι επιλογές κλήσεων είναι διαθέσιμες όταν απαντάτε μια κλήση. Ορισμένες επιλογές μπορεί να μην είναι συμβατές με το τηλέφωνό σας.

ΣΥΜΒΟΥΛΗ: Αν κλείσετε τη σελίδα επιλογών κλήσεων, μπορείτε να την ανοίξετε ξανά επιλέγοντας  από οποιαδήποτε οθόνη. Μπορείτε επίσης να επιλέξετε τον καλούντα από τον χάρτη.



- Για να ρυθμίσετε μια κλήση συνδιάσκεψης, επιλέξτε **Προσθήκη κλήσης**.
- Για να μεταφέρετε ήχο στο τηλέφωνο, επιλέξτε **Ενεργή κλήση σε Navigator**.

ΣΥΜΒΟΥΛΗ: Μπορείτε να χρησιμοποιήσετε τη συγκεκριμένη λειτουργία για να αποσυνδέσετε τη σύνδεση Bluetooth® και να συνεχίσετε την κλήση ή αν επιθυμείτε να πραγματοποιήσετε μια ιδιωτική τηλεφωνική συνομιλία.
- Για να χρησιμοποιήσετε το πληκτρολόγιο κλήσης, επιλέξτε **Πληκτρολόγιο**.

ΣΥΜΒΟΥΛΗ: Μπορείτε, επίσης, να επιλέξετε αυτή τη λειτουργία για τη χρήση αυτοματοποιημένων συστημάτων, όπως ο τηλεφωνητής.
- Για σίγαση του μικροφώνου, επιλέξτε **Σίγαση**.
- Για τερματισμό της κλήσης, επιλέξτε **Τερμ. κλήσης**.

Αποσύνδεση συσκευής Bluetooth®

Μπορείτε να αποσυνδέσετε προσωρινά μια συσκευή Bluetooth χωρίς να την διαγράψετε από τη λίστα αντιστοιχισμένων συσκευών. Η συσκευή Bluetooth θα εξακολουθεί να μπορεί να συνδεθεί αυτόματα στη συσκευή πλοήγησης zūmo® στο μέλλον.

- 1 Ορίστε μια επιλογή:
 - Για να αποσυνδέσετε το τηλέφωνο, επιλέξτε  > **Τηλέφωνο**.
 - Για να αποσυνδέσετε τα ακουστικά, επιλέξτε  > **Ακουστικό**.
- 2 Επιλέξτε τη συσκευή που θέλετε να αποσυνδέσετε.
- 3 Επιλέξτε **Αποσύνδεση**.

Διαγραφή αντιστοιχισμένου τηλεφώνου

Μπορείτε να διαγράψετε ένα συζευγμένο τηλέφωνο, ώστε να αποτρέψετε την αυτόματη σύνδεση με τη συσκευή σας στο μέλλον.

- 1 Επιλέξτε  > **Τηλέφωνο**.
- 2 Επιλέξτε το τηλέφωνο και πατήστε **Αγνόηση συσκευής**.

Χρήση των εφαρμογών

Εφαρμογή Garmin Performance

⚠ ΠΡΟΕΙΔΟΠΟΙΗΣΗ

Η χρήση αυτής της συσκευής σε μια περίοδο δραστηριότητας αγώνων σε πίστα, αγώνων dragster ή οποιουδήποτε άλλου είδους αγώνων ταχύτητας προορίζεται μόνο για ψυχαγωγική χρήση σε πίστες. Μην χρησιμοποιείτε ποτέ αυτήν τη συσκευή σε δημόσιους αυτοκινητοδρόμους. Η μη τήρηση αυτής της προειδοποίησης μπορεί να οδηγήσει σε ατύχημα και να προκαλέσει υλικές ζημιές, σοβαρό προσωπικό τραυματισμό ή θάνατο. Είστε υπεύθυνοι για τη χρήση αυτής της συσκευής με ασφαλή και συνετό τρόπο.

Μην ελέγχετε περιόδους δραστηριότητας αγώνων σε πίστα ή αγώνων dragster κατά την οδήγηση. Αν δεν δώσετε προσοχή στον περιβάλλοντα χώρο και τις οδικές συνθήκες, μπορεί να προκύψει σοβαρός προσωπικός τραυματισμός ή θάνατος.

ΣΗΜΕΙΩΣΗ: Για να μπορέσετε να χρησιμοποιήσετε την εφαρμογή Garmin Performance στη συσκευή σας, πρέπει να διαθέτετε συνδρομή Garmin Performance Package™ ([Εγγραφή σε Garmin Performance Package™](#), σελίδα 43).

Η εφαρμογή Garmin Performance σας επιτρέπει να ξεκινήσετε μια περίοδο δραστηριότητας αγώνων σε πίστα ή αγώνων dragster από τη zūmo® συσκευή σας και να δείτε τα δεδομένα απόδοσης από τις περιόδους σας, όπως χρόνους γύρου και περιλήψεις αγώνων. Μπορείτε επίσης να δείτε τις τρέχουσες καιρικές συνθήκες πριν από έναν αγώνα και περασμένες καιρικές συνθήκες για κάθε διαδρομή.

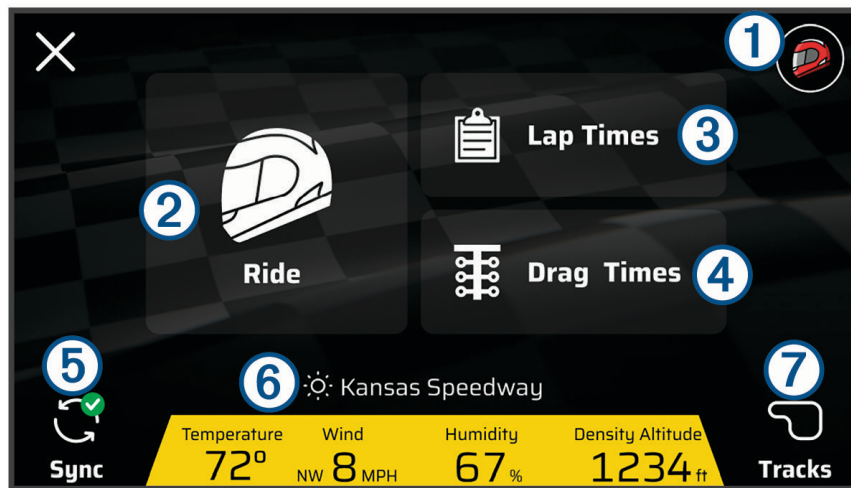

①	Επιλέξτε το για να δείτε το προφίλ αγώνα σας
② Διαδρομή με ποδήλατο	Επιλέξτε το για να ξεκινήσετε μια περίοδο δραστηριότητας αγώνων σε πίστα ή αγώνων dragster
③ Χρόνοι γύρου	Επιλέξτε το για να δείτε μια σύνοψη προηγούμενων περιόδων δραστηριότητας αγώνων σε πίστα
④ Χρ. αγ. dragster	Επιλέξτε το για να δείτε μια σύνοψη προηγούμενων περιόδων δραστηριότητας αγώνων dragster
⑤ Συγχρον.	Επιλέξτε το για να συγχρονίσετε την περίοδο οδήγησης
⑥	Εμφανίζει περιβαλλοντικές συνθήκες
⑦ Πίστες	Επιλέξτε το για να δείτε τη βάση δεδομένων διαδρομών

Εγγραφή σε Garmin Performance Package™

Μπορείτε να αγοράσετε μια συνδρομή Garmin Performance Package για να έχετε πρόσβαση σε λειτουργίες αγώνα στη συσκευή zūmo® σας.

- 1 Από την αρχική οθόνη, επιλέξτε > **Garmin Performance**.
- 2 Σαρώστε τον κωδικό QR, και ακολουθήστε τις οδηγίες που εμφανίζονται στην οθόνη για να ολοκληρώσετε τη διαδικασία εγγραφής.

Εφαρμογή Garmin Catalyst™

Η εφαρμογή Garmin Catalyst παρέχει τη δυνατότητα προβολής δεδομένων απόδοσης αγώνα από τη συσκευή zūmo®, όπως τα εξής: χρόνοι γύρων, χρόνοι αγώνων dragster και συνόψεις περιόδων. Μπορείτε, επίσης, να βλέπετε τις καιρικές συνθήκες για κάθε διαδρομή. Η εφαρμογή διαθέτει εικονίδια με δυνατότητα εξατομίκευσης για τα προφίλ οχήματος και οδηγού. Μπορείτε να κάνετε λήψη της εφαρμογής Garmin Catalyst από το κατάστημα εφαρμογών της κινητής συσκευής σας.

ΣΗΜΕΙΩΣΗ: Τα εικονίδια για τα προφίλ οδηγού δεν συγχρονίζονται με τη συσκευή zūmo .

Έναρξη περιόδου δραστηριότητας







Για να ξεκινήσετε μια περίοδο δραστηριότητας, η συσκευή σας πρέπει να λαμβάνει δορυφορικά σήματα. Μπορείτε να επιλέξετε  στη γραμμή κατάστασης για να ελέγξετε την ισχύ και την ακρίβεια του τρέχοντος σήματος.

1 Από την εφαρμογή **Garmin Performance**, επιλέξτε **Διαδρομή με ποδήλατο > Πίστα**.

2 Επιλέξτε μια διαδρομή.

3 Εάν είναι απαραίτητο, επιλέξτε μια διαμόρφωση πίστας.

4 Ορίστε μια επιλογή:

- Για να αλλάξετε το προφίλ οχήματος, επιλέξτε  και επιλέξτε ένα διαφορετικό προφίλ.
- Για να αλλάξετε το προφίλ οχήματος, επιλέξτε  και επιλέξτε ένα διαφορετικό προφίλ.
- Για να διαμορφώσετε τις ρυθμίσεις του χρονομέτρου γύρου, επιλέξτε  και επιλέξτε **Χρονόμετρο Delta** ή **Ενδείξεις χρονομέτρου γύρου**.
- Για να αλλάξετε τις συνθήκες πίστας, επιλέξτε , , ή .
- Για βαθμονόμηση γωνιών κλίσης, επιλέξτε  και ακολουθήστε τις οδηγίες που εμφανίζονται στην οθόνη.

5 Επιλέξτε **Έναρξη**.

6 Ξεκινήστε την οδήγηση.

Το χρονόμετρο ξεκινά αυτόματα μόλις περάσετε τη γραμμή αφετηρίας.

Χρονόμετρο περιόδου δραστηριότητας

Ενώ οδηγείτε, η συσκευή παρακολουθεί την πρόοδό σας. Το χρονόμετρο περιόδου δραστηριότητας παρακολουθεί τον αριθμό γύρου και δείχνει τους καλύτερους χρόνους γύρου σας.

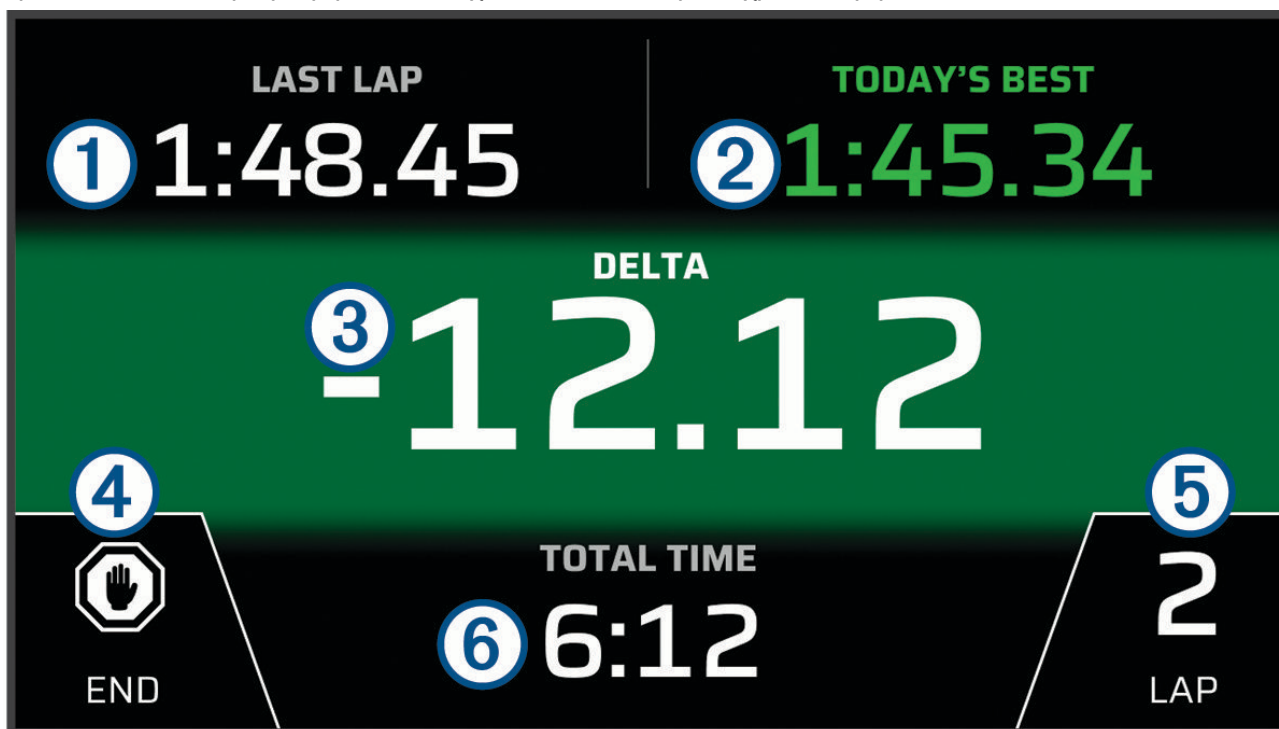

① Τελευτ. γύρος	Εμφανίζει τον χρόνο του τελευταίου γύρου στη διάρκεια της τρέχουσας περιόδου.
② Καλύτερος γύρος	Εμφανίζει τον χρόνο καλύτερου γύρου για την τρέχουσα περίοδο. Αυτό το χρονόμετρο έχει τη δυνατότητα εξατομίκευσης στην έναρξη της διαδρομής (<i>Έναρξη περιόδου δραστηριότητας, σελίδα 44</i>).
③ ΔΕΛΤΑ	Εμφανίζει τη διαφορά χρόνου μεταξύ του τρέχοντος γύρου και του καλύτερου γύρου στη διάρκεια της τρέχουσας περιόδου.
④ ΤΕΛΟΣ	Επιλέξτε το για διακοπή του χρονομέτρου ή τερματισμό της τρέχουσας περιόδου.
⑤ Γύρος	Εμφανίζει τον τρέχοντα αριθμό γύρου.
⑥ Συνολικός χρόνος	Εμφανίζει τον συνολικό χρόνο γύρου.





Προσθήκη διαδρομής στην εφαρμογή Garmin Performance

Μπορείτε να προσθέσετε μια πίστα που δεν είναι ήδη φορτωμένη στη συσκευή σας. Η συσκευή χρησιμοποιεί τη θέση GPS και τις κινήσεις του οχήματος για να δημιουργήσει έναν χάρτη της πίστας.

- 1 Από την εφαρμογή **Garmin Performance**, επιλέξτε **Διαδρομή με ποδήλατο > Πίστα > Προσθήκη πίστας**.
- 2 Καταχωρίστε ένα όνομα για τη διαδρομή.
- 3 Αν είναι απαραίτητο, προσαρμόστε το προφίλ οδηγού σας και τις ρυθμίσεις περιόδου σας (*Έναρξη περιόδου δραστηριότητας, σελίδα 44*).
- 4 Επιλέξτε **Έναρξη**.
- 5 Ξεκινήστε την οδήγηση.
Αφού βγείτε από τα πιτ και μπείτε στην πίστα, πρέπει να οδηγήσετε σε ευθεία γραμμή για τουλάχιστον 0,5 δευτερόλεπτο με ελάχιστη ταχύτητα 90 km/h (55 mph) και να κάνετε έναν ολόκληρο γύρο.
- 6 Επιλέξτε **ΤΕΛΟΣ** όταν ολοκληρώσετε την περίοδο οδήγησης.
- 7 Επιλέξτε **▶▶** ή **◀◀** για να τοποθετήσετε τη γραμμή αφετηρίας στον χάρτη.
- 8 Επιλέξτε **Αποθήκευση**.

Έναρξη περιόδου δραστηριότητας αγώνων dragster

Για να ξεκινήσετε μια περίοδο δραστηριότητας αγώνων dragster, η συσκευή σας πρέπει να λαμβάνει δορυφορικά σήματα. Μπορείτε να επιλέξετε  στη γραμμή κατάστασης για να ελέγξετε την ισχύ και την ακρίβεια του τρέχοντος σήματος.

- 1 Από την εφαρμογή **Garmin Performance** επιλέξτε **Διαδρομή με ποδήλατο > Αγώνας dragster**.
- 2 Ορίστε μια επιλογή:
 - Για να αλλάξετε την απόσταση ή την ταχύτητα της περιόδου δραστηριότητας αγώνα dragster σας, επιλέξτε .
 - Για να αλλάξετε το προφίλ οχήματος, επιλέξτε  και επιλέξτε ένα διαφορετικό προφίλ.
 - Για να αλλάξετε τις συνθήκες πίστας, επιλέξτε .
 - Για να προσθέσετε τιμές πίεσης ελαστικών μπροστά και πίσω, επιλέξτε .
 - Για να προσθέσετε μια τιμή RPM ελέγχου εκκίνησης, επιλέξτε .
- 3 Επιλέξτε **Έναρξη**.
- 4 Ξεκινήστε τον αγώνα.
Το χρονόμετρο ξεκινά αυτόματα.

Χρονόμετρο περιόδου δραστηριότητας αγώνων dragster

Κατά τη διάρκεια της περιόδου δραστηριότητας αγώνων dragster, η συσκευή παρακολουθεί την ταχύτητα και την πρόοδό σας. Το χρονόμετρο περιόδου δραστηριότητας παρακολουθεί το συνολικό σας χρόνο και δείχνει τους ενδιάμεσους χρόνους.

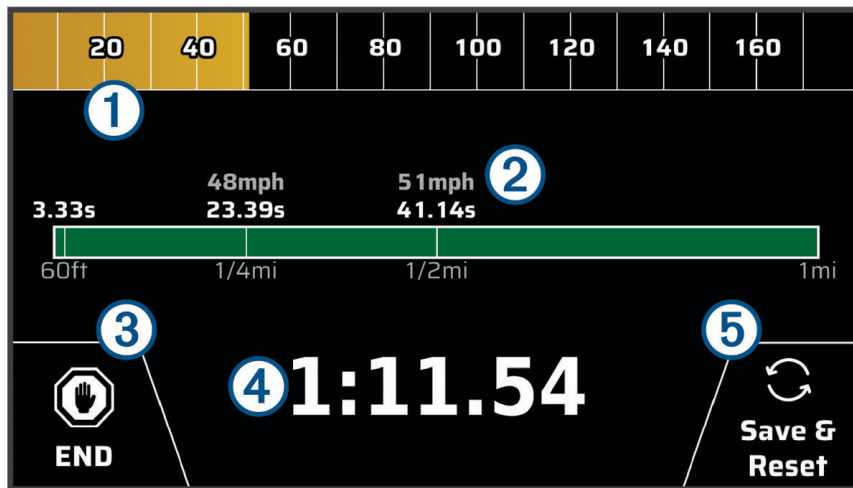

①	Εμφανίζει την ταχύτητα ποδηλασίας κατά τη διάρκεια της περιόδου δραστηριότητας. Όταν το σταματήσετε, εμφανίζει τη μέγιστη ταχύτητά σας κατά τη διάρκεια της περιόδου δραστηριότητας.
②	Εμφανίζει τους ενδιάμεσους χρόνους για την τρέχουσα περίοδο δραστηριότητας.
③ ΤΕΛΟΣ	Επιλέξτε αυτό το στοιχείο για να τερματίσετε την τρέχουσα περίοδο.
④	Εμφανίζει τον συνολικό χρόνο της τρέχουσας περιόδου δραστηριότητας.
⑤ Αποθ. και επαναφ.	Επιλέξτε το για να αποθηκεύσετε την τρέχουσα περίοδο δραστηριότητας και να επαναφέρετε το χρονόμετρο της περιόδου.

Γωνίες κλίσης

⚠ ΠΡΟΕΙΔΟΠΟΙΗΣΗ

Η εφαρμογή Γωνίας κλίσης προορίζεται για την εμφάνιση των γωνιών της μοτοσυκλέτας με βάση μόνο τις βαθμονομημένες μετρήσεις. Η βαθμονόμηση της συσκευής είναι δική σας ευθύνη. Τυχόν αλλαγές στη θέση της συσκευής μετά τη βαθμονόμηση μπορεί να επηρεάσουν την ακρίβεια των μετρήσεων. Οι μετρούμενες τιμές αποτελούν προτάσεις που βασίζονται αποκλειστικά στις δικές σας καταχωρήσεις στη συσκευή. Οι μετρήσεις πρέπει να γίνονται τακτικά και με προσοχή. Στην περίπτωση σημαντικών αλλαγών στις περιβαλλοντικές συνθήκες, οφείλετε να περιμένετε μέχρι να σταθεροποιηθούν οι τιμές των μετρήσεων. Λαμβάνοντας υπόψη τις μεταβαλλόμενες συνθήκες και τα σφάλματα μετρήσεων, πρέπει πάντα να αφήνετε ένα περιθώριο ασφαλείας. Αν δεν υπολογίσετε σωστά το όχημα και το περιβάλλον μπορεί να προκληθεί ατύχημα που θα καταλήξει σε θάνατο ή σοβαρό τραυματισμό.

Η συσκευή εμφανίζει την τρέχουσα γωνία κλίσης της μοτοσυκλέτας σας. Επιλέξτε  και ακολουθήστε τις οδηγίες που εμφανίζονται στην οθόνη για βαθμονόμηση της συσκευής κάθε φορά που αλλάζει η τοποθέτηση.

Εφαρμογή Garmin PowerSwitch™

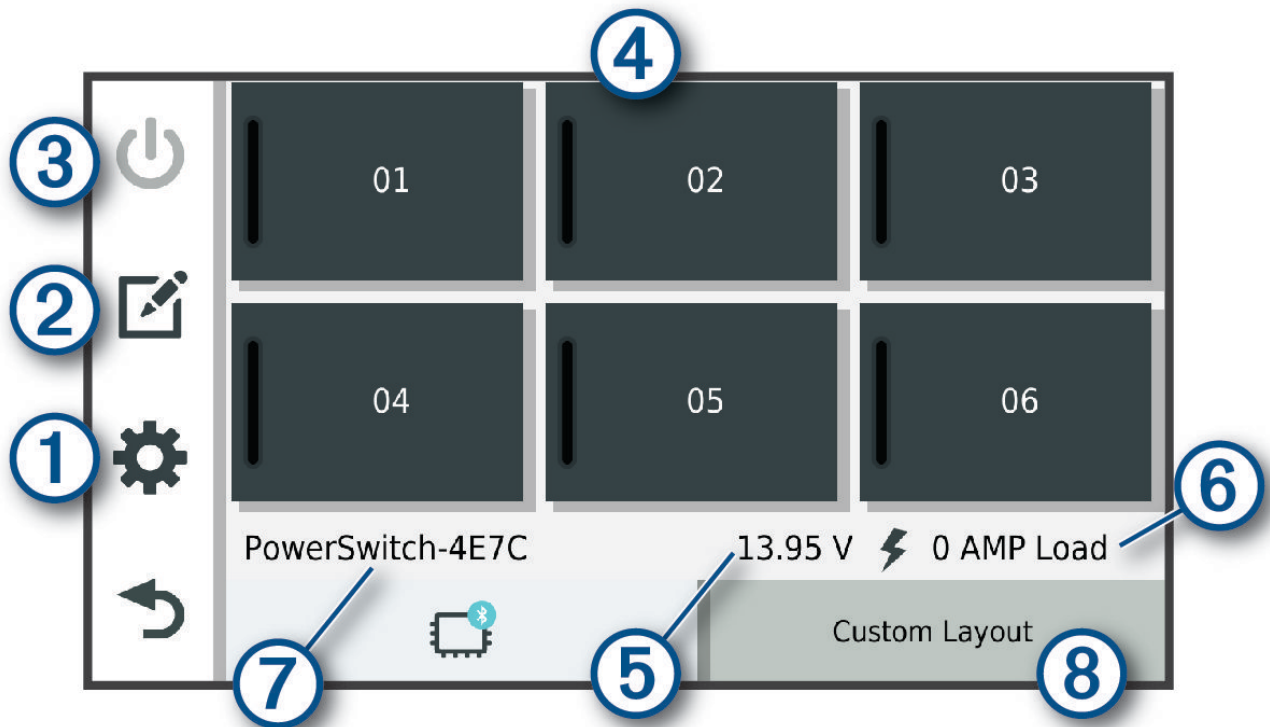

① ⚙️	Ανοίγει το μενού ρυθμίσεων της εφαρμογής
② ✎	Μεταβαίνει στη λειτουργία επεξεργασίας για προσαρμογή της διάταξης και των λειτουργιών της εφαρμογής
③ ⏻	Απενεργοποιεί όλες τις εξόδους
④ Κουμπιά λειτουργίας	Ενεργοποιεί κάθε συνδεδεμένη έξοδο
⑤	Εμφανίζει την τάση εισόδου
⑥	Εμφανίζει τη συνολική ένταση ρεύματος της επιλεγμένης συσκευής Garmin PowerSwitch
⑦	Εμφανίζει το όνομα της συσκευής
⑧	Εμφανίζει καρτέλες της συσκευής Garmin PowerSwitch, καθώς και καρτέλες προσαρμοσμένης διάταξης

Ενεργοποίηση τροφοδοσίας

Για να χρησιμοποιήσετε την εφαρμογή Garmin PowerSwitch™ για να ενεργοποιήσετε έναν διακόπτη, πρέπει να εγκαταστήσετε τη συσκευή Garmin PowerSwitch στο αυτοκίνητό σας και να την αντιστοιχίσετε με την εφαρμογή Garmin PowerSwitch.

Από την εφαρμογή Garmin PowerSwitch, επιλέξτε ένα κουμπί λειτουργίας για να ενεργοποιήσετε ή να απενεργοποιήσετε έναν διακόπτη.

Απενεργοποίηση όλων των διακοπών

Επιλέξτε ⏻.

Προσαρμογή κουμπιού

- 1 Από την οθόνη της εφαρμογής Garmin PowerSwitch™, επιλέξτε ✎.
Η εφαρμογή μεταβαίνει σε λειτουργία επεξεργασίας.
- 2 Επιλέξτε ✎ στο κουμπί που θέλετε να προσαρμόσετε.
- 3 Όταν ολοκληρώσετε την προσαρμογή του κουμπιού, επιλέξτε ←.
- 4 Επιλέξτε **Τέλος**.

Αντιστοίχιση διακόπτη σε είσοδο ελέγχου



Για να μπορέσετε να χρησιμοποιήσετε τις λειτουργίες εισόδου ελέγχου, πρέπει να συνδέσετε μια είσοδο ελέγχου στη συσκευή Garmin PowerSwitch™ που διαθέτετε.

Μπορείτε να αντιστοιχίσετε έναν ή περισσότερους διακόπτες, οι οποίοι θα ενεργοποιούνται όταν η συσκευή Garmin PowerSwitch θα λαμβάνει ένα σήμα από μια είσοδο ελέγχου.



- 1 Επιλέξτε .
- 2 Επιλέξτε τη συσκευή Garmin PowerSwitch που έχετε στη διάθεσή σας.
- 3 Επιλέξτε είσοδο ελέγχου.
- 4 Επιλέξτε έναν ή περισσότερους διακόπτες.

Προσθήκη προσαρμοσμένης διάταξης

Μπορείτε να προσθέσετε μια καρτέλα προσαρμοσμένης διάταξης στην εφαρμογή Garmin PowerSwitch™. Τα κουμπιά που προστίθενται σε μια προσαρμοσμένη διάταξη μπορούν να χρησιμοποιηθούν για τον ταυτόχρονο χειρισμό πολλών διακοπών.

- 1 Από την εφαρμογή Garmin PowerSwitch, επιλέξτε .
Η συσκευή μεταβαίνει στη λειτουργία επεξεργασίας.
- 2 Επιλέξτε .

Προσθήκη κουμπιού σε προσαρμοσμένη διάταξη



- 1 Από την εφαρμογή Garmin PowerSwitch™, επιλέξτε μια καρτέλα προσαρμοσμένης διάταξης.
- 2 Επιλέξτε .
Η εφαρμογή μεταβαίνει σε λειτουργία επεξεργασίας.
- 3 Επιλέξτε **Κουμπί προσθήκης**.
- 4 Στο νέο κουμπί, επιλέξτε .
- 5 Ορίστε μια επιλογή:
 - Για να αλλάξετε το όνομα του κουμπιού, επιλέξτε το πεδίο **Ετικέτα κουμπιού** και πληκτρολογήστε ένα όνομα.
 - Για να προσθέσετε ένα εικονίδιο στο κουμπί, επιλέξτε το πεδίο **Εικονίδιο** και επιλέξτε ένα εικονίδιο.
 - Για να αλλάξετε το χρώμα του κουμπιού, επιλέξτε ένα χρώμα.
- 6 Επιλέξτε **Προσθήκη ενέργειας**.
- 7 Αν είναι απαραίτητο, επιλέξτε μια συσκευή Garmin PowerSwitch και έναν διακόπτη.
- 8 Επιλέξτε μια ενέργεια:
 - Για να ρυθμίσετε το κουμπί, ώστε να ενεργοποιεί ή να απενεργοποιεί τον διακόπτη με κάθε πάτημα, επιλέξτε **Εναλλαγή**.
 - Για να ρυθμίσετε το κουμπί, ώστε να ενεργοποιεί τον διακόπτη, επιλέξτε **Ενεργοποίηση**.
 - Για να ρυθμίσετε το κουμπί, ώστε να απενεργοποιεί τον διακόπτη, επιλέξτε **Απενεργοποίηση**.
- 9 Επιλέξτε λειτουργία κουμπιού:
 - Για να ρυθμίσετε το κουμπί, ώστε να ενεργοποιείται με ένα άγγιγμα, επιλέξτε **Κανονική**.
 - Για να ρυθμίσετε το κουμπί, ώστε να ενεργοποιείται μόνο ενώ αγγίζετε το κουμπί, επιλέξτε **Στιγμιαίος**.
 - Για να ρυθμίσετε το κουμπί, ώστε να ενεργοποιείται και να απενεργοποιείται επανειλημμένα, επιλέξτε **Στροβοσκόπιο** και επιλέξτε χρονικά διαστήματα.
- 10 Κατά περίπτωση, χρησιμοποιήστε το ρυθμιστικό για να ρυθμίσετε τη φωτεινότητα των φώτων.
- 11 Επιλέξτε .
- 12 Εάν είναι απαραίτητο, επιλέξτε **Προσθήκη ενέργειας** για να προσθέσετε επιπλέον ενέργειες για το κουμπί.
Μπορείτε να προσθέσετε μία ενέργεια για κάθε διακόπτη στη συσκευή Garmin PowerSwitch.

Οργάνωση κουμπιών σε προσαρμοσμένη διάταξη

- 1 Από την εφαρμογή Garmin PowerSwitch™, επιλέξτε μια καρτέλα προσαρμοσμένης διάταξης.
- 2 Επιλέξτε .
Η εφαρμογή μεταβαίνει σε λειτουργία επεξεργασίας.

- 3 Κρατήστε πατημένο το  στο κουμπί που θέλετε να μετακινήσετε και μεταφέρετε το κουμπί σε μια νέα θέση.

Διαγραφή προσαρμοσμένης διάταξης ή κουμπιού

- 1 Από την εφαρμογή Garmin PowerSwitch™, επιλέξτε μια καρτέλα προσαρμοσμένης διάταξης.
- 2 Επιλέξτε .
Η εφαρμογή μεταβαίνει σε λειτουργία επεξεργασίας.
- 3 Ορίστε μια επιλογή:
 - Για να διαγράψετε ένα κουμπί, επιλέξτε  στο κουμπί που θέλετε να διαγράψετε.
 - Για να διαγράψετε μια καρτέλα διάταξης, επιλέξτε  στην καρτέλα διάταξης.



Ρουτίνες

Οι ρουτίνες αυτοματοποιούν τη συσκευή Garmin PowerSwitch™ που διαθέτετε. Όταν ορίζετε μια ρουτίνα στη συμβατή συσκευή πλοήγησης Garmin®, αυτή ενεργοποιεί ή απενεργοποιεί αυτόματα διακόπτες όταν πληρούνται οι συνθήκες της ρουτίνας. Για παράδειγμα, μπορείτε να ρυθμίσετε μια ρουτίνα, ώστε να ενεργοποιείται ένας διακόπτης σε συγκεκριμένη ώρα κάθε μέρα ή όταν το αυτοκίνητό σας αναπτύσσει συγκεκριμένη ταχύτητα. Οι ρουτίνες είναι διαθέσιμες μόνο όταν χρησιμοποιείτε συμβατή συσκευή πλοήγησης Garmin.



Προσθήκη ρουτίνας

- 1 Από την εφαρμογή Garmin PowerSwitch™, επιλέξτε  > **Ρουτίνες**.
- 2 Εάν είναι απαραίτητο, επιλέξτε **Προσθήκη ρουτίνας**.
- 3 Επιλέξτε **Πότε**.
- 4 Επιλογή εναύσματος:
 - Για να ρυθμίσετε έναν διακόπτη, ώστε να ενεργοποιείται, όταν το όχημά σας φτάσει σε μια συγκεκριμένη ταχύτητα, επιλέξτε **Ταχύτητα > Επόμενο** και ακολουθήστε τις οδηγίες που εμφανίζονται στην οθόνη για να εισαγάγετε τα όρια ταχύτητας.
 - Για να ρυθμίσετε έναν διακόπτη, ώστε να ενεργοποιείται σε μια συγκεκριμένη ώρα κάθε μέρα, επιλέξτε **Ώρα > Επόμενο** και εισαγάγετε μια ώρα.
 - Για να ρυθμίσετε έναν διακόπτη, ώστε να ενεργοποιείται την ανατολή του ηλίου, επιλέξτε **Ανατολή ηλίου**.
 - Για να ρυθμίσετε έναν διακόπτη, ώστε να ενεργοποιείται τη δύση του ηλίου, επιλέξτε **Δύση ηλίου**.
- 5 Επιλέξτε **Προσθήκη ενέργειας**.
- 6 Επιλέξτε μια συσκευή, έναν διακόπτη, μια ενέργεια και μια λειτουργία κουμπιού.
- 7 Αν χρειάζεται, χρησιμοποιήστε το ρυθμιστικό για να προσαρμόσετε το εργαλείο μείωσης φωτεινότητας.
- 8 Επιλέξτε **Αποθήκευση**.

Επεξεργασία ρουτίνας

- 1 Από την εφαρμογή Garmin PowerSwitch™, επιλέξτε  > **Ρουτίνες**.
- 2 Επιλέξτε  στη ρουτίνα που θέλετε να επεξεργαστείτε.
- 3 Ορίστε μια επιλογή:
 - Για να αλλάξετε το έναυσμα για τη ρουτίνα, επιλέξτε **Πότε** και επιλέξτε ένα έναυσμα.
 - Για να αλλάξετε μια ενέργεια, επιλέξτε  στην ενέργεια που θέλετε να αλλάξετε και ενημερώστε τη.
 - Για να προσθέσετε μια ενέργεια στη ρουτίνα, επιλέξτε **Προσθήκη ενέργειας** και εισαγάγετε πληροφορίες σχετικά με την ενέργεια.
- 4 Επιλέξτε **Αποθήκευση**.

Διαγραφή ρουτίνας

- 1 Από την εφαρμογή Garmin PowerSwitch™, επιλέξτε  > **Ρουτίνες**.
- 2 Επιλέξτε  στη ρουτίνα που θέλετε να διαγράψετε.

Ραδιοεπικοινωνία

ΣΗΜΕΙΩΣΗ: Για να χρησιμοποιήσετε την εφαρμογή Ραδιόφωνο, πρέπει πρώτα να εγκαταστήσετε το αξεσουάρ Group Ride. Για να αγοράσετε ένα αξεσουάρ Group Ride, μεταβείτε στο garmin.com.

ΣΥΜΒΟΥΛΗ: Η εφαρμογή Ραδιόφωνο δεν είναι διαθέσιμη σε όλες τις περιοχές.

Μπορείτε να χρησιμοποιήσετε την εφαρμογή Ραδιόφωνο για να δημιουργείτε προεπιλογές ραδιοεπικοινωνίας και για να επιλέγετε κανάλια ραδιοεπικοινωνίας και κωδικούς φίμωσης. Για να χρησιμοποιήσετε αυτήν τη δυνατότητα, πρέπει να συνδέσετε τη συσκευή και την κεραία στη βάση Ομαδικής διαδρομής. Η συσκευή zūmo® διαμορφώνει τις ρυθμίσεις ραδιοεπικοινωνίας αυτόματα, όταν συμμετέχετε σε ή δημιουργείτε μια ομαδική διαδρομή.

Ρύθμιση προεπιλογής

Για ορισμένα μοντέλα προϊόντων, η εφαρμογή Ραδιόφωνο βρίσκεται στο μενού εφαρμογών.

- 1 Από το κύριο μενού, επιλέξτε  > **Ραδιόφωνο**.
- 2 Ορίστε μια επιλογή:
 - Για να μετακινηθείτε στις διαθέσιμες προεπιλογές, επιλέξτε ▲ ή ▼.
 - Για να επιλέξετε μια προεπιλογή από το μενού, επιλέξτε **Προκαθορισμένη ρύθμιση**.

Επιλογή ραδιοφωνικού καναλιού

- 1 Από το κύριο μενού, επιλέξτε  > **Ραδιόφωνο**.
- 2 Ορίστε μια επιλογή:
 - Για μετακίνηση σε διαφορετικό κανάλι, επιλέξτε + ή -.
 - Για να επιλέξετε ένα κανάλι MURS από το μενού, επιλέξτε **Κανάλι**.

Προσαρμογή φίμωσης

Μπορείτε να ρυθμίσετε τη φίμωση και να κάνετε εναλλαγή μεταξύ των λειτουργιών CTCSS, DCS και Άνοιγμα φίμωσης, για να βελτιώσετε την ποιότητα ήχου και να αποφύγετε τις ραδιοφωνικές παρεμβολές στην περιοχή σας.



- 1 Από το κύριο μενού, επιλέξτε  > **Ραδιόφωνο**.
- 2 Ορίστε μια επιλογή:
 - Για να επιλέξετε έναν κωδικό φίμωσης στην τρέχουσα λειτουργία, επιλέξτε + ή -.
 - Για να ρυθμίσετε τη λειτουργία φίμωσης, επιλέξτε **Ανοιχτό**.

Προσθήκη προσαρμοσμένης προεπιλογής ραδιοφώνου

- 1 Επιλέξτε  > **Ραδιόφωνο** > **Προκαθορισμένη ρύθμιση** > (+).
- 2 Επιλέξτε + ή - για να επιλέξετε έναν κωδικό καναλιού και φίμωσης.
- 3 Επιλέξτε **Αποθήκευση**.

Επιλογή ηχητικού σήματος Roger

Μπορείτε να επιλέξετε το ηχητικό σήμα που αναπαράγουν άλλες συσκευές όταν χρησιμοποιείτε το ραδιόφωνο.



- 1 Επιλέξτε  > **Ραδιόφωνο** >  > **Ηχητικό σήμα Roger**.
- 2 Επιλέξτε ηχητικό σήμα Roger.
Η συσκευή αναπαράγει τον επιλεγμένο ήχο.
- 3 Επιλέξτε **Αποθήκευση**.

Απενεργοποίηση του ραδιοφώνου

Επιλέξτε  > **Ραδιόφωνο** >  > **Ναι**.

Ενεργοποίηση της λειτουργίας "Πιέστε για ομιλία" με ακουστικά

Μπορείτε να ενεργοποιήσετε τα χειριστήρια ομιλίας για χρήση με συμβατά ακουστικά Bluetooth®. Αυτή η ενέργεια σας επιτρέπει να μεταδώσετε τη φωνή σας χρησιμοποιώντας τη λειτουργία φωνητικής κλήσης στα ακουστικά σας.

- 1 Επιλέξτε  > **Ραδιόφωνο** >  > **Πατ το κουμπί για να μιλά μέσω των ακουσ**.
- 2 Αν χρειάζεται, ακολουθήστε τις οδηγίες που εμφανίζονται στην οθόνη για να αντιστοιχίσετε τα ακουστικά με τη συσκευή σας.
- 3 Επιλέξτε **Πατ το κουμπί για να μιλά μέσω των ακουσ**.
- 4 Επιλέξτε .

Μετάδοση της φωνής σας

Για να μπορέσετε να μεταδώσετε τη φωνή σας, πρέπει να αντιστοιχίσετε τη συσκευή σας zūmo® με συμβατά ακουστικά Bluetooth® ή να συνδέσετε το μικρόφωνο παλάμης.

Μπορείτε να μεταδώσετε τη φωνή σας μέσω του ραδιοφώνου, χρησιμοποιώντας το συνδεδεμένο μικρόφωνο παλάμης ή συμβατά ακουστικά Bluetooth.

Ορίστε μια επιλογή:

- Κρατήστε πατημένο το κουμπί ομιλίας στο πλάι του συνδεδεμένου μικροφώνου παλάμης.
- Από το κύριο μενού, επιλέξτε **☰ > Ραδιόφωνο > Πατ το κουμπί για να μιλ μέσω των ακουσ.**
- Χρησιμοποιήστε τη δυνατότητα φωνητικής κλήσης στα συνδεδεμένα ακουστικά Bluetooth (*Ενεργοποίηση της λειτουργίας "Πιέστε για ομιλία" με ακουστικά, σελίδα 50*).

ΣΥΜΒΟΥΛΗ: Μπορείτε να πατήσετε το κουμπί παύσης ή διακοπής για να κλείσετε χειροκίνητα το ραδιόφωνο.

Πρέπει να ενεργοποιήσετε τη ρύθμιση **Πατ το κουμπί για να μιλ μέσω των ακουσ** για να χρησιμοποιήσετε αυτήν τη δυνατότητα (*Ρυθμίσεις ραδιοεπικοινωνίας, σελίδα 51*).

Ρύθμιση της έντασης ήχου ραδιοφώνου

- 1 Επιλέξτε **☰ > Ραδιόφωνο > 🔊**.
- 2 Χρησιμοποιήστε τις γραμμές ρύθμισης για να προσαρμόσετε την ένταση του ήχου.

Ρυθμίσεις ραδιοεπικοινωνίας

Από το κύριο μενού, επιλέξτε **☰ > Ραδιόφωνο > 📶**.

Πατ το κουμπί για να μιλ μέσω των ακουσ: Επιτρέπει τη μετάδοση φωνής χρησιμοποιώντας το κουμπί ομιλίας στα συμβατά ακουστικά σας.

Ηχητικό σήμα Roger: Ρυθμίζει το ηχητικό σήμα Roger που αναπαράγει η συσκευή όταν χρησιμοποιείτε το ραδιόφωνο.

Επαναφορά προεπ. ρυθμίσεων: Επαναφέρει όλες τις ρυθμίσεις ραδιοφώνου και τις προεπιλογές στις εργοστασιακές προεπιλεγμένες τιμές.

Ομαδική διαδρομή

Η εφαρμογή Ομαδική διαδρομή σας επιτρέπει να συντονίζετε τις διαδρομές και να επικοινωνείτε με κοντινούς αναβάτες χρησιμοποιώντας προκαθορισμένα μηνύματα κειμένου, τοποθεσίες χάρτη σε πραγματικό χρόνο και φωνητικές επικοινωνίες. Μπορείτε να αντιστοιχίσετε τη συσκευή zūmo® με την εφαρμογή Tread® στο smartphone σας για να ενεργοποιήσετε τις λειτουργίες παρακολούθησης Group Ride.

Για χρήση της φωνητικής επικοινωνίας και της ανταλλαγής προκαθορισμένων μηνυμάτων απαιτείται αξεσουάρ Group Ride, το οποίο δεν παρέχεται με όλα τα μοντέλα προϊόντων. Η λειτουργία φωνητικής επικοινωνίας δεν είναι διαθέσιμη σε όλες τις περιοχές. Για περισσότερες πληροφορίες ή για να αγοράσετε ένα αξεσουάρ Group Ride, μεταβείτε στην εξής διεύθυνση: garmin.com.

Έναρξη ομαδικής διαδρομής με κινητά

Για να ξεκινήσετε ή να συμμετάσχετε σε μια ομαδική διαδρομή με κινητά, πρέπει να αντιστοιχίσετε τη συσκευή σας zūmo® με την εφαρμογή Tread® στο τηλέφωνό σας και το τηλέφωνό σας πρέπει να διαθέτει ενεργή σύνδεση στο Internet.

- 1 Από το κύριο μενού, επιλέξτε **Ομαδική διαδρομή**.
- 2 Αν είναι απαραίτητο, εισαγάγετε το όνομά σας και επιλέξτε **Τέλος**.
- 3 Επιλέξτε **Έναρξη ομαδικής διαδρομής > Δημιουργία ομαδικής διαδρομής με κινητά**. Εμφανίζονται το αναγνωριστικό διαδρομής και ο κωδικός QR.
- 4 Κοινοποιήστε το αναγνωριστικό διαδρομής στους άλλους αναβάτες.

ΣΥΜΒΟΥΛΗ: Οι αναβάτες μπορούν να χρησιμοποιήσουν την εφαρμογή Tread για να συμμετάσχουν στην ομαδική διαδρομή σας σαρώνοντας τον κωδικό QR.

- 5 Επιλέξτε **Έναρξη**.

Έναρξη Group Ride με ραδιοεπικοινωνία

Για να ξεκινήσετε ή να συμμετάσχετε σε ένα Group Ride με ραδιοεπικοινωνία, πρέπει να αγοράσετε και να εγκαταστήσετε ένα αξεσουάρ Group Ride. Μπορείτε να μεταβείτε στο buy.garmin.com για να αγοράσετε ένα αξεσουάρ Group Ride.

ΣΗΜΕΙΩΣΗ: Η φωνητική επικοινωνία κατά τη διάρκεια ομαδικών διαδρομών με ραδιοεπικοινωνία δεν είναι διαθέσιμη σε ορισμένες περιοχές.

- 1 Από το κύριο μενού, επιλέξτε **Ομαδική διαδρομή**.
- 2 Αν είναι απαραίτητο, εισαγάγετε το όνομά σας και επιλέξτε **Τέλος**.
- 3 Επιλέξτε **Έναρξη ομαδικής διαδρομής > Δημ. ομαδικής διαδρ. με ραδιοεπικοινωνία**.

- 4 Ορίστε μια επιλογή:
 - Επιλέξτε μια προεπιλογή ραδιοφώνου.
 - Επιλέξτε ένα ραδιοφωνικό κανάλι και τη λειτουργία φίμωσης.
- 5 Επιλέξτε **Επόμενο**.
- 6 Πληκτρολογήστε το όνομα της διαδρομής και επιλέξτε **Τέλος**.
Εφόσον συμμετέχουν αναβάτες στην ομαδική διαδρομή σας, τα ονόματά τους εμφανίζονται στη λίστα.
- 7 Αφού οι άλλοι αναβάτες έχουν συμμετάσχει στη ομαδική σας διαδρομή στις συσκευές τους, επιλέξτε **Έναρξη**.

Συμμετοχή σε ομαδική διαδρομή

Μπορείτε να συμμετάσχετε σε μια κοντινή ομαδική διαδρομή που δημιουργήθηκε από άλλο αναβάτη.

- 1 Από το κύριο μενού, επιλέξτε **Ομαδική διαδρομή > Συμμετοχή σε ομαδική διαδρομή**.
- 2 Πληκτρολογήστε το αναγνωριστικό της διαδρομής και επιλέξτε **Τέλος**.



Εκ νέου συμμετοχή σε μια πρόσφατη ομαδική διαδρομή

Μπορείτε να συμμετάσχετε ξανά σε οποιαδήποτε από τις δέκα πιο πρόσφατες ομαδικές διαδρομές σας.

- 1 Από το κύριο μενού, επιλέξτε **Ομαδική διαδρομή > Πρόσφατες ομαδικές διαδρομές**.
- 2 Επιλέξτε μια πρόσφατη ομαδική διαδρομή και επιλέξτε **Συμμετοχή**.

Προσθήκη αναβατών σε ομαδική διαδρομή με ραδιοεπικοινωνία

Μπορείτε να προσθέσετε αναβάτες σε μια ομαδική διαδρομή με ραδιοεπικοινωνία που βρίσκεται ήδη σε εξέλιξη.

- 1 Από το κύριο μενού, επιλέξτε  > **Ομαδική διαδρομή**.
- 2 Εάν είναι απαραίτητο, επιλέξτε .
- 3 Επιλέξτε **Προσθήκη**.
Εφόσον συμμετέχουν νέοι αναβάτες στην ομαδική διαδρομή, αυτοί εμφανίζονται στη λίστα.
- 4 Επιλέξτε **Συνέχεια**.

Μετάδοση μηνύματος

ΠΡΟΕΙΔΟΠΟΙΗΣΗ

Μην διαβάζετε, στέλνετε ή απαντάτε σε μηνύματα ενώ οδηγείτε. Διαφορετικά, η οθόνη μπορεί να αποσπάσει την προσοχή σας, οδηγώντας δυνητικά σε ατυχήματα με τραυματισμούς ή θάνατο.

Μπορείτε να μεταδώσετε ένα προκαθορισμένο μήνυμα στα μέλη της ενεργής ομαδικής διαδρομής που βρίσκονται στο εύρος του ασυρμάτου VHF.

- 1 Από το κύριο μενού, επιλέξτε **Ομαδική διαδρομή**.
- 2 Αν είναι απαραίτητο, επιλέξτε .
- 3 Επιλέξτε **Μετάδοση σε ομάδα**.
- 4 Επιλέξτε ένα προκαθορισμένο μήνυμα και κατόπιν πατήστε **Αποστολή**.

Μετάδοση θέσης

ΠΡΟΕΙΔΟΠΟΙΗΣΗ

Κατά την οδήγηση, μην αλληλεπιδράτε με την οθόνη για να μεταδώσετε την τοποθεσία σας. Διαφορετικά, η οθόνη μπορεί να αποσπάσει την προσοχή σας, οδηγώντας δυνητικά σε ατυχήματα με σοβαρούς ή και μοιραίους τραυματισμούς.

Μπορείτε να μεταδώσετε μια τοποθεσία στα μέλη στην ενεργή ομαδική διαδρομή που βρίσκονται στο εύρος του ραδιοφώνου VHF.

- 1 Από το κύριο μενού, επιλέξτε **Ομαδική διαδρομή**.
- 2 Αν είναι απαραίτητο, επιλέξτε .
- 3 Επιλέξτε **Μετάδοση σε ομάδα > Μετάδοση θέσης** και κατόπιν μια τοποθεσία.
- 4 Επιλέξτε **Κοινή χρήση**.

Προβολή ειδοποίησης ομαδικής διαδρομής

ΠΡΟΕΙΔΟΠΟΙΗΣΗ

Μην διαβάζετε ή απαντάτε σε οποιεσδήποτε ειδοποιήσεις κατά τη διάρκεια της οδήγησης. Διαφορετικά, η οθόνη μπορεί να αποσπάσει την προσοχή σας, οδηγώντας δυνητικά σε ατυχήματα με σοβαρούς ή και μοιραίους τραυματισμούς.

Από τις περισσότερες σελίδες εμφανίζεται μια ειδοποίηση, όταν η συσκευή λαμβάνει μια τοποθεσία ομαδικής διαδρομής ή ένα μήνυμα που μεταδίδεται. Μπορείτε επίσης να προβάλετε ειδοποιήσεις ομαδικής διαδρομής στην εφαρμογή Ομαδική διαδρομή.

Όταν προβάλλετε τον χάρτη, νέες ειδοποιήσεις εμφανίζονται σε ένα εργαλείο χάρτη στην άκρη της οθόνης.

- 1 Από το κύριο μενού, επιλέξτε **Ομαδική διαδρομή** >  και επιλέξτε μια ειδοποίηση.
- 2 Επιλέξτε **Μετάβ.!** για να πλοηγηθείτε σε μια κοινόχρηστη τοποθεσία.

Έξοδος από μια ομαδική διαδρομή

- 1 Από το κύριο μενού, επιλέξτε **Ομαδική διαδρομή**.
- 2 Εάν είναι απαραίτητο, επιλέξτε .
- 3 Επιλέξτε **Έξοδος** > **Ναι**.

Ρυθμίσεις ομαδικής διαδρομής

Από το κύριο μενού, επιλέξτε **Ομαδική διαδρομή** > .

Επεξεργασία ονόματος συμμετέχοντα: Σας επιτρέπει να ορίσετε το όνομά σας που εμφανίζεται κατά τη διάρκεια μιας ομαδικής διαδρομής. Αυτή η ρύθμιση δεν είναι διαθέσιμη κατά τη διάρκεια μιας ενεργής ομαδικής διαδρομής.

Ετικέτες χάρτη συμμετεχόντων: Ορίζει την ετικέτα που εμφανίζεται σε κάθε ενεργό αναβάτη στον χάρτη.





Εμφάνιση διαδρομών στον χάρτη: Εμφανίζει την πορεία που ακολουθεί κάθε μέλος της ομαδικής διαδρομής στον χάρτη.



Επαναφορά προεπ. ρυθμίσεων: Σας επιτρέπει να επαναφέρετε όλες τις ρυθμίσεις της ομαδικής διαδρομής στις προεπιλεγμένες τιμές. Αυτή η ρύθμιση δεν είναι διαθέσιμη κατά τη διάρκεια μιας ενεργής ομαδικής διαδρομής.

Ελεγκτής τιμονιού

Η εφαρμογή Ελεγκτής τιμονιού σας επιτρέπει να βλέπετε και να διαμορφώσετε τις ενέργειες που ενεργοποιούνται από κάθε κουμπί στο αξεσουάρ Ελεγκτή τιμονιού.

Από προεπιλογή, τα κουμπιά ελεγκτή τιμονιού ενεργοποιούν τις ακόλουθες ενέργειες.

	Πατήστε στιγμιαία για να αποθηκεύσετε την τρέχουσα τοποθεσία. Πατήστε παρατεταμένα για να παραλείψετε τον επόμενο προορισμό στην πορεία σας.
	Πατήστε το για να κάνετε μεγέθυνση στον χάρτη.
	Πατήστε το για να κάνετε σμίκρυνση στον χάρτη.
	Πατήστε στιγμιαία για να αλλάξετε τον τύπο χάρτη. Πατήστε παρατεταμένα για να κλειδώσετε ή να ξεκλειδώσετε την οθόνη.

Εκτός από τις διαμορφώσιμες από τον χρήστη ενέργειες, μπορείτε να πατήσετε τα κουμπιά  και  για να αλληλεπιδράσετε με παράθυρα διαλόγου στην οθόνη.

Διαμόρφωση των κουμπιών

Μπορείτε να διαμορφώσετε κάθε κουμπί στον ελεγκτή τιμονιού, για να ενεργοποιείτε διαφορετικές ενέργειες.

- 1 Επιλέξτε  > **Ελεγκτής τιμονιού**.
Εμφανίζεται ένα διάγραμμα του ελεγκτή τιμονιού. Κάθε κουμπί είναι συνδεδεμένο με μια ενέργεια στιγμιαίου πατήματος και μια ενέργεια παρατεταμένου πατήματος.
- 2 Επιλέξτε **Σύντομο πάτημα** για να επιλέξετε την ενέργεια που θα ενεργοποιείται με στιγμιαίο πάτημα του συνδεδεμένου κουμπιού.
Ορισμένες ενέργειες, όπως η μεγέθυνση ή η σμίκρυνση στον χάρτη, πρέπει να ενεργοποιούνται είτε με στιγμιαίο είτε με παρατεταμένο πάτημα και θα ρυθμιστούν αυτόματα και για τις δύο λειτουργίες.
- 3 Επιλέξτε μια ενέργεια.

- 4 Επιλέξτε ←.
- 5 Επιλέξτε **Παρατεταμένο πάτημα** για να επιλέξετε την ενέργεια που θα ενεργοποιείται με παρατεταμένο πάτημα του συνδεδεμένου κουμπιού.
- 6 Επιλέξτε ←.
- 7 Επαναλάβετε τα βήματα 2 έως 6 για κάθε κουμπί.

Μπορείτε να επιλέξετε  > **Επαναφορά** για να επαναφέρετε όλα τα κουμπιά ελεγκτή τιμονιού στην προεπιλεγμένη διαμόρφωσή τους.

Ασύρματες κάμερες

Η συσκευή σας μπορεί να δείχνει σήμα βίντεο από μία ή περισσότερες συνδεδεμένες ασύρματες κάμερες (πωλούνται ξεχωριστά).

Αντιστοίχιση της συσκευής με ασύρματη κάμερα

Μπορείτε να αντιστοιχίσετε μια ασύρματη κάμερα με τη συσκευή σας zūmo®.

- 1 Ενημερώστε τη συσκευή σας zūmo στην τελευταία έκδοση λογισμικού (*Ενημερώσεις χαρτών και λογισμικού, σελίδα 65*).

Η συσκευή σας ενδέχεται να μην υποστηρίζει την ασύρματη κάμερα χωρίς το πιο πρόσφατο λογισμικό.

- 2 Επιλέξτε  > **Κάμερες** > **Προσθήκη νέας κάμερας**.

- 3 Ακολουθήστε τις οδηγίες που εμφανίζονται στην οθόνη για να ολοκληρώσετε την αντιστοίχιση και τη ρύθμιση της κάμερας.

Αφού ολοκληρώσετε τη διαδικασία αντιστοίχισης με μια κάμερα για πρώτη φορά, συνδέεται αυτόματα στη συσκευή πλοήγησης Garmin®, μετά από την ενεργοποίησή της.

Προβολή της ασύρματης κάμερας

ΠΡΟΕΙΔΟΠΟΙΗΣΗ

Όταν χρησιμοποιείται σωστά, η συσκευή βελτιώνει τον βαθμό επίγνωσης των εκάστοτε συνθηκών. Όταν χρησιμοποιείται εσφαλμένα, η οθόνη μπορεί να αποσπάσει την προσοχή σας, οδηγώντας δυνητικά σε ατυχήματα με σοβαρούς ή και μοιραίους τραυματισμούς. Όταν το όχημα κινείται, φροντίστε να κοιτάτε την οθόνη μόνο στιγμιαία, ώστε να μην αποσπαστεί η προσοχή σας.

Επιλέξτε  > **Κάμερες**.

Ευθυγράμμιση των γραμμών καθοδήγησης

Για βέλτιστα σημεία αναφοράς, οι γραμμές καθοδήγησης πρέπει να είναι ευθυγραμμισμένες ώστε να αντανakλούν τα εξωτερικά άκρα του οχήματος. Θα πρέπει να ευθυγραμμίσετε τις γραμμές καθοδήγησης ξεχωριστά για κάθε κάμερα οπισθοπορείας. Σε ορισμένα μοντέλα, η ρύθμιση είναι αυτόματα διαθέσιμη μετά την αντιστοίχιση μιας κάμερας.

ΠΡΟΕΙΔΟΠΟΙΗΣΗ



Πρέπει να βεβαιωθείτε ότι οι γραμμές καθοδήγησης είναι σωστά ευθυγραμμισμένες, προτού χρησιμοποιήσετε τη συσκευή και πραγματοποιήσετε ρυθμίσεις για τη γωνία της κάμερας. Εάν δεν ευθυγραμμίσετε σωστά τις γραμμές καθοδήγησης, μπορεί να προκληθεί ατύχημα ή σύγκρουση και, ως εκ τούτου, θάνατος, σοβαρό τραυματισμός ή υλικές ζημιές.

- 1 Τοποθετήστε το όχημα με τη μία πλευρά στενά ευθυγραμμισμένη με το κράσπεδο, τον ιδιωτικό δρόμο ή τις γραμμές της θέσης στάθμευσης.

Μπορεί να θέλετε να τοποθετήσετε το όχημα στο κέντρο μιας θέσης στάθμευσης και, στη συνέχεια, να κινηθείτε προς τα εμπρός στην επόμενη θέση. Αυτό σας επιτρέπει να χρησιμοποιήσετε τις γραμμές της θέσης στάθμευσης στο πίσω μέρος του οχήματος ως σημεία αναφοράς για ευθυγράμμιση.

Το κράσπεδο, ο ιδιωτικός δρόμος ή οι γραμμές της θέσης στάθμευσης θα πρέπει να είναι σαφώς ορατές στη συσκευή.

- 2 Ορίστε μια επιλογή:

- Από την προβολή της κάμερας, πατήστε την οθόνη και επιλέξτε .
- Από την προβολή της κάμερας, επιλέξτε  > **Προσαρμογή βίντεο**.

- 3 Σύρετε τους κύκλους στις γωνίες των γραμμών καθοδήγησης  ή πατήστε τα βέλη μέχρι να ταιριάζουν με τη γωνία και τη θέση του κράσπεδου, του ιδιωτικού δρόμου ή των γραμμών του χώρου στάθμευσης. Οι γραμμές καθοδήγησης θα πρέπει να εμφανίζονται ακριβώς πάνω από τα σημεία αναφοράς σας.

Το κόκκινο ή πορτοκαλί τμήμα των γραμμών καθοδήγησης θα πρέπει να ευθυγραμμίζεται με το πίσω μέρος του οχήματός σας.

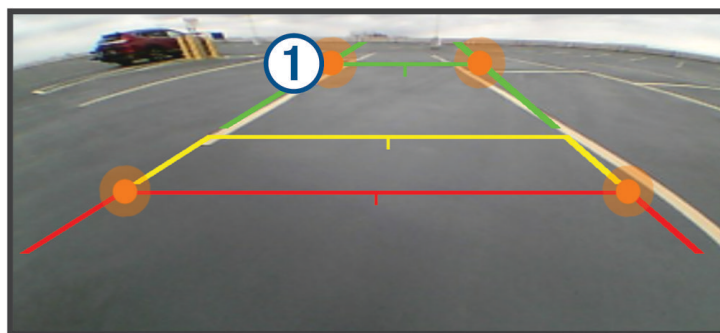

- 4 Εάν είναι απαραίτητο, επανατοποθετήστε το όχημα με την άλλη πλευρά σε στενή ευθυγράμμιση με το κράσπεδο, τον ιδιωτικό δρόμο ή τις γραμμές της θέσης στάθμευσης και επαναλάβετε τη διαδικασία ευθυγράμμισης.
Θα πρέπει να προσπαθήσετε να διατηρήσετε τις γραμμές καθοδήγησης συμμετρικά, ακόμη και αν το όχημά σας δεν βρίσκεται σε απόλυτη ευθυγράμμιση με το κράσπεδο, τον ιδιωτικό δρόμο ή τις γραμμές της θέσης στάθμευσης.
- 5 Επιλέξτε ✓ μετά την ολοκλήρωση της ευθυγράμμισης.

Λειτουργία Great Rides

⚠ ΠΡΟΕΙΔΟΠΟΙΗΣΗ

Αυτή η λειτουργία σας επιτρέπει να ακολουθείτε διαδρομές και πορείες που δημιουργούνται από τρίτους. Η Garmin® δεν παρέχει καμία εγγύηση σχετικά την ακρίβεια, την αξιοπιστία, την πληρότητα ή την ενημέρωση των πορειών που δημιουργούνται από τρίτους. Οποιαδήποτε χρήση ή εξάρτηση από τις εν λόγω πορείες γίνεται με δική σας ευθύνη.

Μπορείτε να χρησιμοποιήσετε τη λειτουργία Great Ride για να προσθέσετε σελιδοδείκτες και να πλοηγηθείτε σε δημοφιλείς διαδρομές. Μπορείτε να αξιολογήσετε διαδρομές και να μοιράζεστε φωτογραφίες χρησιμοποιώντας την εφαρμογή Tread® στο smartphone σας.

Προσθήκη σελιδοδείκτη σε διαδρομή

Μπορείτε να προβάλετε και να προσθέσετε σελιδοδείκτες σε διαδρομές χρησιμοποιώντας την εφαρμογή Tread® στο smartphone σας. Οι διαδρομές με σελιδοδείκτες συγχρονίζονται αυτόματα με τη συσκευή πλοήγησής σας zūmo® όσο αυτή είναι συνδεδεμένη με την εφαρμογή Tread.

- 1 Από την εφαρμογή Tread στο smartphone σας, επιλέξτε ☰ > **Great Ride**.
- 2 Ορίστε μια επιλογή:
 - Για να δείτε μια λίστα με δημοφιλείς διαδρομές στην περιοχή σας, επιλέξτε **Κορυφαίες διαδρομές**.
 - Για να δείτε μια λίστα με κοντινές διαδρομές, επιλέξτε **Κοντά**.
- 3 Επιλέξτε μια διαδρομή με ποδήλατο.
- 4 Επιλέξτε **Προσθήκη σελιδοδείκτη**.

Συγχρονισμός στη λειτουργία Great Rides

Οι διαδρομές με σελιδοδείκτη συγχρονίζονται αυτόματα όταν ανοίγετε την εφαρμογή Great Ride στη συσκευή πλοήγησης zūmo® ενώ είστε συνδεδεμένοι με την εφαρμογή Tread® στο smartphone σας. Μπορείτε επίσης να συγχρονίσετε τα δεδομένα οποιαδήποτε στιγμή με μη αυτόματο τρόπο.

- 1 Επιλέξτε ☰ > **Great Ride**.
- 2 Εάν είναι απαραίτητο, επιλέξτε ↺.

Πλοήγηση σε μια διαδρομή με σελιδοδείκτη

Για να μπορέσετε να πλοηγηθείτε σε μια διαδρομή με σελιδοδείκτη, πρέπει να συγχρονίσετε την εφαρμογή Great Ride στη συσκευή πλοήγησης zūmo® με την εφαρμογή Tread® στο smartphone σας (**Συγχρονισμός στη λειτουργία Great Rides**, σελίδα 55).

- 1 Επιλέξτε ☰ > **Great Ride**.
- 2 Επιλέξτε μια διαδρομή με ποδήλατο.

3 Επιλέξτε το σημείο εκκίνησης για τη διαδρομή σας και πατήστε **Μετάβ.!**

4 Επιλέξτε τον επόμενο προορισμό και πατήστε **OK**.

Η συσκευή υπολογίζει μια διαδρομή προς το σημείο εκκίνησης που επιλέξατε.

5 Επιλέξτε **Έναρξη**.

Αφού πλοηγηθείτε σε μια διαδρομή με σελιδοδείκτη, μπορείτε να αξιολογήσετε τη διαδρομή και να μοιραστείτε φωτογραφίες χρησιμοποιώντας την εφαρμογή Tread στο smartphone σας.

Πρόγραμμα αναπαραγωγής μουσικής

Το πρόγραμμα αναπαραγωγής μουσικής μπορεί να αναπαραγάγει μουσική ή ήχο από τις εξής πηγές.

- Αρχεία μουσικής που έχουν αποθηκευτεί στη συσκευή zūmo®.
- Ήχος Bluetooth® από ένα αντιστοιχισμένο τηλέφωνο.

Προσθήκη του εργαλείου προγράμματος αναπαραγωγής μουσικής στον χάρτη

Το εργαλείο προγράμματος αναπαραγωγής μουσικής του χάρτη σας δίνει τη δυνατότητα να ελέγχετε το πρόγραμμα αναπαραγωγής μουσικής από τον χάρτη σας.

1 Ανοίξτε το χάρτη.

2 Επιλέξτε  > **Αναπ/γή Μουσικής**.

Τα στοιχεία ελέγχου του προγράμματος αναπαραγωγής μουσικής εμφανίζονται στον χάρτη.

Αλλαγή πηγής πολυμέσων

Μπορείτε να αλλάξετε την πηγή από την οποία γίνεται αναπαραγωγή πολυμέσων στη συσκευή σας.

1 Επιλέξτε **Μουσική**.

2 Επιλέξτε την τρέχουσα πηγή πολυμέσων .



3 Επιλέξτε μια διαθέσιμη πηγή πολυμέσων από τη λίστα.

Διαδρομές

Το ίχνος είναι μια καταγραφή της διαδρομής σας. Το αρχείο καταγραφής διαδρομής περιλαμβάνει πληροφορίες σχετικά με την καταγεγραμμένη διαδρομή, όπως μεταξύ άλλων πληροφορίες για την ώρα, τη θέση και το υψόμετρο.

Καταγραφή διαδρομών

Η λειτουργία εντοπισμού καταγράφει τη διαδρομή σας. Όταν ξεκινάτε τη λειτουργία εντοπισμού, η συσκευή καταγράφει την τοποθεσία σας και ενημερώνει τη γραμμή της διαδρομής.

1 Επιλέξτε  > **Καταγραφή διαδρομής**.

2 Επιλέξτε **Έναρξη**.

Αν η συσκευή σας έχει αντιστοιχιστεί με την εφαρμογή Tread®, οι καταγεγραμμένες διαδρομές συγχρονίζονται περιοδικά με τον λογαριασμό σας Garmin®.

Μπορείτε να ακολουθήσετε ξανά την καταγεγραμμένη διαδρομή σας πραγματοποιώντας πλοήγηση σε αυτήν ως νέα πορεία.

TracBack®

Ακολούθηση πρόσφατης διαδρομής

Η λειτουργία TracBack® καταγράφει το πιο πρόσφατο τμήμα της κίνησής σας. Μπορείτε να αντιστρέψετε την πρόσφατη διαδρομή σας και να επιστρέψετε σε μια προηγούμενη θέση.

- 1 Επιλέξτε  > **TracBack**.

Η πρόσφατη διαδρομή εμφανίζεται στο χάρτη.

- 2 Επιλέξτε **Μετάβ.!**.

Αποθήκευση πρόσφατης διαδρομής ως πορεία

Μπορείτε να αποθηκεύσετε την πρόσφατη διαδρομή σας ως πορεία, στην οποία μπορείτε να πλοηγηθείτε αργότερα χρησιμοποιώντας τον προγραμματιστή πορείας.

- 1 Επιλέξτε  > **TracBack**.

Η πρόσφατη διαδρομή εμφανίζεται στο χάρτη.

- 2 Επιλέξτε  > **Αποθήκευση ως πορεία**.

- 3 Εισαγάγετε ένα όνομα για τη διαδρομή και επιλέξτε **Τέλος**.

Προβολή πληροφοριών κίνησης στο χάρτη

Ο χάρτης κίνησης εμφανίζει τη ροή της κίνησης και τις καθυστερήσεις στις κοντινές οδούς με χρωματική κωδικοποίηση.

- 1 Στο κύριο μενού, επιλέξτε  > **Κυκλοφορία**.

- 2 Εάν χρειάζεται, επιλέξτε  > **Συντομογραφίες** για να δείτε το πλαίσιο επεξήγησης του χάρτη κίνησης.

Αναζήτηση συμβάντων κίνησης

- 1 Στο κύριο μενού, επιλέξτε  > **Κυκλοφορία**.

- 2 Επιλέξτε  > **Συμβάντα**.

- 3 Επιλέξτε ένα στοιχείο στη λίστα.

- 4 Εάν υπάρχουν περισσότερα από ένα συμβάντα, χρησιμοποιήστε τα βέλη για να δείτε τα πρόσθετα συμβάντα.

Προβολή της πρόγνωσης καιρού

ΕΙΔΟΠΟΙΗΣΗ

Η Garmin® δεν φέρει ευθύνη για τον βαθμό ακρίβειας ή ενημέρωσης των δεδομένων καιρού.

Για να χρησιμοποιήσετε αυτήν τη λειτουργία, η συσκευή σας πρέπει να λαμβάνει δεδομένα καιρού. Μπορείτε να συνδέσετε τη συσκευή σας με την εφαρμογή Tread®, για να λαμβάνετε δεδομένα καιρού ([Αντιστοίχιση με το smartphone σας, σελίδα 39](#)).

ΣΗΜΕΙΩΣΗ: Οι υπηρεσίες πρόγνωσης καιρού δεν είναι διαθέσιμες σε όλες τις περιοχές.

- 1 Επιλέξτε  > **Καιρός**.

Η συσκευή εμφανίζει τις τρέχουσες καιρικές συνθήκες και μια πρόγνωση για αρκετές ημέρες.

- 2 Επιλέξτε ημέρα.

Εμφανίζεται η αναλυτική πρόγνωση για τη συγκεκριμένη ημέρα.

Προβολή του Μετεωρολογικού ραντάρ

Για να χρησιμοποιήσετε αυτήν τη λειτουργία, η συσκευή σας πρέπει να είναι συνδεδεμένη σε υποστηριζόμενο τηλέφωνο με εγκατεστημένη την εφαρμογή Tread® ([Αντιστοίχιση με το smartphone σας, σελίδα 39](#)).

- 1 Επιλέξτε  > **Μετεωρολογικό ραντάρ**.

- 2 Επιλέξτε το εικονίδιο  για να μετακινήσετε τον χάρτη ραντάρ.

Προβολή προηγούμενων πορειών και προορισμών

Για να μπορείτε να χρησιμοποιείτε τη συγκεκριμένη λειτουργία, θα πρέπει να ενεργοποιήσετε το ιστορικό ταξιδιών ([Ρυθμίσεις συσκευής και απορρήτου, σελίδα 60](#)).

Μπορείτε να δείτε στο χάρτη τις προηγούμενες πορείες, καθώς και τις θέσεις όπου σταματήσατε.

Επιλέξτε  > **Προηγούμενες θέσεις μου**.

Ρυθμίσεις

Ρυθμίσεις τηλεφώνου και ακουστικών

Ρυθμίσεις τηλεφώνου

Επιλέξτε  > **Τηλέφωνο** και κατόπιν επιλέξτε το τηλέφωνό σας.

Αποσύνδεση: Αποσυνδέει το αντιστοιχισμένο τηλέφωνο.

Όνομα τηλεφώνου: Εμφανίζει το όνομα του αντιστοιχισμένου τηλεφώνου. Μπορείτε να επιλέξετε το όνομα για να αλλάξετε τον τρόπο με τον οποίο εμφανίζεται στη συσκευή πλοήγησης.

Χειριστ. τηλ. κλήσεων: Επιτρέπει τα στοιχεία ελέγχου του τηλεφώνου όταν λαμβάνετε μια κλήση.

Ήχος πολυμέσων: Επιτρέπει στη συσκευή πλοήγησης την αναπαραγωγή ήχου πολυμέσων από το αντιστοιχισμένο τηλέφωνό σας.

Garmin Tread: Εμφανίζει την κατάσταση συνδεσιμότητας στην εφαρμογή Tread® στο τηλέφωνό σας.

Αγνόηση συσκευής: Καταργεί τη συνδεδεμένη συσκευή από τη λίστα αντιστοιχισμένων συσκευών. Αυτή η επιλογή είναι διαθέσιμη μόνο μετά την αντιστοίχιση μιας συσκευής.

Ρυθμίσεις ακουστικών

Επιλέξτε  > **Ακουστικό** και επιλέξτε τα ακουστικά σας.

Αποσύνδεση: Αποσυνδέει τα αντιστοιχισμένα ακουστικά.

Όνομα ακουστικών: Εμφανίζει το όνομα των αντιστοιχισμένων ακουστικών. Μπορείτε να επιλέξετε το όνομα για να αλλάξετε τον τρόπο με τον οποίο εμφανίζεται στη συσκευή πλοήγησης.

Ποιότη. ήχ. πλοήγησης: Ρυθμίζει την ποιότητα ήχου για τα μηνύματα πλοήγησης.

Ακουστικό: Ενεργοποιεί ή απενεργοποιεί τις λειτουργίες ακουστικών.

Ήχος πολυμέσων: Ενεργοποιεί ή απενεργοποιεί τον ήχο πολυμέσων μέσω των ακουστικών.

Αγνόηση συσκευής: Καταργεί τα ακουστικά από τη λίστα αντιστοιχισμένων συσκευών.

Ρυθμίσεις Wi-Fi®

Οι ρυθμίσεις ασύρματου δικτύου σας επιτρέπουν να διαχειρίζεστε δίκτυα Wi-Fi.

Επιλέξτε  > **Wi-Fi**.

Wi-Fi: Ενεργοποιεί το ασύρματο Wi-Fi.

Αποθηκευμένα δίκτυα: Σας επιτρέπει να επεξεργαστείτε ή να καταργήσετε αποθηκευμένα δίκτυα.

Αναζήτηση για δίκτυα: Αναζητά κοντινά δίκτυα Wi-Fi ([Σύνδεση σε δίκτυο Wi-Fi®](#), σελίδα 66).

Ρυθμίσεις χάρτη

Επιλέξτε  > **Χάρτης**.

Εικονίδιο οχήματος χάρτη: Ρυθμίζει το εικονίδιο του οχήματος που αναπαριστά τη θέση σας στον χάρτη.

Προβολή χάρτη οδήγησης: Ρυθμίζει την προοπτική πλοήγησης στον χάρτη.

Λεπτομέρεια χάρτη: Ρυθμίζει το επίπεδο λεπτομερειών στο χάρτη. Η εμφάνιση περισσότερων λεπτομερειών ενδέχεται να επιβραδύνει τη σχεδίαση του χάρτη.

Ετικέτες σημείων: Ορίζει το μέγεθος των ετικετών των σημείων στον χάρτη.

Απόκρυψη σημείων: Αποκρύπτει σημεία σε υψηλά επίπεδα ζουμ χάρτη.

Μεγάλο κείμενο πλοήγησης: Επιτρέπει το μεγεθυμένο κείμενο πλοήγησης.

Αυτόματο ζουμ: Επιλέγει αυτόματα το επίπεδο ζουμ για βέλτιστη χρήση του χάρτη σας. Αν απενεργοποιήσετε αυτή την επιλογή, θα πρέπει να μεγεθύνετε/σμικρύνετε το χάρτη μόνοι σας.

Επιβεβαίωση παράλειψης επόμε. στάσης: Ρυθμίζει την εμφάνιση ενός μηνύματος επιβεβαίωσης κατά την παράλειψη μιας τοποθεσίας στην πορεία σας.

Διαχείριση χαρτών: Διαχειρίζεται τους χάρτες που είναι εγκατεστημένοι στη συσκευή ([Λήψη περιεχομένου Outdoor Maps+](#), σελίδα 28).

Ρυθμίσεις πλοήγησης

Επιλέξτε  > **Πλοήγηση**.

Ρυθμίσεις οχήματος: Ρυθμίζει τις επιλογές δρομολόγησης και άλλες επιλογές για το τρέχον προφίλ οχήματος.

Επαναυπολογισμός εκτός πορείας: Ρυθμίζει τις προτιμήσεις επαναυπολογισμού όταν απομακρύνεστε από την ενεργή πορεία.

Προσαρμοσμένα σημεία αποφυγής: Σας επιτρέπει να αποφεύγετε συγκεκριμένους δρόμους ή περιοχές.
Κυκλοφορία: Ορίζει επιλογές για τις λειτουργίες κίνησης (*Ρυθμίσεις πληροφοριών κίνησης, σελίδα 59*).
Περιορισμένη λειτ.: Απενεργοποιεί όλες τις λειτουργίες που απαιτούν σημαντική προσοχή από το χειριστή.
Προσομοίωση GPS: Σταματά τη λήψη σήματος GPS από τη συσκευή και εξοικονομεί ισχύ μπαταρίας.

Ρυθμίσεις πληροφοριών κίνησης

Στο κύριο μενού, επιλέξτε  > Πλοήγηση > Κυκλοφορία.

Κυκλοφορία: Ενεργοποιεί τις πληροφορίες κίνησης.

Βελτιστοποίηση πορείας: Επιτρέπει στη συσκευή να χρησιμοποιεί βελτιστοποιημένες εναλλακτικές πορείες αυτόματα ή όταν ζητηθούν (*Αποφυγή καθυστερήσεων λόγω κίνησης στην πορεία σας, σελίδα 23*).

Ρύθμιση προσομοιωμένης θέσης

Εάν βρίσκεστε σε εσωτερικό χώρο ή δεν λαμβάνετε δορυφορικά σήματα, μπορείτε να χρησιμοποιήσετε τη λειτουργία Προσομοίωση GPS για να σχεδιάσετε πορείες από μια προσομοιωμένη θέση.

- 1 Επιλέξτε  > Πλοήγηση > Προσομοίωση GPS.
- 2 Από το κύριο μενού, επιλέξτε **Προβολή χάρτη**.
- 3 Πατήστε στο χάρτη δύο φορές για να επιλέξετε μια περιοχή.
Η διεύθυνση της θέσης εμφανίζεται στο κάτω μέρος της οθόνης.
- 4 Επιλέξτε την περιγραφή θέσης.
- 5 Επιλέξτε **Ορισμός θέσης**.

Ρυθμίσεις βοήθειας οδηγού

Επιλέξτε  > Σύστημα υποβοήθησης οδηγού.

Ειδοποιήσεις αναβάτη: Σας επιτρέπει να ενεργοποιείτε ή να απενεργοποιείτε ειδοποιήσεις για επερχόμενες ζώνες ή συνθήκες δρόμου (*Λειτουργίες και ειδοποιήσεις επίγνωσης αναβάτη, σελίδα 14*).

Ειδοποίηση υπέρβασης ορίου ταχύτητας: Σας ειδοποιεί όταν υπερβαίνετε το όριο ταχύτητας.

Ήχος μείωσης ταχύτητας: Σας ειδοποιεί όταν μειώνεται το όριο ταχύτητας.

Σύνοψη διαδρομής: Εμφανίζει μια σύνοψη της διαδρομής σας στο τέλος μιας πορείας.

Τοπικά σημεία: Εμφανίζει αξιοθέατα κοντά στον προορισμό.

Οδηγός κράνους: Εμφανίζει τις αλλαγές για τις απαιτήσεις κράνους κατά τη διέλευση των συνόρων.

Ειδοποίηση συνόρων χώρας: Εμφανίζει μια ειδοποίηση κατά τη διέλευση διεθνών συνόρων.

Προεπισκόπηση πορείας: Εμφανίζει μια προεπισκόπηση των κυριότερων δρόμων στην πορεία σας όταν ξεκινάτε την πλοήγηση.

Προγρ. διαλείμματος: Σας υπενθυμίζει να κάνετε διάλειμμα και εμφανίζει επερχόμενες υπηρεσίες όταν έχετε οδηγήσει για μεγάλο χρονικό διάστημα. Μπορείτε να ενεργοποιείτε / απενεργοποιείτε τις υπενθυμίσεις διαλείμματος και τις προτάσεις επερχόμενων υπηρεσιών.

Αυτόματη ανίχνευση συμβάντων: Επιτρέπει στη συσκευή πλοήγησης να εντοπίζει συμβάντα και να ειδοποιεί τις επαφές έκτακτης ανάγκης όταν η συσκευή εντοπίζει ένα συμβάν (*Εντοπισμός και ειδοποιήσεις συμβάντος, σελίδα 15*).

Αποστολή μηνύματος συμβάντος: Ειδοποιεί τις επαφές έκτακτης ανάγκης εάν εντοπιστεί ένα περιστατικό (*Εντοπισμός και ειδοποιήσεις συμβάντος, σελίδα 15*).

Ρυθμίσεις οθόνης

Επιλέξτε  > Οθόνη.

Ρυθμιστικό φωτεινότητας: Μπορείτε να μετακινήσετε το ρυθμιστικό για να προσαρμόσετε τη φωτεινότητα της οθόνης.

Προσανατολισμός: Σας επιτρέπει να ρυθμίσετε την οθόνη σε κατακόρυφο ή οριζόντιο προσανατολισμό. Αν ορίσετε την επιλογή Αυτόματα, η οθόνη αλλάζει αυτόματα προσανατολισμό με βάση τον φυσικό προσανατολισμό της συσκευής.

Χρώματα: Σας επιτρέπει να επιλέξετε τη λειτουργία χρωμάτων ημέρας ή νύχτας. Αν ορίσετε την επιλογή Αυτόματα, η συσκευή αλλάζει αυτόματα στα χρώματα ημέρας ή νύχτας ανάλογα με την ώρα της ημέρας.

Χρονικό όριο λειτουργίας οθόνης: Σας επιτρέπει να ρυθμίσετε το χρόνο αναμονής πριν από τη μετάβαση της συσκευής σε κατάσταση αναστολής λειτουργίας ενώ χρησιμοποιείτε την ισχύ της μπαταρίας.

Στιγμιότυπο οθόνης: Σας επιτρέπει να τραβήξετε μια φωτογραφία της οθόνης της συσκευής. Τα στιγμιότυπα οθόνης αποθηκεύονται στο φάκελο "Screenshot" της συσκευής σας.

Ρυθμίσεις συστήματος

Επιλέξτε  > **Σύστημα**.

Γλώσσα φωνητικών οδηγιών: Ρυθμίζει τη γλώσσα για τις φωνητικές εντολές.

Γλώσσα κειμένου: Ρυθμίζει το σύνολο του κειμένου που εμφανίζεται στην οθόνη σύμφωνα με την επιλεγμένη γλώσσα.

ΣΗΜΕΙΩΣΗ: Λάβετε υπόψη ότι η γλώσσα των δεδομένων που έχουν καταχωριστεί από τους χρήστες ή των δεδομένων του χάρτη, όπως τα ονόματα δρόμων, δεν θα αλλάξει, αν αλλάξετε τη γλώσσα κειμένου.

Γλώσσα πληκτρολογίου: Ενεργοποιεί τις γλώσσες πληκτρολογίου.

Λειτουργία εμφάνισης: Ρυθμίζει τις μονάδες μέτρησης που χρησιμοποιούνται για αποστάσεις.

Τρέχουσα ώρα: Ρυθμίζει την ώρα της συσκευής.

Μορφή ώρας: Σας επιτρέπει να επιλέξετε μορφή ώρας 12 ωρών, 24 ωρών ή UTC.

Μορφή θέσης: Ρυθμίζει τη μορφή των συντεταγμένων και το σημείο αναφοράς που χρησιμοποιούνται για τις γεωγραφικές συντεταγμένες.

Ρυθμίσεις μορφής θέσης

ΣΗΜΕΙΩΣΗ: Μην αλλάζετε τη μορφή θέσης ή το σύστημα αναφοράς συντεταγμένων χάρτη, εκτός αν χρησιμοποιείτε χάρτη ή διάγραμμα που ορίζει διαφορετική μορφή θέσης.

Επιλέξτε  > **Σύστημα** > **Μορφή θέσης**.

Μορφή συντεταγμένων: Ρυθμίζει τη μορφή θέσης για τις πληροφορίες θέσης.

Μορφή εμφάνισης: Ορίζει τη μορφή στην οποία θα εμφανίζονται οι συντεταγμένες στη συσκευή.

Σημείο αναφοράς: Ρυθμίζει το σύστημα συντεταγμένων βάσει του οποίου έχει δομηθεί ο χάρτης.

Σφαιροειδές χάρτη: Εμφανίζει το σύστημα συντεταγμένων που χρησιμοποιεί η συσκευή. Το προεπιλεγμένο σύστημα συντεταγμένων είναι το WGS 84.

Ρύθμιση της ώρας

1 Από το κύριο μενού, επιλέξτε την ώρα.

2 Ορίστε μια επιλογή:

- Για αυτόματη ρύθμιση της ώρας χρησιμοποιώντας πληροφορίες GPS, επιλέξτε **Αυτόματα**.
- Για μη αυτόματη ρύθμιση της ώρας, μεταφέρετε τους αριθμούς προς τα επάνω ή προς τα κάτω.

Ρυθμίσεις συσκευής και απορρήτου

Επιλέξτε  > **Συσκευή**.

Πληροφορίες: Εμφανίζει τον αριθμό έκδοσης λογισμικού, τον αριθμό ID της μονάδας και πληροφορίες σχετικά με διάφορες άλλες λειτουργίες του λογισμικού.

Κλειδωμά οθόνης: Ρυθμίζει επιλογές για να απαιτείται Προσωπικός αναγνωριστικός αριθμός (PIN) κάθε φορά που ενεργοποιείτε τη συσκευή πλοήγησης (*Ενεργοποίηση του κλειδώματος οθόνης, σελίδα 60*).

Κανονισμοί: Εμφανίζει κανονιστικές σημάσεις και πληροφορίες.

Άδειες χρήσης τελικού χρήστη: Εμφανίζονται οι άδειες χρήσης τελικού χρήστη.

ΣΗΜΕΙΩΣΗ: Οι πληροφορίες αυτές είναι απαραίτητες για την ενημέρωση του λογισμικού του συστήματος ή για την αγορά πρόσθετων δεδομένων χάρτη.

Άδειες χρήσης λογισμικού: Εμφανίζει πληροφορίες άδειας χρήσης λογισμικού.

Αναφορά δεδομένων συσκευής: Κοινοποιεί ανώνυμα δεδομένα για βελτίωση της συσκευής.

Ιστορικό ταξιδιών: Επιτρέπει στη συσκευή να αποθηκεύσει ένα αρχείο με τις τοποθεσίες στις οποίες πηγαίνετε. Έτσι, μπορείτε να βλέπετε το αρχείο καταγραφής ταξιδιού, να χρησιμοποιείτε τη λειτουργία "Ιστορικό ταξιδιού", καθώς και τις προτεινόμενες πορείες myTrends™.

Μηδενισμός: Σας επιτρέπει να διαγράψετε το ιστορικό ταξιδιών σας, να επαναφέρετε ρυθμίσεις ή να διαγράψετε όλα τα δεδομένα χρήστη.

Ενεργοποίηση του κλειδώματος οθόνης

Για αποτροπή της μη εξουσιοδοτημένης χρήσης της συσκευής σας, μπορείτε να ενεργοποιήσετε τη λειτουργία Κλειδωμά οθόνης, η οποία απαιτεί Προσωπικό αναγνωριστικό αριθμό (PIN). Όταν αυτή η λειτουργία είναι ενεργοποιημένη, πρέπει να πληκτρολογείτε το PIN για το ξεκλείδωμα της οθόνης κάθε φορά που ενεργοποιείτε τη συσκευή.



ΕΙΔΟΠΟΙΗΣΗ

Αν ενεργοποιήσετε τη λειτουργία Κλείδωμα οθόνης, η Υποστήριξη Garmin® δεν μπορεί να ανακτήσει το PIN ή να αποκτήσει πρόσβαση στη συσκευή σας. Είναι δική σας ευθύνη να παρέχετε το PIN σε όποιον είναι εξουσιοδοτημένος να χρησιμοποιεί τη συσκευή πλοήγησης.

- 1 Επιλέξτε  > **Συσκευή** > **Κλείδωμα οθόνης**.
- 2 Ορίστε μια επιλογή:
 - Για να ενεργοποιήσετε το κλείδωμα οθόνης και να ορίσετε νέο PIN, επιλέξτε **Να ζητείται PIN**, και εισαγάγετε έναν αριθμό PIN.
 - Για να αλλάξετε τον αριθμό PIN σας, επιλέξτε **Αλλαγή PIN** και εισαγάγετε έναν αριθμό PIN.
 - Για να απενεργοποιήσετε το κλείδωμα οθόνης, καταργήστε την επιλογή από το πλαίσιο ελέγχου **Να ζητείται PIN**.

Επαναφορά ρυθμίσεων

Μπορείτε να επαναφέρετε μια κατηγορία ρυθμίσεων ή όλες τις ρυθμίσεις στις εργοστασιακές προεπιλεγμένες τιμές.

- 1 Επιλέξτε .
- 2 Αν είναι απαραίτητο, επιλέξτε μια κατηγορία ρυθμίσεων.
- 3 Επιλέξτε  > **Επαναφορά**.

Διαχείριση δεδομένων

Η συσκευή διαθέτει υποδοχή κάρτας μνήμης που σας επιτρέπει να αυξήσετε ακόμη περισσότερο τη μνήμη για την αποθήκευση δεδομένων.

ΣΗΜΕΙΩΣΗ: Η συσκευή είναι συμβατή με Windows® 7 και νεότερες εκδόσεις, καθώς και με Mac® OS 10.7 και νεότερες εκδόσεις.

Πληροφορίες για τις κάρτες μνήμης

Μπορείτε να αγοράσετε κάρτες μνήμης από οποιοδήποτε κατάστημα ηλεκτρονικών ή να αγοράσετε προεγκατεστημένο λογισμικό χαρτογράφησης της Garmin (www.garmin.com). Μπορούν να χρησιμοποιηθούν κάρτες μνήμης για την αποθήκευση αρχείων, όπως χαρτών και σημείων ενδιαφέροντος.

Τοποθέτηση κάρτας μνήμης για χάρτες και δεδομένα

Μπορείτε να τοποθετήσετε μια κάρτα μνήμης για να αυξήσετε το χώρο αποθήκευσης για χάρτες και άλλα δεδομένα στη συσκευή σας. Μπορείτε να αγοράσετε κάρτες μνήμης από ένα κατάστημα ηλεκτρονικών ειδών. Οι κάρτες μνήμης πρέπει να χρησιμοποιούν τη μορφοποίηση συστήματος αρχείων exFAT.

- 1 Εντοπίστε τον χάρτη και την υποδοχή κάρτας μνήμης δεδομένων στη συσκευή σας ([Επισκόπηση συσκευής zūmo® XT3 - 6 in.](#), σελίδα 6).
- 2 Τοποθετήστε μια κάρτα μνήμης στην υποδοχή.
- 3 Πιέστε την μέχρι να κάνει "κλικ".

Σύνδεση της συσκευής σε υπολογιστή

Μπορείτε να συνδέσετε τη συσκευή στον υπολογιστή σας χρησιμοποιώντας ένα καλώδιο USB.

- 1 Συνδέστε τη μικρή άκρη του καλωδίου USB στη θύρα της συσκευής.
- 2 Συνδέστε τη μεγαλύτερη άκρη του καλωδίου USB σε μια θύρα στον υπολογιστή σας.
- 3 Στη συσκευή zūmo®, επιλέξτε **Πατήστε για σύνδεση με υπολογιστή.**

Στην οθόνη της συσκευής εμφανίζεται μια εικόνα της συσκευής σας, συνδεδεμένης με έναν υπολογιστή.

Ανάλογα με το λειτουργικό σύστημα του υπολογιστή σας, η συσκευή εμφανίζεται είτε ως φορητή συσκευή, είτε ως αφαιρούμενος δίσκος, είτε ως αφαιρούμενος τόμος.

Μεταφορά αρχείων GPX από τον υπολογιστή σας

Οι υπολογιστές Apple® ενδέχεται να απαιτούν πρόσθετο λογισμικό τρίτων, όπως το Android File Transfer, για την ανάγνωση και εγγραφή αρχείων σε αυτήν τη συσκευή.

Αν έχετε ήδη δημιουργήσει πορείες που θέλετε να χρησιμοποιήσετε στη συσκευή σας, μπορείτε να μεταφέρετε αρχεία GPX απευθείας από τον υπολογιστή σας.

- 1 Συνδέστε τη συσκευή στον υπολογιστή ([Σύνδεση της συσκευής σε υπολογιστή](#), σελίδα 62).
Η συσκευή εμφανίζεται ως φορητή συσκευή.

- 2 Ανοίξτε το πρόγραμμα αναζήτησης αρχείων του υπολογιστή σας.
- 3 Επιλέξτε ένα αρχείο GPX.
- 4 Επιλέξτε **Επεξεργασία > Αντιγραφή**.
- 5 Μεταβείτε στον φάκελο GPX στη συσκευή.
- 6 Επιλέξτε **Επεξεργασία > Επικόλληση**.

Μεταφορά δεδομένων από τον υπολογιστή σας

- 1 Συνδέστε τη συσκευή στον υπολογιστή ([Σύνδεση της συσκευής σε υπολογιστή](#), σελίδα 62).

Ανάλογα με το λειτουργικό σύστημα του υπολογιστή σας, η συσκευή εμφανίζεται είτε ως φορητή συσκευή, είτε ως αφαιρούμενος δίσκος, είτε ως αφαιρούμενος τόμος.

- 2 Ανοίξτε το πρόγραμμα αναζήτησης αρχείων του υπολογιστή σας.
- 3 Επιλέξτε ένα αρχείο.
- 4 Επιλέξτε **Επεξεργασία > Αντιγραφή**.
- 5 Μεταβείτε σε ένα φάκελο στη συσκευή.

ΣΗΜΕΙΩΣΗ: Για αφαιρούμενο δίσκο ή τόμο, δεν πρέπει να τοποθετήσετε αρχεία στο φάκελο Garmin.

- 6 Επιλέξτε **Επεξεργασία > Επικόλληση**.

Αποσύνδεση του καλωδίου USB

Εάν η συσκευή είναι συνδεδεμένη στον υπολογιστή ως αφαιρούμενη μονάδα δίσκου ή τόμος, πρέπει να αποσυνδέσετε με ασφάλεια τη συσκευή από τον υπολογιστή, ώστε να αποφευχθεί η απώλεια δεδομένων. Εάν η συσκευή είναι συνδεδεμένη στον υπολογιστή με Windows® ως φορητή συσκευή, δεν είναι απαραίτητο να την αποσυνδέσετε με ασφάλεια.

- 1 Εκτελέστε μια ενέργεια:
 - Για υπολογιστές Windows, κάντε κλικ στο εικονίδιο **Ασφαλής κατάργηση υλικού** στη γραμμή εργασιών και επιλέξτε τη συσκευή.
 - Για υπολογιστές Apple®, επιλέξτε τη συσκευή, **Αρχείο > Εξαγωγή**.
- 2 Αποσυνδέστε το καλώδιο από τον υπολογιστή.

Στοιχεία συσκευής

Προβολή κανονιστικών πληροφοριών και πληροφοριών συμμόρφωσης για την ηλεκτρονική ετικέτα

1 Από το μενού ρυθμίσεων, σύρετε στο κάτω μέρος του μενού.

2 Επιλέξτε **Συσκευή > Κανονισμοί**.

Προδιαγραφές

Αντοχή στο νερό	IEC 60529 IPX7 ¹
Εύρος θερμοκρασιών λειτουργίας	Από -15° έως 55°C (από 5° έως 131°F)
Εύρος θερμοκρασιών φόρτισης	Από 0° έως 45°C (από 32° έως 113°F)
Ισχύς εισόδου (καλώδιο τροφοδοσίας αυτοκινήτου, μοτοσυκλέτα ή εξωτερική τροφοδοσία)	Από 12 έως 18 Vdc
Τύπος μπαταρίας	Μπαταρία ιόντων λιθίου
Εύρος τάσης μπαταρίας	Από 3,5 V έως 4,2 V
Συχνότητες ασύρματης επικοινωνίας και ισχύς μετάδοσης της ΕΕ	2400 - 2483,5 MHz: < 20dBm 5150 - 5250 MHz: < 23dBm 5250 - 5350 MHz: < 23dBm 5470 - 5725 MHz: < 23dBm 5725 - 5850 MHz: < 23dBm
SAR ΕΕ	A05115: < 0,411 W/kg στα άκρα, < 0,411 W/kg στον κορμό A05116: < 0,429 W/kg στα άκρα, < 0,429 W/kg στον κορμό

Απαιτήσεις φόρτισης

Η ισχύς που παρέχεται από τον φορτιστή πρέπει να είναι μεταξύ 4.5 βατ (ελάχιστη) που απαιτείται από τον ραδιοεξοπλισμό και 12 βατ (μέγιστη) για την επίτευξη της μέγιστης ταχύτητας φόρτισης.



Φόρτιση της συσκευής

ΣΗΜΕΙΩΣΗ: Αυτό το προϊόν κατηγορίας III θα πρέπει να τροφοδοτείται από τροφοδοσία περιορισμένης ισχύος (LPS).

Μπορείτε να φορτίσετε την μπαταρία της συσκευής με μία από αυτές τις μεθόδους.

- Τοποθετήστε τη συσκευή στη βάση στήριξης και συνδέστε τη βάση στην τροφοδοσία αυτοκινήτου.

ΕΙΔΟΠΟΙΗΣΗ

Μην συνδέσετε τη συσκευή απευθείας στο καλώδιο τροφοδοσίας αυτοκινήτου.

- Συνδέστε τη συσκευή σε ένα προαιρετικό αξεσουάρ προσαρμογέα ρεύματος, όπως προσαρμογέα ρεύματος για επιτοίχια πρίζα.

Μπορείτε να αγοράσετε έναν εγκεκριμένο προσαρμογέα AC-DC Garmin® που είναι κατάλληλος για οικιακή χρήση ή για χρήση σε γραφείο από έναν αντιπρόσωπο της Garmin ή από τη διεύθυνση www.garmin.com. Η συσκευή ενδέχεται να φορτίζει αργά όταν είναι συνδεδεμένη με προσαρμογέα τρίτου κατασκευαστή.

¹ *Η συσκευή είναι ανθεκτική σε τυχαία έκθεση σε νερό βάθους μέχρι και ενός μέτρου για 30 λεπτά. Για περισσότερες πληροφορίες, επισκεφθείτε το www.garmin.com/waterrating.

Συντήρηση συσκευής

Κέντρο υποστήριξης Garmin®

Μεταβείτε στη διεύθυνση support.garmin.com για βοήθεια και πληροφορίες, όπως εγχειρίδια προϊόντων, συχνές ερωτήσεις, βίντεο και εξυπηρέτηση πελατών.

Ενημερώσεις χαρτών και λογισμικού

Για βέλτιστη εμπειρία πλοήγησης, θα πρέπει να διατηρείτε τους χάρτες και το λογισμικό στη συσκευή σας ενημερωμένα.

Οι ενημερώσεις χαρτών παρέχουν τις πιο πρόσφατες διαθέσιμες αλλαγές σε δρόμους και τοποθεσίες στους χάρτες που χρησιμοποιούνται από τη συσκευή σας. Όταν έχετε στη διάθεσή σας ενημερωμένους χάρτες, η συσκευή μπορεί να βρίσκει τις τοποθεσίες που προστέθηκαν πιο πρόσφατα και να υπολογίζει διαδρομές με μεγαλύτερη ακρίβεια. Οι ενημερώσεις χαρτών έχουν μεγάλο μέγεθος και μπορεί να χρειαστούν αρκετές ώρες για να ολοκληρωθούν.

Οι ενημερώσεις λογισμικού περιλαμβάνουν αλλαγές και βελτιώσεις στα χαρακτηριστικά και τη λειτουργία της συσκευής.

Μπορείτε να ενημερώσετε τη συσκευή σας με δύο μεθόδους.

- Μπορείτε να συνδέσετε τη συσκευή σε δίκτυο Wi-Fi® για απευθείας ενημέρωση στη συσκευή (συνιστάται). Με αυτήν την επιλογή μπορείτε να ενημερώσετε τη συσκευή σας άνετα χωρίς να την συνδέσετε με υπολογιστή.
- Μπορείτε να συνδέσετε τη συσκευή σε έναν υπολογιστή και να την ενημερώσετε χρησιμοποιώντας την εφαρμογή Garmin Express™ (garmin.com/express).



Ενημέρωση χαρτών και λογισμικού μέσω δικτύου Wi-Fi®

ΕΙΔΟΠΟΙΗΣΗ

Οι ενημερώσεις χαρτών και λογισμικού ενδέχεται να απαιτούν τη λήψη μεγάλων αρχείων από τη συσκευή. Ισχύουν τα συνηθισμένα όρια δεδομένων ή οι χρεώσεις από τον πάροχο υπηρεσιών Internet. Επικοινωνήστε με τον πάροχο υπηρεσιών Internet για περισσότερες πληροφορίες σχετικά με τα όρια δεδομένων ή τις χρεώσεις.

Μπορείτε να ενημερώσετε τους χάρτες και το λογισμικό συνδέοντας τη συσκευή σας σε δίκτυο Wi-Fi που παρέχει πρόσβαση στο Internet. Με αυτήν την επιλογή μπορείτε να διατηρήσετε τη συσκευή σας ενημερωμένη χωρίς να την συνδέσετε με υπολογιστή.

1 Συνδέστε τη συσκευή σε δίκτυο Wi-Fi (*Σύνδεση σε δίκτυο Wi-Fi®*, σελίδα 66).

Όταν είναι συνδεδεμένη σε δίκτυο Wi-Fi, η συσκευή ελέγχει για διαθέσιμες ενημερώσεις. Όταν μια ενημέρωση είναι διαθέσιμη, εμφανίζεται η ένδειξη  στο εικονίδιο  στο κύριο μενού.

2 Επιλέξτε > Ενημερώσεις.

Η συσκευή ελέγχει για διαθέσιμες ενημερώσεις. Όταν υπάρχει διαθέσιμη ενημέρωση, εμφανίζεται η ένδειξη **Διαθέσιμη ενημέρωση** εμφανίζεται κάτω από το στοιχείο Χάρτης ή Λογισμικό.

3 Ορίστε μια επιλογή:

- Για να εγκαταστήσετε όλες τις διαθέσιμες ενημερώσεις, επιλέξτε **Εγκατάσταση όλων**.
- Για να εγκαταστήσετε μόνο ενημερώσεις χαρτών, επιλέξτε **Χάρτης > Εγκατάσταση όλων**.
- Για να εγκαταστήσετε μόνο ενημερώσεις λογισμικού, επιλέξτε **Λογισμικό > Εγκατάσταση όλων**.

4 Διαβάστε τις άδειες χρήσης και επιλέξτε **Αποδοχή όλων** για να τις αποδεχτείτε.

ΣΗΜΕΙΩΣΗ: Αν δεν συμφωνείτε με τους όρους της άδειας χρήσης, μπορείτε να επιλέξετε Απόρριψη. Με αυτήν την επιλογή θα σταματήσει η διαδικασία ενημέρωσης. Δεν μπορείτε να εγκαταστήσετε ενημερώσεις αν δεν αποδεχτείτε τις άδειες χρήσης.

5 Χρησιμοποιώντας το καλώδιο USB που περιλαμβάνεται, συνδέστε τη συσκευή σε εξωτερική τροφοδοσία και επιλέξτε **Συνέχεια** (*Φόρτιση της συσκευής*, σελίδα 64).

Για βέλτιστα αποτελέσματα, συνιστάται επιτοίχιος φορτιστής USB που παρέχει έξοδο ισχύος τουλάχιστον 2 A. Πολλά τροφοδοτικά USB για smartphone, tablet ή φορητές συσκευές πολυμέσων ενδέχεται να μην είναι συμβατά.

6 Διατηρήστε τη συσκευή συνδεδεμένη με την εξωτερική τροφοδοσία και εντός εμβέλειας του δικτύου Wi-Fi μέχρι να ολοκληρωθεί η διαδικασία ενημέρωσης.

ΣΥΜΒΟΥΛΗ: Αν μια ενημέρωση χαρτών διακοπεί ή ακυρωθεί πριν να ολοκληρωθεί, η συσκευή σας μπορεί να έχει ελλιπή δεδομένα χαρτών. Για να επισκευάσετε ελλιπή δεδομένα χαρτών, πρέπει να ενημερώσετε τους χάρτες ξανά μέσω Wi-Fi ή με το Garmin Express™.

Σύνδεση σε δίκτυο Wi-Fi®

Την πρώτη φορά που θα ενεργοποιήσετε τη συσκευή, θα σας ενημερώσει ότι πρέπει να συνδεθείτε σε δίκτυο Wi-Fi. Μπορείτε επίσης να συνδεθείτε σε δίκτυο Wi-Fi χρησιμοποιώντας το μενού ρυθμίσεων.

1 Επιλέξτε  > **Wi-Fi**.

2 Εάν είναι απαραίτητο, επιλέξτε **Wi-Fi** για να ενεργοποιήσετε την τεχνολογία Wi-Fi.

3 Επιλέξτε **Αναζήτηση για δίκτυα**.

Η συσκευή εμφανίζει μια λίστα με τα κοντινά δίκτυα Wi-Fi.

4 Επιλέξτε ένα δίκτυο.

5 Εάν είναι απαραίτητο, εισαγάγετε τον κωδικό πρόσβασης για το δίκτυο και επιλέξτε **Τέλος**.

Η συσκευή συνδέεται στο δίκτυο και το δίκτυο προστίθεται στη λίστα αποθηκευμένων δικτύων. Η συσκευή επανασυνδέεται σε αυτό το δίκτυο αυτόματα όταν είναι εντός εμβέλειας.

Ενημέρωση χαρτών και λογισμικού με το Garmin Express™

Μπορείτε να χρησιμοποιήσετε την εφαρμογή Garmin Express για να κάνετε λήψη και εγκατάσταση των πιο πρόσφατων ενημερώσεων χαρτών και λογισμικού για τη συσκευή σας.

1 Αν δεν έχετε εγκαταστήσει την εφαρμογή Garmin Express στον υπολογιστή σας, μεταβείτε στη διεύθυνση garmin.com/express και ακολουθήστε τις οδηγίες που εμφανίζονται στην οθόνη για να την εγκαταστήσετε.

2 Ανοίξτε την εφαρμογή  Garmin Express.

3 Συνδέστε τη συσκευή στον υπολογιστή σας χρησιμοποιώντας ένα καλώδιο USB.

Το μικρό άκρο του καλωδίου συνδέεται στη θύρα USB  στη συσκευή zūmo® και το μεγάλο άκρο συνδέεται σε μια διαθέσιμη θύρα USB στον υπολογιστή σας.

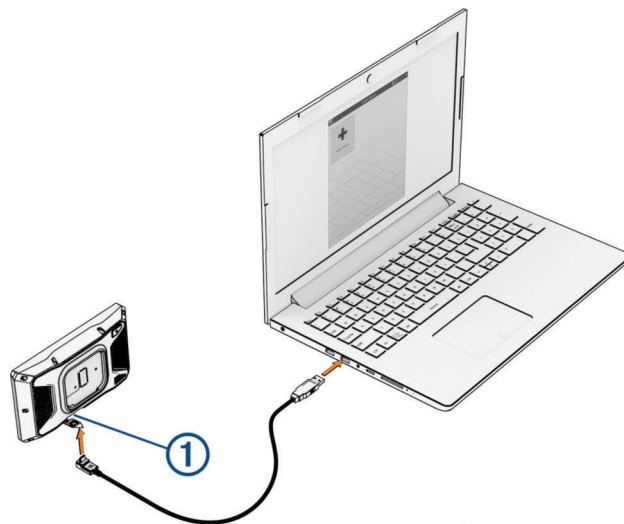

4 Στη συσκευή zūmo, επιλέξτε **Πατήστε για σύνδεση με υπολογιστή..**

5 Στην εφαρμογή Garmin Express, επιλέξτε **Προσθήκη συσκευής**.

Η εφαρμογή Garmin Express αναζητά τη συσκευή σας και εμφανίζει το όνομα της συσκευής και τον σειριακό αριθμό.

6 Επιλέξτε **Προσθήκη συσκευής** και ακολουθήστε τις οδηγίες στην οθόνη για να προσθέσετε τη συσκευή σας στην εφαρμογή Garmin Express.

Όταν ολοκληρωθεί η ρύθμιση, η εφαρμογή Garmin Express εμφανίζει τις ενημερώσεις που είναι διαθέσιμες για τη συσκευή σας.

Διαθέσιμες ενημερώσεις

Τελευταίος έλεγχος: Μόλις τώρα 

Εκτιμώμενος χρόνος εγκατάστασης: 1 ώρα και 37 λεπτά

[Προβολή λεπτομερειών](#)

[Εγκατάσταση όλων](#)

7 Ορίστε μια επιλογή:

- Για να εγκαταστήσετε όλες τις διαθέσιμες ενημερώσεις, κάντε κλικ στην επιλογή **Εγκατάσταση όλων**.
- Για να εγκαταστήσετε μια συγκεκριμένη ενημέρωση, επιλέξτε **Προβολή λεπτομερειών** και **Εγκατάσταση** δίπλα από την ενημέρωση που θέλετε.

Η εφαρμογή Garmin Express κάνει λήψη και εγκατάσταση των ενημερώσεων στη συσκευή σας. Οι ενημερώσεις χαρτών έχουν πολύ μεγάλο μέγεθος και αυτή η διαδικασία μπορεί να διαρκέσει αρκετή ώρα όταν η σύνδεση στο Internet είναι χαμηλής ταχύτητας.

ΣΗΜΕΙΩΣΗ: Εάν μια ενημέρωση χάρτη είναι πολύ μεγάλη για τον εσωτερικό χώρο αποθήκευσης της συσκευής, το λογισμικό ενδέχεται να σας ενημερώσει ότι πρέπει να εγκαταστήσετε μια κάρτα microSD® στη συσκευή σας, για να προσθέσετε χώρο αποθήκευσης (*Τοποθέτηση κάρτας μνήμης για χάρτες και δεδομένα, σελίδα 62*).

- 8** Ακολουθήστε τις οδηγίες που εμφανίζονται στην οθόνη κατά τη διάρκεια της διαδικασίας ενημέρωσης για να ολοκληρωθεί η εγκατάσταση των ενημερώσεων.

Για παράδειγμα, κατά τη διάρκεια της διαδικασίας ενημέρωσης, η εφαρμογή Garmin Express μπορεί να σας ζητήσει να αποσυνδέσετε και να συνδέσετε ξανά τη συσκευή σας.

Φροντίδα της συσκευής σας

ΕΙΔΟΠΟΙΗΣΗ

Αποφύγετε τυχόν πτώσεις της συσκευής.

Μην αποθηκεύετε τη συσκευή σε μέρη όπου ενδέχεται να εκτεθεί σε ακραίες συνθήκες θερμοκρασίας για μεγάλο χρονικό διάστημα, επειδή μπορεί να προκληθεί μόνιμη ζημιά.

Μην χρησιμοποιείτε ποτέ σκληρά ή αιχμηρά αντικείμενα για τη λειτουργία της οθόνης αφής, επειδή ενδέχεται να προκληθεί βλάβη.

Καθαρισμός του εξωτερικού περιβλήματος

ΕΙΔΟΠΟΙΗΣΗ

Αποφύγετε τη χρήση χημικών καθαριστικών και διαλυμάτων που ενδέχεται να προκαλέσουν βλάβη στα πλαστικά μέρη.

- 1 Καθαρίστε το εξωτερικό περίβλημα της συσκευής (όχι την οθόνη αφής) με ένα πανί ελαφρώς εμποτισμένο με ήπιο απορρυπαντικό διάλυμα.
- 2 Σκουπίστε τη συσκευή.

Καθαρισμός της οθόνης αφής

- 1 Χρησιμοποιήστε ένα μαλακό, καθαρό πανί που δεν αφήνει χνούδια.
- 2 Εάν είναι απαραίτητο, εμποτίστε ελαφρώς το πανί με νερό.
- 3 Εάν χρησιμοποιείτε εμποτισμένο πανί, απενεργοποιήστε τη συσκευή και αποσυνδέστε την από την τροφοδοσία.
- 4 Σκουπίστε απαλά την οθόνη με το πανί.

Επανεκκίνηση της συσκευής

Μπορείτε να επανεκκινήσετε τη συσκευή σας, αν σταματήσει να λειτουργεί.

Κρατήστε πατημένο το πλήκτρο λειτουργίας για 12 δευτερόλεπτα.

Αντιμετώπιση προβλημάτων

Η συσκευή μου δεν λαμβάνει δορυφορικά σήματα

- Βεβαιωθείτε ότι η προσομοίωση GPS είναι απενεργοποιημένη (*Ρυθμίσεις πλοήγησης, σελίδα 58*).
- Απομακρύνετε τη συσκευή από κλειστούς χώρους στάθμευσης και ψηλά κτήρια ή δέντρα.
- Παραμείνετε ακίνητοι για λίγα λεπτά.

Η συσκευή μου δεν συνδέεται με το τηλέφωνό μου

- Επιλέξτε  > **Τηλέφωνο** και βεβαιωθείτε ότι το τηλέφωνό σας είναι αντιστοιχισμένο με τη συσκευή πλοήγησης.
- Ενεργοποιήστε την ασύρματη τεχνολογία Bluetooth® στο τηλέφωνό σας και μετακινήστε το τηλέφωνό σας σε απόσταση έως και 10 μέτρων (33 ποδιών) από τη συσκευή.
- Βεβαιωθείτε ότι το τηλέφωνό σας είναι συμβατό.

Για περισσότερες πληροφορίες, επισκεφθείτε τη διεύθυνση www.garmin.com/bluetooth.

- Ολοκληρώστε ξανά τη διαδικασία αντιστοίχισης.

Για να επαναλάβετε τη διαδικασία αντιστοίχισης, πρέπει να καταργήσετε την αντιστοίχιση του τηλεφώνου με τη συσκευή (*Αποσύνδεση συσκευής Bluetooth®, σελίδα 41*) και να ολοκληρώσετε τη διαδικασία αντιστοίχισης (*Αντιστοίχιση με το smartphone σας, σελίδα 39*).

Η συσκευή μου δεν επικοινωνεί με την επαφή έκτακτης ανάγκης

ΠΡΟΕΙΔΟΠΟΙΗΣΗ

Η συσκευή επιτρέπει την αποστολή της τοποθεσίας σας σε μια επαφή έκτακτης ανάγκης. Πρόκειται για συμπληρωματική λειτουργία και δεν πρέπει να χρησιμοποιείται ως κύρια μέθοδος για τη λήψη βοήθειας σε περιπτώσεις έκτακτης ανάγκης. Η εφαρμογή Tread® δεν επικοινωνεί με υπηρεσίες επείγουσας ανάγκης εκ μέρους σας.

Εάν η συσκευή σας δεν επικοινωνεί με την επαφή έκτακτης ανάγκης, μπορείτε να δοκιμάσετε αυτές τις επιλογές.

- Βεβαιωθείτε ότι η συσκευή πλοήγησης zūmo® είναι συνδεδεμένη σε συμβατή εξωτερική πηγή τροφοδοσίας, όπως η παρεχόμενη βάση, ή μέσω καλωδίου USB (*Εγκατάσταση, σελίδα 9*).
- Βεβαιωθείτε ότι η συσκευή πλοήγησης zūmo είναι συνδεδεμένη με την εφαρμογή Tread στο smartphone σας μέσω ασύρματης τεχνολογίας Bluetooth® (*Αντιστοίχιση με το smartphone σας, σελίδα 39*).
- Βεβαιωθείτε ότι το smartphone βρίσκεται σε περιοχή κάλυψης δικτύου όπου υπάρχει διαθέσιμη συνδεσιμότητα δεδομένων.
- Βεβαιωθείτε ότι η λειτουργία **Αυτόματη ανίχνευση συμβάντων** και **Αποστολή μηνύματος συμβάντος** είναι ενεργοποιημένες στη συσκευή πλοήγησης zūmo (*Ρυθμίσεις βοήθειας οδηγού, σελίδα 59*).
- Βεβαιωθείτε ότι έχετε ρυθμίσει μια επαφή έκτακτης ανάγκης χρησιμοποιώντας την εφαρμογή Tread στο smartphone σας (*Ρύθμιση επαφής έκτακτης ανάγκης, σελίδα 15*).
- Βεβαιωθείτε ότι το τηλέφωνο της επαφής του συμβάντος μπορεί να λαμβάνει μηνύματα κειμένου ή email.

Η μπαταρία μου δεν παραμένει φορτισμένη για πολλή ώρα

- Μειώστε τη φωτεινότητα της οθόνης (*Ρυθμίσεις οθόνης, σελίδα 59*).
- Μειώστε το χρονικό όριο λειτουργίας της οθόνης (*Ρυθμίσεις οθόνης, σελίδα 59*).
- Μειώστε την ένταση ήχου (*Προσαρμογή της έντασης ήχου, σελίδα 8*).
- Απενεργοποιήστε το ασύρματο Wi-Fi όταν δεν το χρησιμοποιείτε (*Ρυθμίσεις Wi-Fi®, σελίδα 58*).
- Θέστε τη συσκευή σε λειτουργία εξοικονόμησης ενέργειας όταν δεν την χρησιμοποιείτε (*Ενεργοποίηση ή απενεργοποίηση της συσκευής, σελίδα 7*).
- Κρατήστε τη συσκευή μακριά από ακραίες συνθήκες θερμοκρασίας.
- Μην αφήνετε τη συσκευή εκτεθειμένη σε άμεση ηλιακή ακτινοβολία.

Η βεντούζα στήριξης δεν παραμένει στο παρμπρίζ

- 1 Καθαρίστε τη βεντούζα στήριξης και το παρμπρίζ με οινόπνευμα.
- 2 Στεγνώστε με ένα καθαρό, στεγνό πανί.
- 3 Τοποθετήστε τη βεντούζα στήριξης (*Τοποθέτηση της συσκευής σας σε αυτοκίνητο, σελίδα 12*).

Η συσκευή μου δεν εμφανίζεται ούτε ως φορητή συσκευή, ούτε ως αφαιρούμενη μονάδα δίσκου ή τόμος στον υπολογιστή μου

- 1 Αποσυνδέστε το καλώδιο USB από τον υπολογιστή σας.
- 2 Απενεργοποιήστε τη συσκευή.
- 3 Συνδέστε το καλώδιο USB στη συσκευή και στη θύρα USB του υπολογιστή σας.

ΣΥΜΒΟΥΛΗ: Το καλώδιο USB πρέπει να συνδεθεί σε μια θύρα USB στον υπολογιστή σας και όχι σε διανομέα USB.

Η συσκευή ενεργοποιείται αυτόματα και μεταβαίνει στη λειτουργία MTP ή στη λειτουργία μαζικής αποθήκευσης USB. Στην οθόνη της συσκευής εμφανίζεται μια εικόνα της συσκευής που είναι συνδεδεμένη σε υπολογιστή.

Εάν είναι συνδεδεμένες πολλές μονάδες δικτύου στον υπολογιστή σας, τα Windows® ενδέχεται να μην είναι σε θέση να αντιστοιχίσουν γράμματα στις μονάδες Garmin®. Για πληροφορίες σχετικά με την αντιστοίχιση γραμμάτων σε μονάδες, ανατρέξτε στο αρχείο βοήθειας για το λειτουργικό σας σύστημα.

© 2026 Garmin Ltd. ή οι θυγατρικές της

Η ονομασία Garmin®, το λογότυπο Garmin, οι ονομασίες zūmo®, inReach®, TracBack® και Tread® αποτελούν εμπορικά σήματα της Garmin Ltd. ή των θυγατρικών της στις Η.Π.Α. και σε άλλες χώρες. Οι ονομασίες Garmin Adventurous Routing™, Garmin Catalyst™, Garmin Express™, Garmin Messenger™, Garmin Performance Package™, Garmin PowerSwitch™ και myTrends™ αποτελούν εμπορικά σήματα της Garmin Ltd. ή των θυγατρικών της. Δεν επιτρέπεται η χρήση αυτών των εμπορικών σημάτων χωρίς τη ρητή άδεια της Garmin.

Οι ονομασίες Apple® και Mac® αποτελούν εμπορικά σήματα της Apple Inc., στις Η.Π.Α. και σε άλλες χώρες και περιοχές. Το λεκτικό σήμα και τα λογότυπα Bluetooth® ανήκουν στην Bluetooth SIG, Inc. και οποιαδήποτε χρήση των εν λόγω ονομάτων από την Garmin επιτρέπεται βάσει άδειας. Η ονομασία microSD® και το λογότυπο microSD αποτελούν εμπορικά σήματα της SD-3C, LLC. Η ονομασία TripAdvisor® αποτελεί σήμα κατατεθέν της TripAdvisor LLC. Η ονομασία USB-C® αποτελεί σήμα κατατεθέν της USB Implementers Forum. Η ονομασία Windows® αποτελεί σήμα κατατεθέν της Microsoft Corporation στις Ηνωμένες Πολιτείες και σε άλλες χώρες. Η ονομασία Wi-Fi® αποτελεί εμπορικό σήμα της Wi-Fi Alliance. Άλλα εμπορικά σήματα και ονομασίες ανήκουν στους αντίστοιχους κατόχους τους.