

GARMIN®

ZÜMO® XT3

نظام الملاحة للدراجة النارية

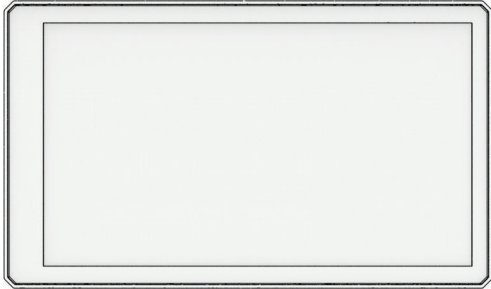

دليل
مالك

جدول المحتويات

6الشروع في العمل

- 6 in XT3 - zūmo®. نظرة عامة على الجهاز 6
- 4.7 in XT3 - zūmo®. نظرة عامة على الجهاز 6
- تشغيل الجهاز أو إيقاف تشغيله 6
- تأمين شاشة اللمس وإلغاء تأمينها 7
- التقاط إشارات GPS 7
- رموز شريط الحالة 7
- استخدام الأزرار المعروضة على الشاشة 7
- ضبط مستوى الصوت 7
- استخدام جهاز مزج الصوت 8
- ضبط سطوع الشاشة 8

9التثبيت

- 9تركيب جهازك على دراجة بخارية
- أداة التركيب في الدراجة النارية المتصلة بالطاقة 9
- تركيب قاعدة مقود الدراجة البخارية 9
- تركيب الحامل الأسطواني 11
- تثبيت جهازك في أداة تركيب الدراجة البخارية 12
- إزالة جهازك عن حامل الدراجة النارية ... 12
- تركيب جهازك في سيارة 12

14التنبيهات وميزات تنبيه السائق

- تمكين أو إلغاء تمكين تنبيهات السائق 14
- كاميرات الإشارة الحمراء والسرعة 14
- الكشف عن الحوادث وإرسال الإشعارات 14
- إعداد جهة اتصال لحالة الطوارئ 15
- إلغاء إشعار حدث 15
- إلغاء تمكين إشعارات الحادث 15
- جهاز التحكم عن بعد inReach® 15
- توصيل جهاز inReach® 15
- نداء النجدة 15
- تطبيق Garmin Messenger™ 16

- استخدام تطبيق Garmin Messenger 16
 - إنشاء منشور في تطبيق Garmin Messenger 17
 - حذف الرسائل في تطبيق Garmin Messenger 17
 - عرض إشعارات قانون الخوذة 17
 - البحث عن قوانين الخوذة 17
- ### 18الملاحة إلى وجهتك

- 18مسارات رحلة
- بدء مسار رحلة 18
- سلوك مسار رحلة باستخدام Garmin Adventurous Routing™ 18
- بدء مسار رحلة إلى نقطة على الخريطة 18
- الانتقال إلى المنزل 18
- تخطيط مسار رحلة 19
- مسار رحلتك على الخريطة 19
- إرشادات المسار النشط ... 20
- عرض المنعطفات والإرشادات 20
- عرض مسار الرحلة بالكامل على الخريطة 20
- الوصول إلى وجهتك 20
- موقف بالقرب من الوجهة 20
- ملخص الجولة 21
- تغيير المسار النشط 21
- إضافة موقع إلى مسار رحلتك 21
- تشكيل مسار رحلتك 21
- سلوك تحويلة 21
- إيقاف مسار الرحلة 21
- تجنب التأخيرات ورسوم الطريق والمناطق 21
- تجنب الازدحامات المرورية في مسار رحلتك 21
- تجنب مييزات الطرق 22
- تجنب الطرق برسوم 22
- تجنبات مخصصة 22
- تتبع الوقود 22
- تمكين تعقب الوقود 23
- إعداد تحذير لمستوى انخفاض الوقود 23
- إعادة ضبط المسافة بالميل لخزان الوقود 23

- البحث عن موقع باستخدام الإحداثيات.....30
- العثور على منتزهات وطنية.....30
- البحث عن نقاط اهتمام Ultimate Campgrounds.....31
- Tripadvisor®.....31
- البحث عن نقاط اهتمام Tripadvisor®.....31
- الأماكن الرائجة.....31
- عرض المواقع التي عُثِر عليها مؤخرًا.....31
- مسح قائمة الأماكن التي عُثِر عليها مؤخرًا.....31
- عرض معلومات الموقع الحالي.....31
- العثور على خدمات الطوارئ والوقود.....31
- الحصول على إرشادات للوصول إلى موقعك الحالي.....32
- إضافة اختصار.....32
- إزالة اختصار.....32
- حفظ المواقع.....32
- حفظ موقع.....32
- حفظ موقعك الحالي.....32
- تعديل موقع محفوظ.....32
- عرض العناصر المحفوظة.....33
- مشاركة عنصر محفوظ.....33
- مزامنة بيانات حساب Garmin®.....33

34ملفات تعريف المركبات

- تبديل ملف تعريف المركبة.....34
- إضافة ملف تعريف المركبة.....34
- تعديل ملف تعريف المركبة.....34

الخدمات المباشرة وحركة المرور وميزات الهاتف الذكي.....35

- الإقران بالهاتف الذكي.....35
- إقران سماعة رأس لاسلكية.....35
- إشعارات ذكية.....35
- تلقي الإشعارات.....35
- عرض قائمة الإشعارات...36
- الاتصال اللاسلكي.....36
- إجراء مكالمة.....36
- استخدام خيارات المكالمات الجارية.....36
- قطع اتصال جهاز Bluetooth®.....37
- حذف هاتف مقترن.....37

تمكين نقاط التوقف الديناميكية لتعبئة الوقود. 23

24استخدام الخريطة

- أدوات الخرائط.....24
- عرض أداة خريطة.....24
- المواقع التالية.....24
- عرض المواقع التالية.....24
- تخصيص فئات المواقع التالية.....25
- المدن التالية.....25
- عرض المدن التالية والخدمات عند المخارج.....25
- معلومات الرحلة.....25
- عرض بيانات الرحلة من الخريطة.....25
- عرض بيانات الرحلة.....25
- إعادة تعيين معلومات الرحلة.....25
- عرض معلومات عن حركة المرور.....25
- تخصيص الخريطة.....26
- تخصيص طبقات الخريطة.....26
- تغيير حقل بيانات الخريطة.....26
- تغيير اختصارات الخريطة.....26
- تغيير الرسم المنظوري للخريطة.....27
- تغيير منطقة الخريطة.....27

28البحث عن مواقع وحفظها

- نقاط اهتمام.....28
- البحث عن موقع باستخدام شريط البحث.....28
- البحث عن موقع حسب الفئة.....28
- الملاحة إلى نقاط اهتمام ضمن مكان معين.....28
- نتائج البحث عن الموقع.....29
- تغيير منطقة البحث.....29
- موقف.....30
- العثور على موقف بالقرب من موقعك الحالي.....30
- العثور على موقف بالقرب من موقع مختار.....30
- أدوات البحث.....30
- البحث عن عنوان.....30
- البحث عن تقاطع.....30

عرض إشعار الجولة	
الجماعية.....	46
الخروج من حولة جماعية..	46
إعدادات الجولة الجماعية..	46
وحدة التحكم في المقود.....	46
تكوين الأزرار.....	46
الكاميرات اللاسلكية.....	47
إقران الجهاز بكاميرا	
لاسلكية.....	47
عرض الكاميرا اللاسلكية..	47
.....	48
Great Rides	
وضع إشارة مرعية على	
حولة.....	48
مزامنة Great Rides.....	48
الملاحة إلى حولة تم وضع	
إشارة مرعية عليها.....	48
مشغل الموسيقى.....	48
إضافة أداة مشغل الموسيقى	
إلى الخريطة.....	48
تغيير مصدر الوسائط.....	48
مسارات.....	49
تسجيل المسارات.....	49
TracBack®.....	49
اتباع مسارك الأخير.....	49
حفظ مسارك الأخير كمسار	
رحلة.....	49
عرض حركة المرور على الخريطة.....	49
البحث عن حوادث حركة	
المرور.....	49
عرض توقعات أحوال الطقس.....	50
عرض رادار أحوال	
الطقس.....	50
عرض مسارات الرحلة والوجهات	
السابقة.....	50

51 الإعدادات.....

إعدادات الهاتف وسماعة الرأس.....	51
إعدادات الهاتف.....	51
إعدادات سماعة الرأس..	51
إعدادات Wi-Fi®.....	51
إعدادات الخريطة.....	51
إعدادات الملاحة.....	51
إعدادات حركة المرور.....	51
إعداد موقع تمّت	
محاكاته.....	52
إعدادات المساعدة الخاصة بالسائق....	52
إعدادات شاشة العرض.....	52
إعدادات النظام.....	52

38 استخدام التطبيقات.....

تطبيق Garmin Performance	
الاشتراك في	
Garmin Performance	
Package™.....	38
بدء جلسة مسار.....	38
بدء جلسة سباق المسافة	
القصيرة.....	40
زاوية الإمالة.....	40
تطبيق Garmin PowerSwitch™	
تنشيط مفتاح تبديل	
الطاقة.....	41
إيقاف تشغيل كل مفاتيح	
التبديل.....	41
تخصيص زر.....	41
تعيين مفتاح تبديل إلى	
إدخال التحكم.....	41
إضافة تخطيط مخصص....	42
الروتينات.....	43
الراديو.....	43
اختيار إعداد مسبق.....	43
اختيار قناة راديو.....	43
ضبط كبت الترددات.....	43
إضافة إعداد مسبق مخصص	
للراديو.....	44
اختيار نغمة روجر.....	44
إيقاف تشغيل الراديو.....	44
تمكين ميزة اضغط للتحدث	
باستخدام سماعة الرأس..	44
بث صوتك.....	44
ضبط مستوى صوت	
الراديو.....	44
إعدادات الراديو.....	44
الجولة الجماعية.....	44
بدء Group Ride تستخدم	
الأجهزة المحمولة.....	44
بدء Group Ride تستخدم	
الأجهزة اللاسلكية.....	45
الانضمام إلى حولة	
جماعية.....	45
الانضمام مجددًا إلى حولة	
جماعية حديثة.....	45
إضافة ركاب إلى حولة جماعية	
تستخدم الأجهزة	
اللاسلكية.....	45
بث رسالة.....	45
بث موقع.....	45

لا يظهر جهازى كجهاز محمول أو محرك
أقراص قابل للإزالة أو وحدة تخزين على
الحاسوب..... 59

إعدادات تنسيق الموقع... 52
ضبط الوقت..... 53
الجهاز وإعدادات الخصوصية..... 53
تمكين تأمين الشاشة..... 53
استعادة الإعدادات..... 53

54إدارة البيانات

حول بطاقات الذاكرة..... 54
تثبيت بطاقة ذاكرة للخرائط والبيانات... 54
توصيل الجهاز بحاسوب..... 54
نقل ملفات GPX من الحاسوب..... 54
نقل بيانات من الحاسوب..... 54
فصل كبل USB..... 54

55معلومات الجهاز

عرض المعلومات التنظيمية ومعلومات
الامتثال على الملصق الإلكتروني..... 55
المواصفات..... 55
متطلبات الشحن..... 0
Informações de
Radiocomunicação..... 0
شحن الجهاز..... 55

56صيانة الجهاز

مركز الدعم التابع لـ Garmin®..... 56
تحديثات الخرائط والبرامج..... 56
تحديث الخرائط والبرامج
باستخدام شبكة Wi-Fi®... 56
تحديث الخرائط والبرنامج
باستخدام Garmin
Express™..... 56
العناية بالجهاز..... 57
تنظيف العلبة الخارجية... 57
تنظيف شاشة اللمس... 58
إعادة تشغيل الجهاز..... 58

59استكشاف الأخطاء وإصلاحها

جهازى لا يلتقط إشارات الأقمار
الصناعية..... 59
لا يتصل جهازى بهاتفى..... 59
لا يتصل جهازى بجهة الاتصال لحالة
الطوارئ الخاصة بي..... 59
لا تبقى بطاريته مشحونة لمدة طويلة... 59
تعذر تثبيت أداة الالتصاق على حاحب
الريح..... 59

الشرع فى العمل

تحذير ⚠

راجع دليل معلومات هامة حول السلامة والمنتج الموحود فى عبة المنتج للاطلاع على تحذيرات المنتج وغيرها من المعلومات المهمة.

- 1 اتصل بشبكة Wi-Fi® (الاتصال بشبكة Wi-Fi®, الصفحة 56) (اختياري).
- 2 قم بإقران هاتفك المزود بتقنية Bluetooth® وسماعة الرأس (الإقران بالهاتف الذكي, الصفحة 35) (اختياري).
- 3 قم بتحديث الخرائط والبرامج على جهازك (تحديثات الخرائط والبرامج, الصفحة 56).
- 4 التقط إشارات GPS (التقاط إشارات GPS, الصفحة 7).
- 5 ركب الجهاز وقم بوصله بمصدر الطاقة (التثبيت, الصفحة 9).
- 6 اضبط سطوع الشاشة (ضبط سطوع الشاشة, الصفحة 8).
- 7 الملاحة إلى وجهتك (بدء مسار رحلة, الصفحة 18).

zūmo® XT3 - 6 in نظرة عامة على الجهاز

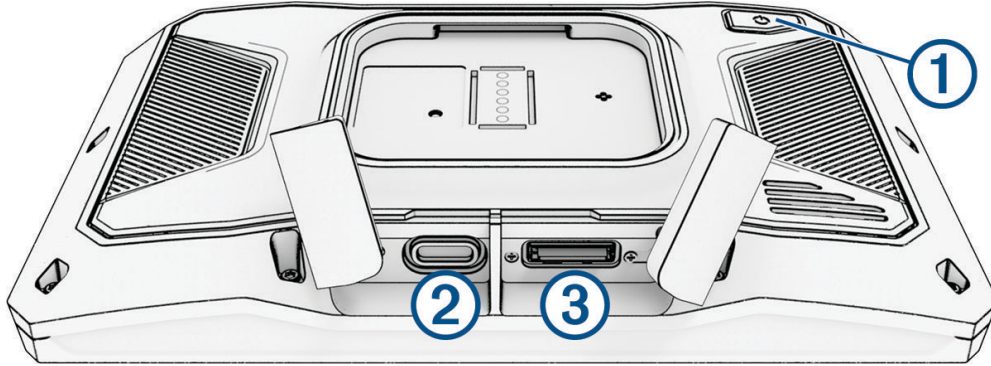

زر الطاقة	①
منفذ USB-C® للطاقة والبيانات	②
فتحة بطاقة ذاكرة microSD®	③

zūmo® XT3 - 4.7 in نظرة عامة على الجهاز

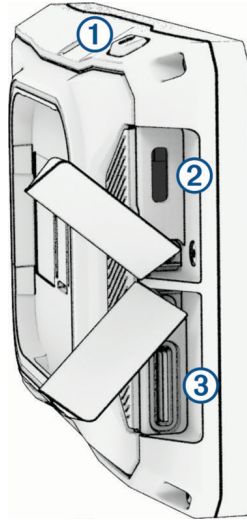

زر الطاقة	①
منفذ USB-C® للطاقة والبيانات	②
فتحة بطاقة ذاكرة microSD®	③

تشغيل الجهاز أو إيقاف تشغيله

- لتشغيل الجهاز، اضغط على زر التشغيل أو قم بتوصيل الجهاز بمصدر الطاقة.

- لتعيين الجهاز إلى وضع توفير الطاقة، اضغط على زر الطاقة فيما يكون الجهاز قيد التشغيل.
- في وضع توفير الطاقة، تتوقف الشاشة عن التشغيل ولا يستخدم الجهاز سوى قدرًا ضئيلاً من الطاقة، ولكن يصبح نشطاً على الفور لإتاحة الاستخدام.



- **تلميح:** يمكنك شحن جهازك بطريقة أسرع من خلال تعيينه إلى وضع توفير الطاقة أثناء شحن البطارية.
- لإيقاف تشغيل الجهاز كلياً، اضغط باستمرار على زر الطاقة حتى تظهر مطالبة على الشاشة، واختر إيقاف التشغيل. تظهر المطالبة بعد خمس ثوانٍ. في حال حررت زر الطاقة قبل ظهور المطالبة، يدخل الجهاز في وضع توفير الطاقة.

تأمين شاشة اللمس وإلغاء تأمينها

- يمكنك تأمين شاشة اللمس لمنع التفاعل غير المرغوب فيه أثناء حولتك. قد يكون هذا الإجراء مفيداً عند هطول الأمطار وفي الظروف البيئية الأخرى التي قد تؤثر في شاشة اللمس.
- لتأمين شاشة اللمس، اضغط باستمرار على زر الطاقة حتى تظهر مطالبة على الشاشة، واختر تأمين الشاشة.
- تظهر المطالبة بعد خمس ثوانٍ. في حال حررت زر الطاقة قبل ظهور المطالبة، يدخل الجهاز في وضع توفير الطاقة.
- لإلغاء تأمين شاشة اللمس، اضغط على زر الطاقة.

التقاط إشارات GPS

عند تشغيل جهاز الملاحة، من المفترض أن يجمع مستقبل GPS بيانات القمر الصناعي وأن يحدد الموقع الحالي. يختلف الوقت المطلوب لالتقاط إشارات الأقمار الصناعية وفقاً لعدة عوامل، منها مدى بُعدك عن الموقع حيث استخدمت جهاز الملاحة في المرة الأخيرة وسواء كنت في موقع مكشوف ومدّة الفترة منذ استخدام جهاز الملاحة للمرة الأخيرة. عندما تقوم بتشغيل جهاز الملاحة للمرة الأولى، فقد يستغرق التقاط إشارات الأقمار الصناعية بضع دقائق.

- 1 شغل الجهاز.
 - 2 انتظر فيما يحدد الجهاز موقع الأقمار الصناعية.
 - 3 عند الضرورة، انتقل إلى مكان في الهواء الطلق، بعيداً عن الأشجار والمباني العالية.
- تشير  في شريط الحالة إلى قوة إشارة الأقمار الصناعية. عندما يكون نصف الأشرطة على الأقل محددًا، يصبح الجهاز جاهزاً للملاحة. يمكنك لمس رمز  لعرض مزيد من التفاصيل عن إشارة الأقمار الصناعية مثل دقة موقعك الحالي.

رموز شريط الحالة

إنّ شريط الحالة موحود في أعلى القائمة الرئيسية. تعرض رموز شريط الحالة معلومات عن ميزات الجهاز. يمكنك اختيار بعض الرموز لتغيير الإعدادات أو لعرض معلومات إضافية.

	حالة إشارة GPS. اختر هذا الرمز لعرض دقة GPS ومعلومات التقاط الأقمار الصناعية.
	حالة تقنية Bluetooth®. اختر هذا الرمز لعرض إعدادات Bluetooth (إعدادات الهاتف وسماعة الرأس، الصفحة 51).
	قوة إشارة Wi-Fi®. اختر هذا الرمز لتغيير إعدادات Wi-Fi (إعدادات Wi-Fi، الصفحة 51).
	متصل لإتاحة الاتصال اللاسلكي. اختر لإجراء مكالمة هاتفية (الاتصال اللاسلكي، الصفحة 36).
	ملف تعريف المركبة نشط. حدد هذا الخيار لعرض إعدادات ملف تعريف المركبة.
	الوقت الحالي. اختر هذا الرمز لتعيين الوقت (ضبط الوقت، الصفحة 53).
	مستوى شحن البطارية.
	حالة اتصال تطبيق Tread® (الإقران بالهاتف الذكي، الصفحة 35).
	درجة الحرارة. اختر هذا الرمز لعرض توقعات أحوال الطقس (عرض توقعات أحوال الطقس، الصفحة 50).
	حالة الوقود. اختر لعرض معلومات تعقب الوقود (تتبع الوقود، الصفحة 22).

استخدام الأزرار المعروضة على الشاشة

- تتيح لك الأزرار التي تظهر على الشاشة التنقل بين الصفحات والقوائم وخيارات القوائم على جهازك.
- اختر ← للعودة إلى شاشة القائمة السابقة.
- اضغط باستمرار ← للعودة بسرعة إلى القائمة الرئيسية.
- اختر ^ أو ∨ للتمرير عبر القوائم.
- اضغط باستمرار على ^ أو ∨ للتمرير بشكل أسرع.
- اختر ≡ لعرض قائمة بالخيارات المتوفرة للشاشة الحالية بالاستناد إلى السياق.

ضبط مستوى الصوت

- 1 اختر .
- 2 حددي خياراً:
 - استخدم الشريط المنزلق لضبط مستوى الصوت.
 - اختر  لكتم صوت الجهاز.

- اختر خانة اختيار لتمكين خيارات الصوت الإضافية أو إلغاء تمكينها.

استخدام جهاز مزج الصوت

يمكنك استخدام جهاز مزج الصوت لتعيين مستويات الصوت لمختلف أنواع الصوت، مثل مطالبات الملاحة أو المكالمات الهاتفية. إن المستوى المخصص لكل نوع من الأصوات هو نسبة مئوية من مستوى الصوت الرئيسي.

- 1 اختر .
- 2 اختر جهاز مزج الصوت.
- 3 استخدم الأشرطة المنزلقة لضبط مستوى الصوت لكل نوع من الأصوات.

ضبط سطوع الشاشة

- 1 اختر  < عرض.
- 2 استخدم الشريط المنزلق لضبط مستوى السطوع.

التثبيت

تركيب جهازك على دراجة بخارية أداة التركيب في الدراجة النارية المتصلة بالطاقة

تحذير ⚠

راجع دليل معلومات هامة حول السلامة والمنتج للاطلاع على تحذيرات المنتج وغيرها من المعلومات المهمة. توصي Garmin® بشدة بقيام مثبت ذي خبرة مع المعرفة السليمة للأنظمة الكهربائية بتثبيت الجهاز. قد يؤدي التوصيل غير الصحيح لكبل الطاقة إلى حدوث ضرر للمركبة أو البطارية أو الجهاز كما يمكن أن يتسبب بإصابات جسدية.

ملاحظة

احرص على عدم تفكيك أداة تركيب الجهاز أو الدراجة النارية إذ قد يؤدي القيام بذلك إلى تلف الجهاز أو أداة التركيب. يجب تركيب الجهاز في موضع مناسب وآمن على الدراجة النارية، وفقاً لمصادر الطاقة المتوفرة وسلامة مسار الكبلات.

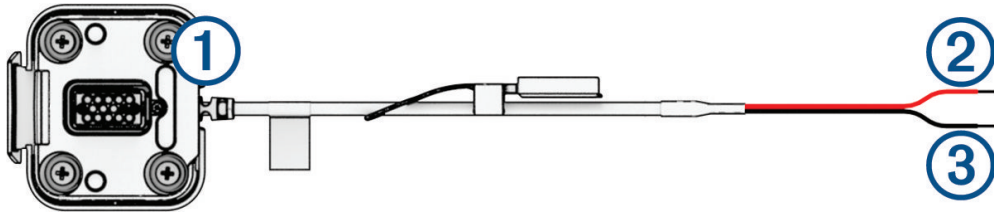

موصل الحامل في الدراجة النارية	①
من 10 إلى 30 فولت من التيار المستمر من طاقة النظام (أحمر)	②
نظام تأريض (أسود)	③

ملاحظة: يتم تضمين أجزاء إضافية مع الجهاز لتوفير خيارات إضافية للتركيب وأسلاك التمديد. تواصل مع عامل تركيب ذي خبرة للحصول على مزيد من المعلومات عن استخدام هذه الأجزاء مع الدراجة النارية.
طرف حلقي بأسلوب تغصين: لتوصيل حامل الأسلاك بطرف البطارية مباشرة.
رابط الكبلات: لتثبيت الكبلات بإطار الدراجة النارية.
كبل المنصهر الداخلي: لحماية جهاز الملاحة من التيار الكهربائي الزائد (كبل المنصهر الداخلي، الصفحة 9).
كبل المنصهر الداخلي

تحذير ⚠

توصي Garmin® بشدة بالاستعانة بشخص محترف يتمتع بمعرفة مناسبة بالأنظمة الكهربائية بتركيب كبل المنصهر الداخلي. قد يؤدي التوصيل غير الصحيح لكبل الطاقة أو كبل المنصهر الداخلي إلى حدوث ضرر للمركبة أو البطارية كما يمكن أن يتسبب بإصابات جسدية. في كثير من الحالات، عليك توصيل كبل المنصهر الداخلي المضمّن بكبل الطاقة الخاص بالجهاز لحماية الجهاز من التيار الكهربائي الزائد.

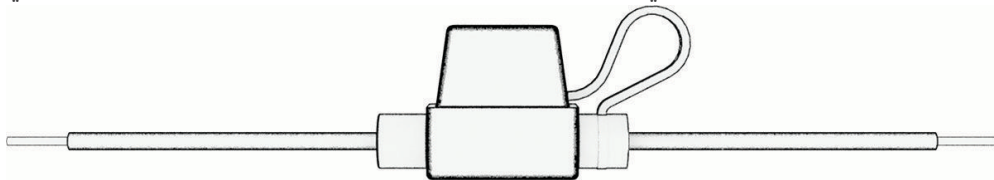

- يجب تركيب كبل المنصهر الداخلي المضمّن في حال توصيل كبل الطاقة مباشرة ببطارية المركبة.
- ليس من الضروري تركيب المنصهر الداخلي المضمّن، إذا كنت تقوم بتوصيل كبل الطاقة بمصدر طاقة ملحق أو قضيبي توصيل لديه منصهر مناسب أو دائرة حماية.
- عند تركيب كبل المنصهر الداخلي، يجب توصيله بسلك طاقة النظام الأحمر باستخدام الوصلة المجدولة المضمّنة.

تركيب قاعدة مقود الدراجة البخارية

يتضمّن جهاز zūmo® XT3 - 6 in قطعاً مخصصة لتوفير حلّين متعلقين بتركيب مقود الدراجة. قد تتطلب أدوات التركيب المخصصة أجهزة إضافية.

تثبيت برغي على شكل U وقاعدة مقود الدراجة

1 ضع البرغي على شكل U ① حول مقود الدراجة ②، وأدخل طرفيه في قاعدة المقود ③.

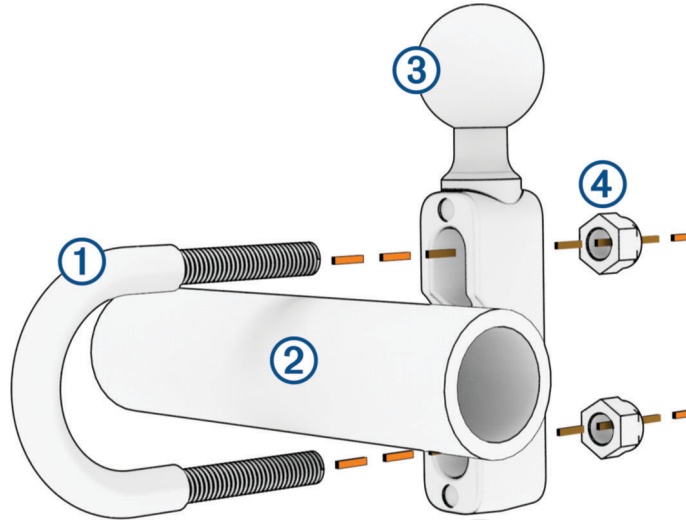

- 2 شدّ الصواميل ④ بإحكام لتثبيت القاعدة.
 إن عزم الدوران الموصى به هو 50 باوند/بوصة (5,65 نيوتن - متر). لا تتخطَّ عزم الدوران البالغ 80 باوند/بوصة (9,04 نيوتن - متر).
تثبيت قاعدة مقود الدراجة على كتيفة مشبك القابض أو مشبك المكابح
 1 انزع برغيي المصنع عن كتيفة مشبك القابض أو مشبك المكابح ①.

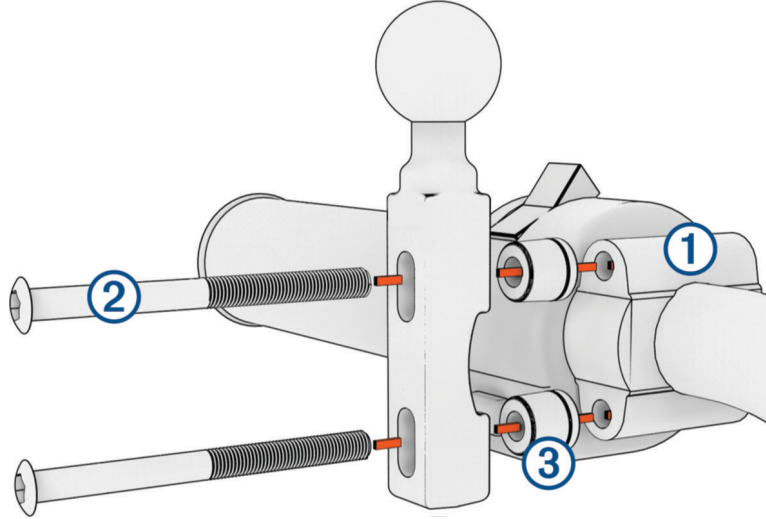

- ملاحظة:** تم تضمين كل من البراغي القياسية 1/4 بوصة وM6. طابق حجم برغي المصنع على كتيفة مشبك القابض أو مشبك المكابح.
 2 أدخل البرغي الجديدة ② في قاعدة مقود الدراجة والمباعدات ③ وكتيفة مشبك القابض أو مشبك المكابح.
 3 شدّ البرغي بإحكام لتثبيت قاعدة مقود الدراجة.
تثبيت لوحة القاعدة بقاعدة مقود الدراجة
 1 قم بمحاذاة كرة قاعدة مقود الدراجة ① وكرة لوحة القاعدة ② مع كل طرف من طرفي الذراع المزدوج المقابس ③.

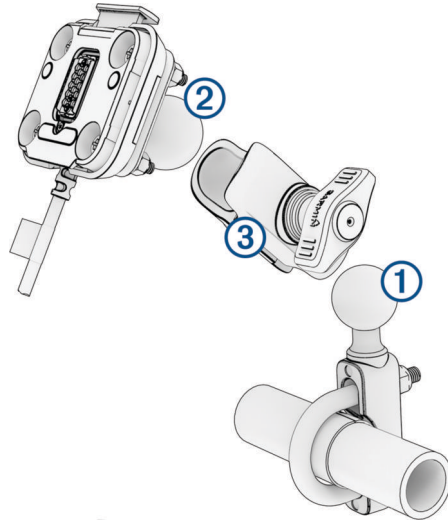

- 2 أدخل كرة قاعدة مقود الدراجة ① وكرة لوحة القاعدة ② في الذراع ذي المقابس المزدوجة ③.
- 3 أحكم المقبض بشكل طفيف.
- 4 قم بضبطه لتحسين العرض وإجراء العمليات.
- 5 شدّ المقبض بإحكام لتثبيت أداة التركيب.

تركيب الحامل الأسطواني

- يتضمن جهاز zūmo® XT3 - 4.7 in. أجزاءً لتركيب الحامل الأسطواني. قد تتطلب أدوات التركيب المخصصة أجهزة إضافية.
- 1 قم بإزالة برغي المصنع على مقود الدراجة ①.

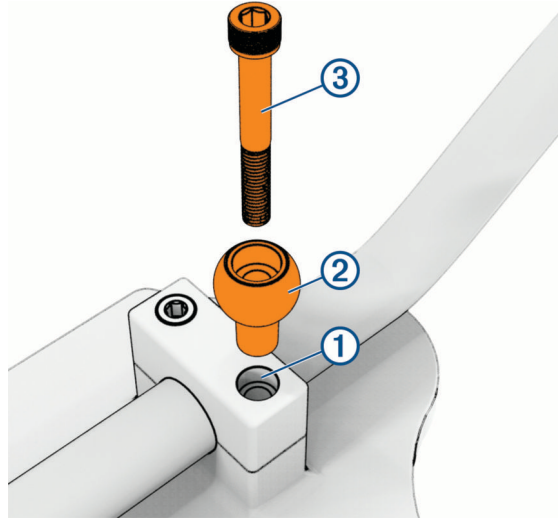

- 2 أدخل الحامل الأسطواني ② في مقود الدراجة وأدخل البرغي الجديد ③ عبر الحامل الأسطواني.
- ملاحظة:** يأتي المنتج مزودًا ببرغي M8 بطول 50 مم و55 مم و60 مم. قم بمطابقة حجم برغي المصنع على مقود الدراجة.
- 3 قم بشدّ البرغي لتثبيت الحامل الأسطواني.

تثبيت لوحة القاعدة على حامل أسطواني

- 1 أدخل كرة الحامل الأسطواني ① وكرة لوحة القاعدة ② في الذراع ذي المقابس المزدوجة ③.

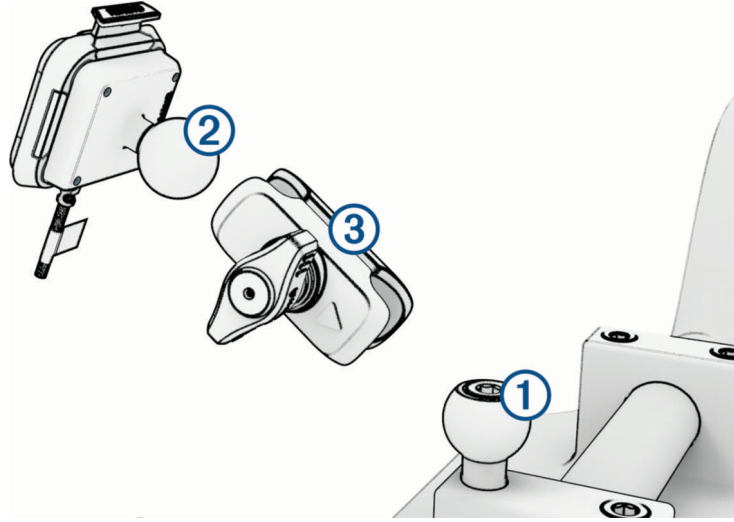

- 2 أحكم المقبض بشكل طفيف.
- 3 قم بضبطه لتحسين العرض وإجراء العمليات.
- 4 شدّ المقبض بإحكام لتثبيت أداة التركيب.

تثبيت جهازك في أداة تركيب الدراجة البخارية

- 1 تثبت الجهة السفلى من جهازك في الحامل.

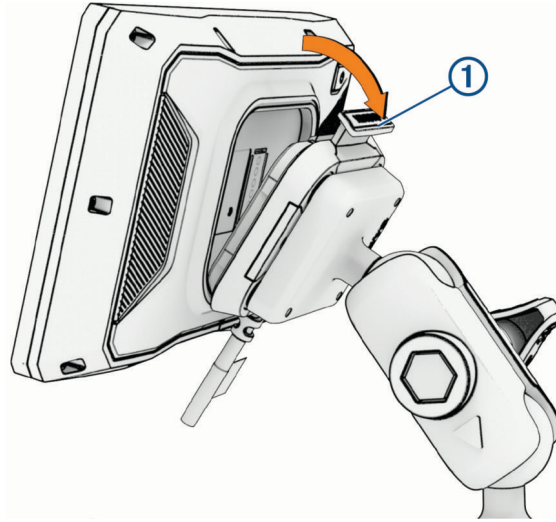

- 2 ادفع الجزء العلوي من الجهاز إلى الأمام حتى يستقر في مكانه.
- يبقى المزلاج ① في أداة التركيب متجهًا إلى الأعلى بعد إدخال الجهاز.

إزالة جهازك عن حامل الدراجة النارية

- 1 اضغط على المزلاج في الجزء العلوي من الحامل.
- 2 ارفع الجهاز.

تركيب جهازك في سيارة

⚠ تحذير

راجع دليل معلومات هامة حول السلامة والمنتج الموحد في علبة المنتج للاطلاع على تحذيرات المنتج وغيرها من المعلومات المهمة. يحتوي هذا المنتج على بطارية ليثيوم أيون. لمنع احتمال وقوع إصابة حسدية أو تلف المنتج أو أضرار مادية أخرى بسبب تعرض البطارية لدرجة حرارة مرتفعة جدًا، قم بتخزين الجهاز بعيدًا عن أشعة الشمس المباشرة. لا تستخدم أداة الالتصاق على دراجة نارية.

ملاحظة

قبل تركيب الجهاز، تحقق من القوانين المحلية المتعلقة بتركيب حاحب الريح.

ملاحظة: إن الحامل الخاص بالسيارة ملحق اختياري. انتقل إلى garmin.com لشراء ملحقات اختيارية.

1 قم بتوصيل كبل الطاقة الخاص بالسيارة ① بالمنفذ ② على الجهاز.

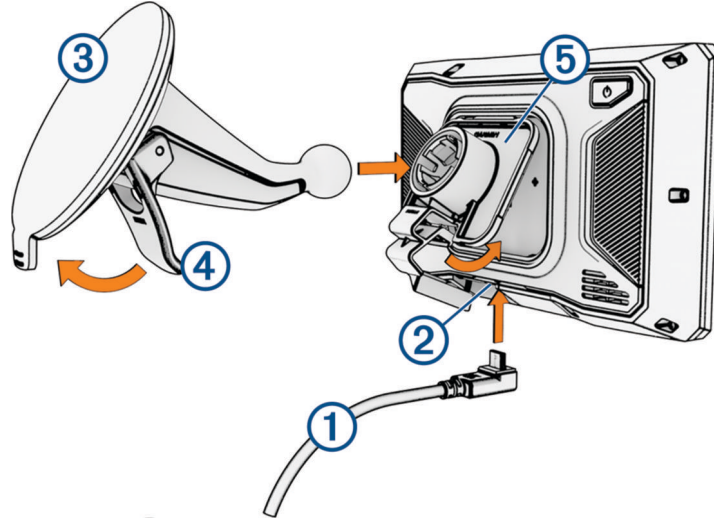

- 2 انزع البلاستيك الشفاف من أداة الالتصاق ③.
- 3 نطّف حاحب الريح وأداة الالتصاق وحففهما بقطعة قماش خالية من الوبر.
- 4 اضغط أداة الالتصاق على حاحب الريح واقلب الذراع ④ للخلف نحو حاحب الريح.
- 5 ثبّت الحامل ⑤ في ذراع أداة الالتصاق.
- 6 ثبّت الجهة العلوية من جهازك في الحامل.
- 7 اضغط على الجهاز في الحامل حتى يستقر في مكانه.
- 8 قم بتوصيل الطرف الآخر من كبل الطاقة الخاص بالسيارة بمنفذ الطاقة.

التنبهات وميزات تنبيه السائق

⚠ تحذير

إن الغرض من ميزات تنبيهات السائق وحدود السرعة هو توفير المعلومات فقط وهي لا تحل محل مسؤوليتك بالالتزام بكل إشارات حدود السرعة المنشورة واستخدام أسلوب قيادة آمن طيلة الوقت. لن تكون Garmin® مسؤولة عن أي غرامات مرورية أو استدعاءات للمحكمة تتلقاها نتيجة لعدم التزامك باللافتات والقوانين المرورية المعمول بها.

يوفر جهازك ميزات تدفعك إلى القيادة بشكل أكثر أماناً، حتى أثناء القيادة في منطقة مألوفة. يصدر الجهاز نغمة أو رسالة صوتية ويعرض المعلومات لكل تنبيه. يمكنك تمكين النغمة أو الرسالة الصوتية أو إلغاء تمكينها لكل نوع من أنواع التنبيهات. لا تتوفر كل التنبيهات في كل المناطق.

منطقة مدارس أو مدرسة مجاورة: يصدر الجهاز نغمة ويعرض المسافة وحدود السرعة (إذا توفرت) قبل الوصول إلى المدرسة أو منطقة المدارس التالية.

تخفيض حدود السرعة: يصدر الجهاز نغمة ويعرض حدود السرعة المخفضة التالية، بحيث تستعد لتخفيض سرعتك.

تنبيه تجاوز حد السرعة: يعرض الجهاز حدوداً حمراء على رمز حدود السرعة عندما تتخطى حدود السرعة المنشور على الطريق الحالي.

معبر السكك الحديدية: يصدر الجهاز نغمة ويعرض المسافة إلى معبر سكك الحديد التالي.

عبور حيوانات: يصدر الجهاز نغمة ويعرض المسافة إلى منطقة عبور الحيوانات التالية.

منحنى: يصدر الجهاز نغمة ويعرض المسافة إلى منحنى يتخلل الطريق.

حركة مرور أبطأ: يصدر الجهاز نغمة ويعرض المسافة إلى حركة المرور الأبطأ التي تقترب منها بسرعة أعلى. يجب أن يتلقى جهازك معلومات حركة المرور لاستخدام هذه الميزة.

تخطيط الاستراحة: يصدر الجهاز نغمة ويقترح عليك محطات استراحة تالية بعد القيادة لأكثر من ساعتين بدون توقف.

تمكين أو إلغاء تمكين تنبيهات السائق

يمكنك إيقاف تشغيل تنبيهات السائق الصوتية كل على حدة. تظهر التنبيهات البصرية حتى بعد إلغاء تمكين التنبيه الصوتي.

1 اختر  المساعدة الخاصة بالسائق < تنبيهات الراكب.

2 اختر خانة الاختيار بجانب كل تنبيه أو ألق اختيارها.

كاميرات الإشارة الحمراء والسرعة

ملاحظة

إن Garmin® غير مسؤولة عن دقة قاعدة بيانات كاميرا الإشارة الحمراء أو كاميرا السرعة أو تداعيات استخدامها.

ملاحظة: لا تتوفر هذه الميزة لكل المناطق أو طرازات المنتج.

تتوفر معلومات عن مواقع كاميرات الإشارة الحمراء والسرعة في بعض المناطق ولبعض طرازات المنتجات باشتراك مدفوع. يُنبهك الجهاز عند الاقتراب من سرعة تم الإبلاغ عنها أو من كاميرا إشارة حمراء.

- في بعض المناطق، يمكن أن يتلقى جهازك بيانات لكاميرات ترصد السرعة الزائدة وتجاوز الإشارة الحمراء عندما يكون متصلاً بهاتف ذكي يشغل تطبيق Tread®.
- يمكنك استخدام برنامج (garmin.com/express) Garmin Express™ أو تطبيق Tread لتحديث قاعدة بيانات الكاميرا المخزنة على جهازك. عليك تحديث جهازك بشكل متكرر للحصول على أحدث المعلومات حول الكاميرا.

الكشف عن الحوادث وإرسال الإشعارات

⚠ تحذير

يتيح لك الجهاز إرسال موقعك إلى جهة اتصال لحالة الطوارئ. هذه ميزة إضافية ولا يجب الاعتماد عليها كوسيلة أساسية للحصول على المساعدة في حالة الطوارئ. لا يتصل تطبيق Tread® بخدمات الطوارئ بالنيابة عنك.

ملاحظة

لاستخدام هذه الميزة، يجب أن يكون جهازك متصلاً بتطبيق Tread بواسطة تقنية Bluetooth®. يمكنك تعيين جهات اتصال لحالة الطوارئ باستخدام تطبيق Tread.

لاستخدام هذه الميزة، يجب أن يكون جهازك موصولاً بمصدر طاقة خارجي متوافق باستخدام الحامل المضمن أو كبل USB.

يستخدم zūmo® الخاص بك مستشعرات مضمنة للكشف عن احتمال حدوث حادث سيارة.

- في حال قمت بإعداد جهة اتصال لحالة الطوارئ، يمكن للجهاز إرسال رسالة نصية تلقائية إلى جهة الاتصال تلك عندما يكشف عن حادث وتتوقف مركبتك. يساعدك ذلك في تنبيه جهة الاتصال إذا كنت غير قادر على الاتصال بها أو إرسال رسالة إليها. يجب أن يكون جهازك متصلاً بتطبيق Tread بواسطة تقنية Bluetooth لاستخدام هذه الميزة، ويجب أن تتوفر اتصال نشط لبيانات المحمول في هاتفك بهدف إرسال رسالة.
- في حال لم تقم بإعداد جهة اتصال لحالة الطوارئ، فسيعرض الجهاز تلقائياً العنوان الأقرب في حال توفره أو الإحداثيات الجغرافية الأقرب في حال توفرها عند الكشف عن حادث. تكون هذه الميزة مفيدة في حال كنت بحاجة إلى إبلاغ طاقم الطوارئ بموقعك.
- إذا كان لديك inReach® يتيح الاتصال بالأقمار الصناعية متصل بجهاز zūmo الخاص بك، فيمكنك إرسال نداء نجدة يدوياً عندما يكتشف جهاز zūmo حادثاً.

إعداد جهة اتصال لحالة الطوارئ

لتتمكن من إعداد جهة اتصال لحالة الطوارئ، عليك توصيل جهاز الملاحة بتطبيق Tread® (الإقران بالهاتف الذكي، الصفحة 35). يجب أن يكون الجهاز قادرًا على الوصول إلى تطبيق Tread ودفتر الهاتف على هاتفك الذكي أثناء إعداد جهة الاتصال لحالة الطوارئ. يجب أن تكون جهة اتصال لحالة الطوارئ جهة اتصال موحدة على الهاتف الذكي المقترن بجهاز zūmo® الخاص بك.

1 من تطبيق Tread على هاتفك الذكي، اختر  < الإعدادات < المساعدة في حالة الطوارئ < متابعة.

2 يجب قراءة شروط الاستخدام وقبولها.

ملاحظة: يجب قبول شروط الاستخدام لاستخدام هذه الميزة.

3 اختر إضافة جهة اتصال لحالة الطوارئ.

تظهر قائمة بجهات الاتصال المحفوظة في هاتفك الذكي.

4 اختر جهة اتصال.

5 اختر استيراد < حفظ.

6 اتبع التعليمات التي تظهر على الشاشة لإعلام جهة الاتصال بأنك أضفتها كجهة اتصال لحالة الطوارئ.

ملاحظة: تتضمن رسالة إشعار الحادث الاسم أو الكنية التي أدخلتها، لكن لا يتم إرسالها من رقم هاتفك. يتم إرسال الرسالة بواسطة خدمة تابعة لجهة خارجية، وعليك إعلام جهة الاتصال لحالة الطوارئ بأنه سيتم إرسال رسالة الحادث إليها من رقم مجهول.

إلغاء إشعار حادث

عندما يكتشف الجهاز حادثًا، تعلمك رسالة ومطالبة صوتية بأنه سيتم إرسال إشعار إلى جهة الاتصال لحالة الطوارئ الخاصة بك. يبدأ مؤقت من 60 ثانية بالعد التنازلي عند الكشف عن الحادث ويرسل الجهاز الإشعار تلقائيًا عند انتهاء المؤقت. يمكنك إلغاء الإشعار في حال كنت لا تريد إرساله.

قبل انتهاء المؤقت، اختر إلغاء.

إلغاء تمكين إشعارات الحادث

عندما تكون إشعارات الحادث غير ممكّنة، لا يرسل الجهاز إشعارًا برسالة قصيرة (SMS) عند الكشف عن حادث.

1 اختر  < المساعدة الخاصة بالسائق.

2 امسح خانة الاختيار الكشف عن الحادث تلقائيًا.

جهاز التحكم عن بعد inReach®

تسمح لك وظيفة التحكم عن بُعد inReach بالتحكم في جهاز inReach الذي يعتمد على تقنية الاتصال بالأقمار الصناعية (يُباع بشكل منفصل) باستخدام جهاز zūmo® الخاص بك. يمكنك إرسال الرسائل وعرض تقارير حالة الطقس وتشغيل تنبيه نداء النجدة وغير ذلك. انتقل إلى buy.garmin.com لشراء جهاز inReach.

توصيل جهاز inReach®

1 ضع جهاز inReach على بعد 3 أمتار (10 أقدام) من جهاز zūmo®.

2 في جهاز zūmo، اختر  < inReach.

3 اتبع التعليمات التي تظهر على الشاشة على جهاز zūmo لإكمال عملية الإقران.

عند اكتمال عملية الإقران، يتصل جهاز inReach وجهاز zūmo تلقائيًا حين يصبحان ضمن النطاق.

نداء النجدة

⚠ تحذير

لتتمكن من استخدام وظيفة نداء النجدة، يجب أن يكون لديك اشتراك نشط بالقمر الصناعي. اختر جهازك دائمًا قبل استخدامه في الخارج. تأكد من أن جهازك مكشوف على السماء عند استخدام وظيفة نداء النجدة لأن هذه الميزة تتطلب الوصول إلى الأقمار الصناعية ليتم تشغيلها بشكل صحيح.

ملاحظة

تنظم بعض نطاقات السلطة استخدام الأجهزة التي تعتمد على الاتصالات عبر الأقمار الصناعية أو تحظرها. تقع على مسؤولية المستخدم معرفة كل القوانين المعمول بها في نطاقات السلطة التي سيستخدم فيها الجهاز والالتزام بها.

في حالة طوارئ، يمكنك استخدام جهاز inReach® المقترن الذي يتيح الاتصال بالأقمار الصناعية للتواصل مع مركز Garmin ResponseSM للحصول على المساعدة. ترسل ميزة نداء النجدة رسالة إلى فريق Garmin Response الذي يبلغ المستجيبين الملائمين لحالة الطوارئ عن حالتك. يمكنك التواصل مع فريق Garmin Response خلال حالة الطوارئ بينما تنتظر وصول المساعدة. استخدم وظيفة نداء النجدة في حالات الطوارئ الحقيقية فقط.



إرسال نداء نجدة لعملية إنقاذ

⚠ تحذير

لتتمكن من إرسال نداء نجدة لعملية إنقاذ باستخدام نظام الملاحة zūmo®، يجب إقرانه بنظام الملاحة inReach® المتوافق الذي يتيح الاتصال بالأقمار الصناعية (توصيل جهاز inReach®، الصفحة 15).

⚠ تحذير

عندما يكون الجهاز في وضع نداء النجدة، لا تقم بإيقاف تشغيل inReach الذي يتيح الاتصال بالأقمار الصناعية أو تحاول إيقاف تشغيله. قد يؤدي ذلك إلى منع تشغيل هذه الميزة بشكل صحيح وإلى تأخير تلقي المساعدة في حالة الطوارئ.

- 1 اختر  < inReach.
- 2 اختر .
- 3 انتظر العد التنازلي لنداء النجدة.
- 4 يرسل الجهاز رسالة افتراضية إلى خدمة الاستجابة لحالات الطوارئ تتضمن تفاصيل حول موقعك. قم بالرد على رسالة التأكيد من خدمة الاستجابة لحالات الطوارئ. يسمح ردك لخدمة الاستجابة لحالات الطوارئ بمعرفة أنك قادر على التفاعل معها أثناء عملية الإنقاذ. يتم إرسال موقع محدث إلى خدمة الاستجابة لحالات الطوارئ في كل دقيقة من الدقائق الـ 10 الأولى لعملية الإنقاذ. لتوفير طاقة البطارية بعد الدقائق الـ 10 الأولى، يتم إرسال موقع محدث كل 10 دقائق أثناء الحركة، وكل 30 دقيقة أثناء عدم الحركة.

إلغاء نداء نجدة لعملية إنقاذ

يمكنك إلغاء نداء نجدة لعملية إنقاذ بعد إرساله إلى خدمة الاستجابة لحالات الطوارئ إذا لم تعد بحاجة إلى مساعدة. اختر **إلغاء نداء النجدة**.

يرسل جهازك طلب الإلغاء. عندما تتلقى رسالة تأكيد من خدمة الاستجابة لحالات الطوارئ، يعود الجهاز إلى التشغيل العادي.

تطبيق Garmin Messenger™

⚠ تحذير

لا تتوفر ميزات inReach® في تطبيق Garmin Messenger على هاتفك، بما في ذلك نداء النجدة والتعقب الطقس على inReach™، من دون جهاز inReach متصل وخطة خدمة inReach نشطة. اختبر التطبيق دائمًا في الخارج قبل استخدامه في رحلة.

⚠ تحذير

يجب ألا يتم الاعتماد على ميزات المراسلة بدون قمر صناعي وحدها في تطبيق Garmin Messenger على هاتفك كطريقة أساسية للحصول على المساعدة في حالات الطوارئ.

ملاحظة

يعمل التطبيق على الإنترنت باستخدام اتصال لاسلكي أو بيانات الخليوي على هاتفك) وشبكة الأقمار الصناعية (باستخدام جهاز inReach). إذا كنت تستخدم بيانات الخليوي، يجب أن يتضمن هاتفك المقترن خطة بيانات وأن يكون ضمن نطاق تغطية الشبكة حيث تتوفر البيانات. إذا كنت في منطقة لا تتوفر فيها تغطية الشبكة، فيجب أن يكون لديك خطة خدمة inReach نشطة لجهازك لاستخدام شبكة الأقمار الصناعية.

يمكنك استخدام التطبيق لمراسلة مستخدمي تطبيق Garmin Messenger الآخرين، بما في ذلك الأصدقاء والعائلة بدون أجهزة Garmin®. يمكن لأي شخص تنزيل التطبيق وتوصيل هاتفه، ما يسمح له بالتواصل مع مستخدمي التطبيق الآخرين على الإنترنت (تسجيل الدخول غير ضروري). يمكن لمستخدمي التطبيق أيضًا إنشاء سلاسل رسائل جماعية مع أرقام هواتف أخرى للرسائل القصيرة. يمكن للأعضاء الجدد الذين تمت إضافتهم إلى رسالة المجموعة تنزيل التطبيق للاطلاع على رسائل الآخرين.

لا تطبق رسوم البيانات على الرسائل المرسلة باستخدام اتصال لاسلكي أو بيانات الخليوي على هاتفك كما لا يتم فرض رسوم إضافية على خطة خدمة inReach الخاصة بك. قد تطبق الرسوم على الرسائل التي تم تلقيها إذا تمت محاولة إرسال الرسالة عبر شبكة الأقمار الصناعية والإنترنت. يتم تطبيق أسعار الرسائل النصية القياسية لخطة بيانات الخليوي.

يمكنك تنزيل تطبيق Garmin Messenger من متجر التطبيقات على هاتفك (garmin.com/messengerapp).

استخدام تطبيق Garmin Messenger

⚠ تحذير

يجب ألا يتم الاعتماد على ميزات المراسلة بدون قمر صناعي وحدها في تطبيق Garmin Messenger كطريقة أساسية للحصول على المساعدة في حالات الطوارئ.

ملاحظة

لاستخدام تطبيق Garmin Messenger على نظام ملاحه zūmo®، يجب أن يكون متصلًا بتطبيق zūmo وتطبيق Garmin Messenger على هاتفك المتوافق باستخدام تقنية Bluetooth® (تطبيق *Garmin Messenger*، الصفحة 16).

يتيح لك تطبيق Garmin Messenger على نظام الملاحه عرض الرسائل وإنشاءها والرد عليها من تطبيق Garmin Messenger على هاتفك.

- 1 من الشاشة الرئيسية، اختر  < Garmin Messenger.
- 2 إذا كانت هذه هي المرة الأولى التي تستخدم فيها ميزة **Garmin Messenger**، فامسح رمز الاستجابة السريعة باستخدام هاتفك واتبع التعليمات التي تظهر على الشاشة لإكمال عمليتي الإقران والإعداد.
- 3 حدد خيارًا على نظام الملاحه الخاص بك:
 - لإنشاء رسالة جديدة، اختر **رسالة جديدة** واختر مستلمًا واحدًا أو أكثر، ثم اختر **التالي** وأنشئ رسالة.
 - لعرض محادثة، انتقل إلى الأسفل، واختر محادثة.
 - للرد على رسالة، اختر محادثة واختر **إجابة** وأنشئ رسالة.

- **تلميح:** يمكنك اختيار 📍 لإرسال رسالة بموقعك الحالي.
- لمشاركة موقع، اختر ⊕ < **الموقع**، وابحث عن موقع وحدد **اختيار** لإضافته إلى الرسالة.
- لإرسال رسالة تلقائية تتضمن وقت وصولك أثناء الملاحة إلى وجهة، اختر ⊕ < **وقت الوصول**.

إنشاء منشور في تطبيق Garmin Messenger

⚠ تحذير

يجب ألا يتم الاعتماد على ميزات المراسلة بدون قمر صناعي وحدها في تطبيق Garmin Messenger™ كطريقة أساسية للحصول على المساعدة في حالات الطوارئ.

يمكنك إرسال رسالة فردية إلى مستلمين متعددين في الوقت نفسه، بحيث يتلقى كل مستلم الرسالة بشكل فردي من دون رؤية ردود من الآخرين. يتم إرسال الرسائل المرسله إلى أكثر من خمس جهات اتصال أو إلى عناوين البريد الإلكتروني وعناوين zūmo® كرسائل فردية.

1 من الشاشة الرئيسية، اختر ■■ < **Garmin Messenger**.

2 اختر 📍 < **إنشاء منشور جديد**.

3 اختر مستلمًا واحدًا أو أكثر.

4 اختر **التالي**.

5 أنشئ رسالة.

تلميح: يمكنك اختيار 📍 لإرسال رسالة بموقعك الحالي. يمكنك اختيار ⊕ لمشاركة موقع أو إرسال رسالة تلقائية تتضمن وقت وصولك أثناء الملاحة.

حذف الرسائل في تطبيق Garmin Messenger

1 من الشاشة الرئيسية، اختر ■■ < **Garmin Messenger**.

2 حدد خيارًا:

- لحذف رسالة فردية، اختر محادثة واختر رسالة، ثم اختر **حذف**.

- لحذف سلسلة رسائل بالكامل، اختر 📍 < **حذف الرسائل** واختر سلسلة رسائل، ثم اختر **حذف**.

عرض إشعارات قانون الخوذة

أثناء استخدام ملف تعريف مركبة خاص بدراجة بخارية، قد تظهر إشعارات بشأن قانون استخدام الخوذة وحماية العينين على جهاز zūmo®. تظهر الإشعارات في المرة الأولى التي يلتقط فيها جهازك الأقمار الصناعية وعندما يقترب من موقع يتضمن قواعد سلامة خاصة بالدراجات البخارية.

ملاحظة

توصي Garmin® جميع السائقين بارتداء الخوذة للسلامة. تُستخدم إشعارات قانون الخوذة كمرجع فقط، وتخضع للتغيير، وهي غير مخصصة لأغراض الاستشارة القانونية. تتوفر إشعارات قانون الخوذة في الولايات المتحدة وكندا فقط.

اختر الإشعار لعرض مزيد من التفاصيل.

البحث عن قوانين الخوذة

يمكنك البحث عن قوانين الخوذة بحسب الولاية أو المقاطعة.

1 اختر ■■ < **دليل الخوذة**.

2 اختر ولاية أو مقاطعة.

الملاحة إلى وجهتك

مسارات رحلة

- إن مسار الرحلة عبارة عن المسار بين موقعك الحالي ووجهة معينة أو أكثر.
- يحتسب الجهاز مسار الرحلة المفضل للوصول إلى وجهتك بالاستناد إلى التفضيلات التي عينتها، بما في ذلك وضع احتساب مسار الرحلة والتجنبات (تجنب التأخيرات ورسوم الطريق والمناطق، الصفحة 21).
- يمكنك بدء الملاحة إلى وجهتك بسرعة باستخدام مسار الرحلة المفضل، أو يمكنك اختيار مسار رحلة بديل (بدء مسار رحلة، الصفحة 18).
- إذا كانت هناك طرق محددة تريد استخدامها أو تجنبها، يمكنك تخصيص مسار الرحلة.
- يمكنك إضافة وجهات متعددة إلى مسار رحلة واحد (إضافة موقع إلى مسار رحلتك، الصفحة 21).

بدء مسار رحلة

يمكنك بدء مسار رحلة عن طريق البحث عن موقع.

1 اختر إلى أين؟، وابحث عن موقع.

2 اختر موقعًا.

3 حدد خيارًا:

- للملاحة باستخدام طريقة احتساب مسار الرحلة الافتراضية لملف تعريف المركبة الحالي، اختر **انطلق!**.
- للملاحة إلى الموقع باستخدام مسار رحلة على طرق متعرّجة (سلوك مسار رحلة باستخدام **Garmin Adventurous Routing™**، الصفحة 18)، اختر **⚙️**.

يحتسب الجهاز مسار الرحلة إلى الموقع ويرشدك باستخدام المطالبات الصوتية والمعلومات على الخريطة (مسار رحلتك على الخريطة، الصفحة 19). تظهر معاينة لأبرز الطرق في مسار رحلتك في طرف الخريطة ليضع ثوانٍ. إذا أردت التوقف في وجهات إضافية، فيمكنك إضافة المواقع إلى مسار الرحلة (إضافة موقع إلى مسار رحلتك، الصفحة 21).

سلوك مسار رحلة باستخدام **Garmin Adventurous Routing™**

يستطيع جهازك احتساب مسارات رحلة على طرق متعرّجة تتضمن طرقاً فيها منعطفات كثيرة وتلال وطرق سريعة أقل. من شأن هذه الميزة توفير حولة أكثر مرحاً إلا أنها قد تؤدي إلى زيادة في الوقت أو المسافة لبلوغ وجهتك.

1 اختر إلى أين؟، وابحث عن موقع.

2 اختر موقعًا.

3 اختر **⚙️**.

4 استخدم الشريط المنزلق لزيادة مستوى الطرق المتعرّجة أو خفضه في مسار رحلتك.

5 اختر **انطلق!**.

تغيير إعدادات مسار الرحلة على الطرق المتعرّجة

يمكنك إضافة بعض أنواع المسارات والطرق والميزات البيئية وإزالتها من مسارات الرحلة على الطرق المتعرّجة.

1 اختر إلى أين؟، وابحث عن موقع.

2 اختر موقعًا.

3 اختر **⚙️ <**.

4 اختر ميزة واحدة أو أكثر من ميزات مسار الرحلة أو قم بإزالتها، ثم اختر **←**.

يعيد نظام الملاحة احتساب مسار الرحلة باستخدام ميزات مسار الرحلة التي تم اختيارها.

تغيير مستوى **Adventurous Routing**

يمكنك تغيير مستوى **adventurous routing** من دون بدء مسار جديد.

1 من الخريطة، اختر **≡ <** تحرير مسار الرحلة < **Garmin Adventurous Routing™**.

2 استخدم الشريط المنزلق لزيادة مستوى الطرق المتعرّجة أو خفضه في مسار رحلتك.

3 اختر **انطلق!**.

بدء مسار رحلة إلى نقطة على الخريطة

يمكنك بدء مسار رحلة باختيار موقع من الخريطة.

1 اختر عرض الخريطة.

2 اسحب الخريطة وقم بتكبيرها/تصغيرها لعرض المنطقة.

3 اختر نقطة على الخريطة.

4 اختر **انطلق!**.

يحتسب الجهاز مسار رحلة باستخدام طريقة الاحتساب الافتراضية لملف تعريف مركبتك.

الانتقال إلى المنزل

عندما تبدأ مسار رحلة إلى المنزل للمرة الأولى، يطالبك الجهاز بإدخال موقع منزلك.

1 اختر إلى أين؟ < انتقل إلى المنزل.

2 عند الضرورة، أدخل موقع منزلك.

تعديل موقع منزلك

1 اختر إلى أين؟ < تعيين موقع المنزل.

2 أدخل موقع المنزل.

تخطيط مسار رحلة

قد يشتمل مسار الرحلة على نقاط توقف ونقاط تشكيل متعددة ويجب أن يتضمن على الأقل موقع بدء ووجهة واحدة.

1 اختر  مخطط مسار الرحلة.

2 ابحث عن موقع أو اختر موقعًا على الخريطة ليكون نقطة البداية لمسار الرحلة هذا.

3 اختر وضع احتساب مسار الرحلة لمقطع مسار الرحلة إذا لزم الأمر.

تلميح: يمكنك اختيار  للسماح للجهاز باحتساب مسار الرحلة على الطرقات الأكثر تعرجًا إلى وجهتك التالية تلقائيًا (سلوك مسار رحلة باستخدام *Garmin Adventurous Routing™*, الصفحة 18).

4 حدد خيارًا:

- إذا كانت النقطة التالية في مسار رحلتك هي نقطة توقف، فاختر **إضافة نقطة توقف**.
- إذا كانت النقطة التالية في مسار رحلتك هي نقطة تشكيل، فاختر **إضافة نقطة تشكيل**.

5 أضف نقاط توقف أو نقاط تشكيل إضافية إذا لزم الأمر.

نقطة التوقف الأخيرة التي تضيفها هي وجهة مسار الرحلة.

6 اختر  لإعادة ترتيب نقاط التوقف ونقاط التشكيل في مسار الرحلة إذا لزم الأمر.

7 بعد الانتهاء من تخطيط مسار الرحلة، اختر .

مسار رحلتك على الخريطة

أثناء الرحلة، يرشدك الجهاز إلى وجهتك باستخدام المطالبات الصوتية والمعلومات المتوفرة على الخريطة. تظهر الإرشادات حول الانعطاف أو المخرج التالي أو غيرها من الإجراءات في أعلى الخريطة.



① المسافة إلى الإجراء التالي.

② الإجراء التالي في مسار الرحلة. يشير إلى الانعطاف أو المخرج التالي أو أي إجراء آخر وإلى المسار الذي يجب أن تسلكه، إذا توفر.

③ اسم الشارع أو المخرج المرتبط بالإجراء التالي.

④ تمييز مسار الرحلة على الخريطة.

5	الإجراء التالي في مسار الرحلة. تشير الأسهم على الخريطة إلى مواقع الإجراءات التالية.
6	أدوات الخرائط. توقّر أدوات لإظهار مزيد من المعلومات عن مسار رحلتك ومحيطك.
7	اسم الطريق الذي تسلكه.
8	سرعة المركبة.

إرشادات المسار النشط

مع اقترابك من بعض المنعطفات أو المخارج أو التقاطعات في مسار الرحلة، تظهر محاكاة مفصلة للطريق إلى جانب الخريطة، في حال توفرها. يشير الخط الملون ① إلى المسار الصحيح للمنعطف.

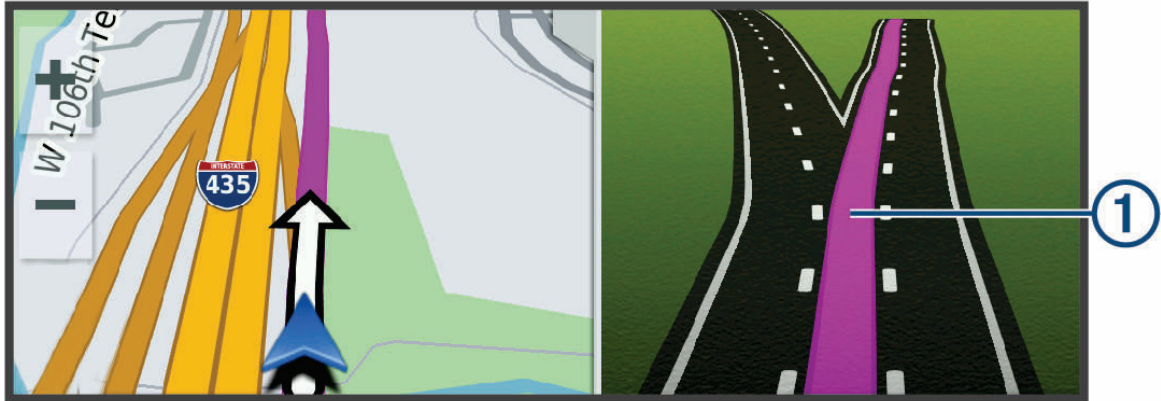

عرض المنعطفات والإرشادات

- أثناء الملاحة في مسار رحلة معيّن، يمكنك عرض إرشادات المنعطفات التالية أو تغيير المسارات أو غيرها من الإرشادات المرتبطة بمسار رحلتك. من الخريطة، حدد خيارًا:
1. لعرض المنعطفات والإرشادات التالية أثناء الملاحة، اختر **منعطفات**.
 2. تعرض أداة الخريطة الإرشادات أو المنعطفات المتعددة التالية بجانب الخريطة. يتم تحديث القائمة تلقائيًا أثناء الملاحة في مسار رحلتك. لعرض قائمة المنعطفات والإرشادات الكاملة لمسار الرحلة بأكمله، اختر شريط النص في أعلى الخريطة.
- اختر منعطفًا أو إرشادًا (اختياري).
- تظهر معلومات مفصلة. قد تظهر صورة لملتقى طرق لملتقيات الطرق على الطرق الرئيسية، إذا توفر.

عرض مسار الرحلة بالكامل على الخريطة

- 1 أثناء الملاحة ضمن مسار رحلة، اختر أي مكان على الخريطة.
- 2 اختر **موقع**.

الوصول إلى وجهتك

- عند الاقتراب من وجهتك، يوفر الجهاز معلومات لمساعدتك في إكمال مسار الرحلة.
- يشير **موقع** إلى موقع وجهتك على الخريطة وتعلن مطالبة صوتية أنك تقترب من وجهتك.
 - عند الاقتراب من بعض الوجهات، يطالبك الجهاز تلقائيًا للبحث عن موقف. يمكنك اختيار نعم للعثور على مناطق مواقف قريبة (**موقف بالقرب من الوجهة**، الصفحة 20).
 - عندما تتوقف في وجهتك، ينهي الجهاز مسار الرحلة تلقائيًا. إذا لم يكشف الجهاز عن وصولك تلقائيًا، فيمكنك اختيار إيقاف لإنهاء مسار الرحلة.

موقف بالقرب من الوجهة

ملاحظة

إن الغرض من هذه الميزة توفير المعلومات فقط. تقع على عاتقك مسؤولية التأكد من أنك تركز مركبتك وفقًا للإرشادات المنشورة وأي قوانين أو لوائح أو قواعد معمول بها قد تنطبق على موقع الموقف الذي تريده.

يمكن لجهازك مساعدتك في العثور على موقف بالقرب من الوجهة. عند الاقتراب من بعض الوجهات، يقترح عليك الجهاز تلقائيًا مواقف.

- 1 حدد خيارًا:
- عندما يقترح الجهاز مواقف، اختر **المزيد** لعرض كل المواقف المقترحة.
- عند اختيار موقف مقترح، يقوم الجهاز بتحديث مسار رحلتك تلقائيًا.
- إذا كان الجهاز لا يقترح مواقع للمواقف، فاختر **إلى أين؟** **الفئات** **موقف**، واختر **بالقرب من الوجهة** لمنطقة البحث.

2 اختر موقعًا للموقف واختر **انطلق!**.

يرشدك الجهاز إلى منطقة الموقف.

ملخص الجولة

عندما تصل إلى وجهتك، يعرض الجهاز ملخصًا لإحصائيات حولتك. يمكنك اختيار حفظ لحفظ الجولة كمسار. **ملاحظة:** يمكنك إلغاء تمكين ملخص الجولة في قائمة الإعدادات (*إعدادات المساعدة الخاصة بالسائق*, الصفحة 52).

تغيير المسار النشط

إضافة موقع إلى مسار رحلتك

للتمكن من إضافة موقع إلى مسار رحلتك، يجب أن تكون في صدد الملاحه في مسار رحلة (*بدء مسار رحلة*, الصفحة 18). يمكنك إضافة مواقع إلى منتصف مسار الرحلة أو نهايته. يمكنك مثلًا إضافة محطة وقود كالوجهة التالية في مسار رحلتك. **تلميح:** لإنشاء مسارات رحلة معقدة تشمل وجهات متعددة أو نقاط توقف مجدولة، يمكنك استخدام مخطط مسار الرحلة للتخطيط لمسار رحلة وحدولته وحفظه (*تخطيط مسار رحلة*, الصفحة 19).

1 من الخريطة، اختر \leftarrow إلى أين؟.

2 ابحث عن موقع.

3 اختر موقعًا.

4 اختر **انطلق!**.

5 حدد خيارًا:

- لإضافة الموقع كالوجهة التالية في مسار رحلتك، اختر **إضافة كتوقف تالي**.
 - لإضافة الموقع إلى نهاية مسار رحلتك، اختر **إضافة كنقطة توقف أخيرة**.
 - لإضافة الموقع وتحرير ترتيب الوجهات في مسار رحلتك، اختر **إضافة إلى مسار الرحلة**.
- يعيد الجهاز احتساب مسار الرحلة لتضمين الموقع المُضاف وإرشادك إلى وجهاتك بحسب ترتيبها.

تشكيل مسار رحلتك

للتمكن من تشكيل مسار رحلتك، عليك بدء مسار رحلة (*بدء مسار رحلة*, الصفحة 18). يمكنك تشكيل مسار رحلتك يدويًا لتغيير مساره. يتيح لك ذلك توجيه مسار رحلتك لاستخدام طريق محدد أو المرور بمنطقة معيَّنة من دون إضافة وجهة إلى مسار الرحلة.

1 من الخريطة، اختر \equiv تحرير مسار الرحلة < شكل مسار الرحلة.

يدخل الجهاز في وضع تشكيل مسار الرحلة.

2 اختر موقع خريطة لإنشاء نقطة تشكيل.

تلميح: يمكنك اختيار $+$ لتكبير الخريطة واختيار موقع بدقة أكبر.

3 إذا لزم الأمر، حدد خيارًا:

• لإضافة المزيد من نقاط التشكيل إلى مسار الرحلة، اختر مواقعًا إضافية على الخريطة.

• لإزالة نقطة تشكيل، اختر نقطة التشكيل، ثم اختر \square .

4 اختر \checkmark .

سلوك تحويلة

يمكنك أن تسلك تحويلة لمسافة معينة على طول مسار رحلتك أو تحويلة حول طرق محددة. وهذا يعد أمرًا مفيدًا إذا صادفت مناطق مشاريع البناء أو طرقًا مغلقة أو ظروف طريق سيئة.

1 من الخريطة، اختر \equiv تحرير مسار الرحلة.

2 حدد خيارًا:

- لتحويل مسار رحلتك لمسافة معيَّنة، اختر **تحويلة بحسب المسافة**.
- لتحويل مسار رحلتك عن طريق محدد على مسار الرحلة، اختر **تحويلة بحسب الطريق**.

إيقاف مسار الرحلة

من الخريطة، اختر \equiv إيقاف.

تجنّب التأخيرات ورسوم الطريق والمناطق

تجنب الازدحامات المرورية في مسار رحلتك

للتمكن من تجنّب الازدحامات المرورية، يجب أن تتلقى معلومات حركة المرور.

يحسّن الجهاز افتراضيًا مسار رحلتك لتجنّب الازدحامات المرورية تلقائيًا. إذا قمت بإلغاء تمكين هذا الخيار في إعدادات حركة المرور (*إعدادات حركة المرور*, الصفحة 51)، يمكنك عرض الازدحامات المرورية وتجنّبها يدويًا.

1 أثناء الملاحه في مسار رحلة، اختر \equiv حركة المرور.

2 اختر مسار رحلة بديل، في حال توفره.

3 اختر انطلق!.

تجنب ميزات الطرق

1 اختر  < ملاحظة.

2 اختر ملف تعريف المركبة.

3 اختر تجنبات.

4 اختر ميزات مسار الرحلة لتجنبها ضمن مسارات رحلتك، ثم اختر حفظ.

تجنب الطرق برسوم

يستطيع جهازك تجنب توجيهك إلى المناطق التي تتطلب دفع رسوم، مثل طرق برسوم أو حوسر برسوم أو المناطق المزدحمة. قد يشمل الجهاز منطقة برسوم في مسار رحلتك إذا لم تتوفر أي مسارات رحلة معقولة أخرى.

1 اختر  < ملاحظة.

2 اختر ملف تعريف المركبة.

3 اختر تجنبات < طرق ذات رسوم.

4 اختر حفظ.

تجنبات مخصصة

تتيح لك التجنبات المخصصة اختيار مناطق أو أقسام معيّنة من الطريق التي تريد تجنبها. عندما يحتسب الجهاز مسار الرحلة، يتجنب هذه المناطق والطرق إلا إذا لم توفر أي مسار رحلة معقول آخر.

تجنب منطقة

1 اختر  < ملاحظة < تجنبات مخصصة.

2 إذا لزم الأمر، اختر إضافة تجنب.

3 اختر إضافة تجنب منطقة.

4 اختر الزاوية العلوية اليسرى للمنطقة لتجنبها، ثم اختر التالي.

5 اختر الزاوية العلوية اليمنى للمنطقة لتجنبها، ثم اختر التالي.

تم تظليل المنطقة المختارة على الخريطة.

6 اختر تم.

تجنب طريق

1 اختر  < ملاحظة < تجنبات مخصصة.

2 اختر إضافة تجنب إذا لزم الأمر.

3 اختر إضافة تجنب طريق.

4 اختر نقطة البداية لقسم الطريق الذي تريد تجنبه، واختر التالي.

5 اختر نقطة النهاية لقسم من الطريق، واختر التالي.

6 اختر تم.

إلغاء تمكين تجنب مخصص



يمكنك إلغاء تمكين تجنب مخصص بدون حذفه.

1 اختر  < ملاحظة < تجنبات مخصصة.

2 اختر تجنبًا.

3 اختر  < إلغاء تمكين.

حذف تجنبات مخصصة

1 اختر  < ملاحظة < تجنبات مخصصة < .

2 حدد خيارًا:

• لحذف كل التجنبات المخصصة، اختر اختيار الكل < حذف.

• لحذف تجنب مخصص واحد، اختر التجنب ثم اختر حذف.

تتبع الوقود

يمكنك تعيين جهازك لتقدير استخدامك للوقود وتحذيرك لدى الاقتراب من المسافة القصوى المقدرة للوقود المتبقي واقتراح نقاط توقف لتعبئة الوقود وفقًا لنطاق الوقود المقدر. عند تمكين تعقب الوقود، تشير  إلى حالة الوقود الحالية.

أبيض: تم إلغاء تفعيل تتبع الوقود أو لم يتم توصيل الجهاز بأداة التركيب الخاصة بالدراجة البخارية.

أخضر: نطاق الوقود المقدر أعلى من مستوى التحذير لخزان الوقود.

أصفر: نطاق الوقود المقدر أدنى من مستوى التحذير لخزان الوقود.

أحمر: المسافة المقدره المتبقية في الخزان هي 0.

تمكين تعقب الوقود

لتنمكّن من تمكين تعقب الوقود، يجب وضع الجهاز في حامل الدراجة النارية. عند تمكين تعقب الوقود، يظهر مقياس الوقود على حاسوب الرحلة (عرض بيانات الرحلة، الصفحة 25).

- 1 قم بملء خزان الوقود.
- 2 اختر  < إعدادات الوقود > تتبع الوقود.
- 3 اختر المسافة المجتازة لكل خزان وقود.
- 4 أدخل المسافة التي تجتازها المركبة لكل خزان وقود واختر تم.

إعداد تحذير لمستوى انخفاض الوقود

يمكنك تعيين الجهاز إلى تحذير حين يكون وقود الخزان منخفضًا. يجب أن يكون الجهاز موصولاً بأداة التركيب الخاصة بالدراجة البخارية لتشغيل تحذيرات معدّل الوقود المنخفض.

- 1 تمكين تتبع الوقود (تمكين تعقب الوقود، الصفحة 23).
 - 2 اختر تحذير مستوى الوقود المتبقي.
 - 3 أدخل مسافة، ثم اختر تم.
- حين تكون لديك كمية من الوقود كافية فقط لقطع المسافة التي أدخلتها، يظهر تحذير لمستوى انخفاض الوقود على صفحة الخريطة.

إعادة ضبط المسافة بالميل لخزان الوقود

عند إعادة تعبئة خزان الوقود، عليك إعادة ضبط المسافة بالميل لخزان الوقود على جهازك لتنمكّن من تتبع كمية الوقود المتبقية بدقة أكبر.

- اختر  < إعدادات الوقود > إعادة ضبط خزان الوقود.

تمكين نقاط التوقف الديناميكية لتعبئة الوقود

لتمكين نقاط التوقف الديناميكية لتعبئة الوقود، يجب أن يكون الجهاز في وضع الدراجة البخارية وموضوعًا على أداة التركيب الخاصة بالدراجة البخارية وأن يكون تتبع الوقود ممكنًا.

يمكنك تعيين الجهاز لاقتراح نقاط التوقف لتعبئة الوقود وفقًا لنطاق الوقود المقدر.

- اختر  < إعدادات الوقود > محطة ديناميكية للوقود.





استخدام الخريطة

يمكنك استخدام الخريطة للملاحة في مسار رحلة (مسار رحلتك على الخريطة، الصفحة 19) أو لعرض خريطة للمناطق المحيطة حين لا يكون أي مسار رحلة نشطًا.

1 اختر عرض الخريطة.

2 اختر أي مكان على الخريطة.

3 حدد خيارًا:

- اسحب الخريطة للتحريك إلى اليسار أو اليمين أو للأعلى أو للأسفل.
- لإضافة طبقات خريطة أو إزالتها، اختر .
- للتكبير أو التصغير، اختر $+$ أو $-$.
- للتبديل بين شمالاً نحو الأعلى والعرض الثنائي الأبعاد والعرض الثلاثي الأبعاد، اختر .
- لتخطيط مسار رحلة، اسحب الخريطة للكشف عن رمز  واختر  (تخطيط مسار رحلة، الصفحة 19).
- لبدء مسار رحلة، اختر موقعًا على الخريطة، واختر **انطلق!** (بدء مسار رحلة إلى نقطة على الخريطة، الصفحة 18).

أدوات الخرائط

تتيح أدوات الخريطة الوصول السريع إلى المعلومات ووظائف الجهاز أثناء عرض الخريطة. عند تنشيط أداة خريطة، تظهر هذه الأخيرة في لوحة على طرف الخريطة.

إيقاف: لإيقاف الملاحة على مسار الرحلة النشط.

تحرير مسار الرحلة: لتمكينك من سلك تحويلة أو تخطي بعض المواقع في مسار رحلتك (تغيير المسار النشط، الصفحة 21).

كتم صوت الملاحة: لكتم صوت الجهاز.

المدن التالية: لعرض المدن والخدمات التالية على طول مسار رحلتك النشط أو على طول طريق سريع.

المواقع التالية: لعرض المواقع التالية في مسار رحلتك أو على الطريق الذي تسلكه (المواقع التالية، الصفحة 24).

الارتفاع: لعرض تغييرات الارتفاع التالية.

حركة المرور: لعرض ظروف حركة المرور في مسار رحلتك أو في المنطقة حيث تتواجد. لا تتوفر هذه الميزة في كل المناطق أو لكل طرازات الأجهزة.

بيانات الرحلة: لعرض بيانات رحلة قابلة للتخصيص، مثل السرعة أو المسافة بالأميال (عرض بيانات الرحلة من الخريطة، الصفحة 25).

مسجل المسار: لعرض بيانات المسار لمسارك النشط.

منعطفات: لعرض قائمة بالانعطافات التالية في مسار رحلتك (عرض المنعطفات والإرشادات، الصفحة 20).

الهاتف: لعرض قائمة بالمكالمات الهاتفية الأخيرة الصادرة من هاتفك المتصل ولعرض خيارات المكالمات الجارية عندما تكون المكالمات الهاتفية نشطة.

أحوال الطقس: لعرض أحوال الطقس لمنطقتك (عرض توقعات أحوال الطقس، الصفحة 50).

مشغل الموسيقى: لعرض عناصر التحكم بالوسائط ومعلومات الوسائط.

إشعارات ذكية: لعرض الإشعارات الذكية الأخيرة من هاتفك المتصل.

جولة جماعية: لعرض مسافة الأعضاء واتجاههم في الجولة الجماعية الخاصة بك (الجولة الجماعية، الصفحة 44).

Free Ride: لعرض البوصلة.

Garmin Messenger: لعرض رسائلك على Garmin Messenger.

زوايا منحنية: لعرض زاوية الإمالة الحالية للدراجة النارية الخاصة بك (زاوية الإمالة، الصفحة 40).

zūmo™ R1 Radar: لعرض معلومات من جهاز رادار الدراجة النارية المتصل لديك.

الراديو: لتمكينك من استخدام ميزة اضغط للتحدث باستخدام سماعة رأس Bluetooth® متوافقة (تمكين ميزة اضغط للتحدث باستخدام سماعة الرأس، الصفحة 44).

عرض أداة خريطة

1 من الخريطة، اختر .

2 اختر أداة خريطة لفتحها.

تلميح: في بعض أدوات الخريطة، يمكنك لمس أدوات الخريطة لتوسيعها أو عرض معلومات أكثر تفصيلاً.

3 عند الانتهاء من استخدام أداة الخريطة، اختر .

المواقع التالية

توفر أداة المواقع التالية معلومات عن المواقع التالية في مسار رحلتك أو الطريق الذي تسلكه. يمكنك عرض نقاط الاهتمام التالية بحسب الفئة، مثل المطاعم أو محطات الوقود أو مناطق الاستراحة.

يمكنك تخصيص الفئات التي تظهر في أداة المواقع التالية.

عرض المواقع التالية

1 على الخريطة، اختر  < المواقع التالية.

أثناء التنقل، تعرض أداة الخريطة الموقع التالي على طول الطريق أو مسار الرحلة.

2 حدد خيارًا:

- إذا عرضت أداة الخريطة الفئات، فاختر فئة لعرض قائمة بالمواقع المجاورة في تلك الفئة.
- إذا عرضت أداة الخريطة المواقع التالية، فاختر موقعًا لعرض تفاصيل الموقع أو بدء مسار الرحلة الذي يؤدي إلى الموقع.

تخصيص فئات المواقع التالية

يمكنك تغيير فئات الموقع التي تظهر في أداة المواقع التالية.

1 من الخريطة، اختر المواقع التالية.

2 اختر فئة.

3 اختر .

4 حدد خيارًا:

- لنقل فئة لأعلى أو لأسفل في القائمة، اختر السهم الموجود إلى جانب اسم الفئة واسحبه.
- لتغيير فئة، اختر الفئة.
- لإنشاء فئة مخصصة، اختر فئة، ثم اختر **بحث مخصص** وأدخل اسم عمل تجاري أو فئة.

5 اختر حفظ.

المدن التالية

أثناء التنقل على الطريق السريع أو الملاحة في مسار رحلة يتخلله طريق سريع، توفر أداة المدن التالية معلومات عن المدن التالية على طول الطريق السريع. لكل مدينة، تعرض أداة الخريطة المسافة إلى مخرج الطريق السريع والخدمات المتوفرة، تمامًا مثل المعلومات التي توفرها إشارات المرور على الطريق السريع.

عرض المدن التالية والخدمات عند المخارج

1 اختر المدن التالية من الخريطة.

أثناء التنقل على الطريق السريع أو على مسار رحلة نشط، تعرض أداة الخريطة معلومات عن المدن والمخارج التالية.

2 اختر مدينة.

يعرض الجهاز قائمة بنقاط الاهتمام التي تقع عند مخرج المدينة المحددة مثل محطات الوقود أو أماكن السكن أو المطاعم.

3 اختر موقعًا واختر **انطلق!** لبدء الملاحة.

معلومات الرحلة

عرض بيانات الرحلة من الخريطة

من الخريطة، اختر بيانات الرحلة.

تشخيص حقول بيانات الرحلة

1 من الخريطة، اختر بيانات الرحلة.

2 اختر حقل بيانات رحلة.

3 حدد خيارًا.

يظهر حقل بيانات الرحلة الجديد في أداة خريطة بيانات الرحلة.

عرض بيانات الرحلة

تعرض أداة بيانات الرحلة سرعتك وتوفر إحصائيات حول رحلتك.

من الخريطة، اختر **السرعة**.

إعادة تعيين معلومات الرحلة

1 من الخريطة، اختر **السرعة**.

2 اختر إعادة تعيين حقل (حقول).

3 حدد خيارًا:

- عند عدم الملاحة على مسار رحلة، اختر **اختيار الكل** لإعادة تعيين كل حقول البيانات، باستثناء عداد السرعة، على الصفحة الأولى.
- اختر **إعادة ضبط إجمالي البيانات** لإعادة تعيين المعلومات الموحدة في حاسوب الرحلة.
- اختر **إعادة تعيين أقصى سرعة** لإعادة تعيين أقصى سرعة.
- اختر **إعادة تعيين الرحلة ب** لإعادة تعيين عداد المسافات.

عرض معلومات عن حركة المرور

لتتمكن من عرض أحدث المعلومات عن حركة المرور، يجب إقران جهازك بتطبيق Tread® الموجود على هاتفك وتوصيله به (الإقران بالهاتف الذكي، الصفحة 35).

ملاحظة

لا تتحمل Garmin® مسؤولية دقة معلومات حركة المرور أو توقيتها.

- 1 من الخريطة، اختر  < حركة المرور.
- 2 المس لوحة حركة المرور لعرض الحوادث المرورية على الخريطة.

تخصيص الخريطة

تخصيص طبقات الخريطة

- 1 من الخريطة، اختر  < الطبقات.
- 2 ضمن نوع الخريطة، اختر نوع الخريطة.
في بعض أنواع الخرائط، يمكنك اختيار **•••** < خريطة مركبة لدمج نوعين من الخرائط.
تُظهر خريطة صور الأقمار الصناعية صور الأقمار الصناعية للمناطق التي قمت بتنزيل صور الأقمار الصناعية فيها فقط (تنزيل محتوى *Outdoor Maps*، الصفحة 26).
- 3 ضمن تفاصيل الخريطة، اختر أنواع المعلومات المراد عرضها على الخريطة.
ملاحظة: بعض الطبقات غير متوافقة مع بعضها بعضًا ولا يمكن تمكينها في الوقت نفسه. يؤدي تمكين طبقة إلى إلغاء تمكين أي طبقات غير متوافقة تلقائيًا.
ملاحظة: تتطلب بعض طبقات الخريطة اشتراك *Outdoor Maps*.

عرض مسارات الدراجات النارية الشائعة على الخريطة

يمكنك تمكين الجهاز لتمييز مسارات الدراجات النارية الشائعة على الخريطة. يمكن أن يساعدك ذلك في اختيار الطرق التي تتيح لك الاستمتاع برحلتك بشكل أكبر.



من الخريطة، اختر  < مسارات شائعة (دراجة نارية).

تنزيل محتوى *Outdoor Maps*

لتنتمكن من تنزيل محتوى *Outdoor Maps*، عليك شراء اشتراك *Outdoor Maps*. انتقل إلى garmin.com/outdoormap للحصول على المزيد من المعلومات.

يجب توصيل جهازك بشبكة Wi-Fi® لتتمكن من تنزيل محتوى *Outdoor Maps* (الاتصال بشبكة Wi-Fi®، الصفحة 56).
لمشاهدة محتوى *Outdoor Maps* على الخريطة، يجب تنزيل المحتوى لمنطقة معينة.

ملاحظة: تتوفر بعض طبقات *Outdoor Maps* في مناطق معينة فقط.

- 1 اختر  < خريطة < مدير الخرائط < *Outdoor Maps* < تنزيل الخرائط.
- 2 اختر .

3 اختر كل طبقة خريطة تريد تنزيلها.

تلميح: يمكنك لمس **•••** للاطلاع على معلومات عن كل طبقة خريطة.

يتم وضع علامة اختيار على طبقات الخريطة التي تم اختيارها.

4 اختر .

5 اسحب الخريطة وقم بتصغير الخريطة وتكبيرها بإصبعيك حتى يغطي المستطيل المميز المنطقة التي تريد تنزيل بيانات الخريطة لها.

تلميح: عند تغيير حجم المنطقة، يظهر حجم التنزيل الإجمالي واستخدام القرص الحالي في أعلى الشاشة.

6 اختر  لبدء التنزيل.

يمكنك الاستمرار في استخدام جهازك أثناء تنزيل محتوى *Outdoor Maps*.

عرض مجموعاتك على الخريطة

لتنتمكن من عرض طبقة خريطة المجموعات، عليك إقران جهازك بتطبيق *Tread*® لمزامنة جهازك مع حسابك على *Garmin*®.

يمكنك عرض العناصر من حسابك على *Garmin* على الخريطة مباشرة.

ملاحظة: تظهر العناصر من حسابك على *Garmin* التي لم تتم إضافتها إلى أي مجموعة في المجموعة غير منظمة على جهاز *zūmo*® الخاص بك.

1 من الخريطة، اختر  < المجموعات.

2 اختر فئة مجموعة واحدة أو أكثر من القائمة.

تظهر المسارات والإحداثيات من المجموعات المختارة في شكل رموز على الخريطة.

تغيير حقل بيانات الخريطة

1 من الخريطة، اختر حقل بيانات.

ملاحظة: لا يمكنك تخصيص السرعة.



2 اختر نوع البيانات المطلوب عرضها.

تغيير اختصارات الخريطة

يمكنك تغيير أزرار الاختصارات التي تظهر على طرف الخريطة.

1 من الخريطة، اختر  < ٩.

2 حدد خيارًا:

- لإزالة زر اختصار، اختر .
 - لاستبدال زر اختصار، اختر ، واختر زر اختصار لعرضه.
- 3 اختر حفظ.

تغيير الرسم المنظوري للخريطة

- 1 اختر  < خريطة < عرض خريطة القيادة.
- 2 حدد خيارًا:

- اختر **المسار نحو الأعلى** لعرض الخريطة بشكل ثنائي الأبعاد مع إظهار وجهة رحلتك في الأعلى.
 - اختر **الشمال نحو الأعلى** لعرض الخريطة بشكل ثنائي الأبعاد مع إظهار الشمال في الأعلى.
 - اختر **ثلاثي الأبعاد** لعرض الخريطة بشكل ثلاثي الأبعاد.
 - اختر **تكبير/تصغير** لضبط مستوى التكبير/التصغير تلقائيًا ليكون كل الركاب في الجولة الجماعية ظاهرين على الخريطة.
- 3 اختر حفظ.

تغيير منطقة الخريطة

عندما يكون الجهاز متصلاً بشبكة Wi-Fi®، يمكنك تنزيل مناطق خريطة جديدة على الجهاز مباشرةً.

- 1 اختر  < مدير الخرائط < إدارة خرائط الجهاز.
- 2 حدد خيارًا:

- لإزالة منطقة خريطة، اختر المنطقة، ثم اختر **إزالة**.
 - لتثبيت منطقة خريطة جديدة في الذاكرة الداخلية للجهاز، اختر المنطقة، ثم اختر **التثبيت على الجهاز**.
 - لتثبيت منطقة خريطة جديدة في بطاقة ذاكرة (تثبيت بطاقة ذاكرة للخرائط والبيانات، الصفحة 54)، اختر المنطقة، ثم اختر **التثبيت على بطاقة الذاكرة**.
- عند إضافة مناطق جديدة أو إزالتها، يعرض شريط في أعلى الصفحة مساحة التخزين المتوفرة على الجهاز.
- 3 بعد الانتهاء من إضافة مناطق الخريطة وإزالتها، اختر **تطبيق**.

البحث عن مواقع وحفظها

تحتوي الخرائط التي تم تحميلها على جهازك على مواقع، كالمطاعم والفنادق وخدمات السيارات ومفصلة حول الشارع. تساعد قائمة إلى أين؟ في العثور على وجهتك من خلال توفير أساليب متعددة لاستعراض هذه المعلومات والبحث عنها وحفظها. من القائمة الرئيسية، اختر إلى أين؟.

- للبحث في كل مواقع بسرعة على جهازك، اختر **Q بحث** (البحث عن موقع باستخدام شريط البحث، الصفحة 28).
- للبحث عن عنوان، اختر **عنوان** (البحث عن عنوان، الصفحة 30).
- لاستعراض نقاط الاهتمام المحملة مسبقاً أو البحث فيها حسب الفئة، اختر **الفئات** (البحث عن موقع حسب الفئة، الصفحة 28).
- للبحث بالقرب من مدينة أو منطقة مختلفة، اختر منطقة البحث الحالية، واختر منطقة بحث جديدة (تغيير منطقة البحث، الصفحة 29).
- لعرض المواقع المحفوظة وتحديثها، اختر **الإحداثيات** (حفظ المواقع، الصفحة 32).
- لعرض المواقع التي اخترتها مؤخرًا من نتائج البحث، اختر **أخيرة** (عرض المواقع التي عُثِرَ عليها مؤخرًا، الصفحة 31).
- للبحث عن منتزهات لمركبات الرحلات وأراضٍ للتخييم، اختر **Ultimate Public Campgrounds** (البحث عن نقاط اهتمام Ultimate Campgrounds، الصفحة 31).
- للبحث عن المواقع التي تعتبر جزءًا من اشتراكك في Outdoor Maps، اختر **Outdoor Maps**.
- لاستعراض تصنيفات المسافرين في TripAdvisor® والبحث فيها، اختر **Tripadvisor** (البحث عن نقاط اهتمام TripAdvisor®، الصفحة 31).
- للعثور على منتزهات وطنية واستكشاف خرائط المنتزهات، اختر **المنتزهات الوطنية** (العثور على منتزهات وطنية، الصفحة 30).
- للملاحة إلى إحداثيات جغرافية معينة، اختر **إحداثيات** (البحث عن موقع باستخدام الإحداثيات، الصفحة 30).

نقاط اهتمام

ملاحظة

أنت مسؤول عن فهم أي قواعد أو قوانين أو أنظمة سارية متعلقة بنقاط الاهتمام والامتثال لها.

إن نقطة الاهتمام هي مكان قد تعتبره مفيدًا أو مثيرًا للاهتمام. يتم تنظيم نقاط الاهتمام بحسب الفئة وتشمل وجهات الرحلات الشائعة، مثل محطات الوقود والمطاعم والفنادق والمراكز الترفيهية.

البحث عن موقع باستخدام شريط البحث

يمكنك استخدام شريط البحث للبحث عن المواقع عبر إدخال فئة أو اسم علامة تجارية أو عنوان أو اسم مدينة.

- 1 اختر إلى أين؟.
- 2 اختر بحث في شريط البحث.
- 3 أدخل عنصر البحث بكامله أو جزءًا منه.
- 4 تظهر عناصر البحث المقترحة أسفل شريط البحث.
- 5 حدد خيارًا:
 - للبحث عن نوع شركة، أدخل اسم الفئة (على سبيل المثال "صالات سينما").
 - للبحث عن اسم شركة، أدخل الاسم بكامله أو جزءًا منه.
 - للبحث عن عنوان قريب منك، أدخل رقم الشارع واسمه.
 - للبحث عن عنوان في مدينة أخرى، أدخل رقم المنزل واسم الشارع والمدينة والولاية.
 - للبحث عن مدينة، أدخل المدينة والولاية.
 - للبحث عن إحداثيات، أدخل إحداثيات الطول والعرض.
- 6 حدد خيارًا:
 - للبحث باستخدام عنصر بحث مقترح، اختر العنصر.
 - للبحث باستخدام النص الذي أدخلته، اختر Q.

البحث عن موقع حسب الفئة

- 1 اختر إلى أين؟.
- 2 اختر فئة، أو اختر الفئات.
- 3 اختر فئة فرعية، إذا لزم الأمر.
- 4 اختر موقعًا.

الملاحة إلى نقاط اهتمام ضمن مكان معين

ملاحظة: هذه الميزة غير متوفرة في كل المواقع.

يمكنك إنشاء مسار رحلة إلى نقطة داخل مكان أكبر، مثل متجر معين في مجمع تجاري أو محطة في المطار أو مواقف السيارات القريبة.

- 1 اختر إلى أين؟ < بحث.
- 2 أدخل اسم المكان، واختر Q.
- 3 اختر المكان.

تظهر قائمة تتضمن فئات نقاط الاهتمام داخل المكان.

4 اختر فئة واختر موقعًا ثم اختر **انطلق!**.
ينشئ الجهاز مسار رحلة إلى موقف السيارات أو مدخل المكان الأقرب إلى النقطة التي تم اختيارها.

نتائج البحث عن الموقع

تظهر نتائج البحث عن مواقع في قائمة على رأسها الموقع الأقرب. يظهر كل موقع مرقم على الخريطة أيضًا. يمكنك الانتقال إلى الأسفل لعرض المزيد من النتائج.

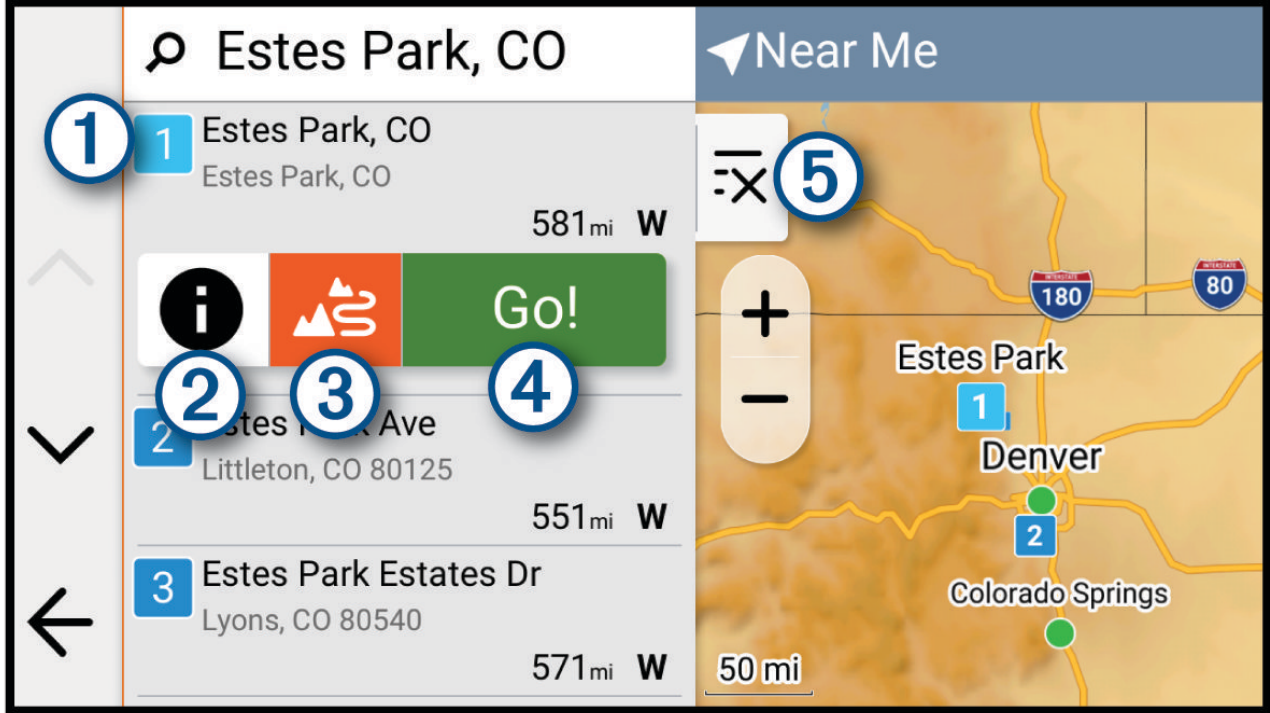

اختر موقعًا لعرض قائمة الخيارات.	1
اختر الرمز لعرض المعلومات المفصلة عن الموقع.	2
حدد هذا الخيار لبدء الملاحة باستخدام مسار رحلة على طرق متعرّجة (سلوك مسار رحلة باستخدام <i>Garmin Adventurous Routing™</i> , الصفحة 18).	3
حدد هذا الخيار لبدء الملاحة إلى الموقع باستخدام وضع احتساب مسار الرحلة الافتراضي لملف تعريف المركبة الحالي.	4
حدد هذا الخيار لعرض نتائج البحث على الخريطة في وضع ملء الشاشة.	5

تغيير منطقة البحث

افتراضيًا، يبحث الجهاز عن مواقع مجاورة لموقعك الحالي. يمكنك أيضًا البحث في مناطق أخرى، كالمنطقة المجاورة لوجهتك أو بجوار مدينة أخرى أو على مسارك النشط.

1 اختر إلى أين؟

2 اختر منطقة البحث الحالية ①.

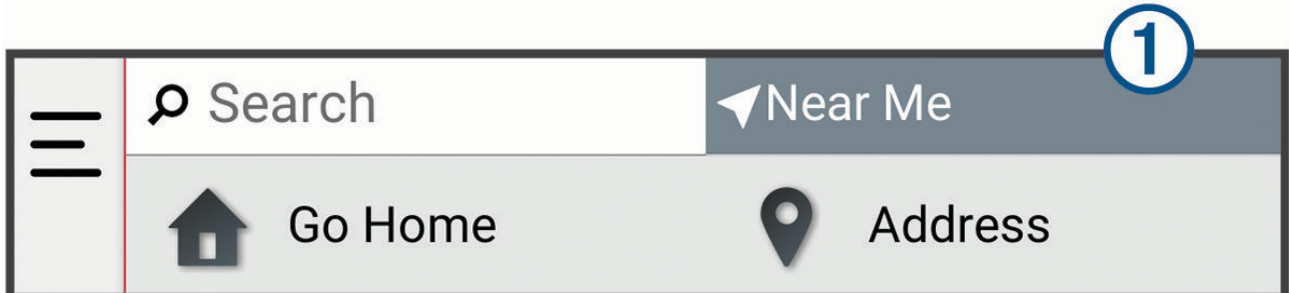

3 اختر منطقة بحث.

4 عند الضرورة، اتبع التعليمات التي تظهر على الشاشة لاختيار موقع محدد.

تظهر منطقة البحث التي تم اختيارها في أعلى الشاشة. عندما تبحث عن موقع باستخدام أي من الخيارات المدرجة في قائمة إلى أين؟، يقترح الجهاز مواقع مجاورة لهذه المنطقة أولاً.

موقف

العثور على موقف بالقرب من موقعك الحالي

1 اختر إلى أين؟ < الفئات < موقف.

2 اختر موقع موقف.

3 اختر انطلق!.

العثور على موقف بالقرب من موقع مختار

1 اختر إلى أين؟.

2 ابحث عن موقع.

3 اختر موقعًا من نتائج البحث عن مواقع.

4 اختر **i** < موقف.

تظهر قائمة بمناطق المواقع بالقرب من الموقع المختار.

5 اختر موقع موقف.

6 اختر انطلق!.

أدوات البحث

تسمح لك أدوات البحث بالبحث عن أنواع مواقع محددة عبر الاستجابة للمطالبات المعروضة على الشاشة.

البحث عن عنوان

ملاحظة: قد يتغير ترتيب الخطوات استنادًا إلى بيانات الخريطة التي تم تحميلها على جهازك.

1 اختر إلى أين؟.

2 اختر منطقة البحث الحالية للبحث بالقرب من منطقة أو مدينة أخرى، إذا لزم الأمر.

3 اختر عنوان.

4 اتبع التعليمات التي تظهر على الشاشة لإدخال معلومات العنوان.

5 اختر العنوان.

البحث عن تقاطع

يمكنك البحث عن تقاطع أو ملتقى طرق بين شارعين أو طريقين سريعين أو غيرها من الطرق.

1 اختر إلى أين؟ < تقاطعات.

2 اتبع التعليمات التي تظهر على الشاشة لإدخال معلومات الشارع.

3 اختر التقاطع.

البحث عن موقع باستخدام الإحداثيات

يمكنك البحث عن موقع باستخدام إحداثيات خطوط العرض والطول.

1 اختر إلى أين؟ < إحداثيات.

2 حدد **م** وقم بتغيير تنسيق الإحداثية أو بياناتها إذا لزم الأمر.

3 اختر إحداثيات.

4 أدخل إحداثيات خطوط الطول والعرض، واختر تم.

5 حدد خيارًا:

• لحفظ الإحداثيات كموقع، اختر حفظ.

• لبدء مسار رحلة إلى الإحداثيات، اختر انطلق!.

العثور على منتزهات وطنية

تتضمن طرازات الأجهزة التي تشمل خرائط لأمريكا الشمالية والولايات المتحدة أيضًا معلومات مفصلة عن المنتزهات الوطنية في الولايات المتحدة. يمكنك الملاحة إلى منتزه وطني أو إلى موقع داخل المنتزه الوطني.

ملاحظة

أنت مسؤول عن فهم أي قواعد أو قوانين أو أنظمة سارية مرتبطة بالمنتزهات الوطنية والامتثال لها.

1 اختر إلى أين؟ < المنتزهات الوطنية.

تظهر قائمة بالمنتزهات الوطنية يتصدرها المنتزه الأقرب إليك.

2 اختر بحث، وأدخل اسم المنتزه كاملاً أو جزءاً منه لتقليل نتائج البحث (اختياري).

- 3 اختر منتزهاً وطنياً.
تظهر قائمة تتضمن فئات خاصة بمواقع الميزات والمرافق المتوفرة داخل المنتزه تحت اسم المنتزه.
4 حدد خياراً:

- لبدء الملاحة إلى المنتزه، اختر **انطلق!**.
- لعرض المزيد من المعلومات عن المنتزه أو استكشاف ميزات ومرافقه، اختر **i**.
- للعثور على موقع داخل المنتزه بشكلٍ سريع، اختر فئة من القائمة الظاهرة تحت اسم المنتزه واختر موقعاً.

البحث عن نقاط اهتمام Ultimate Campgrounds

ملاحظة: لا تتوفر هذه الميزة في كل المناطق.

ملاحظة

أنت مسؤول عن فهم أي قواعد أو قوانين أو أنظمة سارية متعلقة بمواقع التخييم ونقاط الاهتمام والامتثال لها.

يتضمن جهازك نقاط اهتمام Ultimate Campgrounds، ما يتيح لك العثور على أراضٍ عامة للمخيم بالقرب من موقعك.

- 1 اختر إلى أين؟ < Ultimate Public Campgrounds.
- 2 اختر بحث حسب فلتري، واختر عامل تصفية واحد منها أو أكثر، ثم اختر بحث إذا لزم الأمر.
- 3 اختر موقعاً.

Tripadvisor®

ملاحظة

لا تتحمل Garmin® مسؤولية دقة معلومات Tripadvisor أو حدثتها.

أنت مسؤول عن فهم أي قواعد أو قوانين أو أنظمة سارية متعلقة بنقاط الاهتمام والامتثال لها.

يتضمن جهازك تصنيفات المسافرين في Tripadvisor. تظهر تصنيفات Tripadvisor تلقائياً في قائمة نتائج البحث عن المطاعم والفنادق والمواقع السياحية. يمكنك أيضاً البحث عن نقاط اهتمام Tripadvisor المجاورة وفرزها بحسب المسافة أو الانتشار.

البحث عن نقاط اهتمام Tripadvisor®

- 1 اختر إلى أين؟ < Tripadvisor.
- 2 اختر فئة.
- 3 اختر فئة فرعية إذا لزم الأمر.
تظهر قائمة بنقاط اهتمام Tripadvisor المجاورة للفئة.
- 4 اختر فرز النتائج لتصفية نقاط الاهتمام المعروضة حسب المسافة أو الانتشار (اختياري).
- 5 اختر Q وأدخل عنصر بحث (اختياري).

الأماكن الرائجة

ملاحظة

لا تتحمل Garmin® مسؤولية دقة معلومات Tripadvisor® أو حدثتها. أنت مسؤول عن فهم أي قواعد أو قوانين أو أنظمة سارية متعلقة بنقاط الاهتمام والامتثال لها.

تتضمن ميزة البحث عن أماكن رائجة تصنيفات ونقاط اهتمام Tripadvisor، ما يوفر قائمة شاملة بالمواقع السياحية. يمكنك تصفية نتائج البحث حسب الفئات والتصنيفات والمسافة من مسار الرحلة.

ملاحظة: إن نقاط اهتمام Tripadvisor غير متوفرة في كل المناطق.

عرض المواقع التي عُثِرَ عليها مؤخراً

يخزن جهازك محفوظات المواقع الـ 50 التي عُثِرَ عليها مؤخراً.

اختر إلى أين؟ < أخيرة.

مسح قائمة بالأماكن التي عُثِرَ عليها مؤخراً

اختر إلى أين؟ < أخيرة < مسح < نعم.

عرض معلومات الموقع الحالي

يمكنك استخدام صفحة أين أنا الآن؟ لعرض معلومات حول موقعك الحالي. إن هذه الميزة مفيدة إذا كنت بحاجة إلى إبلاغ طاقم الطوارئ بموقعك. من الخريطة، اختر المركبة.

العثور على خدمات الطوارئ والوقود

يمكنك استخدام صفحة أين أنا الآن؟ للعثور على المستشفيات القريبة ومراكز الشرطة ومحطات الوقود.

- 1 من الخريطة، اختر المركبة.
- 2 اختر مستشفيات أو مراكز الشرطة أو وقود.

- ملاحظة:** لا تتوفر بعض فئات الخدمات في كل المناطق.
تظهر قائمة بالمواقع للخدمة التي تم اختيارها، مع تعداد المواقع الأقرب في أعلاها.
- 3 اختر موقعًا.
 - 4 حدد خيارًا:

- للملاحة إلى الموقع، اختر **انطلق!**.
- لعرض رقم الهاتف وتفاصيل الموقع الأخرى، اختر **i**.

الحصول على إرشادات للوصول إلى موقعك الحالي

- إن احتجت إلى إخبار شخص آخر بكيفية الوصول إلى موقعك الحالي، يمكن أن يعطيك جهازك قائمة بإرشادات الوصول.
- 1 من الخريطة، اختر المركبة.
 - 2 اختر **إرشادات الوصول إليّ**.
 - 3 اختر موقع بدء.
 - 4 حدد اختيار.

إضافة اختصار

يمكنك إضافة اختصارات إلى القائمة إلى أين؟. يمكن أن يشير اختصار ما إلى موقع أو إلى فئة أو إلى أداة بحث. يمكن لقائمة إلى أين؟ أن تحتوي على 36 رمز اختصار كحد أقصى.

- 1 اختر **إلى أين؟ > إضافة اختصار**.
- 2 اختر عنصرًا.

إزالة اختصار

- 1 اختر **إلى أين؟ > إزالة الاختصارات**.
- 2 اختر اختصارًا لإزالته.
- 3 اختر الاختصار مجددًا للتأكيد.
- 4 اختر تم.

حفظ المواقع

حفظ موقع

- 1 ابحث عن موقع (**البحث عن مواقع وحفظها**, الصفحة 28).
- 2 اختر موقعًا من قائمة نتائج البحث.
- 3 اختر **i > حفظ**.
- 4 اختر **الاسم** لتحرير اسم الموقع، إذا لزم الأمر.
- 5 اختر **حفظ**.

حفظ موقعك الحالي

- 1 من الخريطة، اختر رمز المركبة.
- 2 اختر **حفظ**.
- 3 اختر **الاسم** لتحرير اسم الموقع، إذا لزم الأمر.
- 4 اختر **حفظ**.

تعديل موقع محفوظ

- 1 اختر **إلى أين؟ > الإحداثيات**.
- 2 إذا لزم الأمر اختر فئة.
- 3 اختر موقعًا.
- 4 اختر **تحرير**.
- 5 حدد خيارًا:

- اختر **الاسم**.
- اختر **رمز الخريطة** لتغيير الرمز المستخدم لوضع علامة على الموقع المحفوظ على خريطة.
- اختر **المجموعات** لإضافة الموقع أو إزالته من فئات المجموعة المحفوظة.
- اختر **إحداثيات** لتحرير إحداثيات GPS للموقع.

- 6 قم بتحرير المعلومات.
- 7 اختر تم.

عرض العناصر المحفوظة

يمكنك استخدام التطبيق المحفوظات لعرض العناصر المحفوظة، مثل الإحداثيات ومسارات الرحلة والمسارات. عند الاقتران بتطبيق Tread®، تتم مزامنة العناصر المحفوظة بشكل دوري مع حسابك على Garmin®.

1 اختر  < المحفوظات.

2 اختر عامل تصفية الفئة ① لاستعراض المجموعات المختلفة والتصفية حسب نوع العنصر إذا لزم الأمر.

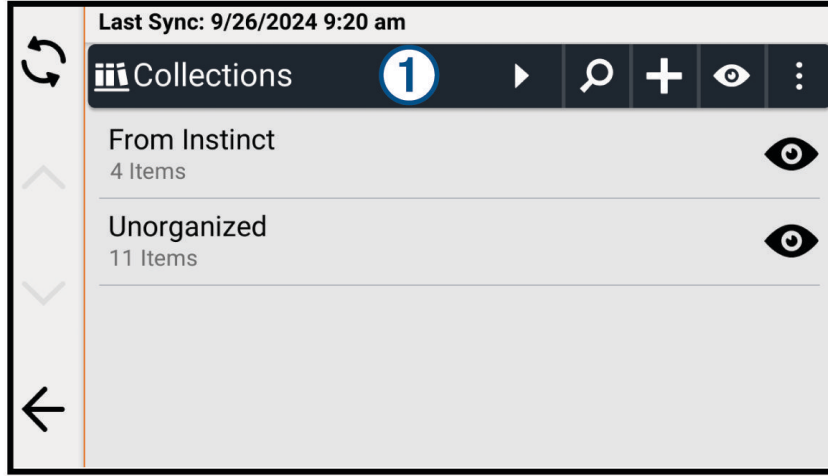

مشاركة عنصر محفوظ

يمكنك مشاركة العناصر باستخدام هاتف ذكي متصل مع تطبيق Tread®، أو يمكنك حفظها في بطاقة ذاكرة.

1 من التطبيق **المحفوظات**، اختر العنصر الذي تريد مشاركته.

2 حدد خيارًا:

- لمشاركة مسار رحلة أو مسار، اختر  < مشاركة.
- لمشاركة إحداثية، اختر **مشاركة**.

3 حدد خيارًا:

- لإرسال العنصر إلى تطبيق Tread على هاتفك، اختر **Garmin Tread**.
- لحفظ العنصر في بطاقة ذاكرة، اختر **بطاقة ذاكرة**.

4 قم بتحرير اسم ملف gpx. إذا لزم الأمر.

مشاركة عدة عناصر محفوظة

يمكنك مشاركة عدة عناصر في ملف gpx واحد.

1 من التطبيق **المحفوظات**، اختر عامل تصفية فئة أو مجموعة يتضمن جميع العناصر التي تريد مشاركتها.

2 اختر  < مشاركة.

3 اختر العناصر التي تريد مشاركتها.

4 اختر .

5 حدد خيارًا:

- لإرسال العناصر إلى تطبيق Tread® على هاتفك، اختر **Garmin Tread**.
- لحفظ العناصر في بطاقة ذاكرة، اختر **بطاقة ذاكرة**.

6 قم بتحرير اسم ملف gpx. إذا لزم الأمر.

مزامنة بيانات حساب Garmin®

لتمكين من مزامنة بيانات الحساب، يجب إقران جهازك بتطبيق Tread® (الإقران بالهاتف الذكي، الصفحة 35).

يمكنك مزامنة البيانات، مثل المسارات، مع حسابك على Garmin. يقوم جهازك تلقائيًا بمزامنة البيانات مع حسابك بشكل دوري. يمكنك أيضًا مزامنة البيانات يدويًا في أي وقت.

1 اختر  < المحفوظات.

2 اختر .

ملفات تعريف المركبات

⚠ تحذير



إن إدخال خصائص ملف تعريف مركبتك لا يضمن العمل وفق خصائص مركبتك في كل اقتراحات مسارات الرحلة أو أنك ستتلقى رموز التحذير في كل الحالات. قد تتوفر بعض التعديلات في بيانات الخريطة، فمثلاً لا يمكن للجهاز الأخذ في الاعتبار مثل هذه التعديلات أو أحوال الطريق في كل الحالات. اعمل دائماً على اتباع كل الإشارات على الطريق والتنبه إلى حالات الطرق عند اتخاذ أي قرارات تعنى بالقيادة.

باستخدام ملفات تعريف المركبات المختلفة، يمكنك تغيير إعدادات متعددة للجهاز بسرعة، مثل طبقات الخريطة التي يتم تمكينها ووضع احتساب مسار الرحلة المستخدم بشكل افتراضي.

يتم احتساب التوجيه والملاحة بشكل مختلف استناداً إلى ملف تعريف المركبة. يتجنب الجهاز تضمين المناطق المحظورة أو غير القابلة للعبور في مسارات الرحلة استناداً إلى الأبعاد والوزن والخصائص الأخرى التي أدخلتها لمركبتك.

يُشار إلى ملف تعريف المركبة الحالي النشط برمز في شريط الحالة. يمكن تخصيص إعدادات الملاحة والخرائط على جهازك بشكل منفصل لكل نوع من أنواع المركبات.

تبديل ملف تعريف المركبة

- 1 من شريط الحالة، اختر رمز ملف تعريف المركبة، مثل  أو .
- 2 اختر ملف تعريف مركبة.
- تظهر معلومات ملف تعريف المركبة، بما في ذلك القياسات والأوزان.
- 3 حدد اختيار.





إضافة ملف تعريف المركبة

يمكنك إضافة ملف تعريف المركبة لكل مركبة لاستخدامه على جهازك.

- 1 المس رمز ملف تعريف المركبة الحالي في شريط الحالة.
- 2 اختر +.
- 3 اختر نوع مركبتك الحالية.
- 4 أدخل خصائص المركبة مثل الحجم وطريقة الجر.
- 5 اختر طريقة احتساب مسار الرحلة الافتراضية.

تعديل ملف تعريف المركبة

يمكنك تغيير معلومات ملف تعريف المركبة الأساسية أو إضافة معلومات مفضلة إلى ملف تعريف المركبة، مثل الحد الأقصى للسرعة.

- 1 اختر  < ملف المركبة.
- 2 اختر ملف تعريف المركبة الذي تريد تحريره.
- 3 حدد خياراً:
 - لتعديل معلومات ملف تعريف المركبة، اختر ، ثم اختر حقلًا لتعديله.
 - لإعادة تسمية ملف تعريف المركبة، اختر  < إعادة تسمية ملف التعريف.
 - لحذف ملف تعريف المركبة، اختر  < حذف.

الخدمات المباشرة وحركة المرور وميزات الهاتف الذكي

⚠ تحذير

لا تقرأ أي إشعارات أو تتفاعل معها أثناء القيادة، إذ قد يتسبب ذلك في تشتيت الانتباه، ما يؤدي إلى حادث ينجم عنه إصابة شخصية خطيرة أو وفاة.

ملاحظة

لا تتحمل Garmin® مسؤولية دقة معلومات حركة المرور أو توقيتها.

يتيح تطبيق Tread® لجهازك تلقي الإشعارات الذكية والمعلومات المباشرة مثل بيانات حركة المرور المباشرة ومعلومات عن أحوال الطقس. **بيانات حركة المرور المباشرة:** لإرسال بيانات حركة المرور المباشرة إلى جهازك، مثل الحوادث المرورية والتأخيرات ومناطق مشاريع البناء والطرق المغلقة.

معلومات حول أحوال الطقس: لإرسال توقعات أحوال الطقس وحالات الطرق ورادار أحوال الطقس في الوقت الحقيقي إلى جهازك (عرض توقعات أحوال الطقس، الصفحة 50).

إشعارات ذكية: لعرض إشعارات الهاتف والرسائل على جهازك. لا تتوفر هذه الميزة لكل اللغات. **الاتصال اللاسلكي:** لتمكينك من إجراء المكالمات الهاتفية وتلقيها بواسطة جهازك باستخدام سماعة رأس Bluetooth® المتصلة. **إرسال المواقع إلى الجهاز:** لتمكينك من إرسال المواقع من هاتفك الذكي إلى جهاز الملاحة.

الإقران بالهاتف الذكي

يمكنك إقران نظام الملاحة zūmo® بهاتفك الذكي وتطبيق Tread® لتمكين ميزات إضافية والوصول إلى المعلومات المباشرة (الخدمات المباشرة وحركة المرور وميزات الهاتف الذكي، الصفحة 35).

- 1 شغّل نظام الملاحة zūmo، وضعه على مسافة 3 أمتار (10 أقدام) من هاتفك الذكي.
- 2 من نظام الملاحة zūmo، اختر **هاتف > إضافة هاتف**.
- 3 باستخدام هاتفك، امسح رمز الاستجابة السريعة لتنزيل تطبيق Tread وتثبيته.
- 4 **تلميح:** يمكنك استخدام تطبيق الكاميرا على معظم الهواتف لمسح رمز الاستجابة السريعة. اتبع التعليمات التي تظهر على الشاشة لتسجيل الدخول إلى حساب Garmin® وإكمال عمليتي الإقران والإعداد. تظهر لوحة معلومات التطبيق الرئيسي. بعد إقران الأجهزة، يمكنك تمكين ميزات الهاتف الذكي أو إلغاء تمكينها في نظام الملاحة (إعدادات الهاتف، الصفحة 51). تتصل الأجهزة تلقائيًا عند تشغيلها ضمن نطاق التغطية.

إقران سماعة رأس لاسلكية

ملاحظة: عندما يكون جهاز zūmo® مقترنًا بتطبيق Tread® على هاتفك، يمكنك إقران سماعة الرأس مباشرةً بهاتفك باستخدام تقنية Bluetooth® بدلاً من جهاز zūmo. يمكن لسماعة رأس واحدة فقط تلقي مطالبات الملاحة والمكالمات الهاتفية في الوقت عينه. يمكن استخدام سماعة رأس للصوت المتعدد الوسائط.

- 1 ضع سماعة الرأس على بعد 10 أمتار (33 قدمًا) من جهاز الملاحة.
- 2 على جهاز الملاحة، اختر **سماعة الرأس > إضافة سماعة الرأس**.
- 3 على سماعة الرأس، قم بتمكين تقنية Bluetooth لتصبح ظاهرة لأجهزة Bluetooth الأخرى.
- 4 اتبع التعليمات التي تظهر على الشاشة على جهاز الملاحة لإكمال عملية الإقران. بعد اكتمال عملية الإقران، يمكنك تمكين الميزات أو إلغاء تمكينها لسماعة الرأس اللاسلكية المقترنة (إعدادات سماعة الرأس، الصفحة 51).

إشعارات ذكية

عندما يكون جهازك متصلًا بتطبيق Tread®، يمكنك عرض الإشعارات الصادرة من هاتفك الذكي على جهاز zūmo®، مثل الرسائل النصية والمكالمات الواردة ومواعيد التقويم.

تلقي الإشعارات

⚠ تحذير

لا تقرأ أي إشعارات أو تتفاعل معها أثناء القيادة، إذ قد يتسبب ذلك في تشتيت الانتباه، ما يؤدي إلى حادث ينجم عنه إصابة شخصية خطيرة أو وفاة.

للتمكن من استخدام هذه الميزة، يجب أن يكون جهازك متصلًا بهاتف معتمد يشغّل تطبيق Tread® (الإقران بالهاتف الذكي، الصفحة 35). من معظم الصفحات، تظهر نافذة منبثقة عندما يتلقى الجهاز إشعارًا من هاتفك الذكي. إذا كان الجهاز قيد التنقل، عليك التحقق من أنك الراكب ولست السائق لتتمكن من عرض الإشعارات.

ملاحظة: إذا كنت تعرض الخريطة، تظهر الإشعارات في أداة الخريطة.

- لتجاهل الإشعار، اختر **موافق**.
- تغلق النافذة المنبثقة، ولكن الإشعار يبقى نشطًا على هاتفك.
- لعرض إشعار، اختر **عرض**.
- للاستماع إلى الإشعار، اختر **عرض >**

- يقرأ الجهاز الإشعار باستخدام تقنية تحويل النص إلى كلام. لا تتوفر هذه الميزة لكل اللغات.
- لتنفيذ إجراءات إضافية، مثل تجاهل الإشعار من الهاتف، اختر **عرض**، ثم اختر خيارًا.
- **ملاحظة:** تتوفر الإجراءات الإضافية فقط لبعض أنواع الإشعارات ويجب أن تكون مدعومة من التطبيق الذي يصدرها.

تلقي الإشعارات أثناء عرض الخريطة

⚠ تحذير

لا تقرأ أي إشعارات أو تتفاعل معها أثناء القيادة، إذ قد يتسبب ذلك في تشتيت الانتباه، ما يؤدي إلى حادث ينجم عنه إصابة شخصية خطيرة أو وفاة.

- لتنتمكن من استخدام هذه الميزة، يجب أن يكون جهازك متصلًا بهاتف مدعوم يشغل تطبيق Tread® (الإقران بالهاتف الذكي، الصفحة 35).
- أثناء عرض الخريطة، تظهر الإشعارات الجديدة في أداة الخريطة عند طرف الشاشة. إذا كان الجهاز قيد التنقل، عليك التحقق من أنك الراكب ولست السائق لتتمكن من عرض الإشعارات.
- لتجاهل إشعار، اختر ✕ أو انتظر حتى اختفاء النافذة المنبثقة.
 - تفلق النافذة المنبثقة، ولكن الإشعار يبقى نشطًا على هاتفك.
 - لعرض إشعار، اختر نص الإشعار.
 - للاستماع إلى الإشعار، اختر **تشغيل الرسالة**.
- يقرأ الجهاز الإشعار باستخدام تقنية تحويل النص إلى كلام. لا تتوفر هذه الميزة لكل اللغات.

عرض قائمة الإشعارات

يمكنك عرض قائمة بكل الإشعارات النشطة.

1 اختر < إشعارات ذكية.

تظهر قائمة الإشعارات. تظهر الإشعارات غير المقروءة باللون الأسود؛ أما الإشعارات التي تمت قراءتها سابقًا، فتظهر باللون الرمادي.

2 حدد خيارًا:

- لعرض إشعار، اختر وصف الإشعار.
 - للاستماع إلى إشعار، اختر ▶
- يقرأ الجهاز الإشعار باستخدام تقنية تحويل النص إلى كلام. لا تتوفر هذه الميزة لكل اللغات.

الاتصال اللاسلكي

ملاحظة: في حين أنّ معظم الهواتف وساعات الرأس مدعومة وقابلة للاستخدام، لا يمكن ضمان توافق هاتف محدد أو سماعات رأس محددة. قد لا تكون كل الميزات متوفرة لهاتفك.

باستخدام تقنية Bluetooth®، يمكن أن يتصل جهازك بهاتفك المحمول المتوافق وسماعة الرأس اللاسلكية أو الخوذة المتوافقتين ليتحوّل إلى جهاز لاسلكي. للتحقق من التوافق، انتقل إلى www.garmin.com/bluetooth.

إجراء مكالمة

1 اختر < هاتف.

2 حدد خيارًا:

- لطلب رقم، اختر **طلب** وأدخل رقم الهاتف، ثم اختر **طلب**.
- لعرض أرقام المكالمات الأخيرة أو الفاتئة أو التي تم طلبها أو تلقيها مؤخرًا، اختر **الأخيرة**، واختر سجلًا، ثم اختر رقمًا واختر **مكالمة** للاتصال به.
- لطلب جهة اتصال من دفتر الهاتف، اختر **جهات الاتصال** واختر جهة اتصال ثم اختر **مكالمة**.
- لطلب موقع نقطة اهتمام مثل مطعم أو موقع سياحي، اختر **استعراض الفئات**، واختر فئة وموقعًا، ثم اختر **مكالمة**.

الاتصال بالمنزل

اختر < هاتف < مكالمة المنزل.

عند استخدام هذه الميزة للمرة الأولى، تتم مطالبتك بطلب رقم هاتف المنزل.

تلميح: يمكنك إعادة ضبط رقم هاتف المنزل من خلال اختيار < تحديد رقم هاتف المنزل.

استخدام خيارات المكالمات الجارية



- تتوفر خيارات المكالمات الجارية عند الرد على مكالمة. قد لا تتوافق بعض الخيارات مع هاتفك.
- تلميح:** في حال إغلاق صفحة خيارات المكالمات الجارية، يمكنك فتحها مجددًا باختيار  من أي شاشة. يمكنك أيضًا اختيار المتصل من الخريطة.
- لإعداد مكالمة جماعية، اختر **إضافة مكالمة**.
 - لنقل الصوت إلى هاتفك، اختر **مكالمة حارية على نظام الملاحة**.
 - **تلميح:** يمكنك استخدام هذه الميزة في حال أردت قطع اتصال Bluetooth® ومتابعة المكالمة، أو إذا احتجت إلى خصوصية.
 - لاستخدام لوحة الطلب، اختر **لوحة المفاتيح**.
 - **تلميح:** يمكن استخدام هذه الميزة من أجل استخدام الأنظمة التلقائية مثل البريد الصوتي.
 - لكتف صوت الميكروفون، اختر **كتم صوت**.

- لإنهاء مكالمة، اختر إنهاء المكالمة.

قطع اتصال جهاز Bluetooth®

يمكنك قطع اتصال جهاز Bluetooth مؤقتًا من دون حذفه من قائمة الأجهزة المقترنة. يمكن لجهاز Bluetooth الاتصال بنظام الملاحة zūmo® الخاص بك تلقائيًا في المستقبل.

1 حدد خيارًا:

- لفصل هاتف، اختر  < هاتف.
 - لفصل سماعة رأس، اختر  < سماعة الرأس.
- 2 اختر الجهاز الذي تود قطع الاتصال به.
- 3 اختر فصل الاتصال.

حذف هاتف مقترن

يمكن حذف هاتف مقترن لمنعه من الاتصال بجهازك تلقائيًا في المستقبل.

- 1 اختر  < هاتف.
- 2 اختر الهاتف، ثم اختر نسيان الجهاز.

استخدام التطبيقات

تطبيق Garmin Performance

تحذير ⚠️

إن استخدام هذا الجهاز في جلسة مسار أو جلسة سباق المسافة القصيرة أو أي نوع آخر من جلسات السباق هو للاستخدام الترفيهي فقط على مسار السباق. لا تستخدم هذا الجهاز أبدًا على الطرق العامة. قد يؤدي عدم التقيد بهذا التحذير إلى حادث يتسبب في حدوث أضرار مادية أو إصابة شخصية خطيرة أو وفاة. أنت مسؤول عن استخدام هذا الجهاز بطريقة آمنة وبحذر.

لا تراجع أي جلسات مسارات السباق أو جلسات سباق المسافة القصيرة أثناء ركوب الدراجة. قد يؤدي عدم الانتباه لما يحيط بك ولحالات الطرق إلى التعرض لإصابة شخصية أو حدوث وفاة.

ملاحظة: لتتمكن من استخدام تطبيق Garmin Performance على جهازك، يجب توفر اشتراك Garmin Performance Package™ (الاشتراك في Garmin Performance Package™، الصفحة 38).

يتيح تطبيق Garmin Performance بدء جلسة مسار أو جلسة سباق المسافة القصيرة من جهاز zūmo®، وعرض بيانات الأداء من جلساتك، مثل أوقات الدورات وملخصات السباق. يمكنك أيضًا عرض أحوال الطقس الحالية قبل بدء سباق وأحوال الطقس السابقة لكل جلسة.

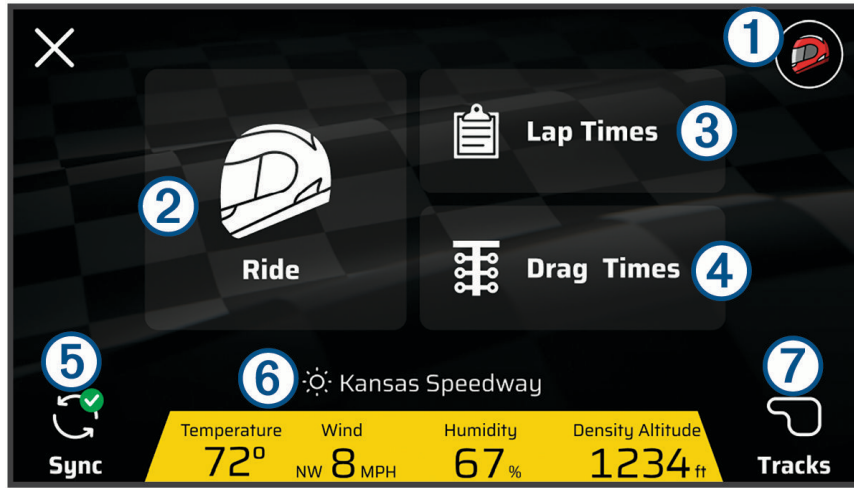

حدد هذا الخيار لعرض ملف تعريف السباق	1
حدد هذا الخيار لبدء جلسة مسار أو جلسة سباق المسافة القصيرة	2
حدد هذا الخيار لعرض ملخص عن جلسات مسار السباق السابقة	3
حدد هذا الخيار لعرض ملخص عن جلسات سباق المسافة القصيرة السابقة	4
حدد هذا الخيار لمزامنة جلسات ركوب الدراجة الخاصة بك	5
لعرض الظروف البيئية	6
حدد هذا الخيار لعرض قاعدة بيانات المسار	7

الاشتراك في Garmin Performance Package™

يمكنك شراء اشتراك Garmin Performance Package للوصول إلى ميزات السباق على جهاز zūmo®.

1 من الشاشة الرئيسية، اختر < Garmin Performance.

2 امسح رمز الاستجابة السريعة واتبع التعليمات التي تظهر على الشاشة لإكمال عملية الاشتراك.

تطبيق Garmin Catalyst™

يتيح تطبيق Garmin Catalyst عرض بيانات أداء السباق من جهاز zūmo®، مثل أوقات الدورات وأوقات سباق المسافة القصيرة وملخصات الجلسة. يمكنك أيضًا عرض ظروف أحوال الطقس لكل جلسة. يوفر التطبيق رموزًا قابلة للتخصيص وملفات تعريف المركبة والراكب الخاصة بك. يمكنك تنزيل تطبيق Garmin Catalyst من متجر التطبيقات على جهازك المحمول.







ملاحظة: لا تتزامن رموز ملفات تعريف السائق الخاصة بك مع جهاز zūmo.

بدء جلسة مسار

يجب أن يلتقط الجهاز إشارات الأقمار الصناعية لتتمكن من بدء جلسة مسار. يمكنك اختيار في شريط الحالة للتحقق من قوة الإشارة الحالية ودقتها.

1 من تطبيق Garmin Performance، اختر **حولة على الدراجة الهوائية < المسار.**

2 اختر مسارًا.

- 3 اختر تكوين مسار، إذا لزم الأمر.
- 4 حدد خيارًا:
 - لتغيير ملف تعريف السائق، اختر  واختر ملف تعريف مختلفًا.
 - لتغيير ملف تعريف مركبتك، اختر  واختر ملف تعريف مختلفًا.
 - لتكوين إعدادات مؤقت الدورة، اختر  واختر مؤقت تعريف مختلفًا.
 - لتغيير حالات المسار، اختر  أو  أو .
 - لمعايرة زوايا الإمالة، اختر ، واتبع التعليمات التي تظهر على الشاشة.
- 5 اختر بدء.
- 6 ابدأ ركوب الدراجة.

يبدأ المؤقت تلقائيًا عندما تعبر خط البداية.

مؤقت جلسة المسار

يتمتع الجهاز تقدمك أثناء الجولة. ويتتبع مؤقت الجلسة رقم دورتك ويعرض أفضل الأوقات فيها.

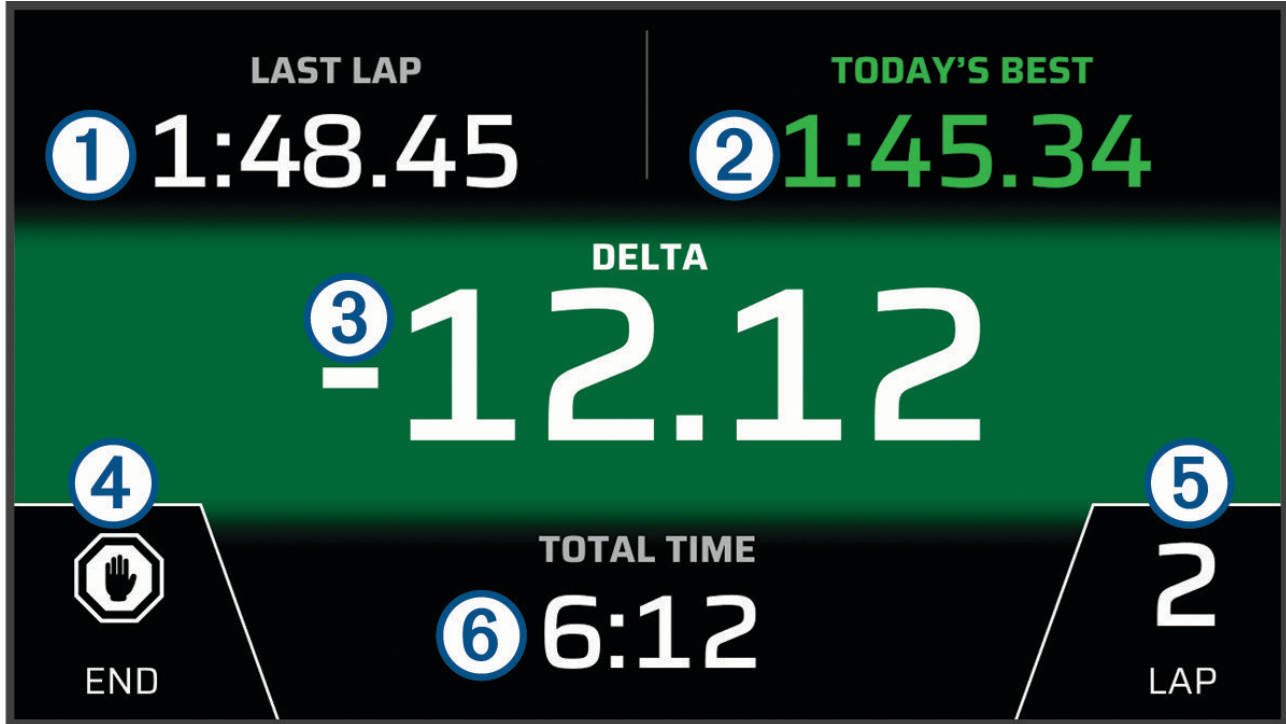

عرض وقت الدورة الأخيرة خلال الجلسة الحالية.	① الدورة الأخيرة
عرض وقت أفضل دورة للجلسة الحالية. هذا المؤقت قابل للتخصيص عند بدء حولة (بدء جلسة مسار، الصفحة 38).	② أفضل
عرض فارق الوقت بين الدورة الحالية وأفضل دورة خلال الجلسة الحالية.	③ فارق الوقت بين دورتين
حدد هذا الخيار لإيقاف المؤقت مؤقتًا أو إنهاء الجلسة الحالية.	④ إنهاء
عرض رقم الدورة الحالية.	⑤ دورة
لعرض الوقت الإجمالي للدورة.	⑥ الوقت الإجمالي

إضافة مسار في تطبيق Garmin Performance

يمكنك إضافة مسار لم يتم تحميله مسبقًا على جهازك. يستخدم الجهاز موقعك الذي يحدده GPS وتحركات مركبتك لإنشاء خريطة للمسار.

- 1 من تطبيق Garmin Performance، اختر **حولة على الدراجة الهوائية** < المسار > **إضافة مسار**.
 - 2 أدخل اسم المسار.
 - 3 اضبط ملف تعريف الراكب وإعدادات الجلسة إذا لزم الأمر (بدء جلسة مسار، الصفحة 38).
 - 4 اختر **بدء**.
 - 5 ابدأ القيادة.
- بعد الخروج من منطقة الصيانة والدخول إلى المسار، عليك القيادة في خط مستقيم لمدة 0,5 ثوانٍ على الأقل وبسرعة 55 ميلًا في الساعة (90 كم/ساعة)، وإكمال دورة واحدة كاملة.
- 6 اختر **إنهاء** عند إكمال جلسة القيادة.

7 اختر «أو» أو «أو» لوضع خط البداية على الخريطة.

8 اختر حفظ.

بدء جلسة سباق المسافة القصيرة

يجب أن يلتقط جهازك إشارات الأرقام الصناعية لتمكين من بدء جلسة سباق مسافة قصيرة. يمكنك اختيار «|||» في شريط الحالة للتحقق من قوة الإشارة الحالية ودقتها.

1 من تطبيق Garmin Performance، اختر **حولة على الدراجة الهوائية < سباق مسافة قصيرة**.

2 حدد خيارًا:

- لتغيير مسافة جلسة سباق المسافة القصيرة أو سرعتها، اختر «A».
- لتغيير ملف تعريف مركبتك، اختر «B» واختر ملف تعريف مختلفًا.
- لتغيير حالات المسارات، اختر «C».
- لإضافة قيم ضغط الإطارات الأمامية والخلفية، اختر «D».
- لإضافة قيمة عدد الدورات في الدقيقة لميزة التحكم بالتشغيل، اختر «E».

3 اختر **بدء**.

4 ابدأ السباق.

يبدأ المؤقت تلقائيًا.

مؤقت جلسة سباق المسافة القصيرة

يُتبع الجهاز سرعتك وتقدمك أثناء جلسة سباق المسافة القصيرة. ويتتبع مؤقت الجلسة إجمالي وقتك ويعرض تقسيمات وقتك.

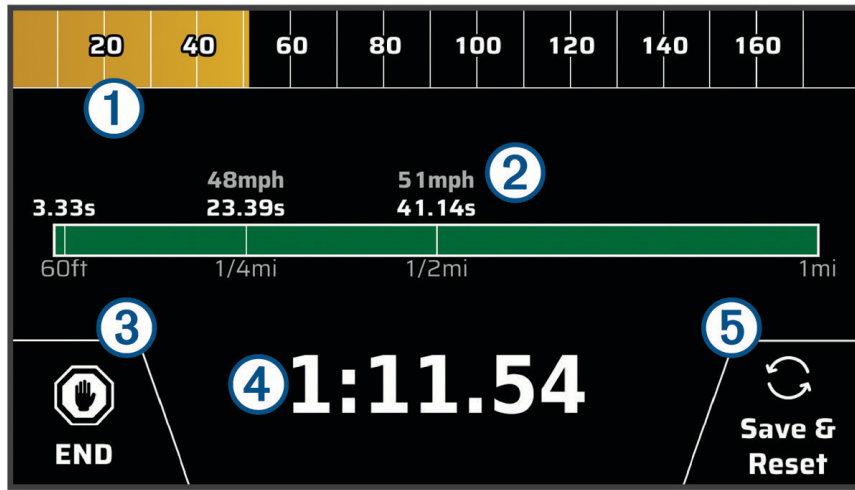

1	لعرض سرعة ركوب الدراجة أثناء جلستك. لعرض الحد الأقصى لسرعتك خلال الجلسة، عند التوقف.
2	لعرض تقسيمات الوقت للجلسة الحالية.
3	إنهاء حدد هذا الخيار لإنهاء الجلسة الحالية.
4	لعرض إجمالي الوقت للجلسة الحالية.
5	حفظ وإعادة ضبط حدد هذا الخيار لحفظ الجلسة الحالية وإعادة ضبط مؤقت الجلسة.

زاوية الإمالة

⚠ تحذير

يهدف تطبيق زاوية الإمالة إلى عرض زوايا الدراجات النارية استنادًا إلى مقاييس تمت معايرتها فقط. أنت المسؤول عن معايرة الجهاز. قد تؤثر تغييرات موقع الجهاز بعد المعايرة في دقة مقاييسه. إن القيم التي تم قياسها هي اقتراحات فقط تستند إلى البيانات التي تدخلها إلى الجهاز. اطلع على القراءات بإمعان وبشكل متكرر، وانتظر ريثما تثبت القراءات بعد حدوث تغييرات حذرية في الظروف البيئية. يجب دائمًا وضع هامش سلامة تحسبًا لأي تغييرات في الظروف أو أخطاء في القراءات. يؤدي عدم الانتباه إلى المركبة وعدم أخذ الظروف البيئية في الاعتبار إلى وقوع حادث يتسبب بالوفاة أو بحدوث إصابة خطيرة.

يعرض الجهاز زاوية الإمالة الحالية للدراجة النارية. اختر «A»، واتبع التعليمات التي تظهر على الشاشة لمعايرة الجهاز في كل مرة يتغير فيها التركيب.

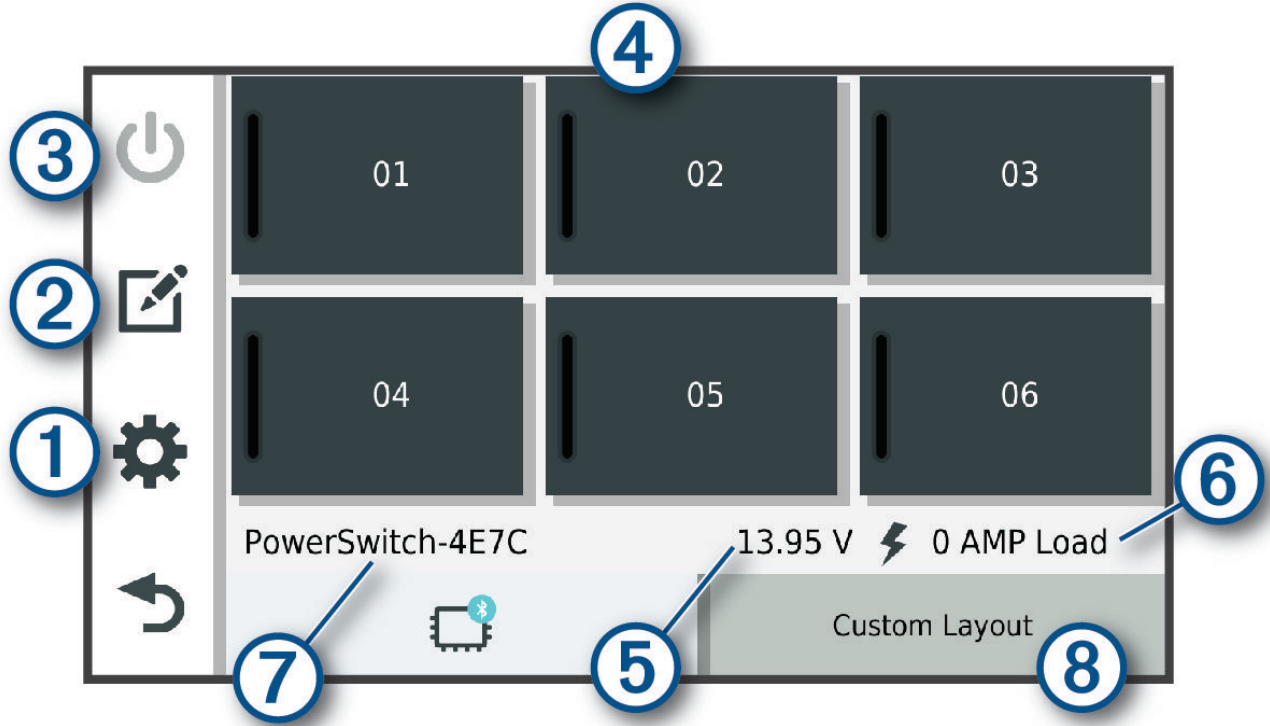

افتح قائمة إعدادات التطبيق	⚙️ ①
للدخول إلى وضع التحرير لتخصيص تخطيط التطبيق ووظائفه	✍️ ②
لإيقاف تشغيل كل الإخراجات	⏻ ③
لتنشيط كل إخراج متصل	⚡ ④
لعرض فولتية الإدخال	Ⓜ️ ⑤
لعرض إجمالي قوة التيار الكهربائي بالأمبير لجهاز Garmin PowerSwitch الذي تم اختياره	Ⓜ️ ⑥
لعرض اسم الجهاز	Ⓜ️ ⑦
لعرض علامات تبويب جهاز Garmin PowerSwitch وعلامات تبويب التخطيط المخصصة	Ⓜ️ ⑧

تنشيط مفتاح تبديل الطاقة

لتنشيط مفتاح تبديل الطاقة، يجب تثبيت جهاز Garmin PowerSwitch في مركبتك وإقرانه بتطبيق Garmin PowerSwitch.

من تطبيق Garmin PowerSwitch، اختر زر طاقة لتشغيل مفتاح تبديل أو إيقاف تشغيله.

إيقاف تشغيل كل مفاتيح التبديل

اختر ⏻.

تخصيص زر

- 1 من شاشة تطبيق Garmin PowerSwitch، اختر ✍️.
- 2 يدخل التطبيق في وضع التحرير.
- 3 اختر Ⓜ️ على الزر الذي تريد تخصيصه.
- 4 عند الانتهاء من تخصيص الزر، اختر ⏪.

تعيين مفتاح تبديل إلى إدخال التحكم

لتنشيط مفتاح تبديل واحد أو أكثر للتشغيل عندما يتلقى جهاز Garmin PowerSwitch إشارة من إدخال التحكم، يمكنك تعيين مفتاح تبديل واحد أو أكثر للتشغيل عندما يتلقى جهاز Garmin PowerSwitch إشارة من إدخال التحكم.

1 اختر .

2 اختر جهاز Garmin PowerSwitch الخاص بك.

3 اختر إدخال تحكم.

4 اختر مفتاح تبديل واحدًا أو أكثر.

إضافة تخطيط مخصص

يمكنك إضافة علامة تبويب تخطيط مخصص لتطبيق Garmin PowerSwitch™. يمكن للأزرار التي تتم إضافتها إلى تخطيط مخصص التحكم في مفاتيح تبديل متعددة في الوقت نفسه.

1 في تطبيق Garmin PowerSwitch، اختر .

يدخل الجهاز في وضع التحرير.

2 اختر .

إضافة زر إلى تخطيط مخصص

1 اختر علامة تبويب تخطيط مخصص من تطبيق Garmin PowerSwitch™.

2 اختر .

يدخل التطبيق في وضع التحرير.

3 اختر **إضافة زر**.

4 على الزر الجديد، اختر .

5 حدد خيارًا:

• لتغيير اسم الزر، اختر حقل **ملصق الزر** وأدخل اسمًا.

• لإضافة رمز إلى الزر، اختر حقل **رمز** واختر رمزًا.

• لتغيير لون الزر، اختر لونًا.

6 اختر **إضافة الإجراء**.

7 اختر جهاز Garmin PowerSwitch ومفتاح تبديل إذا لزم الأمر.

8 اختر إجراءً:

• لتعيين الزر لتشغيل مفتاح التبديل أو إيقاف تشغيله مع كل ضغطة، اختر **تبديل**.

• لتعيين الزر لتشغيل مفتاح التبديل، اختر **تشغيل**.

• لتعيين الزر لإيقاف تشغيل مفتاح التبديل، اختر **إيقاف التشغيل**.

9 اختر وضع زر:

• لتعيين الزر للتنشيط بلمسة واحدة، اختر **عادي**.

• لتعيين الزر للتنشيط فقط عند لمس الزر، اختر **مؤقتا**.

• لتعيين الزر للتنشيط وإيقاف التشغيل بشكل متكرر، اختر **إشارة ضوئية متتابعة**، واختر الفواصل الزمنية.

10 استخدم الشريط المنزلق لتعيين سطوع الأضواء، إذا كان ذلك ممكنًا.

11 اختر .

12 اختر **إضافة الإجراء** لإضافة المزيد من الإجراءات الخاصة بالزر إذا لزم الأمر.

يمكنك إضافة إجراء واحد خاص بكل مفتاح تبديل في جهاز Garmin PowerSwitch.

ترتيب الأزرار في تخطيط مخصص

1 اختر علامة تبويب تخطيط مخصص من تطبيق Garmin PowerSwitch™.

2 اختر .

يدخل التطبيق في وضع التحرير.

3 على الزر الذي تريد نقله، اضغط باستمرار على ، واسحب الزر إلى موقع جديد.

حذف تخطيط أو زر مخصص

1 اختر علامة تبويب تخطيط مخصص من تطبيق Garmin PowerSwitch™.

2 اختر .

يدخل التطبيق في وضع التحرير.

3 حدد خيارًا:

• لحذف زر، اختر  المتوفر على الزر الذي تريد حذفه.

• لحذف علامة تبويب تخطيط، اختر  المتوفر على علامة تبويب التخطيط.



الروتينات

تقوم الروتينات بتشغيل الإجراءات تلقائيًا على جهاز Garmin PowerSwitch™. عند تحديد روتين على جهاز ملاحه متوافق من Garmin®، يتم تشغيل مفاتيح التبديل أو إيقاف تشغيلها تلقائيًا عند استيفاء شروط الروتين. على سبيل المثال، يمكنك تعيين روتين لتشغيل مفتاح تبديل في وقت معيّن كل يوم أو عندما تبلغ مركبتك سرعة محددة. تتوفر الروتينات فقط عند استخدام جهاز ملاحه متوافق من Garmin.



إضافة روتين

- 1 من تطبيق Garmin PowerSwitch™، اختر  < الروتينات.
- 2 اختر إضافة روتين إذا لزم الأمر.
- 3 اختر عند.
- 4 اختر مشغلاً:
 - لتعيين مفتاح التبديل للتشغيل عند بلوغ مركبتك سرعة محددة، اختر **السرعة** < التالي، واتبع التعليمات التي تظهر على الشاشة لإدخال عتبات السرعة.
 - لتعيين مفتاح التبديل للتشغيل في وقت محدد كل يوم، اختر **الوقت** < التالي، وأدخل وقتاً.
 - لتعيين مفتاح التبديل للتشغيل عند شروق الشمس، اختر **الشروق**.
 - لتعيين مفتاح التبديل للتشغيل عند غروب الشمس، اختر **الغروب**.
- 5 اختر إضافة الإجراء.
- 6 اختر جهازاً ومفتاح تبديل وإجراءً ووضع زر.
- 7 استخدم الشريط المنزلق لضبط خافض شدة الإضاءة إذا لزم الأمر.
- 8 اختر حفظ.

تحرير روتين

- 1 من تطبيق Garmin PowerSwitch™، اختر  < الروتينات.
- 2 اختر  المتوفر على الروتين الذي تريد تحريره.
- 3 حدد خياراً:
 - لتغيير مشغل الروتين، اختر **عند**، واختر مشغل.
 - لتغيير إجراء، اختر  المتوفر على الإجراء الذي تريد تغييره وقم بتحديث الإجراء.
 - لإضافة إجراء إلى الروتين، اختر **إضافة الإجراء**، وأدخل معلومات عن الإجراء.
- 4 اختر حفظ.

حذف روتين

- 1 من تطبيق Garmin PowerSwitch™، اختر  < الروتينات.
- 2 اختر  المتوفر على الروتين الذي تريد حذفه.

الراديو

ملاحظة: لتتمكن من استخدام تطبيق الراديو، يجب تثبيت ملحق Group Ride. انتقل إلى garmin.com لشراء ملحق Group Ride.

تلميح: لا يتوفر تطبيق الراديو في كل المناطق. يمكنك استخدام تطبيق الراديو لإنشاء إعدادات مسبقة للراديو واختيار قناة راديو ورموز كبت الترددات. لاستخدام هذه الميزة، يجب توصيل الجهاز والهوائي بحامل Group Ride. يقوم جهاز zūmo® بتكوين إعدادات الراديو تلقائيًا عند انضمامك إلى حولة جماعية أو إنشائها.

اختيار إعداد مسبق

- في بعض طرازات المنتج، يمكن العثور على تطبيق الراديو في قائمة التطبيقات.
- 1 من القائمة الرئيسية، اختر  < الراديو.
 - 2 حدد خياراً:
 - للانتقال بين الإعدادات المسبقة المتوفرة، اختر ▲ أو ▼.
 - لاختيار إعداد مسبق من القائمة، اختر **إعداد مسبق**.

اختيار قناة راديو

- 1 من القائمة الرئيسية، اختر  < الراديو.
- 2 حدد خياراً:
 - للانتقال إلى قناة مختلفة، اختر + أو -.
 - لاختيار قناة خدمة الراديو المتعددة الاستخدام من القائمة، اختر **قناة**.

ضبط كبت الترددات

- يمكنك ضبط كبت الترددات والتغيير بين الأوضاع CTCSS وDCS وفتح كبت الترددات لتحسين حودة الصوت وتجنب التداخل اللاسلكي في منطقتك.
- 1 من القائمة الرئيسية، اختر  < الراديو.
 - 2 حدد خياراً:

- لاختيار رمز كبت الترددات في الوضع الحالي، اختر + أو -.
- لضبط وضع كبت الترددات، اختر مفتوح.

إضافة إعداد مسبق مخصص للراديو

- 1 اختر < الراديو > إعداد مسبق < .
- 2 اختر + أو - لاختيار قناة ورمز كبت الترددات.
- 3 اختر حفظ.

اختيار نغمة روجر

يمكنك اختيار النغمة التي تقوم الأجهزة الأخرى بتشغيلها عندما تشغل الراديو.

- 1 اختر < الراديو > < نغمة روجر.
- 2 اختيار نغمة روجر.
- 3 يقوم الجهاز بتشغيل النغمة المختارة.
- 3 اختر حفظ.

إيقاف تشغيل الراديو

اختر < الراديو > < نعم.

تمكين ميزة اضغط للتحدث باستخدام سماعة الرأس

يمكنك تمكين عناصر تحكم ميزة اضغط للتحدث لاستخدامها مع سماعة رأس Bluetooth® متوافقة. يسمح لك هذا الإجراء ببث صوتك باستخدام ميزة الطلب الصوتي على سماعة الرأس.

- 1 اختر < الراديو > < اضغط على الزر للتحدث من خلال سماعة الرأس.
- 2 اتبع التعليمات التي تظهر على الشاشة لإقران سماعة الرأس بالجهاز إذا لزم الأمر.
- 3 اختر اضغط على الزر للتحدث من خلال سماعة الرأس.
- 4 اختر ✓.

بث صوتك

لن تتمكن من بث صوتك، يجب إقران جهاز zūmo® بسماعة رأس Bluetooth® متوافقة أو توصيل الميكروفون المحمول باليد. يمكنك بث صوتك عبر الراديو باستخدام الميكروفون المحمول باليد المتصل أو سماعة رأس Bluetooth® متوافقة. حدد خيارًا:

- اضغط باستمرار على الزر اضغط للتحدث الموجود إلى جانب الميكروفون المحمول باليد المتصل.
- من القائمة الرئيسية، اختر < الراديو > اضغط على الزر للتحدث من خلال سماعة الرأس.
- استخدم ميزة الطلب الصوتي المتوفرة في سماعة رأس Bluetooth المتصلة (تمكين ميزة اضغط للتحدث باستخدام سماعة الرأس، الصفحة 44).

تلميح: يمكنك الضغط على زر الإيقاف المؤقت أو الإيقاف لإغلاق الراديو يدويًا.

يجب تمكين إعداد **اضغط على الزر للتحدث من خلال سماعة الرأس** لاستخدام هذه الميزة (إعدادات الراديو، الصفحة 44).

ضبط مستوى صوت الراديو

- 1 اختر < الراديو > .
- 2 استخدم الأشرطة المنزلقة لضبط مستوى الصوت.

إعدادات الراديو

من القائمة الرئيسية، اختر < الراديو > .

اضغط على الزر للتحدث من خلال سماعة الرأس: لتمكينك من بث صوتك باستخدام الزر اضغط للتحدث على سماعة الرأس المتوافقة. **نغمة روجر:** لتعيين نغمة روجر التي يقوم الجهاز بتشغيلها عندما تشغل الراديو. **إعادة ضبط الإعدادات الافتراضية:** لإعادة ضبط كل إعدادات الراديو والإعدادات مسبقة إلى قيم المصنع الافتراضية.

الجولة الجماعية

يسمح لك تطبيق Group Ride بتنسيق الجولات والتواصل مع الركاب القريبين باستخدام الرسائل النصية المعيّنة مسبقًا والمواقع المباشرة على الخريطة والاتصالات الصوتية. يمكنك إقران جهاز zūmo® الخاص بك بتطبيق Tread® على هاتفك الذكي لتمكين ميزات تعقب Group Ride. تتطلب ميزات الاتصالات الصوتية والمراسلة المعيّنة مسبقًا توفر ملحق Group Ride الذي لا يكون مضمّنًا في كل طرازات المنتجات. لا تتوفر ميزة الاتصالات الصوتية في كل المناطق. انتقل إلى garmin.com للحصول على المزيد من المعلومات أو لشراء ملحق Group Ride.

بدء Group Ride تستخدم الأجهزة المحمولة

لن تتمكن من بدء جولة جماعية تستخدم الأجهزة المحمولة أو الانضمام إليها، عليك إقران جهاز zūmo® بتطبيق Tread® على هاتفك، ويجب أن يكون ثمة اتصال نشط بالإنترنت على الهاتف.

- 1 من القائمة الرئيسية، اختر **جولة جماعية**.

- 2 أدخل اسمك واختر **تم** إذا لزم الأمر.
- 3 اختر **بدء حولة جماعية < إنشاء حولة جماعية تستخدم الأجهزة المحمولة.**
- 4 يظهر معرف الجولة ورمز الاستجابة السريعة.
- 4 شارك معرف الجولة مع ركاب آخرين.
- تلميح:** يمكن للركاب استخدام تطبيق Tread للانضمام إلى حولتك الجماعية عن طريق مسح رمز الاستجابة السريعة.
- 5 اختر **بدء.**

بدء Group Ride تستخدم الأجهزة اللاسلكية

لتنتمكن من بدء حولة جماعية تستخدم الأجهزة اللاسلكية أو تنضم إليها، يجب شراء ملحق Group Ride وتثبيته. يمكنك الانتقال إلى buy.garmin.com لشراء ملحق Group Ride.

ملاحظة: لا تتوفر الاتصالات الصوتية أثناء الجولات الجماعية التي تستخدم الأجهزة اللاسلكية في مناطق معينة.

- 1 من القائمة الرئيسية، اختر **حولة جماعية.**
- 2 أدخل اسمك واختر **تم** إذا لزم الأمر.
- 3 اختر **بدء حولة جماعية < إنشاء حولة جماعية تستخدم أجهزة لاسلكية.**
- 4 حدد خيارًا:

- اختر إعدادًا مسبقًا للراديو.
- اختر قناة راديو ووضع كبت الترددات.

5 اختر التالي.

- 6 أدخل اسم الراكب، واختر **تم.**
- عندما ينضم الراكب إلى الجولة الجماعية، تظهر أسماءهم في القائمة.
- 7 بعد انضمام ركاب آخرين إلى الجولة الجماعية على أجهزتهم، اختر **بدء.**

الانضمام إلى حولة جماعية

يمكنك الانضمام إلى حولة جماعية قريبة تم إنشاؤها من قبل أحد الركاب الآخرين.

- 1 من القائمة الرئيسية، اختر **حولة جماعية < الانضمام إلى حولة جماعية.**
- 2 أدخل معرف الجولة، واختر **تم.**

الانضمام مجددًا إلى حولة جماعية حديثة

يمكنك الانضمام مجددًا إلى أي حولة من الجولات الجماعية العشر الأخيرة.

- 1 من القائمة الرئيسية، اختر **حولة جماعية < الجولات الجماعية الحديثة.**
- 2 اختر حولة جماعية حديثة، واختر **انضمام.**

إضافة ركاب إلى حولة جماعية تستخدم الأجهزة اللاسلكية

يمكنك إضافة ركاب إلى حولة جماعية تستخدم الأجهزة اللاسلكية قيد التقدم مسبقًا.

- 1 من القائمة الرئيسية، اختر **حولة جماعية.**
- 2 اختر **+** إذا لزم الأمر.
- 3 اختر **إضافة.**
- عند انضمام الراكب الجدد إلى الجولة الجماعية، تظهر أسماءهم في القائمة.
- 4 اختر **متابعة.**

بث رسالة

⚠ تحذير

لا تقرأ أي رسائل أو ترسلها أو ترد عليها أثناء القيادة. في حال قمت بذلك، قد يتشتت انتباهك بشاشة العرض، ما قد يؤدي إلى وقوع حادث يتسبب بإصابة شخصية أو وفاة.

يمكنك بث رسالة معينة مسبقًا للأعضاء في الجولة الجماعية النشطة الذي يكونون ضمن نطاق راديو VHF.

- 1 من القائمة الرئيسية، اختر **حولة جماعية.**
- 2 اختر **+** إذا لزم الأمر.
- 3 اختر **البث لمجموعة.**
- 4 اختر رسالة معينة مسبقًا، ثم اختر **إرسال.**

بث موقع

⚠ تحذير

لا تتفاعل مع شاشة العرض لبث موقعك أثناء القيادة. في حال قمت بذلك، قد يتشتت انتباهك بسبب شاشة العرض ما قد يؤدي إلى وقوع حادث والتسبب بإصابات شخصية خطيرة أو وفاة.

يمكنك بث موقع للأعضاء في الجولة الجماعية النشطة ضمن نطاق راديو VHF.

- 1 من القائمة الرئيسية، اختر **حولة جماعية**.
- 2 اختر **■** إذا لزم الأمر.
- 3 اختر **البث لمجموعة < بث موقع**، واختر موقعًا.
- 4 اختر **مشاركة**.

عرض إشعار الجولة الجماعية

تحذير ⚠

تجنب قراءة الإشعارات أو الرد عليها أثناء القيادة. في حال قمت بذلك، قد يتشتت انتباهك بسبب شاشة العرض ما قد يؤدي إلى وقوع حادث والتسبب بإصابات شخصية خطيرة أو وفاة.

في معظم الصفحات، يظهر إشعار عندما يتلقى الجهاز موقعًا أو رسالة تم بثها من حولة جماعية. يمكنك أيضًا عرض إشعارات الجولة الجماعية في تطبيق Group Ride.

أثناء عرض الخريطة، تظهر الإشعارات الجديدة في أداة الخريطة عند طرف الشاشة.

- 1 من القائمة الرئيسية، اختر **حولة جماعية < ■**، واختر إشعارًا.
- 2 اختيار **انطلق!** للملاحة إلى موقع تمت مشاركته.

الخروج من حولة جماعية

- 1 من القائمة الرئيسية، اختر **حولة جماعية**.
- 2 اختر **🏠**، إذا لزم الأمر.
- 3 اختر **خروج < نعم**.

إعدادات الجولة الجماعية

من القائمة الرئيسية، اختر **حولة جماعية < ٩**.

تحريز اسم الراكب: لتمكينك من تعيين اسمك الذي يظهر أثناء حولة جماعية. لا يتوفر هذا الإعداد أثناء حولة جماعية نشطة.

ملصقات الراكب على الخريطة: لضبط الملصق الذي سيتم عرضه لكل راكب نشط على الخريطة.

عرض المسارات على الخريطة: لعرض المسار الذي يسلكه كل عضو من أعضاء الجولة الجماعية على الخريطة.

إعادة ضبط الإعدادات الافتراضية: لتمكينك من إعادة ضبط كل إعدادات الجولة الجماعية إلى القيم الافتراضية. لا يتوفر هذا الإعداد أثناء حولة جماعية نشطة.

وحدة التحكم في المقود

يسمح لك تطبيق وحدة التحكم في المقود بعرض الإجراءات التي يفعلها كل زر في ملحق وحدة التحكم في المقود وتكوين هذه الإجراءات بشكل افتراضي، تفعل أزرار وحدة التحكم في المقود الإجراءات التالية.

⚠	الضغط لفترة قصيرة لحفظ الموقع الحالي. الضغط مطولاً لتخطي الواجهة التالية في مسار رحلتك.
+	الضغط لتكبير الخريطة.
-	الضغط لتصغير الخريطة.
○	الضغط لفترة قصيرة لتغيير نوع الخريطة. الضغط مطولاً لتأمين الشاشة أو إلغاء تأمينها.

بالإضافة إلى الإجراءات التي يمكن للمستخدم تكوينها، يمكنك الضغط على الزرين **+** و **-** للتفاعل مع الحوارات التي تظهر على الشاشة.

تكوين الأزرار

يمكنك تكوين كل زر على وحدة التحكم في المقود لتنفيذ إجراءات مختلفة.

- 1 اختر **■ < وحدة التحكم في المقود**.
يظهر مخطط توضيحي لوحدة التحكم في المقود. يرتبط كل زر بإجراء عند الضغط لفترة قصيرة وإجراء عند الضغط مطولاً.
 - 2 اختر **اضغط لبرهة** لاختيار الإجراء المطلوب تنفيذه عند الضغط لفترة قصيرة على الزر المرتبط.
يجب تنفيذ بعض الإجراءات، مثل تكبير الخريطة أو تصغيرها، بالضغط لفترة قصيرة أو الضغط مطولاً وسيتم تعيينها تلقائيًا لكلا الوضعين.
 - 3 اختر **إجراء**.
 - 4 اختر **←**.
 - 5 اختر **الضغط مطولاً** لاختيار الإجراء المطلوب تنفيذه عند الضغط مطولاً على الزر المرتبط.
 - 6 اختر **←**.
 - 7 كرر الخطوات من 2 إلى 6 لكل زر.
- يمكنك اختيار **≡ < استعادة** لإعادة كل أزرار وحدة التحكم في المقود إلى تكوينها الافتراضي.

الكاميرات اللاسلكية

يمكن لجهازك عرض موحز الفيديو من كاميرا لاسلكية متصلة واحدة أو أكثر (تُباع بشكل منفصل).

إقران الجهاز بكاميرا لاسلكية

يمكنك إقران كاميرا لاسلكية بجهاز zūmo® الخاص بك.

- 1 قم بتحديث جهاز zūmo إلى أحدث إصدار من البرامج (تحديثات الخرائط والبرامج، الصفحة 56).
قد لا يتيح جهازك الكاميرا اللاسلكية من دون توفر البرنامج الأحدث.
- 2 اختر  < الكاميرات > إضافة كاميرا جديدة.
- 3 اتبع التعليمات التي تظهر على الشاشة لإنهاء الإقران وإعداد الكاميرا.
بعد الانتهاء من عملية الإقران بكاميرا للمرة الأولى، تقوم الكاميرا بالاتصال تلقائيًا بجهاز الملاحة من Garmin® عند التوصيل بمصدر طاقة.

عرض الكاميرا اللاسلكية

⚠ تحذير

تم إعداد هذا الجهاز لتحسين الوعي الظرفي عند استخدامه بشكل صحيح. إذا تم استخدام الجهاز بشكل غير صحيح، قد تنشأ انتباهك بسبب شاشة العرض ما قد يؤدي إلى وقوع حادث والتسبب بإصابات شخصية خطيرة أو وفاة. قم دائمًا بعرض الشاشة بسرعة أثناء قيادة المركبة كي لا تنشأ انتباهك.



اختر < الكاميرات >.

محاذاة خطوط الإرشاد

للحصول على أفضل نقاط مرجعية، يجب محاذاة خطوط الإرشاد لتعكس الحواف الخارجية للمركبة. يجب محاذاة خطوط الإرشاد بشكل منفصل لكل كاميرا احتياطية. في بعض الطرازات، يتوفر الضبط تلقائيًا بعد إقران كاميرا.

⚠ تحذير

يجب التأكد من محاذاة خطوط الإرشاد بشكل صحيح قبل استخدام الجهاز وبعد إجراء أي عمليات ضبط لزاوية الكاميرا. إن عدم محاذاة خطوط الإرشاد بشكل صحيح قد يؤدي إلى وقوع حادث أو تصادم يتسبب بالوفاة أو بحدوث إصابة خطيرة أو أضرار مادية.

- 1 يجب تعيين موضع المركبة بشكل يكون فيه جانب واحد محاذيًا تمامًا لحافة رصيف أو طريق قيادة أو خطي الموقف. ننصحك بتعيين موضع المركبة في الوسط بين خطي الموقف، ثم التقدم إلى الأمام نحو خطي الموقف التالي. تتيح لك هذه الخطوة استخدام خطي الموقف في الجزء الخلفي للمركبة كنقاط مرجعية للمحاذاة.
يجب أن تكون حافة الرصيف أو طريق القيادة أو خطي الموقف ظاهرة بوضوح على الجهاز.
- 2 حدد خيارًا:
 - من شاشة الكاميرا، اضغط على الشاشة واختر .
 - من شاشة الكاميرا، اختر  < ضبط الفيديو >.
- 3 اسحب الدوائر الموحدة في زوايا خطوط الإرشاد ①، أو اضغط على الأسهم حتى تتطابق مع الزاوية والموضع لحافة الرصيف أو طريق القيادة أو خطي الموقف.
يجب أن تظهر خطوط الإرشاد مباشرةً أعلى النقاط المرجعية.
يجب محاذاة القسم الأحمر أو البرتقالي من خطوط الإرشاد مع الجزء الخلفي من المركبة.

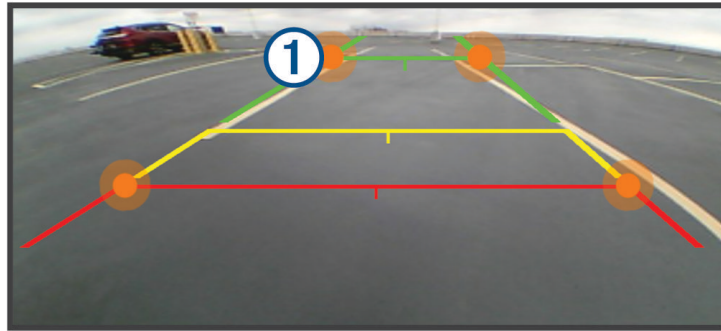

- 4 يمكنك تغيير موضع المركبة، إذا لزم الأمر، ليكون الجانب الآخر محاذيًا تمامًا لحافة رصيف أو طريق قيادة أو خطي الموقف، وكرّر عملية المحاذاة.
- 5 يجب أن تحاول إبقاء خطوط الإرشاد متماثلة حتى وإن لم تكن مركبتك محاذية تمامًا لحافة الرصيف أو طريق القيادة أو خطي الموقف.
اختر  بعد اكتمال المحاذاة.

⚠ تحذير

تتيح لك هذه الميزة تتبع الجولات ومسارات الرحلة التي تم إنشاؤها من قبل جهات خارجية. لا تقدم Garmin® أي إقرارات حول دقة مسارات الرحلة التي تنشئها جهات خارجية أو موثوقيتها أو اكتمالها أو توقيتها. تتحمل أنت مسؤولية استخدام مسارات الرحلة أو الاعتماد عليها.

يمكنك استخدام ميزة Great Rides لوضع إشارة مرجعية على الجولات الشائعة والملاحة فيها. يمكنك تقييم الجولات ومشاركة الصور باستخدام تطبيق Tread® على هاتفك الذكي.

وضع إشارة مرجعية على حولة

يمكنك عرض الجولات ووضع إشارة مرجعية عليها باستخدام تطبيق Tread® على هاتفك الذكي. تتم مزامنة الجولات التي تم وضع علامة مرجعية عليها تلقائياً مع نظام الملاحة zūmo® عندما يكون متصلاً بتطبيق Tread.

- 1 من تطبيق Tread على هاتفك الذكي، اختر  Great Rides.
- 2 حدد خياراً:

- لعرض قائمة بالجولات الشائعة في منطقتك، اختر **أفضل جولات**.
- لعرض قائمة بالجولات المجاورة، اختر **مجاور**.
- 3 اختر حولة.

4 اختر إضافة إشارة مرجعية.

Great Rides مزامنة

تتم مزامنة الجولات التي تم وضع علامة مرجعية عليها تلقائياً عند فتح تطبيق Great Rides على نظام ملاحة zūmo® عندما تكون متصلاً بتطبيق Tread® على هاتفك الذكي. يمكنك أيضاً مزامنة البيانات يدوياً في أي وقت.

- 1 اختر  Great Rides.
- 2 اختر ، إذا لزم الأمر.

الملاحة إلى حولة تم وضع إشارة مرجعية عليها

للتمكن من الملاحة في حولة تم وضع إشارة مرجعية عليها، عليك مزامنة تطبيق Great Rides على نظام الملاحة zūmo® الخاص بك مع تطبيق Tread® على هاتفك الذكي (*مزامنة Great Rides*, الصفحة 48).

- 1 اختر  Great Rides.
- 2 اختر حولة.
- 3 اختر نقطة البداية لجولتك، واختر **انطلق!**.
- 4 اختر الوجهة التالية واختر **موافق**.
- 5 يحتسب الجهاز مسار رحلة إلى نقطة البداية التي تختارها.

بعد الملاحة في حولة تم وضع إشارة مرجعية عليها، يمكنك تقييم الجولة ومشاركة الصور باستخدام تطبيق Tread على هاتفك الذكي.

مشغل الموسيقى

- يمكن لمشغل الموسيقى تشغيل الموسيقى أو الصوت من هذه المصادر.
- ملفات الموسيقى المخزنة على جهاز zūmo®.
 - صوت Bluetooth® من هاتف مقترن.

إضافة أداة مشغل الموسيقى إلى الخريطة

تمكّنك أداة مشغل الموسيقى من التحكم بمشغل الموسيقى من الخريطة.

- 1 افتح الخريطة.
- 2 اختر  مشغل الموسيقى.

تظهر عناصر التحكم بمشغل الموسيقى على الخريطة.

تغيير مصدر الوسائط

يمكنك تغيير المصدر الذي تبث منه الوسائط على جهازك.

- 1 اختر **موسيقى**.
- 2 اختر مصدر الوسائط الحالي ①.



3 اختر مصدر وسائط متوفرًا من القائمة.

مسارات

إن المسار هو تسجيل لمسارك. يحتوي سجل المسار على معلومات حول المسار المسجل، بما في ذلك معلومات الوقت والموقع والارتفاع.

تسجيل المسارات

يسجل التعقّب مسارك. عند بدء التعقّب، يسجل الجهاز موقعك ويحدّث خط المسار.

1 اختر < مسجل المسار.

2 اختر بدء.

إذا كان جهازك مقترناً بتطبيق Tread®، فستتم مزامنة المسارات المسجلة بشكل دوري مع حسابك على Garmin®. يمكنك إعادة تتبع مسارك المسجل عن طريق الملاحظة فيه كمسار رحلة جديد.

TracBack®

اتباع مسارك الأخير

تسجل ميزة TracBack® أحدث مقطع خاص بتقناتك. يمكنك العودة إلى مسارك الأخير من موقع سابق.

1 اختر < TracBack.

يظهر مسارك الأخير على الخريطة.

2 اختر انطلق!.

حفظ مسارك الأخير كمسار رحلة

يمكنك حفظ مسارك الأخير كمسار رحلة والانتقال إليه لاحقًا باستخدام مخطّط مسار الرحلة.

1 اختر < TracBack.

يظهر مسارك الأخير على الخريطة.

2 اختر < حفظ كمسار رحلة.

3 أدخل اسمًا لمسار الرحلة، واختر تم.

عرض حركة المرور على الخريطة

تعرض خريطة حركة المرور تدفق حركة المرور المرمزة بالألوان والتأخيرات على الطرق المجاورة.

1 من القائمة الرئيسية، اختر < حركة المرور.

2 إذا لزم الأمر، اختر < توضيح لعرض التوضيح بشأن خريطة حركة المرور.

البحث عن حوادث حركة المرور

1 من القائمة الرئيسية، اختر < حركة المرور.

2 اختر < حوادث.

3 اختر عنصرًا من القائمة.

4 إذا كان هناك أكثر من حادث، استخدم الأسهم لعرض حوادث إضافية.

عرض توقعات أحوال الطقس

ملاحظة

لا تتحمل Garmin® مسؤولية دقة بيانات أحوال الطقس أو حدوثها.

لنتمكن من استخدام هذه الميزة، يجب أن يتلقى الجهاز بيانات أحوال الطقس. يمكنك توصيل جهازك بتطبيق Tread® لتلقي بيانات أحوال الطقس (الإقران بالهاتف الذكي، الصفحة 35).

ملاحظة: لا تتوفر توقعات أحوال الطقس في كل المناطق.

1 اختر  < أحوال الطقس.

يظهر الجهاز أحوال الطقس الحالية والتوقعات المرتقبة لبضعة أيام تالية.

2 اختر يومًا.

تظهر التوقعات المفصلة لذلك اليوم.

عرض رادار أحوال الطقس

لنتمكن من استخدام هذه الميزة، يجب أن يكون جهازك متصلًا بهاتف مدعوم يشغل تطبيق Tread® (الإقران بالهاتف الذكي، الصفحة 35).

1 اختر  < رادار أحوال الطقس.

2 اختر  لتحريك خريطة الرادار.

عرض مسارات الرحلة والوجهات السابقة

لنتمكن من استخدام هذه الميزة، يجب تمكين ميزة محفوظات السفر (الجهاز وإعدادات الخصوصية، الصفحة 53).

يمكنك عرض مسارات رحلتك السابقة ومحطات توقفك على الخريطة.

اختر  < مواقع زرتها.

الإعدادات

إعدادات الهاتف وسماعة الرأس

إعدادات الهاتف

اختر  < هاتف، واختر هاتفك.

فصل الاتصال: لقطع اتصال الهاتف المقترن.

اسم الهاتف: لعرض اسم الهاتف المقترن. يمكنك اختيار الاسم لتغيير طريقة عرضه على جهاز الملاحة.

عناصر تحكم بمكالمات هاتفية: لتمكين عناصر التحكم بالهاتف عند تلقي مكالمات هاتفية.

صوت الوسائط: لتمكين جهاز الملاحة من تشغيل صوت الوسائط من هاتفك المقترن.

Garmin Tread: لعرض حالة الاتصال بتطبيق Tread® على هاتفك.

نسيان الجهاز: لإزالة الجهاز المتصل من قائمة الأجهزة المقترنة. يتوفر هذا الخيار فقط عندما يتم إقران جهاز.

إعدادات سماعة الرأس

اختر  < سماعة الرأس، واختر سماعة الرأس الخاصة بك.

فصل الاتصال: لقطع اتصال سماعة الرأس المقترنة.

اسم سماعة الرأس: لعرض اسم سماعة الرأس المقترنة. يمكنك اختيار الاسم لتغيير طريقة ظهوره على جهاز الملاحة.

حودة صوت الملاحة: لتعيين حودة صوت مطالبات الملاحة.

سماعة الرأس: لتمكين ميزات سماعة الرأس أو إلغاء تمكينها.

صوت الوسائط: لتمكين صوت الوسائط أو إلغاء تمكينه من خلال سماعة الرأس.

نسيان الجهاز: لإزالة سماعة الرأس من قائمة الأجهزة المقترنة.

إعدادات Wi-Fi®

تتيح لك الشبكة اللاسلكية إدارة شبكات Wi-Fi.

اختر  < Wi-Fi.

Wi-Fi: لتمكين راديو Wi-Fi.

الشبكات المحفوظة: للسماح لك بتحرير الشبكات المحفوظة أو إزالتها.

البحث عن شبكات: للبحث عن شبكات Wi-Fi قريبة (**الاتصال بشبكة Wi-Fi®**, الصفحة 56).

إعدادات الخريطة

اختر  < خريطة.

رمز المركبة على الخريطة: لتعيين رمز المركبة الذي يمثل موقعك على الخريطة.

عرض خريطة القيادة: لتعيين الرسم المنظوري أثناء الملاحة على الخريطة.

تفاصيل الخريطة: لتعيين مستوى التفاصيل المعروضة على الخريطة. قد يتسبب عرض المزيد من التفاصيل برسم الخريطة بوتيرة أبطأ.

ملصقات الإحداثيات: لتعيين حجم ملصقات الإحداثيات على الخريطة.

تنظيم الإحداثيات: لإخفاء الإحداثيات على مستويات التكبير/التصغير العالية على الخريطة.

نص ملاحظة كبير: لتمكين تكبير حجم نص الملاحظة.

تكبير/تصغير تلقائي: لاختيار مستوى التكبير/التصغير المناسب للاستخدام المثالي على خريطتك تلقائيًا. عند إلغاء التمكين، عليك التكبير أو التصغير يدويًا.

تأكيد تخطي نقطة التوقف التالية: لتعيين رسالة تأكيد تظهر عند تخطي موقع في مسار رحلتك.

مدير الخرائط: لإدارة الخرائط المثبتة على الجهاز (**تنزيل محتوى Outdoor Maps+**, الصفحة 26).

إعدادات الملاحة

اختر  < ملاحة.

إعدادات المركبة: لتعيين خيارات التوجيه وخيارات أخرى لملف تعريف المركبة الحالي.

إعادة الاحتساب خارج المسار: لتعيين تفضيلات إعادة الاحتساب لدى الملاحة بعيدًا عن مسار رحلة نشط.

تجنبات مخصصة: لتجنب طرق أو مناطق محددة.

حركة المرور: لتعيين خيارات ميزات حركة المرور (**إعدادات حركة المرور**, الصفحة 51).

وضع الحظر: لإلغاء تمكين كل الوظائف التي تتطلب انتباهًا كبيرًا من المشغل.

محاكي GPS: لإيقاف الجهاز عن استقبال إشارة GPS وحفظ طاقة البطارية.

إعدادات حركة المرور

من القائمة الرئيسية، اختر  < ملاحة < حركة المرور.

حركة المرور: لتمكين حركة المرور.

تحسين مسار الرحلة: لتمكين الجهاز من استخدام مسارات رحلة بديلة محسنة تلقائياً أو عند الطلب (تجنب الازدحامات المرورية في مسار رحلتك، الصفحة 21).

إعداد موقع تَمَّت محاكاته

إذا كنت متواجداً في مكان مغلق أو يتعدّد عليك تلقي إشارات الأقمار الصناعية، فيمكنك استخدام محاكي GPS حتى تتمكن من التخطيط لمسارات رحلة من موقع تَمَّت محاكاته.

1 اختر < ملاحه > محاكي GPS.

2 من القائمة الرئيسية، اختر **عرض الخريطة**.

3 قم بالضغط مرتين على الخريطة لاختيار منطقة. يظهر عنوان الموقع في أسفل الشاشة.

4 اختر وصف الموقع.

5 اختر **تعيين موقع**.

إعدادات المساعدة الخاصة بالسائق

اختر < المساعدة الخاصة بالسائق.

تنبيهات الركاب: لإتاحة تمكين التنبيهات الخاصة بالمناطق التالية أو حالات الطرق أو إلغاء تمكينها (التنبيهات وميزات تنبيه السائق، الصفحة 14).

تنبيه السرعة: لتنبيهك عندما تتجاوز حد السرعة.

نغمة السرعة المخفضة: لتنبيهك عند انخفاض حد السرعة.

ملخص الجولة: لعرض ملخص عن حولتك في نهاية مسار رحلة.

الأماكن المحلية: لعرض المواقع السياحية القريبة من الوجهة.

دليل الخوذة: لعرض التغييرات التي يتم إجراؤها على المتطلبات المتعلقة بالخوذة عند عبور الحدود.

تنبيه حدود البلد: لعرض إشعار عند عبور الحدود الدولية.

معاينة مسار الرحلة: لعرض معاينة للطرق الرئيسية في مسار رحلتك عند بدء الملاحه.

تخطيط الاستراحة: لتذكيرك بأخذ استراحة وعرض الخدمات التالية بعد القيادة لفترة زمنية طويلة. يمكنك تمكين التنبيهات بأخذ استراحة واقتراحات الخدمات التالية أو إلغاء تمكينها.

الكشف عن الحادث تلقائياً: لتمكين نظام الملاحه من اكتشاف الحوادث وإبلاغ جهات الاتصال لحالة الطوارئ عندما يكتشف نظام الملاحه حادثاً (الكشف عن الحوادث وإرسال الإشعارات، الصفحة 14).

رسالة الحادث: لتنبيه جهات الاتصال لحالة الطوارئ الخاصة بك في حال اكتشاف حادث (الكشف عن الحوادث وإرسال الإشعارات، الصفحة 14).

إعدادات شاشة العرض

اختر < عرض.

الشريط المنزلق للسطوع: يمكنك تحريك الشريط المنزلق لضبط سطوع شاشة العرض.

توجيه: لإتاحة تعيين الشاشة إلى عمودي أو أفقي. إذا حددت خيار تلقائي، فسيتم تبديل اتجاه شاشة العرض تلقائياً استناداً إلى الاتجاه الفعلي للجهاز.

وضع الألوان: لتمكينك من اختيار وضع الألوان المناسب للنهار أو الليل. إذا اخترت الخيار تلقائي، فسيبدل الجهاز تلقائياً الألوان لتكون مناسبة للنهار أو الليل بالاستناد إلى الوقت من النهار.

مهلة شاشة العرض: لتمكينك من تعيين مدة وقت الخمول قبل دخول الجهاز في وضع السكون أثناء استخدام طاقة البطارية.

لقطة شاشة: لالتقاط صورة لشاشة الجهاز. يتم تخزين لقطات الشاشة في المجلد Screenshot الموجود في وحدة تخزين الجهاز.

إعدادات النظام

اختر < نظام.

لغة الصوت: لتعيين اللغة للمطالبات الصوتية.

لغة النص: لتعيين كل النصوص الظاهرة على الشاشة إلى اللغة المحددة.

ملاحظة: لا يؤدي تغيير لغة النص إلى تغيير لغة البيانات التي أدخلها المستخدم أو بيانات الخرائط، مثل أسماء الشوارع.

لغة لوحة المفاتيح: لتمكين لغات لوحة المفاتيح.

وحدات: لتعيين وحدات القياس المستخدمة للمسافات.

الوقت الحالي: لتعيين الوقت في الجهاز.

تنسيق الوقت: يسمح لك باختيار وقت شاشة العرض بتنسيق 12 ساعة أو 24 ساعة أو التوقيت العالمي المنسق (UTC).

تنسيق الموقع: لتعيين تنسيق الإحداثيات وبياناتها المستخدمة للإحداثيات الجغرافية.

إعدادات تنسيق الموقع

ملاحظة: لا تغيّر تنسيق الموقع أو نظام إحداثيات بيانات الخريطة إلا إذا كنت تستخدم خريطة أو مخطط يعتمد تنسيق موقع مختلفاً.

اختر < نظام > تنسيق الموقع.

تنسيق الإحداثيات: لتعيين تنسيق الموقع لمعلومات المكان.
تنسيق العرض: لتعيين التنسيق التي ستظهر بها الإحداثيات على الجهاز.
معطيات: لتعيين نظام الإحداثيات الذي تستند إليه الخريطة.
خريطة كروانية: لعرض نظام الإحداثيات الذي يستخدمه الجهاز. نظام الإحداثيات الافتراضي هو WGS 84.

ضبط الوقت

- 1 من القائمة الرئيسية، اختر الوقت.
- 2 حدد خيارًا:
 - لتعيين الوقت تلقائيًا باستخدام معلومات GPS، اختر **تلقائي**.
 - لتعيين الوقت يدويًا، اسحب الأرقام لأعلى أو لأسفل.

الجهاز وإعدادات الخصوصية

اختر  < الجهاز.

حول: يعرض رقم إصدار البرنامج ورقم معرف الوحدة ومعلومات حول العديد من الميزات البرمجية الأخرى.
تأمين الشاشة: لتعيين خيارات لطلب توفير رمز PIN (رقم التعريف الشخصي) في كل مرة تقوم فيها بتشغيل نظام الملاحة (تمكين تأمين الشاشة، الصفحة 53).

تنظيمية: لعرض العلامات والمعلومات التنظيمية.
اتفاقيات ترخيص المستخدم النهائي: لعرض اتفاقيات ترخيص المستخدم النهائي.
ملاحظة: ستحتاج إلى هذه المعلومات عندما تقوم بتحديث برنامج النظام أو شراء بيانات خرائط إضافية.
تراخيص البرنامج: لعرض معلومات ترخيص البرنامج.

الإبلاغ عن بيانات الجهاز: لمشاركة بيانات مجهولة المصدر لتحسين الجهاز.
محفوظات الرحلات: لتمكين الجهاز من تخزين سجلات حول الأماكن التي تزورها. يتيح لك هذا الإجراء عرض سجل الرحلة واستخدام ميزة محفوظات الرحلات واستخدام مسارات الرحلة المقترحة من myTrends™.
إعادة ضبط: لتمكينك من مسح محفوظات الرحلات أو إعادة ضبط الإعدادات أو حذف كل بيانات المستخدم.

تمكين تأمين الشاشة

لمنع الاستخدام غير المصرّح به لجهازك، يمكنك تمكين ميزة تأمين الشاشة التي تتطلب توفير رمز PIN (رقم التعريف الشخصي). عند تمكين الميزة، يجب إدخال رمز PIN لإلغاء تأمين الشاشة كل مرة تشغل فيها الجهاز.

ملاحظة

إذا قمت بتمكين ميزة تأمين الشاشة، فلن يتمكن فريق الدعم في Garmin® من استرداد رمز PIN أو الوصول إلى جهازك. تقع على عاتقك مسؤولية توفير رمز PIN لأي شخص تسمح له باستخدام نظام الملاحة.

1 اختر < الجهاز < تأمين الشاشة.

2 حدد خيارًا:

- لتمكين تأمين الشاشة وتعيين PIN جديد، اختر **يجب إدخال رمز PIN** وأدخل رقم PIN.
- لتغيير رقم PIN الخاص بك، اختر **تغيير رمز PIN**، وأدخل رقم PIN.
- لإلغاء تمكين تأمين الشاشة، امسح خانة الاختيار **يجب إدخال رمز PIN**.

استعادة الإعدادات

يمكنك استعادة فئة من الإعدادات أو كل الإعدادات إلى قيم المصنع الافتراضية.

1 اختر .

2 إذا لزم الأمر، اختر فئة إعدادات.

3 اختر  < استعادة.

إدارة البيانات

يتضمن الجهاز فتحة بطاقة ذاكرة لتخزين البيانات الإضافية.
ملاحظة: إن الجهاز متوافق مع Windows® 7 والإصدارات الأحدث منه ومع Mac® OS 10.7 والإصدارات الأحدث منه.

حول بطاقات الذاكرة

يمكنك شراء بطاقات ذاكرة من أحد موردي الأجهزة الإلكترونية، أو شراء برنامج خرائط Garmin محمّل مسبقاً من (www.garmin.com). يمكن استخدام بطاقات الذاكرة لتخزين ملفات مثل الخرائط ونقاط الاهتمام.

تثبيت بطاقة ذاكرة للخرائط والبيانات

يمكنك تثبيت بطاقة ذاكرة لزيادة سعة تخزين الخرائط وبيانات أخرى على جهازك. يمكنك شراء بطاقات ذاكرة من مورّد الأجهزة الإلكترونية. يجب أن تستخدم بطاقات الذاكرة تهيئة نظام ملف exFAT.

- 1 حدد فتحة بطاقة ذاكرة الذاكرة والبيانات والخريطة على جهازك (*zūmo® XT3 - 6 in*. نظرة عامة على الجهاز، الصفحة 6).
- 2 أدخل بطاقة ذاكرة في الفتحة.
- 3 اضغط عليها حتى تسمع صوتاً.

توصيل الجهاز بالحاسوب

يمكنك توصيل الجهاز بالحاسوب باستخدام كبل USB.

- 1 قم بتوصيل الطرف الصغير من كبل USB بالمنفذ الموجود في الجهاز.
- 2 قم بتوصيل الطرف الأكبر من كبل USB بمنفذ في الحاسوب.
- 3 من جهاز zūmo® الخاص بك، اختر **اضغط على الشعار للاتصال بالحاسوب**.
تظهر صورة لجهازك المتصل بالحاسوب على شاشة الجهاز.
وفقاً لنظام تشغيل الحاسوب، يظهر الجهاز كجهاز محمول أو محرك أقراص قابل للإزالة أو وحدة تخزين قابلة للإزالة.

نقل ملفات GPX من الحاسوب

قد تتطلب حواسيب Apple® برامج إضافية تابعة لجهات خارجية مثل Android File Transfer لقراءة الملفات وكتابتها على هذا الجهاز. إذا سبق أن أنشأت مسارات رحلة تريد استخدامها على جهازك، فيمكنك نقل ملفات GPX من الحاسوب مباشرة.

- 1 قم بتوصيل الجهاز بالحاسوب (*توصيل الجهاز بالحاسوب*، الصفحة 54).
- 2 يظهر الجهاز كجهاز محمول.
- 3 على الحاسوب، افتح مستعرض الملفات.
- 4 اختر ملف GPX.
- 5 اختر **تحرير > نسخ**.
- 6 استعرض مجلد GPX على الجهاز.
- 7 اختر **تحرير > لصق**.

نقل بيانات من الحاسوب

- 1 قم بتوصيل الجهاز بالحاسوب (*توصيل الجهاز بالحاسوب*، الصفحة 54).
- 2 وفقاً لنظام تشغيل الحاسوب، يظهر الجهاز كجهاز محمول أو محرك أقراص قابل للإزالة أو وحدة تخزين قابلة للإزالة.
- 3 على الحاسوب، افتح مستعرض الملفات.
- 4 حدد ملفاً.
- 5 اختر **تحرير > نسخ**.
- 6 استعرض للوصول إلى مجلد على الجهاز.
- 7 **ملاحظة:** بالنسبة لمحرك أقراص قابل للإزالة أو وحدة تخزين، لا يجب أن تضع الملفات في مجلد Garmin.
- 8 اختر **تحرير > لصق**.

فصل كبل USB

إذا كان جهازك متصلاً بالحاسوب كجهاز أو وحدة تخزين قابلة للإزالة، فينبغي عليك أن تفصل جهازك بأمان من الحاسوب لتجنب فقدان البيانات. إذا تم توصيل جهازك بالحاسوب يعمل بنظام Windows® يعمل بنظام كجهاز محمول، فليس من الضروري فصله بأمان.

- 1 أكمل أحد الإجراءات:
 - بالنسبة إلى الحواسيب التي تعمل بنظام Windows، اختر رمز **إزالة الأجهزة بأمان** في علبة النظام واختر جهازك.
 - بالنسبة إلى الحواسيب التي تعمل بنظام Apple®، اختر الجهاز، ثم اختر **الملف > إخراج**.
- 2 افصل الكبل من الحاسوب.

معلومات الجهاز

عرض المعلومات التنظيمية ومعلومات الامتثال على الملصق الإلكتروني

1 من قائمة الإعدادات، اسحب إلى أسفل القائمة.

2 اختر الجهاز > تنظيمية.

المواصفات

مقاوم للمياه	IEC 60529 IPX7 ¹
نطاق درجات حرارة التشغيل	من -15 إلى 55 درجة مئوية (من 5 إلى 131 درجة فهرنهايت)
نطاق درجة حرارة الشحن	من 0 إلى 45 درجة مئوية (من 32 إلى 113 درجة فهرنهايت)
إدخال الطاقة (كبل الطاقة للمركبة أو الدراجة البخارية أو مصدر طاقة خارجي)	من 12 إلى 18 فولت من التيار المستمر
نوع البطارية	بطارية ليثيوم أيون
نطاق فولتية البطارية	من 3,5 فولت إلى 4,2 فولت
الترددات اللاسلكية وقوة الإرسال وفقاً للاتحاد الأوروبي	2400 - 2483,5 ميجاهرتز: > 20 ديسيبل مللي واط 5150 - 5250 ميجاهرتز: > 23 ديسيبل مللي واط 5250 - 5350 ميجاهرتز: > 23 ديسيبل مللي واط 5470 - 5725 ميجاهرتز: > 23 ديسيبل مللي واط 5725 - 5850 ميجاهرتز: > 23 ديسيبل مللي واط
معدل الامتصاص النوعي وفقاً للاتحاد الأوروبي	A05115: > 0,411 واط/كجم للطرف، > 0,411 واط/كجم للجزء العلوي من حسمك A05116: > 0,429 واط/كجم للطرف، > 0,429 واط/كجم للجزء العلوي من حسمك

شحن الجهاز

ملاحظة: يجب أن يتم شحن هذا المنتج من الفئة III من خلال مصدر طاقة LPS.

بإمكانك شحن البطارية الموجودة في الجهاز لديك باستخدام أي أسلوب من الأساليب التالية.

• ثبت الجهاز في أداة التركيب واعمد إلى توصيلها بمصدر الطاقة في المركبة.

ملاحظة

احرص على عدم توصيل الجهاز مباشرة بكبل مصدر الطاقة في المركبة.

• توصيل الجهاز بملحق محول طاقة اختياري، مثل محول الطاقة الجداري.

يمكنك شراء محوّل AC-DC من Garmin® معتمد ملائم للاستخدام في المنزل أو المكتب من أحد وكلاء Garmin أو عبر www.garmin.com. قد يصبح شحن الجهاز بطيئاً أثناء اتصاله بمحول طرف ثالث.

¹ يتحمل الجهاز تعرضه للماء بشكل عرضي حتى عمق 1 متر لـ 30 دقيقة كحد أقصى. لمزيد من المعلومات، انتقل إلى www.garmin.com/waterrating.

صيانة الجهاز

مركز الدعم التابع لـ Garmin®

انتقل إلى support.garmin.com للحصول على مساعدة ومعلومات مثل دلائل المنتجات والأسئلة المتداولة ومقاطع الفيديو ودعم العملاء.

تحديثات الخرائط والبرامج

الحصول على أفضل تجربة ملاحية، عليك الحفاظ على الخرائط والبرامج محدثة على جهازك. توفر تحديثات الخرائط التغييرات الأحدث المتاحة للطرق والمواقع التي يستخدمها جهازك. إنَّ تحديث الخرائط باستمرار يساعد جهازك في العثور على المواقع التي تمت إضافتها حديثاً واحتساب مسارات الرحلة بشكل أدق. إنَّ حجم تحديثات الخرائط كبير وقد يستغرق ساعات عدة ليكتمل.

توفر تحديثات البرنامج تغييرات وتحسينات لمزايا الجهاز وعملياته.

يمكنك تحديث الجهاز باتباع طريقتين.

- يمكنك توصيل الجهاز بشبكة Wi-Fi® للتحديث مباشرةً على الجهاز (موصى به). يسمح لك هذا الخيار بتحديث الجهاز بشكل ملائم من دون إنشاء اتصال بينه وبين الحاسوب.
- يمكنك توصيل الجهاز بحاسوب وتحديثه باستخدام تطبيق (Garmin Express™) (garmin.com/express).

تحديث الخرائط والبرامج باستخدام شبكة Wi-Fi®

ملاحظة

قد تتطلب تحديثات الخرائط والبرامج أن يقوم الجهاز بتنزيل ملفات كبيرة. تنطبق حدود البيانات أو الرسوم العادية التي يفرضها مزود خدمة الإنترنت. اتصل بمزود خدمة الإنترنت للحصول على مزيد من المعلومات عن حدود البيانات أو الرسوم.

يمكنك تحديث الخرائط والبرامج عبر إنشاء اتصال بين الجهاز وشبكة Wi-Fi توفر وصولاً إلى الإنترنت. يسمح لك ذلك بالحفاظ على الجهاز محدثاً من دون توصيله بحاسوب.

1 أنشئ اتصالاً بين الجهاز وشبكة Wi-Fi (الاتصال بشبكة Wi-Fi®، الصفحة 56).

عندما يكون الجهاز متصلاً بشبكة Wi-Fi، فسيبحث عن التحديثات المتوفرة. عند توفر تحديث، تظهر الرسالة  على رمز  في القائمة الرئيسية.

2 اختر < التحديثات.

يتحقق الجهاز من توفر تحديثات. عندما يتوفر تحديث، تظهر الرسالة **التحديث متوفر** أسفل خريطة أو برنامج.

3 حدد خياراً:

• لتثبيت كل التحديثات المتوفرة، اختر **تثبيت الكل**.

• لتثبيت تحديثات الخريطة فقط، اختر **خريطة < تثبيت الكل**.

• لتثبيت تحديثات البرنامج فقط، اختر **برنامج < تثبيت الكل**.

4 اقرأ اتفاقيات الترخيص واختر **قبول الجميع** للموافقة على كل الاتفاقيات.

ملاحظة: إذا لم توافق على أحكام الترخيص، فيمكنك اختيار رفض. يمنع هذا عملية التحديث. لا يمكنك تثبيت التحديثات إلى أن توافق على اتفاقيات الترخيص.

5 باستخدام كبل USB المضمن، قم بتوصيل الجهاز بمصدر طاقة خارجية واختر **متابعة (سحب الجهاز، الصفحة 55)**.

للحصول على أفضل النتائج، يوصي باستخدام شاحن USB يعلّق على الحائط يوفر إخراج طاقة بقدرة 2 أمبير على الأقل. قد يكون الكثير من محولات طاقة USB للهواتف الذكية أو الأجهزة اللوحية أو أجهزة الوسائط المحمولة متوافقة.

6 أبقِ الجهاز متصلاً بمصدر طاقة خارجية وأبقه ضمن نطاق شبكة Wi-Fi حتى اكتمال عملية التحديث.

تلميح: إذا تم قطع تحديث خريطة أو إلغاؤه قبل الاكتمال، فقد يتم فقدان بعض بيانات الخريطة من الجهاز. لإصلاح بيانات الخريطة المفقودة، عليك تحديث الخرائط مرة أخرى باستخدام Wi-Fi أو Garmin Express™.

الاتصال بشبكة Wi-Fi®

في المرة الأولى التي تشغّل فيها الجهاز، سيعرض مطالبة للاتصال بشبكة Wi-Fi. يمكنك أيضاً الاتصال بشبكة Wi-Fi باستخدام قائمة الإعدادات.

1 اختر < Wi-Fi.

2 عند الضرورة، اختر **Wi-Fi** لتمكين تقنية Wi-Fi.

3 اختر **البحث عن شبكات**.

يعرض الجهاز قائمة بشبكات Wi-Fi القريبة.

4 اختر شبكة.

5 إذا لزم الأمر، أدخل كلمة المرور الخاصة بالشبكة واختر **تم**.

يتصل الجهاز بالشبكة ويتم إضافة هذه الأخيرة إلى قائمة الشبكات المحفوظة. يُعيد الجهاز الاتصال بهذه الشبكة تلقائياً عندما يكون ضمن نطاق الاتصال.

تحديث الخرائط والبرنامج باستخدام Garmin Express™

يمكنك استخدام تطبيق Garmin Express لتنزيل آخر التحديثات للبرامج والخرائط وتثبيتها على جهازك.

- 1 إذا لم يكن تطبيق Garmin Express مثبتًا على الحاسوب، فانتقل إلى garmin.com/express واتبع التعليمات التي تظهر على الشاشة لثبيته.
- 2 افتح تطبيق Garmin Express.
- 3 قم بتوصيل الجهاز بالحاسوب باستخدام كبل USB. يجب توصيل الطرف الصغير للكبل بمنفذ USB ① على جهاز zūmo® والطرف الكبير بمنفذ USB متوفر في الحاسوب.

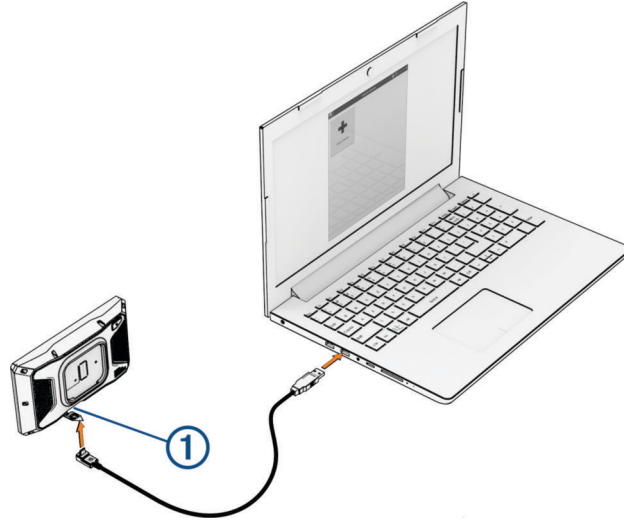

- 4 من جهاز zūmo، اختر **اضغط على الشعار للاتصال بالحاسوب**.
- 5 في تطبيق Garmin Express، اختر **إضافة جهاز**.
- 6 انقر فوق **إضافة الجهاز**، واتبع التعليمات التي تظهر على الشاشة لإضافة الجهاز إلى تطبيق Garmin Express. عند اكتمال الإعداد، يعرض تطبيق Garmin Express التحديثات المتوفرة لجهازك.

ثمة تحديثات متوفرة

تاريخ واسم آخر عملية تحقق: للتو

الوقت المقدر للتثبيت: ساعة واحدة و ٣٧ دقيقة/دقائق

[عرض التفاصيل](#)

[تثبيت الكل](#)

- 7 حدد خيارًا:
 - لتثبيت كل التحديثات المتوفرة، انقر فوق **تثبيت الكل**.
 - لتثبيت تحديث معين، انقر فوق **عرض التفاصيل**، ثم انقر فوق **تثبيت** إلى جانب التحديث الذي ترغب في تثبيته.
 يقوم تطبيق Garmin Express بتنزيل التحديثات على جهازك وتثبيتها. إنَّ حجم تحديثات الخرائط كبير جدًا، وقد تستغرق هذه العملية وقتًا طويلًا في حال كانت الاتصالات بالإنترنت أبطأ من المعتاد.
- ملاحظة:** إذا كان حجم تحديث الخريطة أكبر من المساحة المتوفرة في التخزين الداخلي للجهاز، فقد يطالبك البرنامج بتثبيت بطاقة microSD® في الجهاز لإضافة مساحة تخزين (تثبيت بطاقة ذاكرة للخرائط والبيانات، الصفحة 54).
- 8 اتبع التعليمات التي تظهر على الشاشة أثناء عملية التحديث لإنهاء تثبيت التحديثات. على سبيل المثال، قد يطلب منك تطبيق Garmin Express فصل جهازك وإعادة توصيله أثناء عملية التحديث.

العناية بالجهاز

ملاحظة

تجنب إسقاط جهازك.

لا تقم بتخزين الجهاز في أماكن تتعرض لدرجات حرارة مرتفعة جدًا لفترة زمنية طويلة، لأن ذلك قد يؤدي إلى حدوث تلف دائم للجهاز. لا تستخدم بئاتاً أداةً صلبةً أو حادةً لتشغيل شاشة اللمس، وإلا نتج ضرر عن ذلك.

تنظيف العلبة الخارجية

ملاحظة

تجنب استخدام المنظفات الكيماوية والمواد المذيبة التي قد تتلف المكونات البلاستيكية.

- 1 نَظِّفِ العَلْبَةَ الخَارِجِيَّةَ للجهاز (وليس شاشة اللمس) باستخدام قطعة قماش مبللة بمسحوق تنظيف خفيف.
- 2 امسح الجهاز لتجفيفه.

تنظيف شاشة اللمس

- 1 استخدم قطعة قماش ناعمة ونظيفة وخالية من الوبر.
- 2 إذا لزم الأمر، بلل قليلاً قطعة القماش بالماء.
- 3 في حال استخدام قطعة قماش مبللة، قم بإيقاف تشغيل الجهاز وافصله عن الطاقة.
- 4 امسح شاشة اللمس برفق باستخدام قطعة قماش.

إعادة تشغيل الجهاز

يمكنك إعادة تشغيل الجهاز إذا توقف عن العمل.
اضغط باستمرار على زر الطاقة لمدة 12 ثانية.

استكشاف الأخطاء وإصلاحها

جهازي لا يلتقط إشارات الأقمار الصناعية

- تأكد من إيقاف تشغيل محاكي GPS (إعدادات الملاحة، الصفحة 51).
- خذ الجهاز خارج المواقف المسقفة وبعيداً عن المباني والأشجار المرتفعة.
- لا تتحرك لعدة دقائق.

لا يتصل جهازي بهاتف

- اختر < هاتف، وتأكد من اقتران هاتفك بنظام الملاحة.
- قم بتمكين تقنية Bluetooth اللاسلكية على هاتفك، وضع الهاتف ضمن مسافة 10 أمتار (33 قدمًا) من الجهاز.
- تحقق من توافق هاتفك.
- انتقل إلى الموقع www.garmin.com/bluetooth للحصول على مزيد من المعلومات.
- أكمل عملية الإقران مرة أخرى.
- لتكرار عملية الإقران، عليك إلغاء إقران هاتفك بالجهاز (قطع اتصال جهاز Bluetooth، الصفحة 37)، وإكمال عملية الإقران (الإقران بالهاتف الذكي، الصفحة 35).

لا يتصل جهازي بجهة الاتصال لحالة الطوارئ الخاصة بي

تحذير

يتيح لك الجهاز إرسال موقعك إلى جهة اتصال لحالة الطوارئ. هذه ميزة إضافية ولا يجب الاعتماد عليها كوسيلة أساسية للحصول على المساعدة في حالة الطوارئ. لا يتصل تطبيق Tread® بخدمات الطوارئ بالنيابة عنك.

- إذا كان جهازك لا يتصل بجهة الاتصال لحالة الطوارئ الخاصة بك، فيمكنك تجربة هذه الخيارات.
- تحقق من أن نظام الملاحة zūmo® موصول بمصدر طاقة خارجي متوافق، مثل الحامل المضمن أو باستخدام كبل USB (التثبيت، الصفحة 9).
- تحقق من أن نظام الملاحة zūmo متصل بتطبيق Tread على هاتفك الذكي باستخدام تقنية Bluetooth اللاسلكية (الإقران بالهاتف الذكي، الصفحة 35).
- تحقق من أن هاتفك الذكي موحود ضمن نطاق تغطية الشبكة حيث تكون البيانات متوفرة.
- تحقق من أن ميزة الكشف عن الحادث تلقائيًا وميزة رسالة الحادث ممكنتان على نظام الملاحة zūmo (إعدادات المساعدة الخاصة بالسائق، الصفحة 52).
- تحقق من إعداد جهة اتصال لحالة الطوارئ باستخدام تطبيق Tread على هاتفك الذكي (إعداد جهة اتصال لحالة الطوارئ، الصفحة 15).
- تحقق من أن هاتف جهة الاتصال في حال حصول حادث قادر على تلقي رسائل نصية أو بريد إلكتروني.

لا تبقى بطاريتي مشحونةً لمدة طويلة

- خفّض سطوع الشاشة (إعدادات شاشة العرض، الصفحة 52).
- قسّر وقت مهلة شاشة العرض (إعدادات شاشة العرض، الصفحة 52).
- خفّض مستوى الصوت (ضبط مستوى الصوت، الصفحة 7).
- أوقف تشغيل راديو Wi-Fi أثناء عدم تشغيله (إعدادات Wi-Fi، الصفحة 51).
- ضع الجهاز في وضع توفير الطاقة عند عدم استخدامه (تشغيل الجهاز أو إيقاف تشغيله، الصفحة 6).
- أبق الجهاز بعيداً عن درجات الحرارة الشديدة الارتفاع.
- لا تعرض الجهاز لضوء الشمس المباشر.

تعذّر تثبيت أداة الالتصاق على حاحب الريح

- 1 نظّف أداة الالتصاق وحاحب الريح باستخدام مواد كحولية.
- 2 حفف باستخدام قطعة قماش نظيفة وحافة.
- 3 ربّب أداة الالتصاق (تركيب جهازك في سيارة، الصفحة 12).

لا يظهر جهازي كجهاز محمول أو محرك أقراص قابل للإزالة أو وحدة تخزين على الحاسوب

- 1 افصل كبل USB عن الحاسوب.
 - 2 قم بإيقاف تشغيل الجهاز.
 - 3 قم بتوصيل كبل USB بجهازك وبمنفذ USB على الحاسوب.
- تلميح:** يجب توصيل كبل USB بمنفذ USB على الحاسوب، وليس بلوحة وصل USB. يعمل الجهاز تلقائيًا وينتقل إلى وضع بروتوكول نقل الوسائط أو وضع تخزين USB كبير السعة. تظهر صورة لجهازك المتصل بالحاسوب على شاشة الجهاز.

إذا كان لديك عدة محركات أقراص شبكة مخططة على الحاسوب، فقد يواجه Windows® مشكلة في تعيين أحرف محرك الأقراص على محركات Garmin®. للمزيد من المعلومات عن تعيين أحرف الأقراص، راجع ملف التعليمات الخاص بنظام التشغيل الذي تستخدمه.

إن **Garmin**® وشعار **Garmin** و**zūmo**® و**inReach**® و**TracBack**® و**Tread**® هي علامات تجارية لشركة **Garmin Ltd.** أو شركاتها التابعة، مسجلة في الولايات المتحدة الأمريكية وفي بلدان أخرى. إن **Garmin Adventurous Routing**™ و**Garmin Catalyst**™ و**Garmin Express**™ و**Garmin Messenger**™ و**Garmin Performance Package**™ و**Garmin PowerSwitch**™ و**myTrends** هي علامات تجارية لشركة **Garmin Ltd.** أو شركاتها التابعة. لا يجوز استخدام هذه العلامات التجارية من دون الحصول على إذن صريح من **Garmin**. تُعتبر **Apple**® و**Mac**® علامتان تجاريتان لشركة **Apple Inc.** مسجلتان في الولايات المتحدة الأمريكية وفي بلدان ومناطق أخرى. إن علامة **Bluetooth**® المكتوبة وشعاراتها هي ملك **Bluetooth SIG, Inc.**، وأي استخدام لمثل هذا الاسم من قبل **Garmin** يخضع لترخيص. **microSD**® وشعار **microSD** هما علامتان تجاريتان لشركة **SD-3C, LLC. Tripadvisor** هي علامة تجارية مسجلة لشركة **USB Implementers Forum**. إن **Windows**® هي علامة تجارية مسجلة لشركة **Microsoft Corporation** في الولايات المتحدة وفي بلدان أخرى. **Wi-Fi**® هي علامة تجارية مسجلة لشركة **Wi-Fi Alliance**. تعود الأسماء التجارية والعلامات التجارية الأخرى إلى مالكيها المحددين.