

GARMIN®

ZÜMO® XT3

Motorfietsnavigeerder

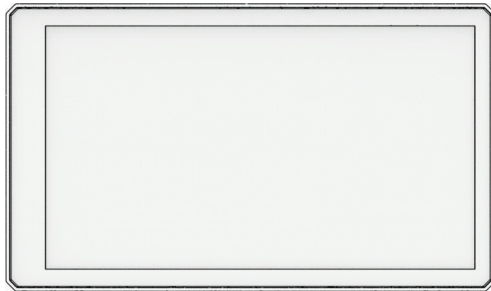

Gebruikershandleiding

Inhoudsopgawe

Spring weg.....	6	Hoe om die Garmin Messenger-toepassing te gebruik.....	17
zūmo [®] XT3 - 6 in.-toesteloorsig.....	6	Hoe om 'n plasing in die Garmin Messenger-toepassing te skep.....	17
zūmo [®] XT3 - 4.7 in. Toesteloorsig.....	6	Hoe om boodskappe in die Garmin Messenger-toepassing uit te vee....	18
Aan- of Afskakel van die Toestel.....	7	Besigtig Kennisgewings vir die Valhelmwet.....	18
Sluiting en Ontsluiting van die aanraakskerm.....	7	Soek na Valhelmwette.....	18
Verkry GPS-seine.....	7	Navigeer na Jou Bestemming.....	19
Statusbalk-ikone.....	7	Roetes.....	19
Gebruik die Op-skerm-knoppies.....	7	Begin 'n roete.....	19
Verstel die volume.....	8	Gaan op 'n roete met behulp van Garmin Adventurous Routing™.....	19
Gebruik van die Oudiovermenger.....	8	Hoe om 'n roete na 'n punt op die kaart te begin.....	19
Verstelling van Skermhelderheid.....	8	Gaan Huis toe.....	20
Installasie.....	9	Bepanning van 'n roete.....	20
Montering van jou toestel op 'n motorfiets.....	9	Jou roete op die kaart.....	20
Aangedrewe Motorfietsmontering....	9	Aktiewe Baanleiding.....	21
Installeer van die handvatselbasis..	10	Bekyk draaie en aanwysings.....	21
Hoe om die staandermontering te installeer.....	11	Besigtiging van die Volledige Roete op die Kaart.....	21
Installasie van Jou Toestel in die Motorfietsmontering.....	12	Aankoms by Jou Bestemming.....	21
Verwydering van jou toestel uit die motorfietsmontering.....	12	Parkering Naby Jou Bestemming....	22
Montering van Jou Toestel in 'n Motorvoertuig.....	12	Ritopsomming.....	22
Ryerbewustheidskenmerke en -waarskuwings.....	14	Verander Jou Aktiewe Roete.....	22
Ontspers of Verspers van Ryerwaarskuwings.....	14	Voeg 'n ligging by jou roete.....	22
Rooilig- en spoedkamas.....	14	Vorm Jou Roete.....	22
Insidentbespeuring en -kennisgewings.....	14	Gebruik 'n Ompad.....	23
Opstel van 'n Noodkontak.....	15	Stop van die Roete.....	23
Kansellering van 'n Insidentkennisgewing.....	15	Vermy Verdragings, Tolgeld en Gebiede.....	23
Versperring van Insidentkennisgewings.....	15	Vermy Verkeersverdragings op Jou Roete.....	23
inReach [®] Afstandbeheer.....	15	Vermyding van padkenmerke.....	23
Koppeling van 'n inReach [®] toestel... SOS.....	16	Vermy tolpaai.....	23
Garmin Messenger™ Toepassing.....	16	Pasgemaakte vermydings.....	23
		Nagaan van Brandstof.....	24
		Ontspers tans Nasporing van Brandstof.....	24
		Stel tans 'n lae brandstof-waarskuwing.....	24
		Herstel van die Brandstoftekafstand.....	24
		Ontspers Dinamiese brandstofpunte.....	24

Gebruik van die kaart..... 25

Kaartnutsmiddels.....	25
Besigtig 'n Kaartnutsmiddel.....	25
Vorentoe.....	26
Besigtig Opkomende Liggings.....	26
Verpersoonliking van die Vorentoe-kategorieë.....	26
Stede vorentoe.....	26
Besigtig opkomende stede en afritdienste.....	26
Ritinligting.....	26
Besigtig Ritdata vanaf die Kaart.....	26
Bekyk Ritdata.....	26
Herstel van ritinligting.....	26
Hoe om verkeersinligting te bekyk.....	27
Verpersoonliking van die Kaart.....	27
Verpersoonliking van die Kaartlae.....	27
Verander die Kaartdataveld.....	28
Hoe om die kaartkortpaaie te verander.....	28
Verander die kaartperspektief.....	28
Hoe om die kaartstreek te verander.....	28

Vind en Berg Liggings..... 29

Belangepunte.....	29
Vind van 'n ligging met gebruik van soekbalk.....	29
Vind van 'n Ligging volgens Kategorie.....	29
Navigeer na belangepunte binne 'n plek.....	30
Liggingsoekresultate.....	30
Wysig die Soekgebied.....	30
Parkering.....	31
Vind Parkering Naby Jou Huidige Ligging.....	31
Vind Parkering Naby 'n Gespesifiseerde Ligging.....	31
Soeknutsmiddels.....	31
Vind van 'n Adres.....	31
Vind 'n Kruising.....	31
Vind 'n ligging deur middel van koördinate.....	31
Vind nasionale parke.....	32
Om Ultimate Campgrounds belangepunte te vind.....	32

Tripadvisor®.....	32
Om Tripadvisor® belangepunte te vind.....	32
Gewilde plekke.....	33
Besigtig Liggings wat Onlangs Gevind is.....	33
Wis van Lys Liggings wat Onlangs Gevind is.....	33
Sien die Huidige Ligginginligting.....	33
Vind Nooddienste en Brandstof.....	33
Kry Aanwysings na jou Huidige Ligging.....	33
Byvoeging van 'n Kortpad.....	33
Verwydering van 'n Kortpad.....	33
Berg Liggings.....	34
Berg 'n ligging.....	34
Berg jou huidige ligging.....	34
Wysiging van 'n Gebergde Ligging.....	34
Hoe om jou gestoorde items te sien... 34	
Hoe om 'n gestoorde item te deel... 34	
Sinchronisering van Garmin®-rekeningdata.....	35

Voertuigprofile..... 36

Wissel die voertuigprofiel.....	36
Byvoeg van 'n voertuigprofiel.....	36
Wysig 'n voertuigprofiel.....	36

Regstreekse Dienste, Verkeer en Slimfoonkenmerke..... 37

Paring met jou slimfoon.....	37
Paring van 'n koordlose kopstuk.....	37
Slimkennisgewings.....	37
Ontvang Kennisgewings.....	37
Besigtig die Lys Kennisgewings.....	38
Vryhand-oproepe.....	38
Maak van 'n Oproep.....	38
Gebruik In-oproep-opsies.....	39
Ontkoppel 'n Bluetooth® toestel.....	39
Skrap 'n gepaarde foon.....	39

Gebruik van die Toepassings..... 40

Garmin Performance-toepassing.....	40
Intekening op 'n Garmin Performance Package™.....	40
Hoe om 'n baansessie te begin.....	41

Hoe om 'n versnelwedrensessie te begin.....	42	Om 'n rit te boekmerk.....	50
Oorhelhoeke.....	43	Om fantastiese ritte te sinchroniseer.....	51
Garmin PowerSwitch™ Toepassing.....	43	Om 'n geboekmerkte rit te navigeer.....	51
Om 'n kragkakelaar te aktiveer.....	43	Musiekspeler.....	51
Om alle skakelaars af te skakel.....	44	Voeg die Musiekspelernutsmiddel by die Kaart.....	51
Om 'n knoppie te verpersoonlik.....	44	Verander die Mediabron.....	51
Toekenning van 'n skakelaar aan 'n kontrole-inset.....	44	Spore.....	52
Om 'n verpersoonlikte uitleg by te voeg.....	44	Aantekening van spore.....	52
Roetines.....	45	TracBack®.....	52
Radio.....	45	Volg van jou onlangse spoor.....	52
Om 'n voorafopgestelde stasie te kies.....	46	Stoor jou onlangse spoor as 'n roete.....	52
Om 'n radiokanaal te kies.....	46	Besigtig Verkeer op die Kaart.....	52
Om die onderdrukking te verstel.....	46	Soek vir Verkeersvoorvalle.....	52
Om 'n pasgemaakte voorafopgestelde radio by te voeg.....	46	Kyk na die weervoorspelling.....	52
Om 'n Roger-toon te kies.....	46	Besigtig die weerradar.....	52
Afskakel van die radio.....	46	Besigtig Vorige Roetes en Bestemmings.....	53
Ontspers Druk-vir-praat met 'n kopstuk.....	46	Instellings.....	54
Om jou stem uit te saai.....	46	Foon- en kopstukinstellings.....	54
Om die radiovolume te verstel.....	47	Telefooninstellings.....	54
Radio-instellings.....	47	Kopstukinstellings.....	54
Groeprit.....	47	Wi-Fi® Instellings.....	54
Hoe om 'n selfoongroeprit te begin.....	47	Kaart-instellings.....	54
Hoe om 'n groeprit te begin.....	47	Navigasie-instellings.....	54
Om by 'n groeprit aan te sluit.....	47	Verkeersinstellings.....	55
Om weer by 'n onlangse groeprit aan te sluit.....	48	Stel 'n Nagebootste Ligging in.....	55
Om ryers by 'n radiogroeprit te voeg.....	48	Bestuurderbystandinstellings.....	55
Om 'n boodskap uit te saai.....	48	Vertoonskerminstallings.....	55
Om 'n ligging uit te saai.....	48	Stelselinstellings.....	55
Om 'n groepritkennisgewing te bekyk.....	48	Posisieformaatinstellings.....	56
Om 'n groeprit te verlaat.....	48	Instel van die Tyd.....	56
Groepritinstellings.....	48	Toestel- en Privaatheidsinstellings.....	56
Stuurkontrole.....	49	Aktivering van die skermslot.....	56
Hoe om die knoppies op te stel.....	49	Herstel van Instellings.....	56
Koordlose kameras.....	49	Databestuur.....	58
Hoe om die toestel met 'n draadlose kamera te paar.....	49	Omtrent Geheuekaarte.....	58
Besigtig die koordlose kamera.....	49	Installasie van 'n Geheuekaart vir Kaarte en Data.....	58
Fantastiese ritte.....	50	Verbind die toestel aan jou rekenaar... ..	58
		Oordra van GPX-lêers vanaf jou rekenaar.....	58

Oordra van data vanaf jou rekenaar....	58
Ontkoppel die USB-kabel.....	58

Toestelinligting..... 60

Besigtig regulatoriese en nakomingsinligting vir e-etiket.....	60
Spesifikasies.....	60
Laaivereistes.....	0
Informações de Radiocomunicação.....	0
Laai van die Toestel.....	60

Toestelonderhoud..... 61

Garmin® steunsentrum.....	61
Kaart- en Sagtewarebywerkings.....	61
Bywerking van kaarte en sagteware met behulp van 'n Wi-Fi® netwerk....	61
Bywerking van kaarte en sagteware met Garmin Express™	62
Toestelsorg.....	63
Skoonmaak van die Buitenste Omhulsel.....	63
Skoonmaak van die aanraakskerm.....	63
Herbegin die toestel.....	63

Foutopsporing..... 64

My toestel verkry nie satellietseine nie.....	64
My toestel verbind nie aan my foon nie.....	64
My toestel kontak nie my noodkontak nie.....	64
My battery bly nie vir baie lank gelaai nie.....	64
Die suigdop wil nie op die windskerm bly nie.....	64
My toestel verskyn nie as óf 'n draagbare toestel óf 'n verwyderbare skyf of volume op my rekenaar nie.....	64

Spring weg

⚠ WAARSKUWING

Sien die *Belangrike Veiligheids- en Produkinligting*-gids in die produkhouer vir produkwaarskuwings en ander belangrike inligting.

- 1 Verbind aan 'n Wi-Fi® netwerk (*Verbind aan 'n Netwerk van Wi-Fi®*, bladsy 61)(opsioneel).
- 2 Paar jou Bluetooth® foon en kopstuk (*Paring met jou slimfoon*, bladsy 37) (opsioneel).
- 3 Werk die kaarte en sagteware op jou toestel by (*Kaart- en Sagtewarebywerkings*, bladsy 61).
- 4 Verkry GPS-seine (*Verkry GPS-seine*, bladsy 7).
- 5 Monteer die toestel en koppel dit aan krag (*Installasie*, bladsy 9).
- 6 Verstel die skerm se helderheid (*Verstelling van Skermhelderheid*, bladsy 8).
- 7 Navigeer na jou bestemming (*Begin 'n roete*, bladsy 19).

zūmo® XT3 - 6 in.-toesteloorsig

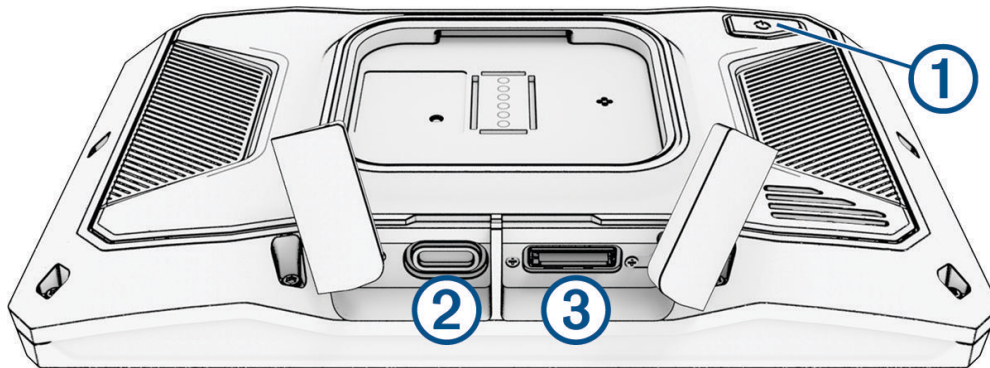

①	Kragknoppie
②	USB-C®-poort vir krag en data
③	microSD® geheuekaartgleuf

zūmo® XT3 - 4.7 in. Toesteloorsig

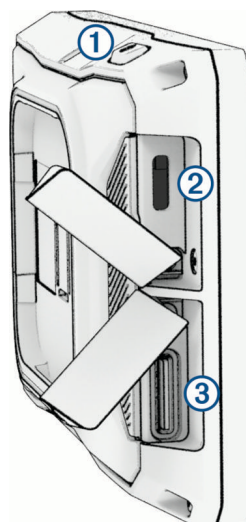

①	Kragknoppie
②	USB-C®-poort vir krag en data
③	microSD® geheuekaartgleuf

Aan- of Afskakel van die Toestel

- Om die toestel aan te skakel, druk die kragknoppie, of koppel die toestel aan krag.
- Om die toestel in kragspaarmodus te plaas, druk die kragknoppie terwyl die toestel aan is.
Terwyl dit in kragspaarmodus is, is die skerm af en gebruik die toestel baie min krag, maar dit kan onmiddellik vir gebruik aankom.
WENK: Jy kan jou toestel vinniger laai deur dit in kragspaarmodus te plaas terwyl jy die battery laai.
- Om die toestel heeltemal af te skakel, hou die kragknoppie in totdat 'n aanporboodskap op die skerm verskyn en kies **Skakel Af**.
Die aanporboodskap verskyn na vyf sekondes. Indien jy die kragknoppie laat los voordat die aanporboodskap verskyn, gaan die toestel kragspaarmodus binne.

Sluiting en Ontsluiting van die aanraakskerm



Jy kan die aanraakskerm sluit om ongewenste interaksie tydens jou rit te voorkom. Dit kan nuttig wees as dit reën en in ander omgewingsituasies wat die aanraakskerm kan beïnvloed.

- Om die aanraakskerm te sluit, hou die kragknoppie in totdat 'n aanporboodskap op die skerm verskyn en kies **Sluit Skerm**.
Die aanporboodskap verskyn na vyf sekondes. Indien jy die kragknoppie laat los voordat die aanporboodskap verskyn, gaan die toestel kragspaarmodus binne.
- Om die aanraakskerm te ontsluit, druk die kragknoppie.

Verkry GPS-seine









Wanneer jy jou navigasietoestel aanskakel, moet die GPS-ontvanger satellietdata versamel en die huidige ligging vasstel. Die tyd wat benodig word om satellietseine op te spoor, wissel op grond van verskeie faktore, waaronder hoe ver jy van die ligging is waar jy laas jou navigasietoestel gebruik het, of jy die lug duidelik kan sien, en hoe lank dit was sedert jy laas jou navigasietoestel gebruik het. Die eerste keer wat jy jou navigasietoestel aanskakel, kan dit etlike minute neem om satellietseine op te spoor.

- 1 Skakel die toestel aan.
- 2 Wag terwyl die toestel satelliete opspoor.
- 3 Indien nodig, gaan na 'n oop area, weg van hoë geboue en bome.

 in die statusbalk dui die sterkte van die satellietsein aan. Wanneer ten minste die helfte van die balkies vol is, is die toestel reg vir navigasie. Jy kan aan die -ikon raak om meer besonderhede oor jou satellietsein te sien, soos jou huidige ligging se akkuraatheid.





Statusbalk-ikone



Die statusbalk sit bo-aan die hoofkieslys. Die statusbalk-ikone vertoon inligting oor kenmerke op die toestel. Jy kan sommige ikone kies om instellings te verander of om bykomende inligting te sien.

	GPS-seinstatus. Kies om GPS-akkuraatheid en verwerfde satellietinligting te sien.
	Bluetooth® tegnologiestatus. Kies om die Bluetooth instellings (<i>Foon- en kopstukinstellings, bladsy 54</i>) te sien.
	Wi-Fi® seinsterkte. Kies om die Wi-Fi instellings (<i>Wi-Fi® Instellings, bladsy 54</i>) te verander.
	Gekoppel aan vryhandoproepe. Kies om 'n oproep te maak (<i>Vryhand-oproepe, bladsy 38</i>).
	Aktiewe voertuigprofiel. Kies om die voertuigprofielinstellings te sien.
9:10	Huidige tyd. Kies om die tyd te stel (<i>Instel van die Tyd, bladsy 56</i>).
	Batterylaaivlak.
	Tread®-toepassing se verbindingstatus (<i>Paring met jou slimfoon, bladsy 37</i>).
53°C	Temperatuur. Kies om die weervoorspelling te sien (<i>Kyk na die weervoorspelling, bladsy 52</i>).
	Brandstofstatus. Kies om die brandstofnagaaninligting te sien (<i>Nagaan van Brandstof, bladsy 24</i>).



Gebruik die Op-skerm-knoppies

Op-skerm-knoppies laat jou toe om deur die bladsye, kieslyste en kieslysopsies op jou toestel te navigeer.

- Kies  om na die vorige kieslysskerm terug te keer.
- Hou  in om vinnig na die hoofkieslys terug te keer.
- Kies  of  om deur lyste of kieslyste te rol.

- Hou  of  in om vinniger te rol.
- Kies  om 'n konteksgebaseerde kieslys van opsies vir die huidige skerm te sien.

Verstel die volume

- 1 Kies .
- 2 Kies 'n opsie:
 - Gebruik die glybalk om die volume te verstel.
 - Kies  om die toestel te demp.
 - Kies 'n merkblokkie om bykomende klankopsies te ontsper of versper.

Gebruik van die Oudiovermenger

Jy kan die oudiovermenger gebruik om die volumevlakke vir verskillende oudiotipes te stel, soos navigasieporboodskappe of oproepe. Die vlak vir elke oudiotipe is 'n persentasie van die hoofvolume.

- 1 Kies .
- 2 Kies **Oudiovermenger**.
- 3 Gebruik die skuif-knoppies om die volume vir elke oudiotipe te verander.

Verstelling van Skermhelderheid

- 1 Kies  > **Vertoon**.
- 2 Gebruik die glybalk om die helderheid te verstel.

Installasie

Montering van jou toestel op 'n motorfiets

Aangedrewe Motorfietsmontering

⚠ WAARSKUWING

Sien die *Belangrike Veiligheids- en Produkinligting*-gids in die produkhouer vir produkwaarskuwings en ander belangrike inligting.

Garmin® beveel ten sterkste aan dat 'n ervare installeerder met die nodige kennis van elektriese stelsels, die toestel installeer. Verkeerde bedrading van die kragkabel kan tot skade aan die voertuig, die battery of die toestel lei en kan liggaamlike besering tot gevolg hê.

KENNISGEWING

Moenie die toestel of motorfietsmontering uitmekaarhaal nie aangesien dit die toestel of montering kan beskadig.

Die toestel moet op 'n geskikte en veilige ligging op jou motorfiets gemonteer word, op grond van beskikbare kragbronne en veilige kabelroetes.

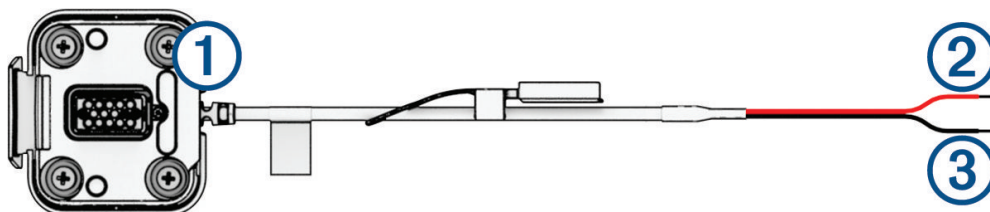

①	Motorfietsmontering-koppelstuk
②	10 tot 30 Vdc-stelselkrag (rooi)
③	Stelselaardsluiting (swart)

LET WEL: Bykomende onderdele word by die toestel ingesluit om nog installasie- en bedradingopsies te bied. Kontak 'n kundige installeerder vir nog inligting oor die gebruik van hierdie onderdele saam met jou motorfiets.

Krimpstylringterminal: Koppel die bedradingharnas direk aan die batteryterminal.

Kabelbinder: Maak kables vas aan die motorfietsraam.

Gelid-smeltdraadkabel: Beskerm die navigasietoestel teen elektriesestroom-oormatigheid (*Gelid-smeltdraadkabel*, bladsy 9).

Gelid-smeltdraadkabel

⚠ WAARSKUWING

Garmin® beveel ten sterkste aan dat 'n ervare installeerder met die nodige kennis van elektriese stelsels, die gelid-smeltdraadkabel installeer. Verkeerde bedrading van die kragkabel of die gelid-smeltdraadkabel kan tot skade aan die voertuig of die battery lei en kan liggaamlike besering tot gevolg hê.

In baie gevalle moet jy die ingeslote gelid-smeltdraadkabel op die toestelkragkabel installeer om die toestel teen uitermatige elektriese stroom te beskerm.

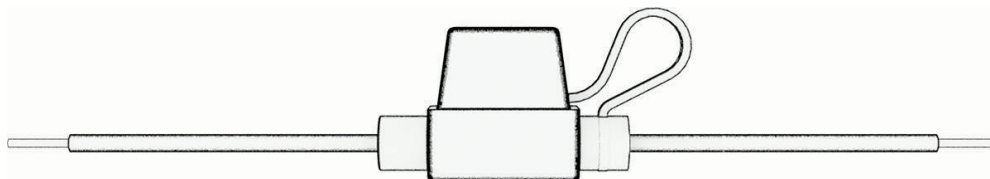

- Jy moet die ingeslote gelid-smeltdraadkabel installeer indien jy die kragkabel direk aan die voertuigbattery koppel.
- Indien jy die kragkabel aan 'n bykomende kragbron of geleistam koppel wat reeds 'n geskikte smeltdraad of 'n beskermingstroombaan het, is installasie van die ingeslote gelid-smeltdraad nie nodig nie.
- Wanneer jy die gelid-smeltdraadkabel installeer, moet jy dit koppel aan die rooi stelselkragkabel deur middel van die splitslaskoppelstuk.

Installeer van die handvatselbasis

Die zūmo® XT3 - 6 in.-toestel sluit dele vir twee handvatsel-installasie-oplossings in. Pasgemaakte monterings kan moontlik bykomende hardeware vereis.

Installasie van die U-bout en handvatselbasis

- 1 Plaas die U-bout ① rondom die handvatsel ②, en steek die punte deur die handvatselbasis ③.

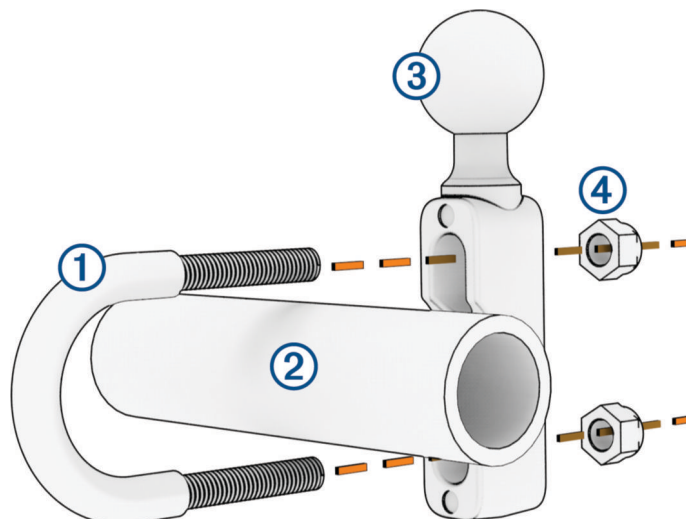

- 2 Draai die moere vas ④ om die basis vas te sit.

Die aanbevole wringkrag is 50 lbf-dm (5.65 N-m). Moenie wringkrag van 80 lbf-dm (9.04 N-m) oorskry nie.

Installasie van die handvatselbasis op die koppelaarklamp- of remklamparms

- 1 Verwyder die twee fabrieksboute op jou koppelaarklamp- of remklamparm ①.

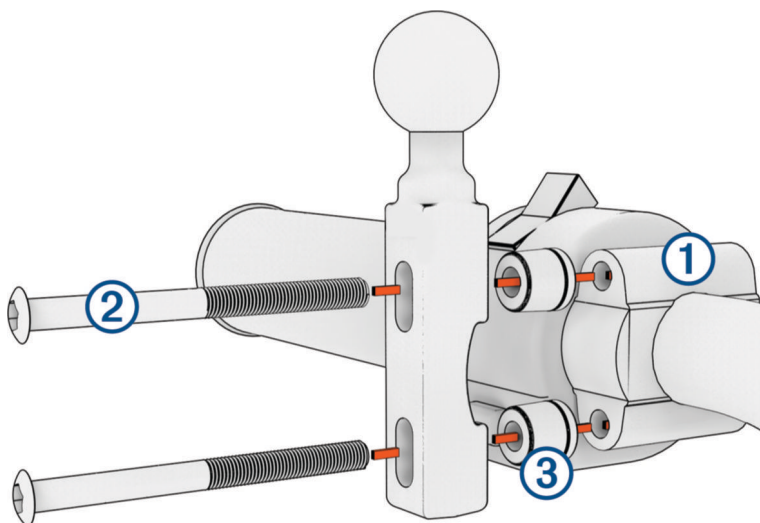

LET WEL: Beide $\frac{1}{4}$ dm standaard- en M6-boute is ingesluit. Pas die grootte van die fabrieksboute by jou koppelaarklamp- of remklamparm.

- 2 Draai die nuwe boute ② deur die handvatselbasis, spasieerders ③, en koppelaarklamp- of remklamparm.
- 3 Draai die boute vas om die handvatselbasis vas te sit.

Vassit van die basisplaat aan die handvatselbasis

- 1 Bring die bal van die handvatselbasis ① en die bal van die basisplaat ② in lyn met elke kant van die dubbelsokarm ③.

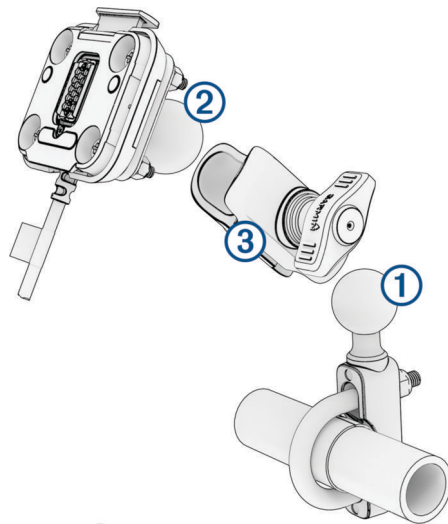

- 2 Voeg die bal van die handvatselbasis ① en die bal van die basisplaat ② in die dubbelsokarm ③.
- 3 Draai die knop effens vas.
- 4 Verstel vir optimale aansig en werking.
- 5 Draai die bout stywer om die monterstuk vas te sit.

Hoe om die staandermontering te installeer

Die zūmo® XT3 - 4.7 in.-toestel sluit parte vir 'n staandermontering in. Pasgemaakte monterings kan moontlik bykomende hardeware vereis.

- 1 Verwyder 'n fabrieksbout op jou stuurstang ①.

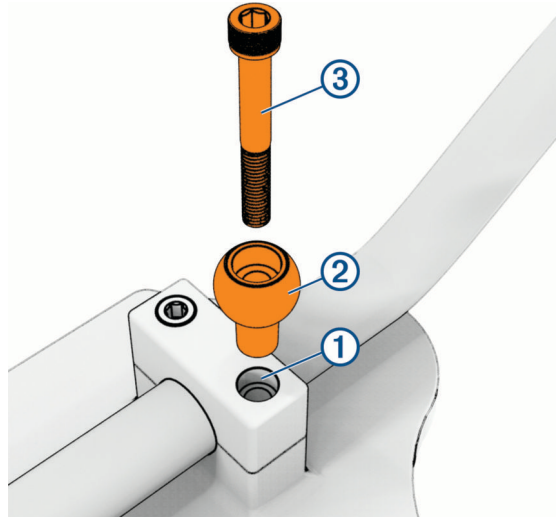

- 2 Steek die staandermontering ② in die stuurstang en steek die nuwe bout ③ deur die staandermontering.
LET WEL: M8-boute word ingesluit in lengtes van 50 mm, 55 mm en 60 mm. Kry die grootte wat ooreenstem met die fabrieksbout op jou stuurstang.
- 3 Draai die bout vas om die staandermontering vas te heg.

Hoe om die basisplaat aan die paalmontering te heg

- 1 Voeg die bal van die paalmontering ① en die bal van die basisplaat ② in die dubbelsokarm ③.

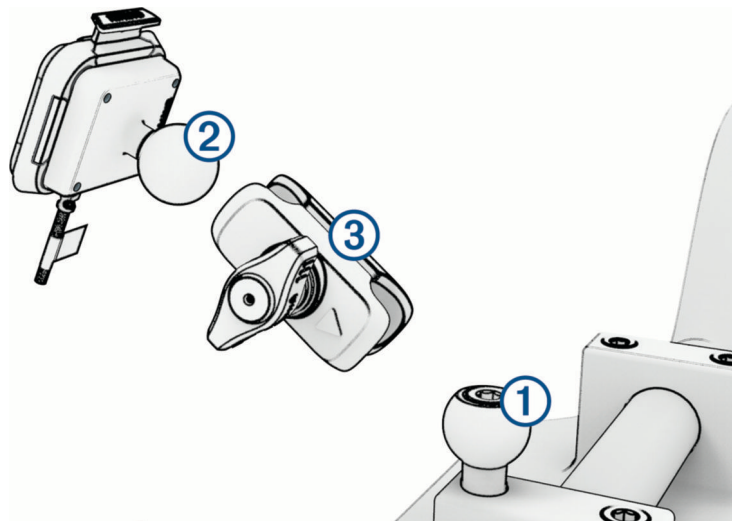

- 2 Draai die knop effens vas.
- 3 Verstel vir optimale aansig en werking.
- 4 Draai die bout stywer om die monterstuk vas te sit.

Installasie van Jou Toestel in die Motorfietsmontering

- 1 Plaas die onderkant van jou toestel in die wiegie.

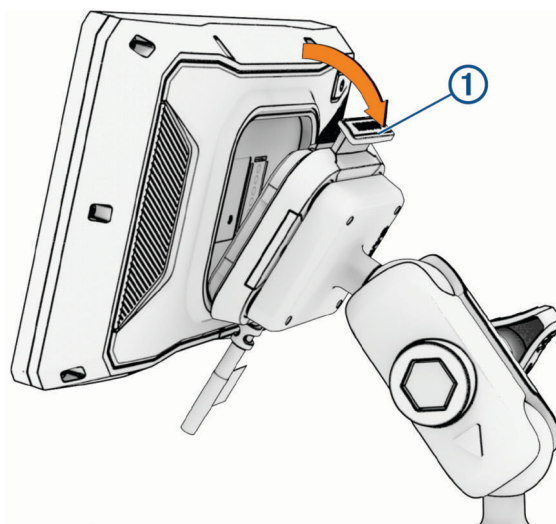

- 2 Druk die bokant van die toestel vorentoe tot dit in plek knip.
Die knip ① op die montering bly op nadat jy die toestel insit.

Verwydering van jou toestel uit die motorfietsmontering

- 1 Druk die knip aan die bokant van die montering.
- 2 Lig die toestel uit.

Montering van Jou Toestel in 'n Motorvoertuig

⚠ WAARSKUWING

Sien die *Belangrike Veiligheids- en Produkinligting*-gids in die produkhouer vir produkwaarskuwings en ander belangrike inligting.

Hierdie produk bevat 'n litiumioon-battery. Om die moontlikheid van persoonlike besering, produkskade of ander eiendomsnade te voorkom wat veroorsaak word deur die blootstelling van die battery aan uiterste hitte, moenie die toestel in direkte sonlig bêre nie.

Moenie die suigdooppiemontering op 'n motorfiets gebruik nie.

KENNISGEWING

Voordat die toestel gemonteer word, kontroleer met plaaslike wetgewing rakende windskermmontering.

LET WEL: Die motormontering is 'n opsionele bybehorsel. Besoek garmin.com om bykomende bybehorsels te koop.

1 Prop die motorvoertuigkragkabel ① in by die poort ② op die toestel.

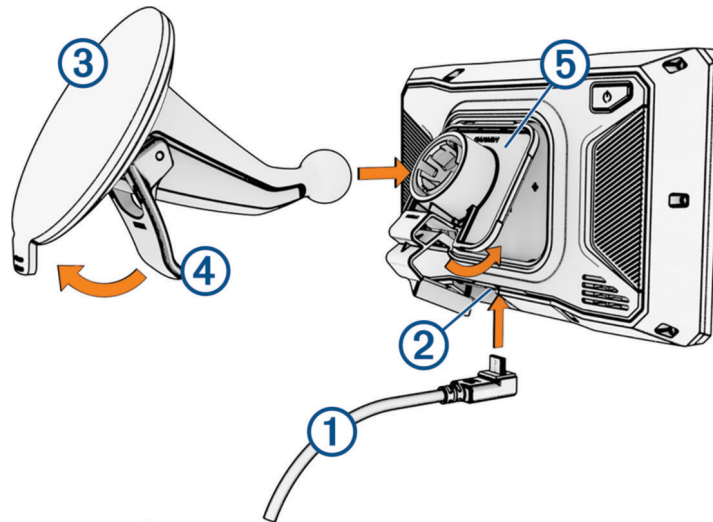

- 2 Verwyder die deursigtige plastiek vanaf die suigdoppie ③.
- 3 Maak jou windskerm en die suigkop met 'n pluivrye stuk materiaal skoon en droog.
- 4 Druk die suigdoppie teen die windskerm, en trek die hefboom ④ terug na die windskerm.
- 5 Knip die wiegie ⑤ op die suigdoppie-arm vas.
- 6 Plaas die bokant van jou toestel in die wiegie.
- 7 Druk die toestel in die wiegie in totdat dit in plek klik.
- 8 Prop die ander kant van die motorvoertuig-kragkabel in 'n kragpunt.

Ryerbewustheidskenmerke en -waarskuwings

⚠ WEES VERSIGTIG

Die ryerwaarskuwings en spoedgrenskenmerke is slegs ter inligting en vervang nie jou verantwoordelikheid om alle gegewe spoedgrenstekens na te kom en om te alle tye veilige bestuursoordeel te gebruik nie. Garmin® is nie verantwoordelik vir enige verkeersboetes of dagvaardings wat jy ontvang vir versuim om alle toepaslike verkeerswette en -tekens na te kom nie.

Jou toestel bied kenmerke wat kan help om veiliger ry aan te moedig, selfs wanneer jy in 'n bekende area ry. Die toestel speel 'n hoorbare klank of boodskap en vertoon inligting vir elke waarskuwing. Jy kan die hoorbare toon of boodskap vir elke soort waarskuwing ontsper of versper. Nie alle waarskuwings is in alle gebiede beskikbaar nie.

Skoolterrein of nabygeleë skool: Die toestel speel 'n klank en vertoon die afstand na en spoedgrens (indien beskikbaar) vir 'n naderende skool of skoolterrein.

Spoedgrensvermindering: Die toestel speel 'n klank en vertoon die naderende verminderde spoedgrens sodat jy voorbereid kan wees om jou spoed te verminder.

Waarskuwing vir spoedgrensoorskryding: Die toestel vertoon 'n rooi rand op die spoedgrensikon wanneer jy die gegewe spoedgrens vir die huidige pad oorskry.

Spooroorgang: Die toestel speel 'n klank en vertoon die afstand na 'n naderende spooroorgang.

Diereoorgang: Die toestel speel 'n klank en vertoon die afstand na 'n naderende diereoorgang.

Draai: Die toestel speel 'n klank en vertoon die afstand na 'n draai in die pad.

Stadiger verkeer: Die toestel speel 'n klank en vertoon die afstand na stadiger verkeer wanneer jy teen 'n hoër spoed stadiger verkeer nader. Jou toestel moet verkeersinligting ontvang om hierdie kenmerk te kan gebruik.

Rustydbeplanning: Die toestel speel 'n klank en stel naderende stilhouplekke voor nadat jy vir meer as twee uur bestuur het sonder om te stop.

Ontspere of Versper van Ryerwaarskuwings

Jy kan individuele hoorbare ryerwaarskuwings afskakel. Visuele waarskuwings verskyn selfs wanneer die hoorbare waarskuwing gedeaktiveer is.

- 1 Kies  > **Bestuurderhulp** > **Ryerwaarskuwings**.
- 2 Kies of ontkies die merkblokkie langs elke waarskuwing.

Rooilig- en spoedkameras

KENNISGEWING

Garmin® is nie verantwoordelik vir die akkuraatheid of gevolge van die gebruik van 'n rooilig- of spoedkameradatabasis nie.

LET WEL: Hierdie kenmerk is nie vir alle streke of produkmodelle beskikbaar nie.

Inligting oor rooilig- en spoedkameralignings is in sommige areas en vir sekere produkmodelle met 'n betaalde intekening beskikbaar. Die toestel waarsku jou wanneer jy 'n gerapporteerde spoed- of rooiligkamera nader.

- Jou toestel kan in sommige gebiede rooilig- en spoedkameradata ontvang terwyl dit aan 'n slimfoon gekoppel is wat die Tread® toepassing oop het.
- Jy kan die Garmin Express™ sagteware (garmin.com/express) of die Tread toepassing gebruik om die kameradatabasis wat op jou toestel geberg is, by te werk. Jy behoort jou toestel gereeld by te werk om die jongste kamera-inligting te ontvang.

Insidentbespeuring en -kennisgewings

⚠ WAARSKUWING

Die toestel laat jou toe om jou ligging na 'n noodkontak te stuur. Hierdie is 'n bykomende kenmerk en moenie op staatgemaak word as 'n primêre metode om noodbystand te verkry nie. Die Tread® toepassing kontak nie nooddienste namens jou nie.

KENNISGEWING

Om hierdie kenmerk te kan gebruik, moet jou toestel aan die Tread toepassing verbind wees met Bluetooth® tegnologie. Jy kan noodkontakte stel deur die Tread toepassing te gebruik.

Om hierdie funksie te gebruik, moet jou toestel met behulp van die ingeslote montering of 'n USB-kabel aan 'n versoenbare eksterne kragbron verbind wees.

Jou zūmo® toestel gebruik ingeboude sensors om 'n moontlike voertuiginsident te bespeur.

- Indien jy 'n noodkontak opstel, kan die toestel 'n geoutomatiseerde teksboodskap na daardie kontak stuur wanneer dit 'n insident bespeur en jou voertuig ophou beweeg. Dit kan help om die kontak op jou situasie attent te maak indien jy nie in staat is om te bel of 'n boodskap te stuur nie. Hierdie kenmerk vereis dat jou toestel aan die Tread toepassing verbind is met Bluetooth tegnologie en dat jy 'n aktiewe selfoondataverbinding het om 'n boodskap te stuur.
- Indien jy nie 'n noodkontak opgestel het nie, vertoon die toestel outomaties die naaste adres of geografiese koördinate, indien beskikbaar, wanneer dit 'n insident bespeur. Hierdie is 'n nuttige eienskap as jy noodpersoneel moet inlig waar jy jou bevind.
- Indien jy 'n inReach® satellietkommunikeerder het wat aan jou zūmo toestel verbind is, kan jy handmatig 'n SOS stuur as jou zūmo toestel 'n insident bespeur.

Opstel van 'n Noodkontak

Voordat jy 'n noodkontak kan opstel, moet jy jou navigasietoestel met die Tread® toepassing verbind (*Paring met jou slimfoon, bladsy 37*).

Tydens die opstel van die noodkontak moet die toestel toegang tot die Tread toepassing en tot jou slimfoon se foonboek hê. 'n Noodkontak moet 'n bestaande kontak in die slimfoon wees wat met jou zūmo® toestel verbind is.

- 1 Kies uit die Tread toepassing op jou slimfoon  > **Instellings** > **Noodbystand** > **Gaan voort**.
- 2 Lees en aanvaar die gebruiksbepalings.
LET WEL: Jy moet die gebruiksbepalings aanvaar om hierdie kenmerk te kan gebruik.
- 3 Kies **Voeg noodkontak by**.
'n Lys met jou slimfoonkontakte verskyn.
- 4 Kies 'n kontak.
- 5 Kies **Voer In** > **Berg**.
- 6 Volg die instruksies op die skerm om jou kontak in te lig dat jy hom/haar as noodkontak bygevoeg het.
LET WEL: Die insidentkennisgewingboodskap sluit die naam of bynaam in wat jy ingevoer het, maar word nie vanaf jou foonnommer gestuur nie. 'n Derdepartydiens word gebruik om die boodskap te stuur, en jy moet jou noodkontak inlig dat die insidentboodskap vanaf 'n onbekende nommer sal kom.

Kansellering van 'n Insidentkennisgewing

Wanneer die toestel 'n insident bespeur, lig 'n boodskap en 'n stemporbodskap jou in dat 'n kennisgewing na jou noodkontak gestuur sal word. 'n Afteltydhouer van 60 sekondes begin wanneer die insident bespeur is, en die toestel stuur die kennisgewing outomaties wanneer die tydhouer klaar afgetel het. Indien jy nie die kennisgewing wil stuur nie, kan jy dit kanselleer.

Voordat die tydhouer klaar aftel, moet jy **Kanselleer** kies.

Versperring van Insidentkennisgewings

Terwyl insidentkennisgewings versper is, stuur die toestel nie 'n SMS-kennisgewing wanneer dit 'n insident bespeur nie.

- 1 Kies  > **Bestuurderhulp**.
- 2 Wis die **Outomatiese insidentbespeuring**-merkblokkie.

inReach® Afstandbeheer

Die inReach afstandbeheerfunksie laat jou toe om jou inReach satellietkommunikasie-toestel (afsonderlik verkoop) te beheer met jou zūmo® toestel. Jy kan boodskappe stuur, weervoorspellings kyk, SOS-waarskuwings aktiveer en meer. Gaan na buy.garmin.com om 'n inReach toestel te koop.

Koppeling van 'n inReach® toestel

- 1 Bring die inReach toestel binne 3 m (10 vt.) van jou zūmo® toestel.
- 2 Kies op jou zūmo toestel  > **inReach**.
- 3 Volg die skerminstruksies op jou zūmo toestel om die paarproses te voltooi.

Nadat die paarproses voltooi is, koppel die inReach en zūmo toestelle outomaties wanneer hulle binne reikafstand is.

SOS

⚠ WAARSKUWING

Jy benodig 'n aktiewe satellietintekening voordat jy die SOS-funksie kan gebruik. Toets altyd jou toestel voordat jy dit buitemuurs gebruik.

Maak seker jy het 'n duidelike aansig van die lug wanneer jy die SOS-funksie gebruik, want hierdie kenmerk vereis satelliettoegang om behoorlik te werk.

KENNISGEWING

Sommige jurisdiksies reguleer of verbied die gebruik van satellietkommunikasietoestelle. Dit is die verantwoordelikheid van die gebruiker om al die toepaslike wetgewing te ken en te gehoorsaam in die jurisdiksies waar beplan word om die toestel te gebruik.

Jy kan in 'n noodgeval jou gekoppelde inReach® satellietkommunikeerder gebruik om die Garmin ResponseSM-sentrum vir hulp te kontak. Die SOS-kenmerk stuur 'n boodskap na die Garmin Response-span en hulle stel die aangewese noodreaksiespanne in kennis van jou situasie. Jy kan gedurende jou noodgeval met die Garmin Response span praat terwyl jy wag dat hulp arriveer. Jy moet die SOS-funksie slegs in 'n werklike noodgeval gebruik.

Inisiëring van SOS-reddingsoperasie

⚠ WAARSKUWING

Voor jy met behulp van jou zūmo® navigator 'n SOS-reddingsoperasie kan inisieer, moet jy dit met 'n versoenbare inReach® satellietkommunikeerder paar (*Koppeling van 'n inReach® toestel, bladsy 15*).

⚠ WEES VERSIGTIG

Moenie die inReach satellietkommunikeerder afskakel of probeer afskakel terwyl die toestel in SOS-modus is nie. As jy dit doen, kan jy verhoed dat hierdie kenmerk behoorlik werk en kan dit in 'n noodgeval die ontvangs van bystand vertraag.

1 Kies  > **inReach**.

2 Kies .

3 Wag vir die SOS-aftelling.

Die toestel stuur 'n verstekboodskap met besonderhede oor jou ligging aan die noodreaksiediens.

4 Antwoord op die noodreaksiediens se bevestigingsboodskap.

Jou antwoord laat die noodreaksiediens weet dat jy tydens die reddingsoperasie met hulle kan kommunikeer.

Tydens die eerste 10 minute van jou reddingsoperasie word 'n bygewerkte ligging elke minuut aan die noodreaksiediens gestuur. Om krag te bespaar ná die eerste 10 minute, word 'n bygewerkte ligging elke 10 minute gestuur wanneer jy beweeg, en elke 30 minute wanneer jy stilstaan.

Kansellering van 'n SOS-reddingsoperasie

As jy nie meer bystand benodig nie, kan jy 'n SOS-reddingsoperasie kanselleer nadat dit na die noodreaksiediens gestuur is.

Kies **Kanselleer SOS**.

Jou toestel versend die kansellasieverzoek. Sodra jy 'n bevestigingsboodskap van die noodreaksiediens ontvang, werk die toestel weer normaal.

Garmin Messenger™ Toepassing

⚠ WAARSKUWING

Die inReach®-kenmerke van die Garmin Messenger-toepassing op jou foon, insluitende SOS, nasporing en inReach™-weer, is nie beskikbaar sonder 'n gekoppelde inReach-toestel en 'n aktiewe inReach-diensplan nie. Toets die toepassing altyd buite voordat jy dit op 'n rit gebruik.

⚠ WEES VERSIGTIG

Daar moet nie slegs op die niesatellietboodskapkenmerke van die Garmin Messenger-toepassing op jou foon gesteun word as 'n primêre metode om noodbystand te verkry nie.

KENNISGEWING

Die toepassing werk oor sowel die internet (deur gebruik te maak van 'n koordlose verbinding of sellulêre data op jou foon) as die satellietnetwerk (deur gebruik te maak van 'n inReach-toestel). As jy sellulêre data gebruik,

moet jou gepaarde foon toegerus wees met 'n dataplan en in 'n gebied met netwerkdekking wees waar data beskikbaar is. As jy in 'n gebied sonder netwerkdekking is, moet jy 'n aktiewe inReach-diensplan vir jou toestel hê om die satellietnetwerk te kan gebruik.

Jy kan die toepassing gebruik om boodskappe vir ander gebruikers van die Garmin Messenger-toepassing te stuur, insluitende vriende en familie sonder Garmin®-toestelle. Enigiemand kan die toepassing aflaai en hul foon koppel, wat hul in staat sal stel om met ander gebruikers van die toepassing oor die internet te kommunikeer (geen aanmelding vereis nie). Gebruikers van die toepassing kan ook 'n groepsgesprekstrome met ander SMS-foonnommers skep. Nuwe lede wat by die groepsgesprek gevoeg word, kan die toepassing aflaai om te sien wat ander mense sê.

Boodskappe wat gestuur word met 'n draadlose verbinding of sellulêre data op jou foon, hou nie datakoste of bykomende koste op jou inReach-diensplan in nie. Koste kan gehef word vir ontvangde boodskappe as daar probeer word om die boodskap oor sowel die satellietnetwerk as die internet af te lewer. Standaardtariewe vir teksboodskappe vir jou sellulêre dataplan geld.

Jy kan die Garmin Messenger-toepassing aflaai vanuit die toepassingwinkel op jou foon (garmin.com/messengerapp).

Hoe om die Garmin Messenger-toepassing te gebruik

⚠ WEES VERSIGTIG

Daar moet nie slegs op die niesatellietboodskapkenmerke van die Garmin Messenger™-toepassing gesteun word as 'n primêre metode om noodbystand te verkry nie.

KENNISGEWING

Om die Garmin Messenger-toepassing op jou zūmo®-navigeerder te gebruik, moet dit aan die zūmotoepassing en die Garmin Messenger-toepassing op jou versoembare foon gekoppel wees deur gebruik te maak van Bluetooth®-tegnologie (*Garmin Messenger™ Toepassing*, bladsy 16).

Die Garmin Messenger-toepassing op jou navigeerder laat jou toe om boodskappe vanaf die Garmin Messenger-toepassing op jou foon te bekyk, te skryf en te antwoord.

- 1 Vanaf die tuisskerm, kies  > **Garmin Messenger**.
- 2 As dit die eerste keer is dat jy die **Garmin Messenger**-kenmerk gebruik, skandeer die QR-kode met jou foon en volg die instruksies op die skerm om die paring- en opstelproses te voltooi.
- 3 Kies 'n opsie op jou navigeerder:
 - Om 'n nuwe boodskap te skryf, kies **Nuwe boodskap**, kies een of meer ontvangers, kies **Volgende**, en skryf 'n boodskap.
 - Om na 'n gesprek te kyk, rol af en kies 'n gesprek.
 - Om op 'n boodskap te antwoord, kies 'n gesprek, kies **Antwoord**, en skryf 'n boodskap.

WENK: Jy kan die  kies om 'n boodskap met jou huidige ligging te stuur.





 - Om 'n ligging te deel, kies die  > **Ligging**, soek na 'n ligging en kies **Kies** om dit by die boodskap te voeg.
 - Om 'n geoutomatiseerde boodskap te stuur met jou aankomstyd terwyl jy na 'n bestemming navigeer, kies die  > **Aankomstyd**.

Hoe om 'n plasing in die Garmin Messenger-toepassing te skep



⚠ WEES VERSIGTIG

Daar moet nie slegs op die niesatellietboodskapkenmerke van die Garmin Messenger™-toepassing gesteun word as 'n primêre metode om noodbystand te verkry nie.

Jy kan 'n plasingboodskap vir verskeie ontvangers gelyktydig stuur en elke ontvanger sal die boodskap individueel ontvang sonder om die antwoorde van die ander te sien. Boodskappe wat vir meer as vyf kontakte of e-posadresse en zūmo®-adresse gestuur word, word as plasingboodskappe gestuur.

- 1 Vanuit die tuisskerm, kies  > **Garmin Messenger**.
 - 2 Kies  > **Skep 'n nuwe plasing**.
 - 3 Kies een of meer ontvangers.
 - 4 Kies **Volgende**.
 - 5 Skryf 'n boodskap.
- WENK:** Jy kan die  kies om 'n boodskap met jou huidige ligging te stuur. Jy kan die  kies om 'n ligging te deel of 'n outomatiese boodskap met jou aankomstyd te stuur terwyl jy navigeer.

Hoe om boodskappe in die Garmin Messenger-toepassing uit te vee

- 1 Vanaf die tuis-skerm, kies  > **Garmin Messenger**.
- 2 Kies 'n opsie:
 - Om 'n individuele boodskap uit te vee, kies 'n gesprek, kies 'n boodskap en kies **Skrap**.
 - Om 'n hele gesprekslyn uit te vee, kies  > **Skrap Boodskappe**, kies 'n gesprekslyn en kies **Skrap**.

Besigtig Kennisgewings vir die Valhelmwet

Terwyl jy 'n motorfietsvoertuigprofiel gebruik, kan kennisgewings oor wetgewing oor valhelms en oogbeskerming dalk op jou zūmo® toestel verskyn. Kennisgewings verskyn die eerste maal dat jou toestel met satelliete verbind en wanneer jou toestel 'n ligging met reëls vir motorfietsveiligheid nader.

KENNISGEWING

Garmin® beveel aan dat alle ryers vir veiligheid valhelms dra. Valhelmwetkennisgewings is slegs vir verwysing, is onderhewig aan verandering en word nie bedoel om as regsadvies beskou te word nie. Valhelmwetkennisgewings is slegs in die VSA en Kanada beskikbaar.

Kies die kennisgewing om meer besonderhede te sien.

Soek na Valhelmwette

Jy kan volgens staat of provinsie na valhelmwette soek.

- 1 Kies  > **Valhelmgids**.
- 2 Kies 'n staat of provinsie.

Navigeer na Jou Bestemming

Roetes

'n Roete is 'n pad vanaf jou huidige ligging na een of meer bestemmings.

- Die toestel bereken 'n aanbevole roete na jou bestemming op grond van die voorkeure wat jy stel, waaronder die roeteberekeningsmodus en vermydings (*Vermy Verdragings, Tolgeld en Gebiede*, bladsy 23).
- Jy kan begin om vinnig na jou bestemming te navigeer met die aanbevole roete, of jy kan 'n alternatiewe roete kies (*Begin 'n roete*, bladsy 19).
- Indien daar spesifieke paaie is wat jy moet gebruik of vermy, kan jy die roete pasmaak.
- Jy kan veelvuldige bestemmings by 'n roete voeg (*Voeg 'n ligging by jou roete*, bladsy 22).

Begin 'n roete

Jy kan met 'n roete begin deur te soek na 'n ligging.

- 1 Kies **Waarheen?** en soek na 'n ligging .
- 2 Kies 'n ligging.
- 3 Kies 'n opsie:
 - Om te navigeer met die verstekmetode vir roeteberekening vir die huidige voertuigprofiel, kies **Gaan!**.
 - Om te navigeer na die ligging via avontuurlike roetes (*Gaan op 'n roete met behulp van Garmin Adventurous Routing™*, bladsy 19), kies .

Die toestel bereken 'n roete na die ligging en lei jou deur stemaanporboodskappe en inligting op die kaart te gebruik (*Jou roete op die kaart*, bladsy 20). 'n Voorskou van die hoofpaaie op jou roete verskyn vir etlike sekondes op die rand van die kaart.

As jy by addisionele bestemmings moet stop, kan jy die liggings by jou roete voeg (*Voeg 'n ligging by jou roete*, bladsy 22).



Gaan op 'n roete met behulp van Garmin Adventurous Routing™

Jou toestel kan avonturbelaaide roetes bereken wat kronkelrige paaie, heuwels en minder hoofweë verkies. Hierdie funksie kan 'n meer aangename rit verskaf, maar dit kan die tyd of afstand na jou bestemming vermeerder.

- 1 Kies **Waarheen?** en soek na 'n ligging.
- 2 Kies 'n ligging.
- 3 Kies .
- 4 Gebruik die glyer om die avontuurvlak van jou roete te verhoog of te verlaag.
- 5 Kies **Gaan!**.

Verander Avonturbelaaide Roete-instellings

Jy kan sekere soorte paaie, roetes en omgewingskenmerke uit avonturbelaaide roetes verwyder of dit daar byvoeg.

- 1 Kies **Waarheen?** en soek na 'n ligging.
- 2 Kies 'n ligging.
- 3 Kies  > .
- 4 Kies of verwyder een of meer roetekenmerke, en kies .

Die navigator herbereken die roete met die gekose roetekenmerke.

Om die vlak van avontuurroetering te verander

Jy kan die vlak van avontuurroetering verander sonder om 'n nuwe roete te begin.

- 1 Kies op die kaart  > **Wysig roete** > **Garmin Adventurous Routing™**.
- 2 Gebruik die glyer om die avontuurvlak van jou roete te verhoog of te verlaag.
- 3 Kies **Gaan!**.

Hoe om 'n roete na 'n punt op die kaart te begin

Jy kan 'n roete begin deur 'n ligging vanaf die kaart te kies.

- 1 Kies **Besigtig Kaart**.
- 2 Sleep en zoem die kaart om die area te vertoon.
- 3 Kies 'n punt op die kaart.

4 Kies **Gaan!**.

Die toestel bereken 'n roete deur die verstekberekeningsmetode vir jou voertuigprofiel te gebruik.

Gaan Huis toe

Die eerste keer wat jy met 'n roete huis toe begin, por die toestel jou aan om jou huisligging in te voer.

1 Kies **Waarheen?** > **Gaan Huis toe**.

2 Indien nodig, voer jou huisligging in.

Wysig Jou Huisligging

1 Kies **Waarheen?** >  > **Stel Huisligging**.

2 Voer jou huisligging in.

Beplanning van 'n roete

'n Roete kan baie stilhouplekke en vormingspunte insluit en moet ten minste 'n beginligging en een bestemming insluit.

1 Kies  > **Roetebeplanner**.

2 Soek na of kies 'n plek op die kaart wat die beginpunt van hierdie roete kan wees.

3 Indien nodig, kies 'n roete-berekeningsmodus vir die roetesegment.

WENK: Jy kan  kies om die toestel outomaties die avontuurlustigste pad na jou volgende bestemming te laat bereken (*Gaan op 'n roete met behulp van Garmin Adventurous Routing™*, bladsy 19).

4 Kies 'n opsie:

- As die volgende punt langs jou roete 'n stilhouplek is, kies **Voeg 'n stilhouplek by**.
- As die volgende punt langs jou roete 'n vormingspunt is, kies **Voeg vormingspunt by**.

5 Indien nodig, voeg bykomende stoppe of vormingspunte by.

Die laaste stilhouplek wat jy byvoeg, is die roetebestemming.

6 Indien nodig, kies  om die volgorde van stilhouplekke en vormingspunte op die roete te verander.

7 Nadat jy die roete klaar beplan het, kies .

Jou roete op die kaart

Namate jy reis, lei die toestel jou na jou bestemming deur stemaanporboodskappe en inligting op die kaart te gebruik. Instruksies vir jou volgende draai of afdraai, of ander handelings, verskyn oor die bokant van die kaart.

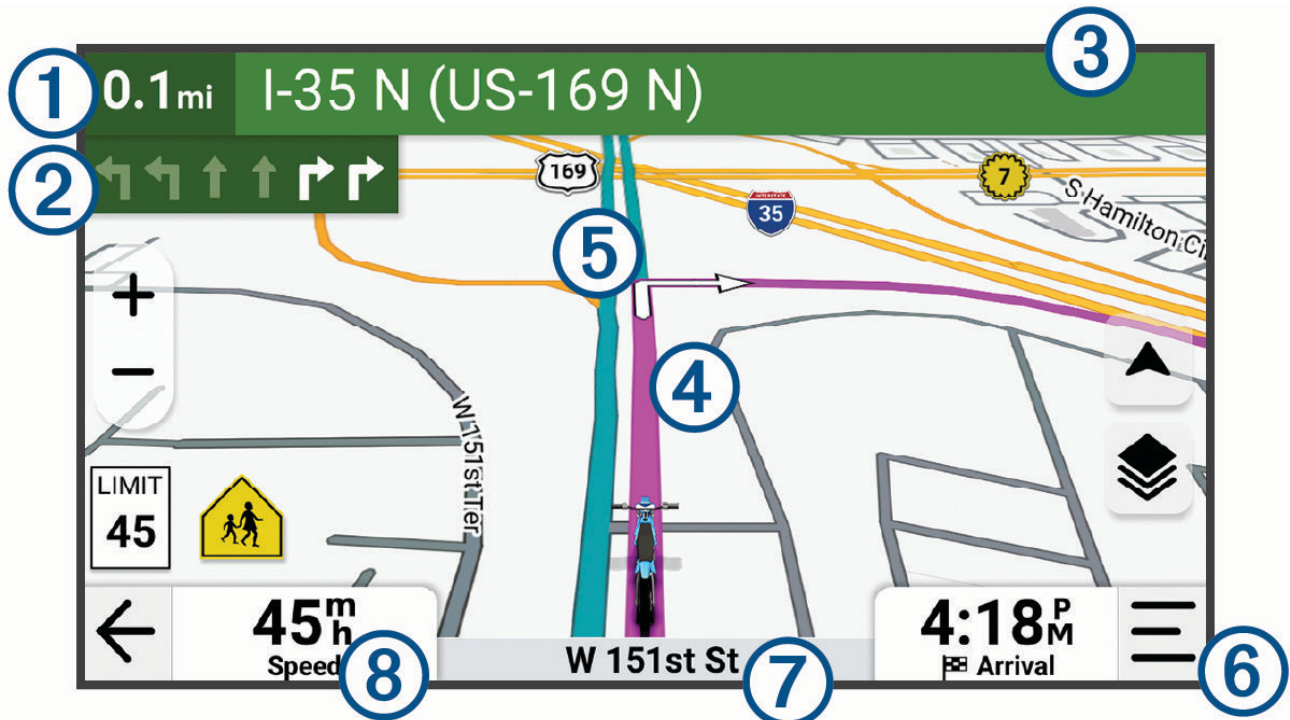

①	Afstand na die volgende handeling.
②	Volgende handeling op die roete. Dui die volgende draai, afrit of ander handeling aan en die baan waarin jy moet reis, indien beskikbaar.
③	Naam van die straat of afrit wat met die volgende handeling verbind word.
④	Roete uitgelig op die kaart.
⑤	Volgende handeling op die roete. Pyle op die kaart dui die ligging van naderende handelinge aan.
⑥	Kaartnutsmiddels. Verskaf nutsmiddels om vir jou meer inligting oor jou roete en omgewing te wys.
⑦	Naam van die pad waarop jy reis.
⑧	Voertuigspoed.

Aktiewe Baanleiding

Soos wat jy sommige draaie, afritte of verkeerswisselaars op jou roete nader, verskyn 'n gedetailleerde simulatie van die pad langs die kaart, indien beskikbaar. 'n Gekleurde lyn ① dui die regte baan vir die draai aan.

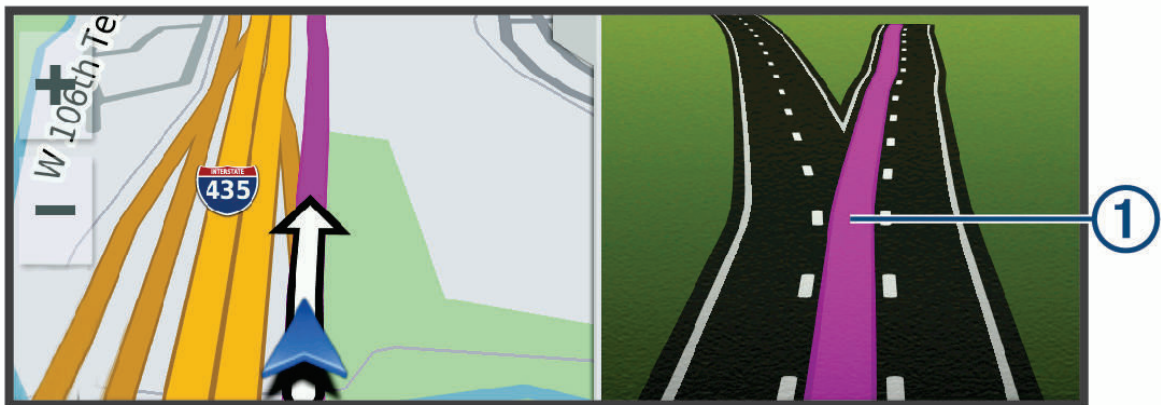

Bekyk draaie en aanwysings

Terwyl jy op 'n roete navigeer, kan jy naderende draaie, baanwisselings of ander aanwysings vir jou roete bekyk.

1 Vanaf die kaart, kies 'n opsie:

- Om naderende draaie en aanwysings te bekyk soos jy navigeer, kies > **Draaie**. Die kaarthulpmiddel vertoon die volgende paar draaie of aanwysings langs die kaart. Die lys dateer outomaties op soos jy op die roete navigeer.
- Om die volledige lys van draaie en aanwysings vir die hele roete te bekyk, kies die teksbalk bo aan die kaart.

2 Kies 'n draai of aanwysing (opsioneel).

Gedetailleerde inligting verskyn. 'n Afbbeelding van die aansluiting kan verskyn vir aansluitings op hoofpaaie, indien beskikbaar.

Besigtiging van die Volledige Roete op die Kaart

1 Kies enige plek op die kaart terwyl jy 'n roete navigeer.

2 Kies

Aankoms by Jou Bestemming

Wanneer jy jou bestemming nader, verskaf die toestel inligting om jou te help om jou roete te voltooi.

- dui jou bestemming se ligging op die kaart aan, en 'n stemporbodskap kondig aan dat jy jou bestemming nader.
- Wanneer jy sommige bestemmings nader, por die toestel jou outomaties aan om parkeerplek te soek. Jy kan Ja kies om nabygeleë parkeerareas te vind (*Parkering Naby Jou Bestemming*, bladsy 22).

- Wanneer jy by jou bestemming stop, beëindig die toestel die roete outomaties. Indien die toestel jou aankoms nie outomaties bespeur nie, kan jy Stop kies om jou roete te beëindig.

Parkering Naby Jou Bestemming

KENNISGEWING

Hierdie kenmerk is slegs vir inligtingsdoeleindes. Dit is jou verantwoordelikheid om seker te maak dat jy parkeer ooreenkomstig die vertoonde padtekens en toepaslike wette, regulasies of reëls wat vir jou verlange parkeerplek geld.

Jou toestel kan jou help om 'n parkeerplek naby jou bestemming te vind. Wanneer jy sekere bestemmings nader, stel die toestel outomaties parkeerareas voor.

1 Kies 'n opsie:

- Wanneer die toestel parkering voorstel, kies **Meer** om alle voorgestelde parkeerareas te sien. Wanneer jy 'n voorgestelde parkeerarea kies, werk die toestel outomaties jou roete by.
- Indien die toestel nie parkeerliggings voorstel nie, kies **Waarheen?** > **Kategorieë** > **Parkering**, en kies **Naby bestemming** vir die soekarea.

2 Kies 'n parkeerligging en kies **Gaan!**

Die toestel lei jou na die parkeerarea.

Ritopsomming

Die toestel vertoon 'n opsomming van jou ritstatistiek wanneer jy by jou bestemming aankom. Jy kan Berg kies om die rit as 'n spoor te stoor.

LET WEL: Jy kan die ritopsomming in die instellingskieslys versper (*Bestuurderbystandinstellings*, bladsy 55).

Verander Jou Aktiewe Roete

Voeg 'n ligging by jou roete

Voordat jy 'n ligging by jou roete kan voeg, moet jy op 'n roete navigeer (*Begin 'n roete*, bladsy 19).

Jy kan liggings by die middel of einde van jou roete byvoeg. Jy kan byvoorbeeld 'n vulstasie as die volgende bestemming op jou roete byvoeg.

WENK: Om komplekse roetes met veelvuldige bestemmings of geskeduleerde stoppe te skep, kan jy die roetebeplanner gebruik om 'n roete te beplan, te skeduleer en te berg (*Beplanning van 'n roete*, bladsy 20).

1 Vanaf die kaart, kies > **Waarheen?**

2 Soek vir 'n ligging.

3 Kies 'n ligging.

4 Kies **Gaan!**

5 Kies 'n opsie:

- Om die ligging as die volgende bestemming op jou roete by te voeg, kies **Voeg as Vlg. Stop by**.
- Om die ligging by die einde van jou roete te voeg, kies **Voeg as Laaste Stop by**.
- Om die ligging by te voeg en die volgorde van bestemmings op jou roete te wysig, kies **Voeg by Aktiewe Roete**.

Jou toestel herbereken die roete om die bygevoegde ligging in te sluit, en lei jou in volgorde na die bestemmings.

Vorm Jou Roete

Voordat jy jou roete kan vorm, moet jy 'n roete begin (*Begin 'n roete*, bladsy 19).

Jy kan jou roete met die hand vorm om die verloop daarvan te verander. Dit stel jou in staat om die roete 'n sekere pad te laat gebruik of deur 'n sekere gebied te laat gaan, sonder om 'n bestemming by die roete te voeg.

1 Kies op die kaart > **Wysig roete** > **Vorm Roete**.

Die toestel gaan in roetevormmodus in.

2 Kies 'n ligging op die kaart om 'n vormingspunt te skep.

WENK: Jy kan  kies om in te zoem op die kaart en 'n meer presiese ligging te kies.

3 Indien nodig, kies 'n opsie:

- Kies addisionele liggings op die kaart om nog vormpunte by die roete te voeg.
- Om 'n vormpunt te verwyder, kies die vormpunt en kies .

4 Kies .

Gebruik 'n Ompad

Jy kan 'n ompad vir 'n gespesifiseerde afstand op jou roete neem of 'n ompad om spesifieke paaie. Dit is nuttig indien jy bousones, geslote paaie, of swak padtoestande teëkom.

- 1 Kies vanaf die kaart  > **Wysig roete**.
- 2 Kies 'n opsie:
 - Om vir 'n spesifieke afstand 'n ompad op jou roete te neem, kies **Ompad volgens afstand**.
 - Om 'n ompad rondom 'n spesifieke pad op die roete te neem, kies **Ompad volgens pad**.

Stop van die Roete

Kies vanaf die kaart  > **Stop**.

Vermy Vertragings, Tolgeld en Gebiede

Vermy Verkeersvertragings op Jou Roete

Vóór jy verkeersvertragings kan vermy, moet jy verkeersinligting ontvang.

Die toestel optimaliseer jou roete by verstek om outomaties verkeersvertragings te vermy. As jy hierdie opsie versper het in die verkeersinstellings (*Verkeersinstellings, bladsy 55*), kan jy verkeersvertragings met die hand besigtig en vermy.

- 1 Terwyl jy 'n roete navigeer, kies  > **Verkeer**.
- 2 Kies **Alternatiewe Roete**, indien beskikbaar.
- 3 Kies **Gaan!**.

Vermyding van padkenmerke

- 1 Kies  > **Navigasie**.
- 2 Kies die voertuigprofiel.
- 3 Kies **Vermydings**.
- 4 Kies die padkenmerke om op jou roetes te vermy, en kies **Berg**.

Vermy tolpaaie

Jou toestel kan jou roete só bepaal dat jy gebiede vermy wat tolgelde vereis, soos tolpaaie, tolbrûe of gebiede van opeenhoping. Die toestel kan steeds 'n tolgebied by jou roete insluit indien geen ander redelike roetes beskikbaar is nie.

- 1 Kies  > **Navigasie**.
- 2 Kies die voertuigprofiel.
- 3 Kies **Vermydings** > **Tolgeld en Fooie**.
- 4 Kies **Berg**.

Pasgemaakte vermydings

Selfgekose vermydings laat jou toe om spesifieke areas of padgedeeltes te kies om te vermy. Wanneer die toestel 'n roete bereken, vermy dit hierdie areas en paaie tensy geen ander redelike roete beskikbaar is nie.

Vermyding van 'n Area

- 1 Kies  > **Navigasie** > **Selfgekose Vermydings**.
- 2 Kies, indien nodig, **Voeg Vermyding by**.
- 3 Kies **Voeg Vermy-area by**.
- 4 Kies die boonste linkerhoek van die area om te vermy, en kies **Volgende**.
- 5 Kies die onderste regterhoek van die area om te vermy, en kies **Volgende**.
Die gekose area word in skaduwee op die kaart aangedui.
- 6 Kies **Gedoen**.

Vermyding van 'n Pad

- 1 Kies  > **Navigasie** > **Selfgekose Vermydings**.
- 2 Kies, indien nodig, **Voeg Vermyding by**.
- 3 Kies **Voeg Vermy-pad by**.
- 4 Kies die beginpunt van die padgedeelte om te vermy, en kies **Volgende**.

5 Kies die eindpunt van die padgedeelte en kies **Volgende**.

6 Kies **Gedoen**.

Versper van 'n Selfgekose Vermyding

Jy kan 'n selfgekose vermyding versper sonder om dit te skrap.

1 Kies  > **Navigasie** > **Selfgekose Vermydings**.

2 Kies 'n vermyding.

3 Kies  > **Versper**.

Skrap van pasgemaakte vermydings

1 Kies  > **Navigasie** > **Selfgekose Vermydings** > .

2 Kies 'n opsie:

- Om alle pasgemaakte vermydings te skrap, kies **Kies Alles** > **Skrap**.
- Om een pasgemaakte vermyding te skrap, kies die vermyding, en kies **Skrap**.

Nagaan van Brandstof

Jy kan jou toestel stel om jou brandstofverbruik te skat, jou te waarsku wanneer jy die maksimum beraamde brandstofafstand bereik, en om brandstofpunte op grond van jou beraamde brandstofreikwydte voor te stel. Wanneer nagaan van brandstof ontsper is, dui  die huidige brandstofstatus aan.

Wit: Nagaan van brandstof is versper, of die toestel is nie aan die motorfietsmontering verbind nie.

Groen: Die beraamde brandstofreikwydte is bo die brandstof tenk se waarskuingsvlak.

Geel: Die beraamde brandstofreikwydte is onder die brandstof tenk se waarskuingsvlak.

Rooi: Die beraamde afstand wat vir die tenk oorbly, is 0.

Ontspers tans Nasporing van Brandstof

Voordat jy brandstofnasporing kan ontsper, moet die toestel in die motorfietsmontering geplaas wees.

Wanneer jy nasporing van brandstof ontsper, sal 'n brandstofmeter op die ritrekenaar verskyn ([Bekyk Ritdata](#), bladsy 26).

1 Vul jou brandstof tenk.

2 Kies  > **Brandstofinstellings** > **Nagaan van Brandstof**.

3 Kies **Afstand per Tenk**.

4 Voer die afstand in wat die voertuig op 'n tenk brandstof reis en kies **Gedoen**.

Stel tans 'n lae brandstof-waarskuwing

Jy kan die toestel stel sodat dit jou waarsku wanneer die tenk min brandstof bevat.

Die toestel moet aan die motorfietsmontering verbind wees om lae brandstof-waarskuwings te gee.

1 Ontspers nagaan van brandstof ([Ontspers tans Nasporing van Brandstof](#), bladsy 24).

2 Kies **Oorblyw. Brandstfwrsk..**

3 Voer 'n naam in en kies **Gedoen**.

Wanneer jy slegs genoeg brandstof oor het om die ingevoerde afstand af te lê, sal 'n lae brandstof-waarskuwing op die kaartblad verskyn.

Herstel van die Brandstof tenkafstand

Wanneer jy jou brandstof tenk hervul, moet jy die brandstof tenkafstand herstel sodat jy jou oorblywende brandstof beter kan nagaan.

Kies  > **Brandstofinstellings** > **Herstel Brandstof tenk**.

Ontspers Dinamiese brandstofpunte

Voordat jy dinamiese brandstofpunte kan ontsper, moet die toestel in motorfietsmodus wees, in die motorfietsmontering geplaas wees en moet nagaan van brandstof ontsper wees.

Jy kan die toestel stel om brandstofpunte op grond van jou beraamde brandstofreikwydte voor te stel.

Kies  > **Brandstofinstellings** > **Dinam. brandstofpunte**.







Gebruik van die kaart

Jy kan die kaart gebruik om 'n roete te navigeer (*Jou roete op die kaart, bladsy 20*) of om na 'n kaart van jou omgewing te kyk wanneer geen roete aktief is nie.

1 Kies **Besigtig Kaart**.

2 Raak aan enige plek op die kaart.

3 Kies 'n opsie:

- Sleep die kaart om links, regs, op en af te beweeg.
- Kies  om kaartlae by te voeg of te verwyder.
- Om in of uit te zoem, kies  of .
- Om tussen Noord bo-, 2D- en 3D-aansig te wissel, kies .
- Om 'n roete te beplan, sleep die kaart om die -ikon te wys en kies  (*Beplanning van 'n roete, bladsy 20*).
- Om 'n roete te begin, kies 'n ligging op die kaart en kies **Gaan!** (*Hoe om 'n roete na 'n punt op die kaart te begin, bladsy 19*).

Kaartnutsmiddels

Kaartnutsmiddels verskaf vinnige toegang tot inligting en toestelfunksies terwyl jy na die kaart kyk. Wanneer jy 'n kaartnutsmiddel aktiveer, verskyn dit in 'n paneel op die kaart se rand.

Stop: Stop navigasie van die aktiewe roete.

Wysig roete: Laat jou toe om 'n ompad te vat of om liggings op jou roete oor te slaan (*Verander Jou Aktiewe Roete, bladsy 22*).

Demp navigasie: Demp die toesteloudio.

Stede vorentoe: Vertoon opkomende stede en dienste langs jou aktiewe roete of langs 'n snelweg.

Vorentoe: Vertoon opkomende liggings op die roete of die pad waarop jy reis (*Vorentoe, bladsy 26*).

Hoogte: Vertoon komende hoogteranderinge.

Verkeer: Vertoon verkeersomstandighede op jou roete of in jou gebied. Hierdie kenmerk is nie in alle gebiede of vir alle toestelmodelle beskikbaar nie.

Ritdata: Vertoon ritdata wat pasgemaak kan word, bv. spoed of kilometerlesing (*Besigtig Ritdata vanaf die Kaart, bladsy 26*).

Spooropnemer: Vertoon die spoordata vir jou aktiewe spoor.

Draaie: Vertoon 'n lys opkomende draaie op jou roete (*Bekyk draaie en aanwysings, bladsy 21*).

Telefoon: Vertoon 'n lys onlangse telefoonoproepe vanaf jou gekoppelde telefoon, en vertoon opsies tydens 'n aktiewe oproep.

Weer: Wys weerstoestande vir jou area (*Kyk na die weervoorspelling, bladsy 52*).

Musiekspeler: Vertoon mediakontroles en media-inligting.

Slimkenningsgewings: Vertoon onlangse slimkenningsgewings vanaf jou gekoppelde telefoon.

Groeprit: Vertoon die afstand en rigting van die lede in jou groeprit (*Groeprit, bladsy 47*).

Free Ride: Wys die kompas.

Garmin Messenger: Wys jou Garmin Messenger-boodskappe.

Oorhelhoeke: Vertoon die huidige oorhelhoek van jou motorfiets (*Oorhelhoeke, bladsy 43*).

zūmo™ R1 Radar: Wys inligting vanaf jou gekoppelde motorfietsradartoestel.

Radio: Laat jou die druk-om-te-praat-kenmerk met 'n versoenbare Bluetooth® kopstuk gebruik (*Ontspers Druk-vir-praat met 'n kopstuk, bladsy 46*).

Besigtig 'n Kaartnutsmiddel

1 Vanaf die kaart, kies .

2 Kies 'n kaartnutsmiddel om dit oop te maak.

WENK: Sommige kaartnutsmiddels laat jou toe om aan die kaartnutsmiddels te raak om dit uit te vou of om uitvoeriger inligting te wys.

3 Wanneer jy die kaartnutsmiddel klaar gebruik het, kies .

Vorentoe

Die Vorentoe-nutsmiddel verskaf inligting oor opkomende liggings op jou roete of die pad waarop jy tans reis. Jy kan opkomende belangepunte volgens kategorie, bv. restaurante, vulstasies of rusareas, besigtig.

Jy kan kategorieë verpersoonlik wat in die Vorentoe-nutsmiddel vertoon word.

Besigtig Opkomende Liggings

1 Kies vanaf die kaart  > **Vorentoe**.

Terwyl jy reis, wys die kaartnutsmiddel die volgende ligging op jou pad of roete.

2 Kies 'n opsie:

- Indien die kaartnutsmiddel kategorieë wys, kies 'n kategorie om 'n lys nabygeleë liggings in daardie kategorie te sien.
- Indien die kaartnutsmiddel opkomende liggings wys, kies 'n ligging om liggingbesonderhede te sien of om 'n roete na die ligging te begin.

Verpersoonliking van die Vorentoe-kategorieë

Jy kan die liggingkategorieë verander wat in die Vorentoe-nutsmiddel verskyn.

1 Kies vanaf die kaart  > **Vorentoe**.

2 Kies 'n kategorie.

3 Kies .

4 Kies 'n opsie:

- Om 'n kategorie op of af in die lys te skuif, kies en sleep die pyltjie langs die kategorienaam.
- Om 'n kategorie te verander, kies die kategorie.
- Om 'n pasgemaakte kategorie te skep, kies 'n kategorie, kies **Pasgemaakte Soektog** en voer die naam van 'n besigheid of kategorie in.

5 Kies **Berg**.

Stede vorentoe

Terwyl jy op 'n snelweg reis of 'n roete navigeer wat 'n snelweg insluit, verskaf die Stede Vorentoe-nutsmiddel inligting oor opkomende stede langs die snelweg. Vir elke stad wys die kaartnutsmiddel die afstand na die snelwegafrit en die beskikbare dienste, soortgelyk aan die inligting op snelwegpadtekens.

Besigtig opkomende stede en afritdienste

1 Kies vanaf die kaart  > **Stede vorentoe**.

Terwyl jy langs 'n snelweg of 'n aktiewe roete reis, wys die kaartnutsmiddel inligting oor opkomende stede en afritte.

2 Kies 'n stad.

Die toestel wys 'n lys belangepunte wat by die gekose stadafrit geleë is, soos vulstasies, verblyf of restaurante.

3 Kies 'n ligging, en kies **Gaan!** om te begin navigeer.

Ritinligting

Besigtig Ritdata vanaf die Kaart

Vanaf die kaart, kies  > **Ritdata**.

Verpersoonliking van die Ritdatavelde

1 Op die kaart, kies  > **Ritdata**.

2 Kies 'n ritdataveld.

3 Kies 'n opsie.

Die nuwe ritdataveld verskyn in die ritdatakaartnutsmiddel.

Bekyk Ritdata

Die ritdatanutsmiddel vertoon jou spoed en verskaf statistiek oor jou rit.

Vanaf die kaart, kies **Spoed**.

Herstel van ritinligting

1 Vanaf die kaart, kies **Spoed**.

- 2 Kies  > **Herstel Veld(e)**.
- 3 Kies 'n opsie:
 - Wanneer jy nie 'n roete navigeer nie, kies **Kies Alles** om alle datavelde op die eerste blad te herstel behalwe die snelheidsmeter.
 - Kies **Stel algehele data terug** om die inligting op die Ritrekenaar te herstel.
 - Kies **Stel Maks. Spoed terug** om die maksimum spoed te herstel.
 - Kies **Stel Rit B terug** om die afstandsmeter te herstel.

Hoe om verkeersinligting te bekyk

Voordat jy die jongste verkeersinligting kan bekyk, moet jy jou toestel koppel en verbind aan die Tread®-toepassing op jou foon (*Paring met jou slimfoon, bladsy 37*).

KENNISGEWING

Garmin® is nie verantwoordelik vir die akkuraatheid of tydigheid van die verkeersinligting nie.

- 1 Vanaf die kaart, kies  > **Verkeer**.
- 2 Raak die **Verkeer**-paneel om die verkeersinsidente op die kaart te sien.

Verpersoonliking van die Kaart

Verpersoonliking van die Kaartlae

- 1 Vanaf die kaart, kies  > **Lae**.
- 2 Onder **Kaarttipe**, kies 'n kaarttipe.

By party kaarttipes kan jy  > **Hibriede kaart** kies om twee kaarttipes te kombineer.

Die Satellietbeelde-kaart wys satellietbeelde net vir gebiede waar jy satellietbeelde afgelaai het (*Laai Outdoor Maps+-inhoud af, bladsy 27*).
- 3 Kies onder **Kaartbesonderhede** die soorte inligting om oor die kaart te vertoon.

LET WEL: Party lae is onversoenbaar met mekaar en kan nie gelyktydig geaktiveer word nie. As 'n laag outomaties geaktiveer word, versper dit enige onversoenbare lae.

LET WEL: Party kaartlae vereis 'n Outdoor Maps+-intekening.

Bekyk gewilde motorfietspaaie op die kaart

Jy kan die toestel ontsper om gewilde motorfietspaaie op die kaart te verlig. Dit kan help om paaie te kies wat 'n meer aangename rit bied.

Kies vanaf die kaart  > **Gewilde paaie (motorfiets)**.



Laai Outdoor Maps+-inhoud af

Voordat jy Outdoor Maps+-inhoud kan aflaai, moet jy 'n Outdoor Maps+-intekening koop. Besoek garmin.com/outdoormaps vir meer inligting.

Jy moet jou toestel aan Wi-Fi® verbind voordat jy Outdoor Maps+-inhoud kan aflaai (*Verbind aan 'n Netwerk van Wi-Fi®, bladsy 61*).

Om Outdoor Maps+-inhoud op die kaart te sien, moet jy die inhoud vir 'n spesifieke gebied aflaai.

LET WEL: Party Outdoor Maps+-lae is net in sekere gebiede beskikbaar.

- 1 Kies  > **Kaart** > **Kaartbestuurder** > **Outdoor Maps+** > **Laai kaarte af**.
- 2 Kies .
- 3 Kies elke kaartlaag wat jy wil aflaai.

WENK: Jy kan aan  raak om inligting oor elke kaartlaag te sien.

Die gekose kaartlae word met 'n regmerk gemerk.
- 4 Kies .
- 5 Sleep die kaart en knyp om in en uit te zoem op die kaart tot die verhelderde reghoek die gebied bedek waarvoor jy die kaartdata wil aflaai.

WENK: Wanneer jy die grootte van die gebied verander, sal die totale aflaaigrootte en jou huidige skyfgebruik bo-aan die skerm verskyn.
- 6 Kies  om te begin aflaai.

Jy kan jou toestel aanhou gebruik terwyl jy Outdoor Maps+-inhoud aflaai.

Besigtig jou versamelings op die kaart

Voordat jy die kaartlaag vir Versamelings kan besigtig, moet jy eers jou toestel aan die Tread®-toepassing koppel om jou toestel met jou Garmin®-rekening te sinchroniseer.

Jy kan die items vanuit jou Garmin-rekening direk op die kaart sien.

LET WEL: Items vanuit jou Garmin-rekening wat nie by enige versameling gevoeg is nie, verskyn in die Ongerangskik-versameling op jou zūmo®-toestel.

1 Vanaf die kaart, kies  > **Versamelings**.

2 Kies een of meer versamelingskategorieë uit die lys.

Die roetes en wegpunte vanuit die geselekteerde versamelings verskyn as ikone op die kaart.

Verander die Kaartdataveld

1 Kies 'n dataveld vanaf die kaart.

LET WEL: Jy kan nie Spoed verpersoonlik nie.



2 Kies 'n soort data om te vertoon.

Hoe om die kaartkortpaaie te verander

Jy kan die kortpadknoppies wat aan die kant van die kaart verskyn, verander.

1 Kies  >  vanuit die kaart.

2 Kies 'n opsie:

- Om 'n kortpadknoppie te verwyder, kies die .
- Om 'n kortpadknoppie te vervang, kies , en kies 'n kortpadknoppie om te wys.

3 Kies **Berg**.

Verander die kaartperspektief

1 Kies  > **Kaart** > **Rykaartaansig**.

2 Kies 'n opsie:

- Kies **Roete Op** om die kaart in twee dimensies te vertoon (2-D) met jou reisrigting aan die bokant.
- Kies **Noord Op** om die kaart in 2-D te vertoon met noord aan die bokant.
- Kies **3-D** om die kaart in drie dimensies te vertoon.
- Kies **Auto-zoem na groep** om die zoemvlak outomaties na alle ryers in die groep te verstel wat op die kaart sigbaar is.

3 Kies **Berg**.

Hoe om die kaartstreek te verander

Wanneer die toestel aan 'n Wi-Fi®-netwerk gekoppel is, kan jy nuwe kaartstreke direk op jou toestel aflaai.

1 Kies  > **Kaartbestuurder** > **Bestuur toestelkaarte**.

2 Kies 'n opsie:

- Om 'n kaartstreek te verwyder, kies die streek en kies **Verwyder**.
- Om 'n nuwe kaartstreek in die toestel se interne geheue te installeer, kies die streek en kies **Installeer op toestel**.
- Om 'n nuwe kaartstreek op 'n geheuekaart te installeer (*Installasie van 'n Geheuekaart vir Kaarte en Data, bladsy 58*), kies die streek en kies **Installeer op die geheuekaart**.

Soos jy nuwe streke byvoeg of verwyder, sal 'n balkie aan die bokant van die bladsy die beskikbare stoor spasie op die toestel wys.

3 Nadat jy klaar kaartstreke bygevoeg en verwyder het, kies **Pas toe**.

Vind en Berg Liggings

Die kaarte wat op jou toestel gelaai is, bevat liggings soos restaurante, hotelle, motordienste en gedetailleerde straatinligting. Die Waarheen?-kieslys help jou om jou ligging te vind deur verskeie metodes te voorsien om deur hierdie inligting te blaai, te soek en dit te berg.

Vanaf die hoofkieslys, kies **Waarheen?**.

- Om vinnig deur alle liggings op jou toestel te soek, kies **QSoek** (*Vind van 'n ligging met gebruik van soekbalk, bladsy 29*).
- Om 'n adres te kry, kies **Adres** (*Vind van 'n Adres, bladsy 31*).
- Om volgens kategorie na voorafgelaai belangepunte te soek of daardeur te blaai, kies **Kategorieë** (*Vind van 'n Ligging volgens Kategorie, bladsy 29*).
- Om naby 'n ander stad of area te soek, kies die huidige soekarea, en kies dan 'n nuwe soekarea (*Wysig die Soekgebied, bladsy 30*).
- Om jou gebergde liggings te sien en te wysig, kies **Viapunte** (*Berg Liggings, bladsy 34*).
- Om liggings te sien wat jy onlangs uit die soekresultate gekies het, kies **Onlangse** (*Besigtig Liggings wat Onlangs Gevind is, bladsy 33*).
- Om te soek na motorwoonwaparke en kampterreine, kies **Ultimate Public Campgrounds** (*Om Ultimate Campgrounds belangepunte te vind, bladsy 32*).
- Om te soek na liggings wat deel vorm van jou Outdoor Maps+-intekening, kies **Outdoor Maps+**.
- Om deur TripAdvisor® reisigergraderings te blaai en te soek, kies **Tripadvisor** (*Om TripAdvisor® belangepunte te vind, bladsy 32*).
- Om nasionale parke te vind en parkkaarte te verken, kies **Nasionale Parke** (*Vind nasionale parke, bladsy 32*).
- Om na spesifieke geografiese koördinate te navigeer, kies **Koördinate** (*Vind 'n ligging deur middel van koördinate, bladsy 31*).

Belangepunte

KENNISGEWING

Jy is verantwoordelik om enige toepaslike reëls, wette of regulasies te verstaan en na te kom wat met belangepunte te doen het.

'n Belangepunt is 'n plek wat jy dalk nuttig of interessant kan vind. Belangepunte word volgens kategorie georganiseer, en kan gewilde reisbestemmings soos vulstasies, restaurante, hotelle en vermaaklikheidsplekke insluit.

Vind van 'n ligging met gebruik van soekbalk

Jy kan die soekbalk gebruik om na liggings te soek deur 'n kategorie, handelsnaam, adres of stadnaam in te voer.

- 1 Kies **Waarheen?**.
- 2 Kies **Soek** in die soekbalk.
- 3 Voer die hele of deel van die soekterm in.
Voorgestelde soekterms verskyn onder die soekbalk.
- 4 Kies 'n opsie:
 - Om na 'n soort besigheid te soek, voer 'n kategoriernaam in (byvoorbeeld "rolprentteaters").
 - Om na 'n besighedsnaam te soek, voer die hele naam of 'n deel van die naam in.
 - Om na 'n adres naby jou te soek, voer die huisnommer en straatnaam in.
 - Om na 'n adres in 'n ander stad te soek, voer die huisnommer, straatnaam, stad en staat in.
 - Om na 'n stad te soek, voer die stad en staat in.
 - Om na koördinate te soek, voer breedtegraad- en lengtegraadkoördinate in.
- 5 Kies 'n opsie:
 - Om te soek met gebruik van 'n voorgestelde soekterm, kies die term.
 - Om te soek deur die teks te gebruik wat jy ingevoer het, kies **Q**.
- 6 Indien nodig, kies 'n ligging.

Vind van 'n Ligging volgens Kategorie

- 1 Kies **Waarheen?**.
- 2 Kies 'n kategorie of kies **Kategorieë**.

3 Indien nodig, kies 'n subkategorie.

4 Kies 'n ligging.

Navigeer na belangepunte binne 'n plek

LET WEL: Hierdie kenmerk is nie vir alle liggings beskikbaar nie.

Jy kan 'n roete skep na 'n punt in 'n groter plek, soos 'n spesifieke winkel in 'n winkelkompleks, 'n terminal by 'n lughawe of nabygeleë parkeerareas.

1 Kies **Waarheen?** > **Soek**.

2 Voer die naam van die plek in en kies **Q**.

3 Kies die plek.

'n Kategorielys vir belangepunte in die plek sal gewys word.

4 Kies 'n kategorie, kies 'n ligging en kies **Gaan!**.

Die toestel skep 'n roete na die parkeerterrein of plek se ingang naaste aan die geselekteerde punt.

Liggingsoekresultate

Die liggingsoekresultate verskyn in 'n lys met die naaste ligging bo-aan. Elke genommerde ligging verskyn ook op die kaart. Jy kan afwaarts rollees om meer resultate te sien.

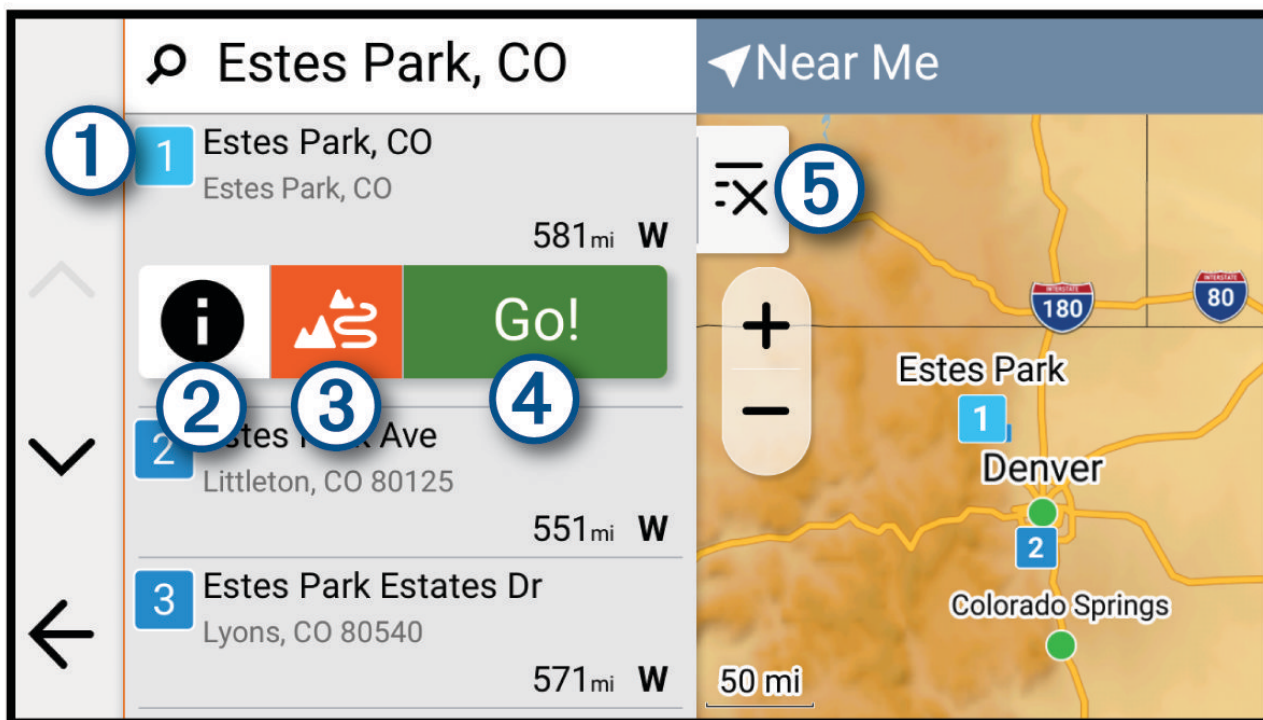

①	Kies 'n ligging om na die opsiekieslys te kyk.
② i	Kies om gedetailleerde inligting oor die ligging te sien.
③ AS	Kies om te begin navigeer met avontuurlustige roetes (<i>Gaan op 'n roete met behulp van Garmin Adventurous Routing™</i> , bladsy 19).
④ Gaan!	Kies om te begin navigeer na die ligging met die verstekroeteberekeningmodus vir die huidige voertuigprofiel.
⑤ FX	Kies om die soekresultate in die kaart in volskerm te sien.

Wysig die Soekgebied

Die toestel soek by verstek na liggings naby jou huidige ligging. Jy kan ook ander gebiede deursoek, bv. naby jou ligging, naby 'n ander stad of op jou aktiewe roete.

1 Kies **Waarheen?**.

2 Kies die huidige soekarea ①.

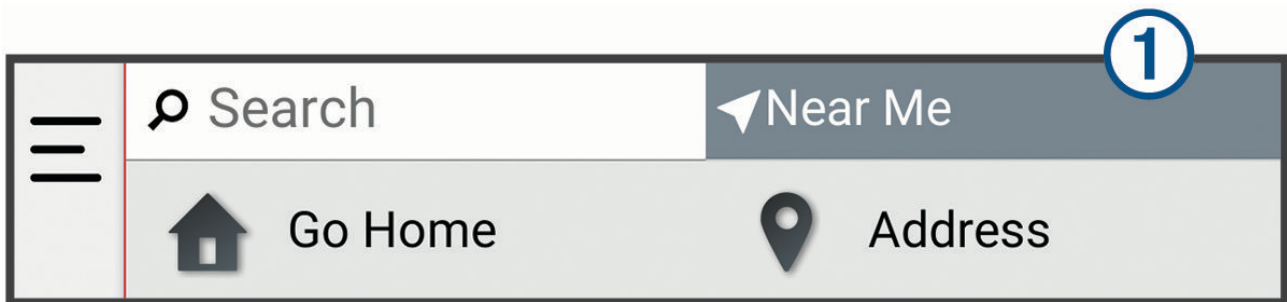

3 Kies 'n soekgebied.

4 Indien nodig, volg die instruksies op jou skerm om 'n spesifieke ligging te kies.

Die gekose soekarea verskyn boaan die skerm. Wanneer jy na 'n ligging soek deur enige van die opsies in die Waarheen?-kieslys te gebruik, stel die toestel eerste liggings naby aan hierdie gebied voor.

Parkering

Vind Parkering Naby Jou Huidige Ligging

1 Kies **Waarheen?** > **Kategorieë** > **Parkering**.

2 Kies 'n parkeerligging.

3 Kies **Gaan!**.

Vind Parkering Naby 'n Gespesifiseerde Ligging

1 Kies **Waarheen?**.

2 Soek vir 'n ligging.

3 Kies 'n ligging vanuit die liggingsoekresultate.

4 Kies **i** > **Parkering**.

'n Lys parkeerareas naby die gekose ligging verskyn.

5 Kies 'n parkeerligging.

6 Kies **Gaan!**.

Soeknutsmiddels

Soeknutsmiddels laat jou toe om na spesifieke soorte liggings te soek deur op skerm-aanporboodskappe te reageer.

Vind van 'n Adres

LET WEL: Die volgorde van die stappe kan verskil na gelang van die kaartdata wat op jou toestel gelaai is.

1 Kies **Waarheen?**.

2 Indien nodig, kies die huidige soekarea om naby 'n ander stad of area te soek.

3 Kies **Adres**.

4 Volg die instruksies op die skerm om adresinligting in te voer.

5 Kies die adres.

Vind 'n Kruising

Jy kan vir 'n kruising of aansluiting tussen twee strate, hoofweë of ander paaie soek.

1 Kies **Waarheen?** > **Kruisings**.

2 Volg die instruksies op die skerm om straatinligting in te voer.

3 Kies die kruising.

Vind 'n ligging deur middel van koördinate

Jy kan 'n ligging vind met behulp van breedte- en lengte-koördinate.

1 Kies **Waarheen?** > **Koördinate**.

2 Indien nodig, kies **↻**, en verander die koördinaatformaat of datumlyn.

3 Kies **Koördinate**.

4 Voer die breedte- en lengte-koördinate in en kies **Gedoen**.

- 5 Kies 'n opsie:
- Om die koördinate as 'n ligging te berg, kies **Berg**.
 - Om 'n roete na die koördinate te begin, kies **Gaan!**.

Vind nasionale parke

Toestelmodelle wat kaarte vir Noord-Amerika of die Verenigde State insluit, sluit ook gedetailleerde inligting vir nasionale parke in die Verenigde State in. Jy kan na 'n nasionale park of 'n ligging in 'n nasionale park navigeer.

KENNISGEWING

Jy is verantwoordelik om enige toepaslike reëls, wette of regulasies wat met nasionale parke geassosieer word, te verstaan en daaraan te voldoen.

1 Kies Waarheen? > Nasionale Parke.

'n Lys nasionale parke verskyn, met die naaste park aan die bokant.

2 Kies Soek en voer die hele parknaam of 'n gedeelte daarvan in om die resultate te verfyn (opsioneel).

3 Kies 'n nasionale park.

'n Lys kategorieë vir liggings van kenmerke en geriewe binne die park, verskyn onder die park se naam.

4 Kies 'n opsie:

- Om na die park te begin navigeer, kies **Gaan!**.
- Om nog parkinligting te sien of om die park se kenmerke en geriewe te verken, kies **i**.
- Om vinnig 'n ligging binne die park te vind, kies 'n kategorie uit die lys onder die park se naam, en kies 'n ligging.

Om Ultimate Campgrounds belangepunte te vind

LET WEL: Hierdie kenmerk is nie in alle gebiede beskikbaar nie.

KENNISGEWING

Jy is verantwoordelik om enige toepaslike reëls, wetgewing of regulasies te verstaan en na te kom wat met kamplekke en belangepunte te doen het.

Jou toestel sluit Ultimate Campgrounds belangepunte in, wat jou in staat stel om openbare kampterreine naby jou ligging op te spoor.

1 Kies Waarheen? > Ultimate Public Campgrounds.

2 Indien nodig, kies **Soekfilters**, kies een of meer soekfilters en kies **Soek**.

3 Kies 'n ligging.

Tripadvisor®

KENNISGEWING

Garmin® is nie verantwoordelik vir die akkuraatheid of tydigheid van die Tripadvisor inligting nie.

Jy is verantwoordelik om enige toepaslike reëls, wette of regulasies te verstaan en na te kom wat met belangepunte te doen het.

Jou toestel sluit Tripadvisor reisigergraderings in. Tripadvisor graderings verskyn outomaties in die soekresultatels vir restaurante, hotelle en attraksies. Jy kan ook vir nabygeleë belangepunte van Tripadvisor soek, en volgens afstand of gewildheid sorteer.

Om Tripadvisor® belangepunte te vind

1 Kies **Waarheen? > Tripadvisor**.

2 Kies 'n kategorie.

3 Indien nodig, kies 'n subkategorie.

'n Lys nabygeleë Tripadvisor belangepunte vir die kategorie verskyn.

4 Kies **Sorteer resultate** om die vertoonde belangepunte volgens afstand of gewildheid te filtreer (opsioneel).

5 Kies **Q** en voer 'n soekterm in (opsioneel).

Gewilde plekke

KENNISGEWING

Garmin® is nie verantwoordelik vir die akkuraatheid of tydigheid van die Tripadvisor® inligting nie. Jy is verantwoordelik om enige toepaslike reëls, wette of regulasies te verstaan en na te kom wat met belangepunte te doen het.

Die Gewilde plek-soekkenmerk sluit Tripadvisor belangepunte en graderings in en verskaf 'n omvattende lys van besienswaardighede. Jy kan die soekresultate volgens kategorie, graderings en afstand vanaf die roete filtreer.

LET WEL: Tripadvisor belangepunte is nie in alle areas beskikbaar nie.

Besigtig Liggings wat Onlangs Gevind is

Jou toestel berg 'n geskiedenis van die laaste 50 liggings wat jy gevind het.

Kies **Waarheen?** > **Onlangse**.

Wis van Lys Liggings wat Onlangs Gevind is

Kies **Waarheen?** > **Onlangse** >  > **Wis** > **Ja**.

Sien die Huidige Ligginginligting

Jy kan die Waar Is Ek?-blad gebruik om inligting oor jou huidige ligging te sien. Hierdie is 'n nuttige eienskap as jy noodpersoneel moet inlig waar jy jou bevind.

Kies die voertuig vanaf die kaart.

Vind Nooddienste en Brandstof

Jy kan die Waar Is Ek?-bladsy gebruik om die naaste hospitale, polisiestasies en vulstasies te vind.

1 Kies die voertuig vanaf die kaart.

2 Kies **Hospitale**, **Polisiestasies** of **Brandstof**.

LET WEL: Sommige dienskategorieë is nie in alle areas beskikbaar nie.

'n Lys liggings vir die gekose diens verskyn, met die naaste liggings bo aan.

3 Kies 'n ligging.

4 Kies 'n opsie:

- Om na die ligging te navigeer, kies **Gaan!**
- Om die foonnommer en ander liggingbesonderhede te besigtig, kies .

Kry Aanwysings na jou Huidige Ligging

Inligting jy 'n ander persoon moet inlig oor hoe om by jou huidige ligging te kom, kan jou toestel 'n aanwysingslys gee.

1 Kies die voertuig vanaf die kaart.

2 Kies  > **Aanwysings na My**.

3 Kies 'n beginligging.

4 Kies **Kies**.

Byvoeging van 'n Kortpad

Jy kan kortpaaie by die Waarheen?-kieslys voeg. 'n Kortpad kan na 'n ligging, 'n kategorie of 'n soeknutsmiddel wys.

Die Waarheen?-kieslys kan tot 36 kortpadikone bevat.

1 Kies **Waarheen?** > **Voeg Kortpad by**.

2 Kies 'n item.

Verwydering van 'n Kortpad

1 Kies **Waarheen?** >  > **Verwyder Kortpad(paaie)**.

2 Kies 'n kortpad om te verwyder.

3 Kies weer die kortpad om te bevestig.

4 Kies **Gedoen**.

Berg Liggings

Berg 'n ligging

- 1 Soek 'n ligging (*Vind en Berg Liggings*, bladsy 29).
- 2 Kies 'n ligging vanuit die lys met soekresultate.
- 3 Kies **i** > **Berg**.
- 4 Indien nodig, kies **Naam** om die naam van die ligging te wysig.
- 5 Kies **Berg**.

Berg jou huidige ligging

- 1 Kies die voertuigikoon vanaf die kaart.
- 2 Kies **Berg**.
- 3 Indien nodig, kies **Naam** om die naam van die ligging te wysig.
- 4 Kies **Berg**.

Wysiging van 'n Gebergde Ligging

- 1 Kies **Waarheen?** > **Viapunte**.
- 2 Indien nodig, kies 'n kategorie.
- 3 Kies 'n ligging.
- 4 Kies **Wysig**.
- 5 Kies 'n opsie:
 - Kies **Naam**.
 - Kies **Kaartsimbool** om die simbool te verander wat gebruik word om die gebergde ligging op 'n kaart te merk.
 - Kies **Versamelings** om die ligging van jou gestoorde versamelingkategorieë by te voeg of te verwyder.
 - Kies **Koördinate** om die GPS-koördinate vir die ligging te wysig.
- 6 Wysig die inligting.
- 7 Kies **Gedoen**.

Hoe om jou gestoorde items te sien

Jy kan die Geberg-toepassing gebruik om jou gestoorde items te sien, soos jou wegpunte, roetes en bane. Wanneer met die Tread®-toepassing gepaar word, sal jou gestoorde items periodiek met jou Garmin®-rekening sinchroniseer.

- 1 Kies **☰** > **Geberg**.
- 2 Indien nodig, kies die kategorie-filter **1** om deur verskillende versamelings te blaai en dit volgens itemtipe te filter.

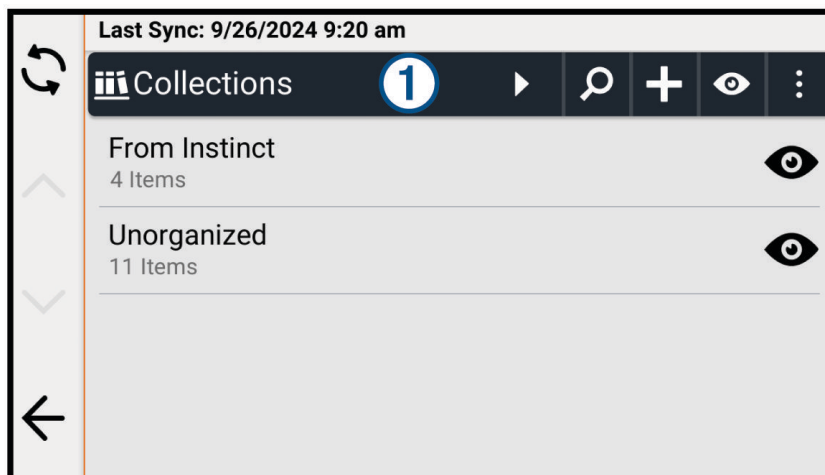



Hoe om 'n gestoorde item te deel

Jy kan items deel deur middel van 'n gekoppelde slimfoon met die Tread®-toepassing of jy kan dit stoor op 'n geheuekaart.

- 1 Vanuit die **Geberg**-toepassing, kies die item wat jy wil deel.
- 2 Kies 'n opsie:
 - Om 'n roete of baan te deel, kies  > **Deel**.
 - Om 'n wegpunt te deel, kies **Deel**.
- 3 Kies 'n opsie:
 - Om die item na die Tread-toepassing op jou foon te stuur, kies **Garmin Tread**.
 - Om die item op 'n geheuekaart te stoor, kies **Geheuekaart**.
- 4 Indien nodig, verander die naam van die .gpx-lêer.

Hoe om verskeie gestoorde items te deel

Jy kan verskeie items in 'n enkele .gpx-lêer deel.

- 1 Vanuit die **Geberg**-toepassing, kies 'n kategorie- of versamelingfilter wat al die items insluit wat jy wil deel.
- 2 Kies  > **Deel**.
- 3 Kies die items om te deel.
- 4 Kies .
- 5 Kies 'n opsie:
 - Om die items na die Tread®-toepassing op jou foon te stuur, kies **Garmin Tread**.
 - Om die items op 'n geheuekaart te stoor, kies **Geheuekaart**.
- 6 Indien nodig, verander die naam van die .gpx-lêer.

Sinchronisering van Garmin®-rekeningdata

Voordat jy rekeningdata kan sinchroniseer, moet jy jou toestel koppel aan die Tread®-toepassing ([Paring met jou slimfoon, bladsy 37](#)).

Jy kan data, soos roetes, met jou Garmin-rekening sinchroniseer. Jou toestel sinchroniseer outomaties van tyd tot tyd data met jou rekening. Jy kan data ook te eniger tyd per hand sinchroniseer.

- 1 Kies die  > **Geberg**.
- 2 Kies .

Voertuigprofile

WAARSKUWING



Die invoer van jou voertuig se profielkenmerke waarborg nie dat jou voertuig se kenmerke vir alle roetevoorstelle in berekening gebring sal word of dat jy in alle gevalle die waarskuwingsikone sal ontvang nie. Beperkings kan in die kaartdata bestaan, wat veroorsaak dat jou toestel nie vir al hierdie beperkings of padtoestande verantwoordelik kan wees nie. Gehoorsaam altyd alle gegewe padtekens en padtoestande wanneer bestuursbesluite gemaak word.

Deur verskillende voertuigprofile te gebruik, kan jy verskeie toestelinstellings vinnig verander, soos watter kaartlae geaktiveer word en watter roeteberekeningsmodus by verstek gebruik word.

Roetebepaling en navigasie word verskillend bereken op grond van jou voertuigprofiel. Die toestel vermy die insluiting van beperkte of onbegaanbare gebiede in roetes op grond van die afmetings, gewig en ander eienskappe wat jy vir jou voertuig ingevoer het.

Die huidige aktiewe voertuigprofiel word deur 'n ikoon in die statusbalk aangedui. Die navigasie- en kaartinstellings op jou toestel kan afsonderlik vir elke voertuigsoort verpersoonlik word.

Wissel die voertuigprofiel

- 1 Kies vanaf die statusbalk die voertuigprofielikon, soos  of .
- 2 Kies 'n voertuigprofiel.
Die voertuigprofielinligting verskyn, insluitende afmetings en gewig.
- 3 Kies **Kies**.







Byvoeg van 'n voertuigprofiel

Jy kan 'n voertuigprofiel byvoeg vir elke voertuig wat met jou toestel gebruik sal word.

- 1 Raak aan die huidige voertuigprofiel-ikon in die statusbalk.
- 2 Kies .
- 3 Kies jou huidige voertuig tipe.
- 4 Voer die voertuig se eienskappe, soos grootte en traksiemetode in.
- 5 Kies die verstekberekeningsmetode.

Wysig 'n voertuigprofiel

Jy kan basiese voertuigprofielinligting verander of gedetailleerde inligting soos topsnelheid by 'n voertuigprofiel voeg.

- 1 Kies  > **Voertuigprofiel**.
- 2 Kies 'n voertuigprofiel wat gewysig moet word.
- 3 Kies 'n opsie:
 - Om die voertuigprofielinligting te wysig, kies , en kies 'n veld om te wysig.
 - Om die voertuigprofiel te hernoem, kies  >  > **Herbenoem Profiel**.
 - Om die voertuigprofiel te skrap, kies  >  > **Skrap**.

Regstreekse Dienste, Verkeer en Slimfoonkenmerke

⚠ WAARSKUWING

Moenie kennisgewings lees of daarop reageer terwyl jy bestuur nie, omdat dit tot 'n ongeluk kan lei wat op ernstige persoonlike besering of die dood kan uitloop.

KENNISGEWING

Garmin® is nie verantwoordelik vir die akkuraatheid of tydigheid van die verkeersinligting nie.

Die Tread® toepassing laat jou toestel toe om slimkennisgewings en regstreekse inligting te ontvang, soos regstreekse verkeersdata en weerinligting.

Regstreekse verkeersdata: Stuur regstreekse verkeersdata na jou toestel, byvoorbeeld verkeersinsidente en -vertraging, konstruksiesones en padsluitings.

Weerinligting: Stuur intydse weervoorspellings, padtoestande en weerradar na jou toestel (*Kyk na die weervoorspelling, bladsy 52*).

Slimkennisgewings: Vertoon foonkennisgewings en -boodskappe op jou toestel. Hierdie kenmerk is nie vir alle tale beskikbaar nie.

Vryhand-oproep: Laat jou toe om met gebruik van jou gekoppelde Bluetooth® kopstuk foonoproep deur die toestel te maak en te ontvang.

Stuur liggings na jou toestel: Stel jou in staat om liggings vanaf jou slimfoon na jou navigasietoestel te stuur.

Paring met jou slimfoon

Jy kan jou zūmo® navigator met jou slimfoon en die Tread® toepassing paar om bykomende kenmerke te ontsper en toegang tot intydse inligting te kry (*Regstreekse Dienste, Verkeer en Slimfoonkenmerke, bladsy 37*).

- 1 Skakel jou zūmo navigator aan en plaas die navigator en jou slimfoon binne 3 m (10 vt.) van mekaar.
- 2 Vanaf jou zūmo navigator, kies  > **Telefoon** > **Voeg 'n foon by**.
- 3 Gebruik jou foon en skandeer die QR-kode om die Tread toepassing af te laai en te installeer.
WENK: Jy kan die kameratoepassing op meeste fone gebruik om die QR-kode te skandeer.
- 4 Volg die instruksies op die skerm om by 'n Garmin® rekening aan te teken en die paar- en opstelproses te voltooi.

Die hoof-toepassingpaneelbord verskyn. Nadat die toestelle gepaar is, kan jy slimfoonkenmerke op jou navigator ontsper of versper (*Telefooninstellings, bladsy 54*). Die toestelle verbind outomaties wanneer hulle aangeskakel en binne reikafstand is.

Paring van 'n koordlose kopstuk

LET WEL: Wanneer jou zūmo®-toestel aan die Tread®-toepassing op jou foon gekoppel is, kan jy jou kopstuk direk aan jou foon paar via Bluetooth®-tegnologie in plaas van jou zūmo-toestel. Slegs een kopstuk kan navigasieporboodskappe en foonoproep op 'n slag ontvang. Tot twee kopstukke kan vir multimedia-udio gebruik word.

- 1 Plaas jou kopstuk en jou navigasietoestel binne 10 m (33 vt.) van mekaar.
- 2 Kies op jou navigasietoestel  > **Kopstuk** > **Voeg Kopstuk by**.
- 3 Aktiveer Bluetooth-tegnologie op jou kopstuk en maak dit sigbaar vir ander Bluetooth-toestelle.
- 4 Volg die skerminstruksies op jou navigasietoestel om die paarproses te voltooi.

Jy kan kenmerke vir jou gepaarde koordlose kopstuk ontsper of versper nadat die paarproses voltooi is (*Kopstukinstellings, bladsy 54*).

Slimkennisgewings

Terwyl jou toestel aan die Tread®-toepassing gekoppel is, kan jy kennisgewings vanaf jou slimfoon bekyk op jou zūmo®-toestel soos SMS'e, inkomende oproepe en kalenderafsprake.

Ontvang Kennisgewings

⚠ WAARSKUWING

Moenie kennisgewings lees of daarop reageer terwyl jy bestuur nie, omdat dit tot 'n ongeluk kan lei wat op ernstige persoonlike besering of die dood kan uitloop.

Voordat jy hierdie kenmerk kan gebruik, moet jou toestel aan 'n gesteunde foon gekoppel word wat die Tread® toepassing (*Paring met jou slimfoon, bladsy 37*) loop.

'n Opspringvenster verskyn van die meeste bladsye wanneer die toestel 'n kennisgewing van jou slimfoon ontvang. Indien die toestel beweeg, moet jy bevestig jy is 'n passasier en nie die bestuurder nie voordat jy kennisgewings kan besigtig.

LET WEL: Indien jy die kaart besigtig, verskyn kennisgewings in 'n kaartnutsmiddel.

- Om 'n kennisgewing te ignoreer, kies **Goed**.

Die opspringvenster maak toe, maar die kennisgewing bly aktief op jou foon.

- Om 'n kennisgewing te sien, kies **Beskou**.

- Om na die kennisgewing te luister, kies **Beskou >**.

Die toestel lees die kennisgewing met die gebruik van teks-na-spraak-tegnologie. Hierdie kenmerk is nie vir alle tale beskikbaar nie.

- Om bykomende aksies uit te voer, bv. om die kennisgewing op jou foon toe te maak, kies **Beskou**, en kies 'n opsie.

LET WEL: Bykomende aksies is slegs vir sekere soorte kennisgewings beskikbaar, en moet ondersteun word deur die toepassing wat die kennisgewing genereer.

Ontvang kennisgewings terwyl jy die kaart besigtig

WAARSKUWING

Moenie kennisgewings lees of daarop reageer terwyl jy bestuur nie, omdat dit tot 'n ongeluk kan lei wat op ernstige persoonlike besering of die dood kan uitloop.

Voordat jy hierdie kenmerk kan gebruik, moet jou toestel aan 'n gesteunde foon verbind wees wat die Tread® toepassing loop (*Paring met jou slimfoon, bladsy 37*).

Wanneer jy die kaart besigtig, verskyn nuwe kennisgewings in 'n kaartnutsmiddel op die skerm se rand. Indien die toestel beweeg, moet jy bevestig jy is 'n passasier en nie die bestuurder nie voordat jy kennisgewings kan besigtig.

- Om 'n kennisgewing te ignoreer, kies **X** of wag vir die opspringvenster om te verstryk.

Die opspringvenster maak toe, maar die kennisgewing bly aktief op jou foon.

- Om 'n kennisgewing te besigtig, kies die kennisgewingteks.

- Om na die kennisgewing te luister, kies **Speel boodskap**.

Die toestel lees die kennisgewing met die gebruik van teks-na-spraak-tegnologie. Hierdie kenmerk is nie vir alle tale beskikbaar nie.

Besigtig die Lys Kennisgewings

Jy kan 'n lys van alle aktiewe kennisgewings besigtig.

- 1 Kies  > **Slimkennisgewings**.

Die lys kennisgewings verskyn. Ongelese kennisgewings vertoon swart en voorheen gelese kennisgewings vertoon grys.

- 2 Kies 'n opsie:

- Om 'n kennisgewing te besigtig, kies die kennisgewingbeskrywing.

- Om na 'n kennisgewing te luister, kies **>**.

Die toestel lees die kennisgewing met die gebruik van teks-na-spraak-tegnologie. Hierdie kenmerk is nie vir alle tale beskikbaar nie.

Vryhand-oproep

LET WEL: Alhoewel meeste fone en kopstukke gesteun en gebruik kan word, kan daar nie gewaarborg word dat 'n spesifieke foon of kopstuk versoenbaar sal wees nie. Alle kenmerke is moontlik nie vir jou foon beskikbaar nie.

Jou toestel kan met behulp van Bluetooth® tegnologie met jou versoenbare selfoon en koordlose kopstuk of valhelm verbind om 'n vryhandtoestel te word. Gaan na www.garmin.com/bluetooth om versoenbaarheid na te gaan.

Maak van 'n Oproep

- 1 Kies  > **Telefoon**.

- 2 Kies 'n opsie:

- Om 'n nommer te skakel, kies **Skakel**, voer die telefoonnommer in en kies **Skakel**.

- Om nommers van onlangs geskakelde of ontvangde oproepe te sien, of oproepe wat gemis is, kies **Onlangs**, kies 'n inskrywing, kies 'n nommer en kies **Skakel** om dit te bel.

- Om 'n kontak in jou telefoonboek te bel, kies **Kontakte**, kies 'n kontak en kies **Skakel**.
- Om die ligging van 'n plek van belang te skakel soos 'n restaurant of besienswaardigheid, kies **Blaai deur Kategorieë**, kies 'n kategorie, kies 'n ligging en kies **Skakel**.

Skakel huis toe

Kies die  > **Telefoon** > **Skakel die huis**.

Wanneer jy hierdie kenmerk vir die eerste keer gebruik, sal jy gevra word om die huisfoonnommer te skakel.

WENK: Jy kan die huisfoonnommer terugstel deur  > **Stel Huisnommer in** te kies.

Gebruik In-oproep-opsies

In-oproep-opsies is beskikbaar wanneer jy 'n oproep beantwoord. Sekere opsies is dalk nie met jou foon versoenbaar nie.

WENK: Indien jy die in-oproep-opsies-bladsy sluit, kan jy dit weer oopmaak deur  vanuit enige skerm te kies. Jy kan ook die beller vanaf die kaart kies.

- Om 'n konferensie-oproep op te stel, kies **Voeg oproep by**.
- Om oudio na jou foon oor te dra, kies **Oproep besig op Navigator**.

WENK: Jy kan hierdie kenmerk gebruik as jy die Bluetooth® verbinding wil verbreek en die oproep wil voortsit, of as jy privaatheid benodig.

- Om die skakelblad te gebruik, kies **Toetsblad**.



WENK: Jy kan hierdie kenmerk gebruik om outomatiese stelsels te gebruik, soos stempos.

- Om die mikrofoon te demp, kies **Demp**.
- Om af te lui, kies **Beëindig oprp**.

Ontkoppel 'n Bluetooth® toestel

Jy kan 'n Bluetooth toestel tydelik ontkoppel sonder om dit van die gepaarde-toestelle-lys te skrap. Die Bluetooth toestel kan outomaties in die toekoms aan jou zūmo® navigator verbind.

1 Kies 'n opsie:

- Om 'n foon te ontkoppel, kies  > **Telefoon**.
- Om 'n kopstuk te ontkoppel, kies  > **Kopstuk**.

2 Kies die toestel om te ontkoppel.

3 Kies **Ontkoppel**.

Skrap 'n gepaarde foon

Jy kan 'n gepaarde foon skrap om te verhoed dat dit outomaties in die toekoms met jou toestel verbind.

1 Kies  > **Telefoon**.

2 Kies die foon en kies **Vergeet toestel**.

Gebruik van die Toepassings

Garmin Performance-toepassing

⚠ WAARSKUWING

Die gebruik van hierdie toestel in 'n baansessie, versnelwedrensessie of enige ander wedrensessie is slegs bedoel om vir rekreasie op 'n renbaan gebruik te word. Moet nooit hierdie toestel op openbare paaie gebruik nie. Versuim om gehoor te gee aan hierdie waarskuwing kan lei tot 'n ongeluk wat skade aan eiendom, ernstige persoonlike besering of die dood veroorsaak. Jy is verantwoordelik om hierdie toestel op 'n veilige en verstandige manier te gebruik.

Moenie enige baan- of versnelwedrensessies deurkyk terwyl jy ry nie. Versuim om aandag aan jou omgewing en padtoestande te gee kan tot ernstige persoonlike besering of die dood lei.

LET WEL: Voordat jy die Garmin Performance-toepassing op jou toestel kan gebruik, moet jy 'n Garmin Performance Package™-intekening hê (*Intekening op 'n Garmin Performance Package™*, bladsy 40).

Die Garmin Performance-toepassing stel jou in staat om 'n baan- of versnelwedrensessie vanuit jou zūmo®-toestel te begin en om jou sessie se prestasiedata, soos rondtetye en resiesopsommings, te bekyk. Jy kan ook kyk na huidige weerstoestande voor 'n resies en vorige weerstoestande vir elke sessie.

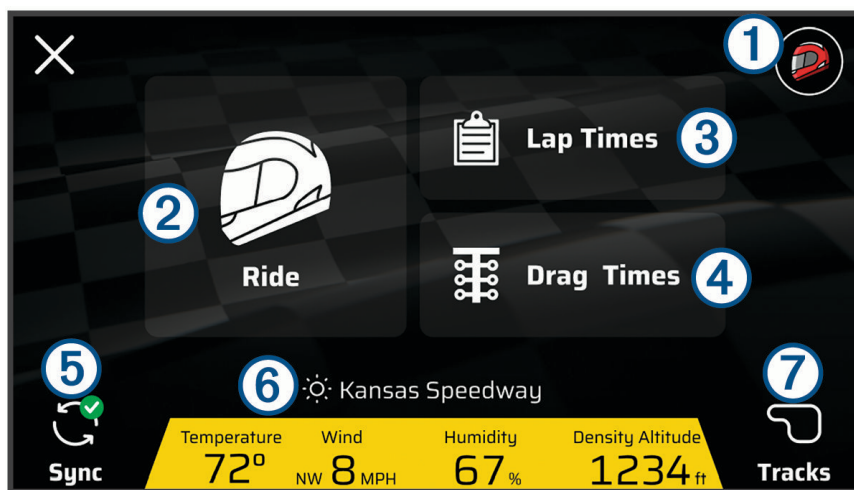

①	Kies om jou resiesprofiel te sien
② Ry	Kies om 'n baan- of versnelwedrensessie te begin
③ Rondtetye	Kies om 'n opsomming van vorige baansessies te sien
④ Versnelwdrntye	Kies om 'n opsomming van vorige versnelwedrensessies te sien
⑤ Sinch.	Kies om jou ritsessies te sinchroniseer
⑥	Wys omgewingstoestande
⑦ Bane	Kies om die roetedatabasis te sien

Intekening op 'n Garmin Performance Package™

Jy kan 'n Garmin Performance Package-intekening koop om toegang te verkry tot wedrenkenmerke op jou zūmo®-toestel.

- 1 Vanaf die tuis skerm, kies **☰** > **Garmin Performance**.
- 2 Skandeer die QR-kode en volg die instruksies op die skerm om die intekeningproses te voltooi.







Garmin Catalyst™ Toepassing

Die Garmin Catalyst-toepassing laat jou toe om te kyk na 'n resies se prestasiedata vanuit jou zūmo®-toestel, soos rondtetye, versnelwedrentye en sessieopsommings. Jy kan ook weertoestande vir elke sessie sien. Die toepassing verskaf pasmaakbare ikone vir jou bestuurder- en voertuigprofiel. Jy kan die Garmin Catalyst-toepassing by die toepassingwinkel op jou mobiele toestel aflaai.

LET WEL: Die ikone vir jou bestuurderprofiel sinchroniseer nie met jou zūmo-toestel nie.

Hoe om 'n baansessie te begin

Voordat jy met 'n baansessie kan begin, moet jou toestel eers satellietseine bekom. Jy kan  in die statusbalk kies om die huidige seinsterkte en -akkuraatheid na te gaan.

- 1 Vanaf die **Garmin Performance**-toepassing, kies **Ry > Baan**.
- 2 Kies 'n spoor.
- 3 Indien nodig, kies 'n baanopstelling.
- 4 Kies 'n opsie:
 - Om jou bestuurderprofiel te verander, kies  en kies 'n ander profiel.
 - Om jou voertuigprofiel te verander, kies  en kies 'n ander profiel.
 - Om die rondtetydhouer se instellings op te stel, kies , en kies **Delta-tydhouer** of **Rondtetydhouerskerm**.
 - Om jou baantoestande te verander, kies , , of .
 - Om oorhelhellings te kalibreer, kies , en volg die instruksies op die skerm.
- 5 Kies **Wegspring**.
- 6 Begin om te ry.
Die tydhouer begin outomaties wanneer jy die wegspringstreep oorsteek.

Baansessietydhouer

Soos jy ry, sal die toestel tred hou met jou vordering. Die sessietydhouer volg jou rondtetotal en wys jou beste rondtetye.

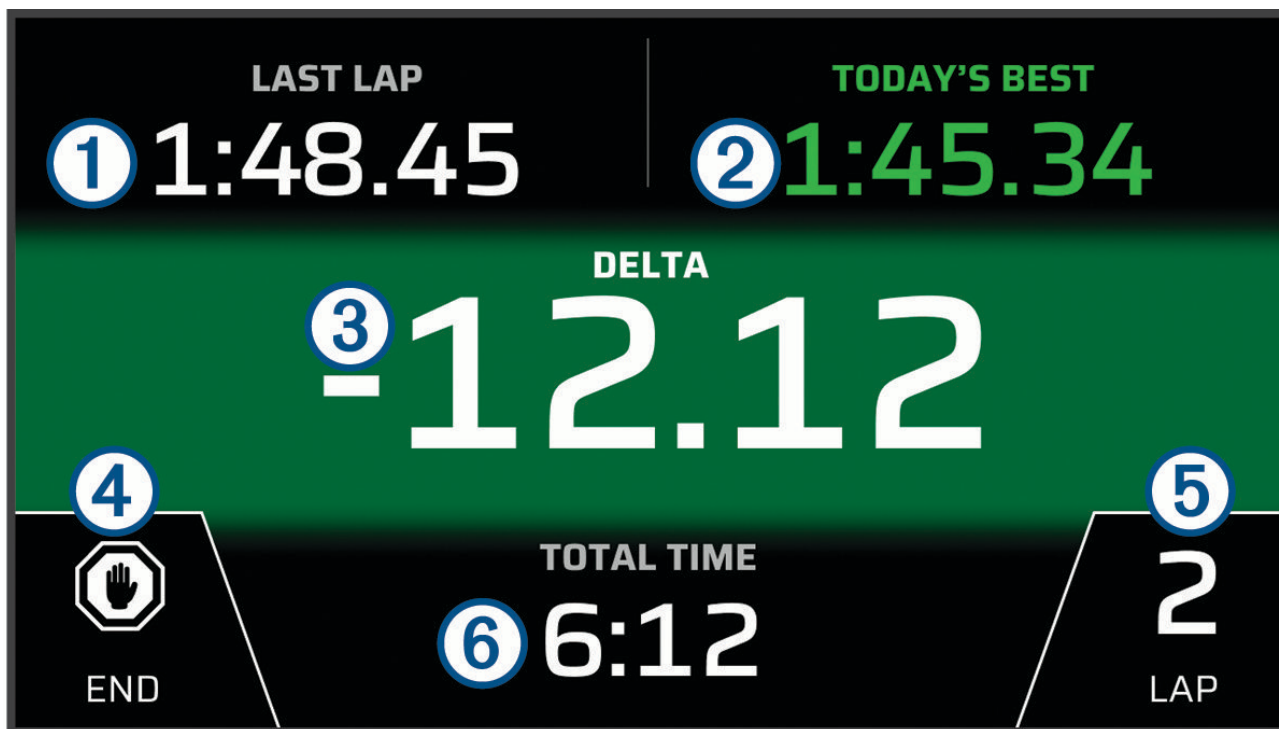

① Laaste rondte	Vertoon die laaste rondtetyd gedurende die huidige sessie.
② Beste rondte	Vertoon die beste rondtetyd gedurende die huidige sessie. Hierdie tydhouer kan gepasmaak word wanneer jy met 'n rit (<i>Hoe om 'n baansessie te begin, bladsy 41</i>) begin.
③ DELTA	Vertoon die tydverskil tussen die huidige rondte en die beste rondte gedurende die huidige sessie.
④ EINDIG	Kies om die tydhouer te laat wag of om die huidige sessie te beëindig.
⑤ Rondte	Vertoon die huidige rondtetotal.
⑥ Totale Tyd	Vertoon die totale rondtetyd.

Hoe om 'n roete in die Garmin Performance-toepassing by te voeg

Jy kan 'n roete byvoeg wat nog nie op jou toestel gelaai is nie. Die toestel gebruik jou GPS-ligging en jou voertuig se bewegings om 'n kaart van die roete te skep.

- 1 In die **Garmin Performance**-toepassing, kies **Ry > Baan > Voeg 'n nuwe baan by**.
- 2 Voer 'n roetenaam in.
- 3 Indien nodig, verstel jou ryprofiel en sessie-instellings (*Hoe om 'n baansessie te begin, bladsy 41*).
- 4 Kies **Wegspring**.
- 5 Begin bestuur.
Sodra jy die kuipe verlaat en die baan binnegaan, moet jy ten minste 0,5 sekondes lank teen 'n minimum van 90 km/h in 'n reguit lyn ry, en een volledige rondte voltooi.
- 6 Kies **EINDIG** nadat jy die bestuursessie voltooi het.
- 7 Kies **▶▶** of **◀◀** om die wegspringstreep op die kaart te posisioneer.
- 8 Kies **Berg**.

Hoe om 'n versnelwedrensessie te begin

Voordat jy met 'n versnelwedrensessie kan begin, moet jou toestel eers satellietseine bekom. Jy kan **||||** in die statusbalk kies om die huidige seinsterkte en -akkuraatheid na te gaan.

- 1 Vanaf die **Garmin Performance**-toepassing, kies **Ry > Versnelwedren**.
- 2 Kies 'n opsie:
 - Om die afstand of spoed van jou versnelwedrensessie te verander, kies .
 - Om jou voertuigprofiel te verander, kies  en kies 'n ander profiel.
 - Om jou baantoestande te verander, kies .
 - Om die voorste- en agterste bande se drukwaardes by te voeg, kies .
 - Om 'n wegspringbeheer-RPM-waarde by te voeg, kies .
- 3 Kies **Wegspring**.
- 4 Begin met wedren.
Die tydhouer begin outomaties.

Versnelwedrensessie-tydhouer

Gedurende die versnelwedrensessie hou die toestel tred met jou spoed en vordering. Die sessietydhouer hou tred met jou totale tyd en wys jou tydintervalle.

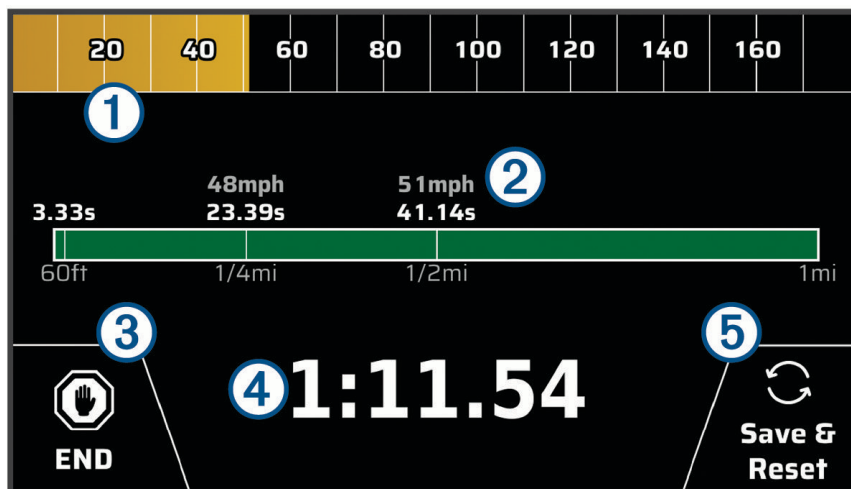

①	Wys jou ryspoed gedurende jou sessie. Wanneer dit gestop word, wys dit jou maksimum spoed gedurende die sessie.
②	Wys die tydintervalle vir die huidige sessie.
③ EINDIG	Kies om die huidige sessie te beëindig.
④	Wys die totale tyd van die huidige sessie.
⑤ Stoor en stel terug	Kies om die huidige sessie te stoor en die sessietydhouer terug te stel.

Oorhelhoeke







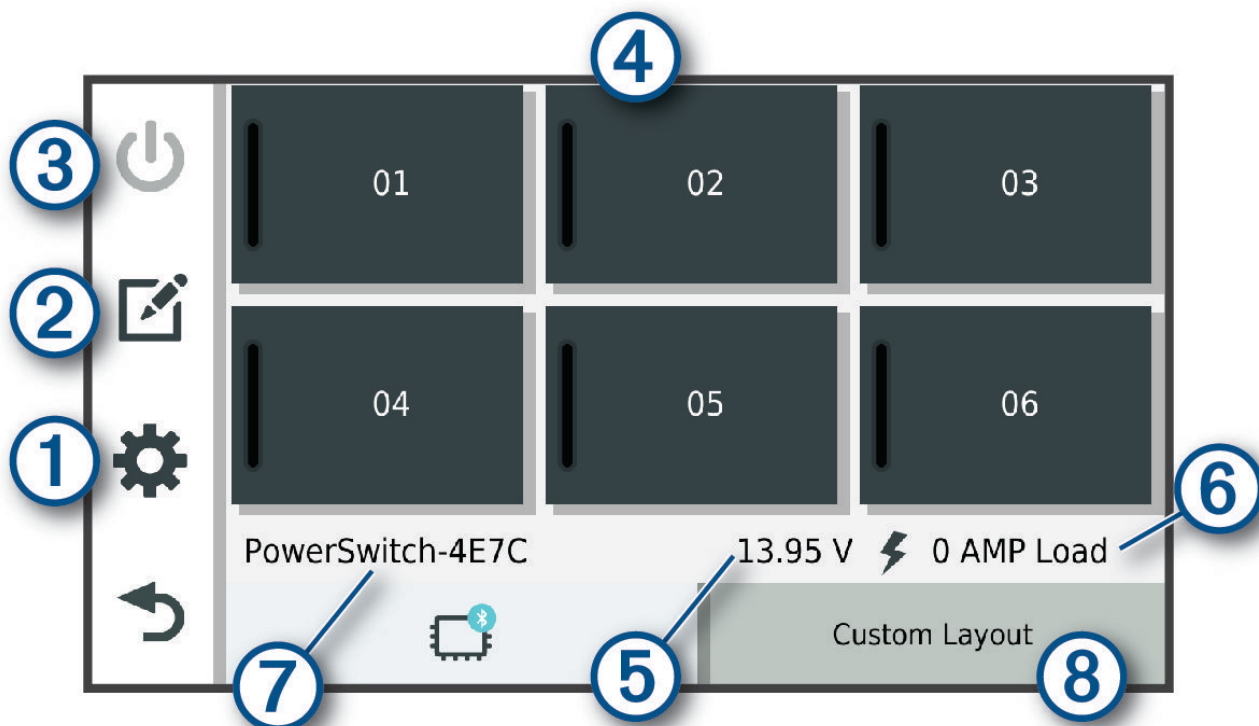

⚠ WAARSKUWING

Die Oorhelhoek-toepassing is bedoel om motorfietsoorhellings te wys wat slegs op gekalibreerde mates gebaseer is. Dit is jou verantwoordelikheid om die toestel te kalibreer. Wysigings aan die toestel se posisie ná kalibrasie kan die akkuraatheid van sy mates beïnvloed. Die waarde van lesings is slegs benaderd en hang af van jou insette in die toestel. Neem gereeld sorgvuldige lesings, en gee die lesings kans om te stabiliseer ná beduidende veranderings in die omstandighede. Laat veiligheidshalwe altyd ruimte vir veranderende omstandighede en leesfoute. Versuim om rekenskap te gee van jou voertuig en jou omgewing kan 'n insident veroorsaak wat tot ernstige besering of die dood kan lei.

Die toestel vertoon jou motorfiets se huidige oorhelhoek. Kies , en volg die instruksies op die skerm om die toestel te kalibreer elke keer wanneer die montering verander.

Garmin PowerSwitch™ Toepassing



① 	Maak die instellingskieslys van die toepassing oop
② 	Maak die wysigingsmodus oop om die uitleg en funksies van die toepassing te verpersoonlik
③ 	Skakel alle uitsette af
④ 	Aktiveer elke gekoppelde uitset
⑤ 	Vertoon stroomspanning van inset
⑥ 	Vertoon die totale stroomsterkte van die gekose Garmin PowerSwitch toestel
⑦ 	Vertoon die toestel se naam
⑧ 	Vertoon Garmin PowerSwitch toestel se duimgidse en duimgidse vir verpersoonlikte uitlegte

Om 'n kragkakelaar te aktiveer



Voordat jy die Garmin PowerSwitch™ toepassing kan gebruik om 'n skakelaar te aktiveer, moet jy jou Garmin PowerSwitch toestel in jou voertuig installeer en dit met die Garmin PowerSwitch toestel paar.

Kies 'n kragknoppie vanuit die Garmin PowerSwitch toepassing om 'n skakelaar aan of af te skakel.

Om alle skakelaars af te skakel

Kies .

Om 'n knoppie te verpersoonlik

- 1 Kies vanaf die Garmin PowerSwitch™-toepassingskerm .
Die toepassing maak wysigingsmodus oop.
- 2 Kies  op die knoppie wat jy wil pasmaak.
- 3 Wanneer jy klaar die knoppie gepasmaak het, kies .
- 4 Kies **Gedoen**.

Toekenning van 'n skakelaar aan 'n kontrole-inset



Voordat jy kontrole-insetfunksies kan gebruik, moet jy 'n kontrole-inset aan jou Garmin PowerSwitch™ toestel verbind.

Jy kan een of meer skakelaars toeken om aan te skakel wanneer die Garmin PowerSwitch toestel 'n sein vanaf 'n kontrole-inset ontvang.



- 1 Kies .
- 2 Kies jou Garmin PowerSwitch toestel.
- 3 Kies 'n kontrole-inset.
- 4 Kies een of meer skakelaars.

Om 'n verpersoonlikte uitleg by te voeg



Jy kan 'n verpersoonlikte uitlegoortjie by die Garmin PowerSwitch™ toepassing voeg. Knoppies wat by 'n verpersoonlikte uitleg gevoeg word, kan gelyktydig veelvuldige skakelaars beheer.

- 1 Kies vanaf die Garmin PowerSwitch toepassing .
Die toestel maak wysigingsmodus oop.
- 2 Kies .



Byvoeg van 'n knoppie op 'n selfgekoose uitleg

- 1 Kies 'n duimgids vir verpersoonlikte uitleg vanuit die Garmin PowerSwitch™ toepassing.
- 2 Kies .
Die toepassing maak wysigingsmodus oop.
- 3 Kies **Byvoegknoppie**.
- 4 Kies  op die nuwe knoppie.
- 5 Kies 'n opsie:
 - Om die naam van die knoppie te verander, kies die **Knoppie-etiket**-veld en voer 'n naam in.
 - Om 'n ikoon by die knoppie te voeg, kies die **Icoon**-veld en kies 'n ikoon.
 - Om die knoppiekleur te verander, kies 'n kleur.
- 6 Kies **Voeg aksie by**.
- 7 Indien nodig, kies 'n Garmin PowerSwitch toestel en 'n skakelaar.
- 8 Kies 'n aksie:
 - Kies **Wissel** om die knoppie te stel sodat die skakelaar met elke druk aan- of afskakel.
 - Kies **Skakel aan** om die knoppie te stel om die skakelaar aan te skakel.
 - Kies **Skakel af** om die knoppie te stel om die skakelaar af te skakel.
- 9 Kies 'n knoppiemodus:
 - Kies **Normaal** om die knoppie te stel om met een aanraking te aktiveer.
 - Kies **Vlugtig** om die knoppie te stel om net te aktiveer terwyl jy daaraan raak.
 - Om die knoppie te stel om herhaaldelik aan en af te skakel, kies **Flikker** en kies tydintervalle.
- 10 Gebruik die glyer om ligte se helderheid te stel, indien van toepassing.
- 11 Kies .
- 12 Kies **Voeg aksie by** om bykomende aksies vir die knoppie by te voeg, indien van toepassing.
Jy kan een aksie vir elke skakelaar op die Garmin PowerSwitch toestel byvoeg.

Om knoppies in 'n verpersoonlikte uitleg te rangskik

- 1 Kies 'n duimgids vir verpersoonlikte uitleg vanuit die Garmin PowerSwitch™ toepassing.
- 2 Kies .
Die toepassing maak wysigingsmodus oop.
- 3 Hou  op die knoppie wat jy wil skuif en sleep die knoppie na 'n nuwe bestemming.

Om 'n verpersoonlikte uitleg of knoppie te skrap

- 1 Kies 'n duimgids vir verpersoonlikte uitleg vanuit die Garmin PowerSwitch™ toepassing.
- 2 Kies .
Die toepassing maak wysigingsmodus oop.
- 3 Kies 'n opsie:
 - Om 'n knoppie te skrap, kies  op die knoppie wat jy wil skrap.
 - Om 'n duimgids vir uitleg te skrap, kies  op die duimgids vir uitleg.



Roetines

Roetines outomatiseer jou Garmin PowerSwitch™ toestel. Wanneer jy 'n roetine op jou versoenbare Garmin® navigasietoestel definieer, skakel dit skakelaars outomaties aan of af wanneer die voorwaardes van die roetine nagekom word. Jy kan byvoorbeeld 'n roetine stel om 'n skakelaar op 'n spesifieke tyd elke dag aan te skakel of wanneer jou voertuig 'n spesifieke snelheid bereik. Roetines is slegs beskikbaar wanneer jy 'n versoenbare Garmin navigasietoestel gebruik.



Om 'n roetine by te voeg

- 1 Vanuit die Garmin PowerSwitch™ toepassing, kies  > **Roetines**.
- 2 Indien nodig, kies **Voeg roetine by**.
- 3 Kies **Wanneer**.
- 4 Kies 'n aktiveringstap:
 - Om 'n skakelaar op te stel om in te skop sodra jou voertuig 'n spesifieke snelheid bereik, kies **Spied** > **Volgende**, en volg die skerminstruksies om snelheidsdrempels in te voer.
 - Om 'n skakelaar op te stel om elke dag op 'n spesifieke tyd in te skop, kies **Tyd** > **Volgende**, en voer 'n tyd in.
 - Om 'n skakelaar op te stel om teen sonsopkoms in te skop, kies **Sonsopkoms**.
 - Om 'n skakelaar op te stel om teen sonsondergang in te skop, kies **Sonsondergang**.
- 5 Kies **Voeg aksie by**.
- 6 Kies 'n toestel-, 'n skakelaar-, 'n aksie- en 'n knoppiemodus.
- 7 Indien nodig, gebruik die glyer om die dower te verstel.
- 8 Kies **Berg**.

Wysiging van 'n roetine

- 1 Vanuit die Garmin PowerSwitch™ toepassing, kies  > **Roetines**.
- 2 Kies  op die roetine wat jy wil wysig.
- 3 Kies 'n opsie:
 - Om die aktiveringstap vir die roetine te verander, kies **Wanneer** en kies 'n aktiveringstap.
 - Om 'n aksie te verander, kies  op die aksie wat jy wil verander en dateer die aksie op.
 - Om 'n aksie op die roetine by te voeg, kies **Voeg aksie by** en voer inligting oor die aksie in.
- 4 Kies **Berg**.

Om 'n roetine te skrap

- 1 Vanuit die Garmin PowerSwitch™ toepassing, kies  > **Roetines**.
- 2 Kies  op die roetine wat jy wil skrap.

Radio



LET WEL: Jy moet 'n Groeprit-bybehoorsel installeer voordat jy die Radio-toepassing kan gebruik. Gaan na garmin.com om 'n Groepritbybehoorsel te koop.

WENK: Die Radio-toepassing is nie in alle streke beskikbaar nie.



Jy kan die Radio-toepassing gebruik om voorafopgestelde radiostasies te skep, 'n radiokanaal te kies en onderdrukkingskodes te kies. Om hierdie kenmerk te gebruik moet jy die toestel en die antenna aan die groepritmontering koppel. Die zūmo®-toestel konfigureer radio-instellings outomaties wanneer jy by 'n groeprit aansluit of een skep.

Om 'n voorafopgestelde stasie te kies

Vir sommige produkmodelle is die radiotoepassing in die toepassingskieslys geleë.



- 1 Vanuit die hoofkieslys, kies  > **Radio**.
- 2 Kies 'n opsie:
 - Om deur die beskikbare voorafopgestelde stasies te beweeg, kies  of .
 - Om 'n voorafopgestelde stasie uit die kieslys te kies, kies **Voorafingestel**.

Om 'n radiokanaal te kies





- 1 Vanuit die hoofkieslys, kies  > **Radio**.
- 2 Kies 'n opsie:
 - Om na 'n ander kanaal te skuif, kies  of .
 - Om MURS-kanaal uit die kieslys te kies, kies **Kanaal**.

Om die onderdrukking te verstel

Jy kan die onderdrukking verstel en wissel tussen CTCSS-, DCS- en Oop-onderdrukkingsmodus om oudiogehalte te verbeter en radiosteuring in jou omgewing te vermy.



- 1 Vanuit die hoofkieslys, kies  > **Radio**.
- 2 Kies 'n opsie:
 - Om 'n onderdrukkingkode binne die huidige modus te kies, kies  of .
 - Om die onderdrukkingsmodus te verstel, kies **Oop**.

Om 'n pasgemaakte voorafopgestelde radio by te voeg

- 1 Kies  > **Radio** > **Voorafingestel** > .
- 2 Kies  of  om 'n kanaal- en onderdrukkode te kies.
- 3 Kies **Berg**.

Om 'n Roger-toon te kies

Jy kan die toon kies wat ander toestelle speel wanneer jy met jou radio werk.

- 1 Kies  > **Radio** >  > **Roger-toon**.
- 2 Kies 'n Roger-toon.
Die toestel speel die gekose toon.
- 3 Kies **Berg**.

Afskakel van die radio

Kies  > **Radio** >  > **Ja**.

Ontspers Druk-vir-praat met 'n kopstuk

Jy kan druk-vir-praatkontroles ontsper vir gebruik met 'n versoenbare Bluetooth® kopstuk. Dit laat jou jou stem uitsaai met behulp van die stemsakelfunksie op jou kopstuk.

- 1 Kies  > **Radio** >  > **Druk vir praat deur kopstuk**.
- 2 Volg die skerminstruksies om jou kopstuk met die toestel saam te bind, indien nodig.
- 3 Kies **Druk vir praat deur kopstuk**.
- 4 Kies .

Om jou stem uit te saai

Voordat jy jou stem kan uitsaai, moet jy jou zūmo®-toestel met 'n versoenbare Bluetooth® kopstuk saambind of die vuismikrofoon koppel.

Jy kan jou stem oor die radio met behulp van die gekoppelde vuismikrofoon of 'n versoenbare Bluetooth kopstuk uitsaai.

Kies 'n opsie:

- Hou die druk-vir-praat-knoppe aan die kant van die gekoppelde vuismikrofoon.

- Vanuit die hoofkieslys, kies **☰** > **Radio** > **Druk vir praat deur kopstuk**.
 - Gebruik die stemskakelfunksie op jou gekoppelde Bluetooth kopstuk (*Ontspers Druk-vir-praat met 'n kopstuk*, bladsy 46).
- WENK:** Jy kan die onderbreek- of stopknoppie druk om die radio met die hand toe te maak. Jy moet die **Druk vir praat deur kopstuk**-instelling ontsper om hierdie funksie te gebruik (*Radio-instellings*, bladsy 47).

Om die radiovolume te verstel

- 1 Kies **☰** > **Radio** > **🔊**.
- 2 Gebruik die glybalke om die volume te verstel.

Radio-instellings

Vanuit die hoofkieslys, kies **☰** > **Radio** > **🔧**.

Druk vir praat deur kopstuk: Laat jou toe om jou stem te versend deur die druk-vir-praatknoppie op jou versoenbare kopstuk te gebruik.

Roger-toon: Stel die Roger-toon wat die toestel speel wanneer jy jou radio gebruik.

Herstel verstekinstellings: Stel alle radio-instellings en voorafopgesteldes terug na fabrieksverstekwaardes.

Groeprit

Die Groeprittoepassing laat jou ritte koördineer en met nabygeleë ryers kommunikeer met behulp van voorafopgestelde teksboodskappe, regstreekse kaartliggings en stemkommunikasie. Jy kan jou zūmo® toestel met die Tread® toepassing op jou slimfoon paar om Groeprit-naspoorkenmerke te ontsper.

Stemkommunikasie en voorafopgestelde boodskappe verg 'n Groeprit-bybehoorsel wat nie by alle produkmodelle ingesluit is nie. Die stemkommunikasiemerk is nie in alle gebiede beskikbaar nie. Besoek garmin.com vir verdere inligting of om 'n Groeprit-bybehoorsel aan te skaf.

Hoe om 'n selfoongroeprit te begin

Voordat jy 'n selfoongroeprit kan begin of daarby kan aansluit, moet jy jou zūmo®-toestel koppel aan die Tread®-toepassing op jou foon, en jou foon moet 'n aktiewe internetverbinding hê.

- 1 Vanaf die hoofkieslys, kies **Groeprit**.
- 2 Indien nodig, voer jou naam in en kies **Gedoen**.
- 3 Kies **Begin 'n groeprit** > **Skep 'n selfoongroeprit**.
Die rit-ID en QR-kode sal verskyn.
- 4 Deel die rit-ID met die ander ryers.
WENK: Ryers kan die Tread-toepassing gebruik om by jou groep aan te sluit deur die QR-kode te skandeer.
- 5 Kies **Wegspring**.

Hoe om 'n groeprit te begin

Voordat jy met 'n radiogroeprit kan begin of daarby kan aansluit, moet jy 'n Groeprit-bykomstigheid koop en installeer. Jy kan gaan na buy.garmin.com om 'n Groeprit-bykomstigheid te koop.

LET WEL: Stemkommunikasie gedurende radiogroepritte is nie in sekere streke beskikbaar nie.

- 1 Vanaf die hoofkieslys, kies **Groeprit**.
- 2 Indien nodig, voer jou naam in en kies **Gedoen**.
- 3 Kies **Begin 'n groeprit** > **Skep 'n radiogroeprit**.
- 4 Kies 'n opsie:
 - Kies a radiovoorafinstelling.
 - Kies 'n radiokanaal en dempingsmodus.
- 5 Kies **Volgende**.
- 6 Voer die ryernaam in en kies **Gedoen**.
Soos wat ryers by die groeprit aansluit, verskyn hul naam op die lys.
- 7 Nadat ander ryers via hul toestelle by jou groeprit aangesluit het, kies **Wegspring**.

Om by 'n groeprit aan te sluit

Jy kan by 'n nabygeleë groeprit aansluit wat deur 'n ander ryer geskep is.

- 1 Kies vanaf die hoofkieslys **Groeprit** > **Sluit by 'n groeprit aan**.

2 Voer die ryer-ID in en kies **Gedoen**.

Om weer by 'n onlangse groeprit aan te sluit

Jy kan weer by enige van jou jongste tien groepritte aansluit.

- 1 Vanaf die hoofkieslys, kies **Groeprit** > **Onlangse groepritte**.
- 2 Kies 'n onlangse groeprit en kies **Sluit aan**.

Om ryers by 'n radiogroeprit te voeg

Jy kan ryers by 'n radiogroeprit voeg wat reeds aan die gang is.

- 1 Vanaf die hoofkieslys, kies  > **Groeprit**.
- 2 Indien nodig, kies .
- 3 Kies **Voeg by**.
Soos nuwe ryers by die groeprit aansluit, verskyn hulle op die lys.
- 4 Kies **Gaan voort**.

Om 'n boodskap uit te saai

WAARSKUWING

Moenie enige boodskap lees, stuur of beantwoord terwyl jy bestuur nie. Indien jy dit doen, kan jou aandag deur die vertoonskerm afgetrek word, wat tot 'n ongeluk en persoonlike besering of die dood kan lei.

Jy kan 'n voorafopgestelde boodskap aan die lede in jou aktiewe groeprit uitsaai wat binne reikafstand van die VHF-radio is.

- 1 Vanaf die hoofkieslys, kies **Groeprit**.
- 2 Indien nodig, kies .
- 3 Kies **Saai uit na groep**.
- 4 Kies 'n voorafopgestelde boodskap en kies **Stuur**.

Om 'n ligging uit te saai

WAARSKUWING

Moenie terwyl jy bestuur met die vertoonskerm interaksie hê om jou ligging uit te saai nie. Indien jy dit doen, kan jou aandag deur die vertoonskerm afgetrek word, wat tot 'n ongeluk en ernstige persoonlike besering of die dood kan lei.

Jy kan 'n ligging aan die lede in jou aktiewe groeprit uitsaai wat binne reikafstand van die VHF-radio is.

- 1 Vanaf die hoofkieslys, kies **Groeprit**.
- 2 Indien nodig, kies .
- 3 Kies **Saai uit na groep** > **Saai 'n ligging uit** en kies 'n ligging.
- 4 Kies **Deel**.

Om 'n groepritkennisgewing te bekyk

WAARSKUWING

Moenie kennisgewings lees of dit beantwoord terwyl jy bestuur nie. Indien jy dit doen, kan jou aandag deur die vertoonskerm afgetrek word, wat tot 'n ongeluk en ernstige persoonlike besering of die dood kan lei.

'n Kennisgewing verskyn vanuit die meeste bladsye wanneer die toestel 'n uitgesaaide groepritligging of -boodskap ontvang. Jy kan groepritkennisgewings ook in die Group Ride-toepassing beskou.

Wanneer jy die kaart besigtig, verskyn nuwe kennisgewings in 'n kaartnutsmiddel op die skerm se rand.

- 1 Vanuit die hoofkieslys, kies **Groeprit** > , en kies 'n kennisgewing.
- 2 Kies **Gaan!** om na die gedeelde ligging te navigeer.

Om 'n groeprit te verlaat

- 1 Vanuit die hoofkieslys, kies **Groeprit**.
- 2 Indien nodig, kies .
- 3 Kies **Verlaat** > **Ja**.

Groeprinstellings

Vanuit die hoofkieslys, kies **Groeprit** > .

Wysig ryer se naam: Laat jou jou naam stel wat gedurende 'n groeprit vertoon word. Hierdie instelling is nie beskikbaar tydens 'n aktiewe groeprit nie.

Etiket vir ryerkaart: Stel die etiket wat vir elke aktiewe ryer op die kaart vertoon word.





Wys spore op kaart: Wys die roete op die kaart wat elke lid van die groeprit volg.



Herstel verstekinstellings: Laat jou alle instellings vir die groeprit na verstekwaardes terugstel. Hierdie instelling is nie beskikbaar tydens 'n aktiewe groeprit nie.

Stuurkontrole

Die Stuurkontrole-toepassing laat jou toe om die aksies wat deur elke knoppie geaktiveer word, te sien en op die stuurkontrolebykomstigheid op te stel.

By verstek aktiveer die stuurkontroleknoppies die volgende aksies:

	Kortdruk om die huidige ligging te stoor. Langdruk om die volgende bestemming op jou roete oor te slaan.
	Druk om in te zoem op die kaart.
	Druk om in te zoem op die kaart.
	Kortdruk om die kaarttipe te verander. Langdruk om die skerm te sluit of te ontsluit.

Benewens die aksies wat die gebruiker kan opstel, kan jy ook die  en -knoppies druk om interaksie met dialoë op die skerm te hê.

Hoe om die knoppies op te stel

Jy kan elke knoppie op die stuurkontrole opstel om verskillende aksies te aktiveer.

1 Kies die  > **Stuurkontrole**.

'n Diagram van die stuurkontrole verskyn. Elke knoppie is gekoppel aan 'n langdruk- en 'n kortdrukaksie.

2 Kies **Kortdruk** om die aksie te kies wat met 'n kortdruk van die gekoppelde knoppie geaktiveer word.

Sommige aksies, soos om op 'n kaart in of uit te zoem, moet met beide 'n lang- en kortdruk geaktiveer word en sal outomaties vir albei modusse gestel word.

3 Kies 'n aksie.

4 Kies .

5 Kies **Langdruk** om die aksie te kies wat met 'n langdruk van die gekoppelde knoppie geaktiveer word.

6 Kies .

7 Herhaal stappe 2 tot 6 vir elke knoppie.

Jy kan  > **Herstel** kies om al die stuurkontrole se knoppies terug te stel na hul verstekopstelling.

Koordlose kameras

Jou toestel kan die videotoevoer vanaf een of meer gekoppelde koordlose kameras (afsonderlik verkoop) vertoon.

Hoe om die toestel met 'n draadlose kamera te paar

Jy kan jou draadlose kamera met jou zūmo®-toestel paar.

1 Dateer jou zūmo-toestel op na die jongste sagtewareweergawe ([Kaart- en Sagtewarebywerkings](#), bladsy 61).

Jou toestel steun dalk nie die draadlose kamera sonder die jongste sagteware nie.

2 Kies  > **Kameras** > **Voeg Nuwe Kamera by**.

3 Volg die instruksies op die skerm om paring en opstelling van die kamera te voltooi.

Nadat jy vir die eerste keer die paarproses met 'n kamera voltooi, verbind dit outomaties aan die Garmin® navigasietoestel wanneer daar krag is.

Besigtig die koordlose kamera

WAARSKUWING

Hierdie toestel is bedoel om bewustheid van omstandighede te verbeter wanneer dit reg gebruik word. Wanneer dit verkeerd gebruik word, kan jou aandag deur die vertoonskerm afgetrek word, wat tot 'n ongeluk en ernstige persoonlike besering of die dood kan lei. Kyk net vlugtig na die vertoonskerm terwyl die voertuig beweeg, om te verhoed dat jou aandag afgetrek word.

Kies  > **Kameras**.

Om die gidslyne in lyn te bring

Vir die beste verwysingspunte moet die gidslyne in lyn met die buitenste rande van die voertuig wees. Jy moet die gidslyne afsonderlik vir elke trukamera in lyn bring. Op sekere modelle is verstellings outomaties beskikbaar nadat 'n kamera gepaar is.

WAARSKUWING

Jy moet seker maak dat die gidslyne behoorlik bely is voordat jy die toestel gebruik en nadat jy enige kamerahoekverstellings maak. Versuim om die gidslyne behoorlik te bely, kan tot 'n ongeluk of botsing lei, wat dood, ernstige besering of skade aan eiendom tot gevolg kan hê.

- 1 Posisioneer die voertuig met een kant naby in lyn met 'n randsteen, inrypad of parkeerbloklyne.
Jy moet dalk die voertuig in die middel van 'n parkeerblok posisioneer en dan vorentoe na die volgende blok beweeg. Dit laat jou die parkeerbloklyne aan die agterkant van die voertuig as verwysingspunte gebruik om dit in lyn te bring.
Die randsteen, inrypad of parkeerbloklyne moet duidelik sigbaar wees op die toestel.
- 2 Kies 'n opsie:
 - Tik vanaf die kamera-aansig op die skerm en kies .
 - Kies vanaf die kamera-aansig  > **Verstel video**.
- 3 Sleep die sirkels op die hoeke van die gidslyne , of tik op die pyltjies totdat hulle ooreenstem met die hoek en posisie van die randsteen, inrypad of parkeerbloklyne.
Die gidslyne behoort direk bo jou verwysingspunte te verskyn.
Die rooi of oranje deel van die gidslyne moet in lyn wees met die agterkant van jou voertuig.

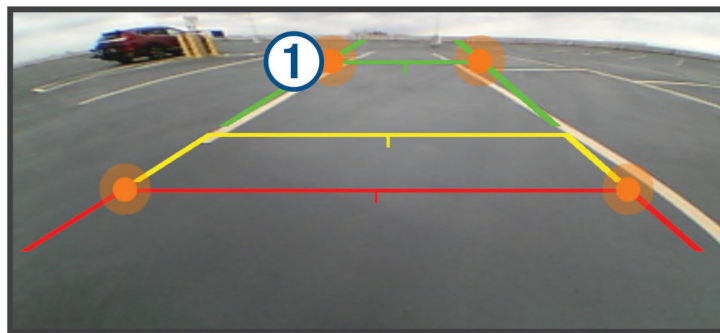

- 4 Indien nodig, herposisioneer die voertuig met die ander kant naby in lyn met 'n randsteen, inrypad of parkeerbloklyne, en herhaal die belyningsproses.
Jy moet poog om die gidslyne simmetries te hou, selfs al is jou voertuig nie perfek in lyn met die randsteen, inrypad of parkeerbloklyne nie.
- 5 Kies  nadat belyning voltooi is.

Fantastiese ritte

WAARSKUWING

Hierdie funksie laat jou ritte en roetes volg wat deur derde partye gegeneer is. Garmin® maak geen aanspraak op die akkuraatheid, betroubaarheid, volledigheid of tydigheid van roetes wat deur derde partye gegeneer is nie. Enige gebruik of vertrou op sulke roetes is op jou eie risiko.

Jy kan die Great Rides funksie gebruik om gewilde roetes te boekmerk en te navigeer. Jy kan ritte gradeer en foto's deel met behulp van die Tread® toepassing op jou slimfoon.

Om 'n rit te boekmerk

Jy kan na ritte kyk en dit boekmerk met behulp van die Tread® toepassing op jou slimfoon. Geboekmerkte ritte sinchroniseer outomaties met jou zūmo® navigator terwyl dit aan die Tread toepassing gekoppel is.

- 1 Kies uit die Tread toepassing op jou slimfoon  > **Great Rides**.
- 2 Kies 'n opsie:
 - Om 'n lys gewilde ritte in jou streek te bekyk, kies **Topritte**.
 - Om 'n lys nabygeleë ritte te bekyk, kies **Naby**.

- 3 Kies 'n rit.
- 4 Kies **Voeg Boekmerk by**.

Om fantastiese ritte te sinchroniseer

Geboekmerkte ritte sinchroniseer outomaties wanneer jy die Great Rides toepassing op jou zūmo® navigator oopmaak terwyl jy met die Tread® toepassing op jou slimfoon gekoppel is. Jy kan data ook te eniger tyd per hand sinchroniseer.

- 1 Kies  > **Great Rides**.
- 2 Indien nodig, kies .

Om 'n geboekmerkte rit te navigeer

Voordat jy na 'n geboekmerkte rit kan navigeer, moet jy die Great Rides toepassing op jou zūmo® navigator sinchroniseer met die Tread® toepassing op jou slimfoon (*Om fantastiese ritte te sinchroniseer, bladsy 51*).

- 1 Kies  > **Great Rides**.
- 2 Kies 'n rit.
- 3 Kies die beginpunt van jou rit en kies **Gaan!**.
- 4 Kies die volgende bestemming en kies **Goed**.
Die toestel bereken 'n roete na die beginpunt wat jy gekies het.
- 5 Kies **Wegspring**.

Nadat jy 'n geboekmerkte rit genavigeer het, kan jy die rit gradeer en foto's deel met behulp van die Tread toepassing op jou slimfoon.

Musiekspeler

Die musiekspeler kan musiek of oudio vanaf hierdie bronne speel.

- Musieklêers wat op jou zūmo® toestel geberg is.
- Bluetooth® oudio vanaf 'n gepaarde foon.

Voeg die Musiekspelernutsmiddel by die Kaart

Die musiekspelerkaartnutsmiddel stel jou in staat om die musiekspeler vanaf jou kaart te beheer.

- 1 Maak die kaart oop.
- 2 Kies  > **Musiekspeler**.
Die musiekspelerkontroles verskyn op die kaart.

Verander die Mediabron

Jy kan die bron verander van waar media op jou toestel gespeel word.

- 1 Kies **Musiek**.
- 2 Kies die huidige mediabron .



- 3 Kies 'n beskikbare mediabron uit die lys.

Spore

'n Spoor is 'n opname van jou roete. Die spoorlog bevat inligting oor die opgeneemde roete, insluitend inligting oor tyd, ligging en hoogte bo seespieël.

Aantekening van spore

Nasporing teken jou roete aan. Wanneer jy begin naspoor, teken jou toestel jou ligging aan en werk die naspoorlyn by.

- 1 Kies die  > **Spooropnemer**.
- 2 Kies **Wegspring**.

As jou toestel met die Tread®-toepassing gepaar word, word opgeneemde bane periodiek na jou Garmin®-rekening gesinchroniseer.

Jy kan jou opgeneemde bane weer naspoor deur dit as 'n nuwe roete te navigeer.

TracBack®



Volg van jou onlangse spoor

Die TracBack® eienskap neem die jongste segment van jou beweging op. Jy kan op jou onlangse spoor na 'n vorige ligging teruggaan.

- 1 Kies  > **TracBack**.
Jou onlangse spoor verskyn op die kaart.
- 2 Kies **Gaan!**.



Stoor jou onlangse spoor as 'n roete

Jy kan jou onlangse spoor as 'n roete stoor, wat jy later met behulp van die roetebeplanner kan navigeer.



- 1 Kies  > **TracBack**.
Jou onlangse spoor verskyn op die kaart.
- 2 Kies  > **Berg as roete**.
- 3 Voer 'n naam vir die roete in en kies **Gedoen**.

Besigtig Verkeer op die Kaart

Die verkeerskaart vertoon kleurgekodeerde verkeersvloei en -vertragings op nabygeleë paaie.

- 1 Kies vanuit die hoofkieslys  > **Verkeer**.
- 2 Indien nodig, kies  > **Sleutel** om die sleutel vir die verkeerskaart te sien.

Soek vir Verkeersvoorvalle

- 1 Kies vanuit die hoofkieslys  > **Verkeer**.
- 2 Kies  > **Voorvalle**.
- 3 Kies 'n item in die lys.
- 4 Indien daar meer as een voorval is, gebruik die pyltjies om bykomende voorvalle te sien.

Kyk na die weervoorspelling

KENNISGEWING

Garmin® is nie verantwoordelik vir die akkuraatheid of tydigheid van die weerdata nie.



Voordat jy hierdie kenmerk kan gebruik, moet jou toestel weerdata ontvang. Jy kan jou toestel aan die Tread® toepassing koppel om weerdata te ontvang (*Paring met jou slimfoon, bladsy 37*).

LET WEL: Weervoorspellings is nie in alle gebiede beskikbaar nie.

- 1 Kies  > **Weer**.
Die toestel vertoon die huidige weersomstandighede en 'n voorspelling vir die volgende paar dae.
- 2 Kies 'n dag.
Die gedetailleerde voorspelling vir daardie dag verskyn.

Besigtig die weerradar

Voordat jy hierdie kenmerk kan gebruik, moet jou toestel aan 'n gesteunde foon verbind wees wat die Tread® toepassing loop (*Paring met jou slimfoon, bladsy 37*).

- 1 Kies  > **Weerradar**.
- 2 Kies  om die radarkaart te animeer.

Besigtig Vorige Roetes en Bestemmings

Voordat jy hierdie kenmerk kan gebruik, moet jy die reisgeskiedeniskenmerk ontsper ([Toestel- en Privaatheidsinstellings](#), bladsy 56).

Jy kan jou vorige roetes en plekke waar jy gestop het op die kaart sien.

Kies  > **Waar Ek Was**.

Instellings

Foon- en kopstukinstellings

Telefooninstellings

Kies  > **Telefoon** en kies jou foon.

Ontkoppel: Ontkoppel die gepaarde foon.

Telefoonnaam: Vertoon die naam van die gepaarde foon. Jy kan die naam kies om te verander hoe dit op jou navigasietoestel vertoon word.

Foonoproepkontroles: Aktiveer foonkontroles wanneer jy 'n oproep ontvang.

Media-oudio: Ontspers die navigasietoestel om media-oudio vanaf jou gepaarde foon te speel.

Garmin Tread: Wys die verbindingstatus na die Tread®-toepassing op jou foon.

Vergeet toestel: Verwyder die gekoppelde toestel uit die lys gepaarde toestelle. Hierdie opsie is slegs beskikbaar nadat 'n toestel gepaar is.

Kopstukinstellings

Kies  > **Kopstuk** en kies jou kopstuk.

Ontkoppel: Ontkoppel die gepaarde kopstuk.

Kopstuknaam: Vertoon die naam van die gepaarde kopstuk. Jy kan die naam kies om te verander hoe dit op jou navigasietoestel verskyn.

Navigasie-oudiogehalte: Stel die oudiogehalte vir navigasie-aanporboodskappe.

Kopstuk: Ontspers of versper kopstukkenmerke.

Media-oudio: Ontspers of versper media-oudio deur die kopstuk.

Vergeet toestel: Verwyder die kopstuk uit die lys gepaarde toestelle.

Wi-Fi® Instellings

Die koordlose netwerkinstellings laat jou toe om Wi-Fi netwerke te bestuur.

Kies  > **Wi-Fi**.

Wi-Fi: Ontspers die Wi-Fi radio.

Gebergde netwerke: Stel jou in staat om gebergde netwerke te wysig of te verwyder.

Soek na netwerke: Soek na nabygeleë Wi-Fi netwerke (*Verbind aan 'n Netwerk van Wi-Fi®*, bladsy 61).

Kaart-instellings

Kies  > **Kaart**.

Ikoon vir kaartvoertuig: Stel die voertuigikoon wat jou posisie op die kaart verteenwoordig.

Rykaartaansig: Stel die navigasieperspektief op die kaart.

Kaartdetail: Stel die vlak van detail op die kaart. Meer detail kan veroorsaak dat die kaart stadiger geteken word.

Roetepuntetikette: Stel die grootte van roetepuntetikette op die kaart.

Roetepunt-opruiming: Versteek roetepunte by hoë kaart-zoemvlakke.

Groot navigasieteks: Aktiveer vergrote navigasieteks.

Outozoem: Kies outomaties die zoemvlak vir optimale gebruik van jou kaart. Wanneer dit versper is, moet jy per hand in- of uitzoem.

Bevestiging om vlg. stop oor te slaan: Stel 'n bevestigingsboodskap om te verskyn wanneer jy 'n ligging op jou roete oorslaan.

Kaartbestuurder: Bestuur kaarte wat op die toestel geïnstalleer is (*Laai Outdoor Maps+inhoud af*, bladsy 27).

Navigasie-instellings

Kies  > **Navigasie**.

Voertuiginstellings: Stel die roete- en ander opsies vir jou huidige voertuigprofiel.

Van-roete-af-herberekening: Stel herberekeningsvoorkeure wanneer daar weg van 'n aktiewe roete genavigeer word.

Selfgekose Vermydings: Stel jou in staat om spesifieke paaie of gebiede te vermy.

Verkeer: Stel die opsies vir verkeerskenmerke (*Verkeersinstellings*, bladsy 55).

Beperkte Modus: Versper alle funksies wat beduidende operateursaandag benodig.

GPS-nabootser: Stop die toestel om 'n GPS-sein te ontvang en bespaar batterykrag.

Verkeersinstellings

Vanuit die hoofkieslys, kies  > **Navigasie** > **Verkeer**.

Verkeer: Ontspers verkeer.

Optimaliseer Roete: Ontspers die toestel om geoptimaliseerde alternatiewe roetes outomaties of op versoek te gebruik (*Vermy Verkeersvertraging op Jou Roete, bladsy 23*).

Stel 'n Nagebootste Ligging in

Indien jy binnenshuis is of nie satellietseine ontvang nie, kan jy die GPS-nabootser gebruik om roetes vanaf 'n nagebootste ligging te beplan.

1 Kies  > **Navigasie** > **GPS-nabootser**.

2 Kies vanaf die hoofkieslys, **Besigtig Kaart**.

3 Tik die kaart twee keer om 'n area te kies.

Die adres van die ligging verskyn aan die onderkant van die skerm.

4 Kies die liggingbeskrywing.

5 Kies **Stel Ligging**.

Bestuurderbystandinstellings

Kies  > **Bestuurderhulp**.

Ryerwaarskuwings: Laat jou toe om waarskuwings vir opkomende sones of padtoestande te ontsper of versper (*Ryerbewustheidskenmerke en -waarskuwings, bladsy 14*).

Waarskuwing vir spoedgrensoorskryding: Waarsku jou wanneer jy die spoedgrens oorskry.

Verlaagde spoedlimiet: Waarsku jou wanneer die spoedgrens daal.

Ritopsomming: Vertoon 'n opsomming van jou rit aan die einde van 'n roete.

Nabygeleë plekke: Vertoon besienswaardighede naby die bestemming.

Valhelmgids: Vertoon veranderinge in valhelmvereistes wanneer grense oorgesteek word.

Landgrenswaarskuwing: Vertoon 'n kennisgewing wanneer internasionale grense oorgesteek word.

Roetevoorskou: Vertoon 'n voorskou van die hoofpaaie op jou roete wanneer jy begin navigeer.

Rustydbeplanning: Herinner jou om te rus en vertoon opkomende diensstasies nadat jy vir 'n verlengde tyd gery het. Jy kan rustydherinneringe en opkomende diensstasievoorstelle ontsper of versper.

Outomatiese insidentbespeuring: Stel die navigator in staat om insidente te bespeur en om noodkontakte in kennis te stel wanneer die navigator 'n insident bespeur (*Insidentbespeuring en -kennisgewings, bladsy 14*).

Insidentboodskappe: Stel jou noodkontakte in kennis as 'n insident bespeur word (*Insidentbespeuring en -kennisgewings, bladsy 14*).

Vertoonskerminstellings

Kies  > **Vertoon**.

Helderheid-glyknoppie: Jy kan die glyknoppie beweeg om die helderheid van die vertoonskerm te verstel.

Oriëntasie: Stel jou in staat om die vertoonskerm na portret (vertikaal) of landskap (horisontaal) te stel. As jy die Auto-opsie kies, sal die vertoonskerm se oriëntasie outomaties verander gebaseer op die fisiese oriëntasie van die toestel.

Kleurmodus: Stel jou in staat om dag- of nagkleurmodus te stel. Indien jy die Auto-opsie kies, skakel die toestel outomaties oor na dag- of nagkleure volgens die tyd van die dag.

Vertoon-afsnityd: Stel jou in staat om die hoeveelheid ongebruikte tyd te stel voordat jou toestel na slaapmodus oorskakel terwyl batterykrag gebruik word.

Skermskoot: Laat jou toe om 'n foto van die toestelskerm te neem. Skermskote word in die Screenshot-lêergids van die toestelberging geberg.

Stelselinstellings

Kies  > **Stelsel**.

Stemtaal: Stel die taal vir stemporbodskappe.

Tekstaal: Stel al die skermteks na die gekose taal.

LET WEL: Verandering van die tekstaal verander nie die taal van gebruiker-ingevoerde data of kaartdata, soos straatname nie.

Toetsbordtaal: Ontspers toetsbordtale.

Eenhede: Stel die maateenheid wat vir afstande gebruik word.

Huidige Tyd: Stel die toesteltyd.

Tydformaat: Laat jou toe om 'n 12-uur, 24-uur, of UTC-vertoon tyd te kies.

Posisieformaat: Stel die koördinaatformaat en datum wat vir geografiese koördinate gebruik word.

Posisieformaatinstellings

LET WEL: Moenie die posisieformaat of die kaartstelmerkkoördinaattelsel verander nie tensy jy 'n kaart gebruik wat 'n ander posisieformaat spesifiseer.

Kies  > **Stelsel** > **Posisieformaat**.

Koördinaatformaat: Stel die posisieformaat vir die liggingsinligting.

Vertoonformaat: Stel die formaat waarin koördinate op die toestel sal verskyn.

Datum: Stel die koördinaatstelsel waarvolgens die kaart gestruktureer is.

Kaartsferoëid: Wys die koördinaatstelsel wat die toestel gebruik. Die verstekkoördinaatstelsel is WGS 84.

Instel van die Tyd

1 Kies die tyd vanuit die hoofkieslys.

2 Kies 'n opsie:

- Om die tyd outomaties te stel met gebruik van GPS-inligting, kies **Outomaties**.
- Om die tyd met die hand te stel, sleep die nommers op of af.

Toestel- en Privaatheidsinstellings

Kies  > **Toestel**.

Aangaande: Vertoon die sagteware se weergawenommer, die eenheid se ID-nummer, en inligting oor verskeie ander sagteware-kenmerke.

Skermslot: Stel opsies om 'n persoonlike identifikasienommer (PIN) te vereis elke keer wat jy die navigator aanskakel (*Aktivering van die skermslot, bladsy 56*).

Regulatories: Vertoon regulatoriese merke en inligting.

EGLO's: Vertoon die eindgebruikerlisensie-ooreenkomste.

LET WEL: Jy benodig hierdie inligting wanneer jy die stelselsagteware bywerk of bykomende kaartdata koop.

Sagtewarelisensie: Vertoon sagtewarelisensiering-inligting.

Toesteldatarapportering: Deel anonieme data om die toestel te verbeter.

Reisgeskiedenis: Laat die toestel toe om 'n rekord te berg van die plekke waarheen jy gaan. Dit laat jou toe om die reisloglêer te sien, die Reisgeskiedenis-kenmerk te gebruik en om myTrends™ voorgestelde roetes te gebruik.

Stel terug: Laat jou toe om jou reisgeskiedenis uit te vee, instellings terug te stel of alle gebruikersdata uit te vee.

Aktivering van die skermslot

Om ongemagtigde gebruik van jou toestel te verhoed, kan jy die Skermslot-kenmerk aktiveer, wat 'n persoonlike identifikasienommer (PIN) vereis. Wanneer dit geaktiveer is, moet jy die PIN invoer om die skerm te ontsluit elke keer wanneer jy die toestel aanskakel.

KENNISGEWING

As jy die Skermslot-kenmerk aktiveer, kan Garmin® se steundiens nie die PIN terugkry of toegang tot jou toestel verkry nie. Dit is jou verantwoordelikheid om die PIN te gee vir enigiemand wat gemagtig is om die navigator te gebruik.

1 Kies  > **Toestel** > **Skermslot**.

2 Kies 'n opsie:

- Om die skermslot te aktiveer en 'n nuwe PIN te stel, kies **Vereis PIN**, en voer 'n PIN-nummer in.
- Om jou PIN-nummer te verander, kies **Verander PIN**, en voer 'n PIN-nummer in.
- Om die skermslot te deaktiveer, maak die **Vereis PIN**-merkblokkie skoon.

Herstel van Instellings

Jy kan 'n kategorie van instellings of alle instellings na die fabrieksverstekwaardes herstel.

1 Kies .

2 Indien nodig, kies 'n instellingskategorie.

3 Kies  > **Herstel**.

Databestuur

Die toestel het 'n geheuekaartgleuf vir bykomende databerging.

LET WEL: Die toestel is versoenbaar met Windows® 7 en nuwer, en Mac® OS 10.7 en nuwer.

Omtrent Geheuekaarte

Jy kan geheuekaarte by 'n verskaffer van elektronika koop of voorafgelaaide Garmin karteringsageware aankoop (www.garmin.com). Geheuekaarte kan gebruik word om lêers soos kaarte en belangepunte te berg.

Installasie van 'n Geheuekaart vir Kaarte en Data

Jy kan 'n geheuekaart installeer om die bergingspasië vir kaarte en ander data op jou toestel te vergroot. Jy kan geheuekaarte by 'n verskaffer van elektronika koop. Geheuekaarte moet die exFAT-lêerstelselformaat gebruik.

- 1 Vind die kaart- en datageheuekaartgleuf op jou toestel (*zūmo® XT3 - 6 in.-toesteloorsig, bladsy 6*).
- 2 Plaas 'n geheuekaart in die gleuf.
- 3 Druk dit totdat dit klik.

Verbind die toestel aan jou rekenaar

Jy kan die toestel aan jou rekenaar met gebruik van 'n USB-kabel verbind.

- 1 Prop die klein punt van die USB-kabel by die poort op die toestel in.
- 2 Prop die groter punt van die USB-kabel by 'n poort op jou rekenaar in.
- 3 Kies vanaf jou zūmo® toestel **Tik om aan rekenaar te verbind**.

'n Prent van jou toestel wat aan 'n rekenaar gekoppel is, verskyn op die toestelskerm.

Afhangend van jou rekenaarbedryfstelsel, verskyn die toestel as of 'n draagbare toestel, 'n verwyderbare skyf of 'n verwyderbare volume.

Oordra van GPX-lêers vanaf jou rekenaar

Apple® rekenaars kan dalk bykomende derdepartysageware vereis, soos Android File Transfer, om lêers op hierdie toestel te lees en skryf.

Indien jy reeds roetes geskep het wat jy op jou toestel wil gebruik, kan jy GPX-lêers direk vanaf jou rekenaar oordra.

- 1 Verbind die toestel aan jou rekenaar (*Verbind die toestel aan jou rekenaar, bladsy 58*).
Die toestel verskyn as 'n draagbare toestel.
- 2 Maak die lêerblaaier op jou rekenaar oop.
- 3 Kies 'n GPX-lêer.
- 4 Kies **Wysig > Kopieer**.
- 5 Blaai na die GPX-lêergids op die toestel.
- 6 Kies **Wysig > Plak**.

Oordra van data vanaf jou rekenaar

- 1 Verbind die toestel aan jou rekenaar (*Verbind die toestel aan jou rekenaar, bladsy 58*).

Afhangend van jou rekenaarbedryfstelsel, verskyn die toestel as of 'n draagbare toestel, 'n verwyderbare skyf of 'n verwyderbare volume.

- 2 Maak die lêerblaaier op jou rekenaar oop.
- 3 Kies 'n lêer.
- 4 Kies **Wysig > Kopieer**.
- 5 Blaai na 'n lêergids op die toestel.

LET WEL: Vir 'n verwyderbare skyf of volume, moet u nie lêers in die Garmin lêergids plaas nie.

- 6 Kies **Wysig > Plak**.

Ontkoppel die USB-kabel

Indien jou toestel as 'n verwyderbare aandrywer of volume aan jou rekenaar verbind is, moet jy jou toestel veilig ontkoppel van jou rekenaar om dataverlies te voorkom. Indien jou toestel as 'n draagbare toestel aan jou Windows® rekenaar verbind is, is dit nie nodig om die toestel veilig te ontkoppel nie.

- 1 Voltooi 'n aksie:

- Vir Windows rekenaars, kies die **Verwyder Hardware Veilig**-ikoon in die stelselmandjie, en kies jou toestel.
 - Kies vir Apple® rekenaars die toestel, en kies **Lêer > Uitskiet**.
- 2 Ontkoppel die kabel van jou rekenaar.

Toestelinligting

Besigtig regulatoriese en nakomingsinligting vir e-etiket

- 1 Vee vanuit die instellingskieslys na die onderkant van die kieslys.
- 2 Kies **Toestel > Regulatories**.

Spesifikasies

Waterweerstand	IEC 60529 IPX7 ¹
Bedryfstemperatuurbestek	Van -15° tot 55 °C (van 5° tot 131 °F)
Laaitemperatuurbestek	Van 0 ° tot 45 °C (van 32 ° tot 113 °F)
Kragtoevoer (voertuigkragkabel, motorfiets of eksterne krag)	Van 12 tot 18 Vdc
Batterysort	Litiumioonbattery
Batteryspanningsbestek	Van 3,5 tot 4,2 V
EU-koordlose frekwensies en versendkrag	2 400 - 2 483,5 MHz: < 20 dBm 5 150 - 5 250 MHz: < 23 dBm 5 250 - 5 350 MHz: < 23 dBm 5 470 - 5 725 MHz: < 23 dBm 5 725 - 5 850 MHz: < 23 dBm
EU SAR	A05115: < 0,411 W/kg ledemaat, < 0,411 W/kg bolyf A05116: < 0,429 W/kg ledemaat, < 0,429 W/kg bolyf

Laai van die Toestel

LET WEL: Hierdie Klas III-produk sal krag deur 'n LPS-kragbron ontvang.

Jy kan die battery in die toestel op enige van die volgende maniere laai.

- Installeer die toestel in die montering en koppel die montering aan voertuigkrag.

KENNISGEWING

Moenie die toestel direk aan die voertuig se kragkabel koppel nie.

- Verbind die toestel aan 'n opsionele krag aansluitprop-bybehoorsel, soos 'n muur-krag aansluitprop. Jy kan 'n goedgekeurde Garmin® AC-DC-aansluitprop, wat vir tuis- of kantoorgebruik geskik is, koop by 'n Garmin handelaar of www.garmin.com. Die toestel kan dalk stadig laai wanneer dit aan 'n derdeparty-aansluitprop gekoppel is.

¹ *Die toestel weerstaan toevallige blootstelling aan water van tot 1 m vir tot 30 min. Vir meer inligting, besoek www.garmin.com/waterrating.

Toestelonderhoud

Garmin® steunsentrum

Gaan na support.garmin.com vir hulp en inligting, soos produkhandleidings, gereelde vrae, video's en kliëntsteundienste.

Kaart- en Sagtewarebywerkings

Vir die beste navigasie-ervaring moet jy die kaart en sagteware op jou toestel bygewerk hou.

Kaartbywerkings verskaf die nuutste beskikbare veranderings aan paaie en liggings in die kaart wat deur jou toestel gebruik word. Deur jou kaart bygewerk te hou, help jou toestel om liggings te vind wat onlangs bygevoeg is en om meer akkurate roetes te bepaal. Kaartbywerkings is groot en kan etlike ure neem om te voltooi.

Sagtewarebywerkings verskaf veranderings en verbeterings aan die toestelkenmerke en -werking.

Jy kan jou toestel deur middel van twee metodes bywerk.

- Jy kan die toestel aan 'n netwerk van Wi-Fi® verbind om dit direk op die toestel by te werk (aanbeveel). Hierdie opsie stel jou in staat om jou toestel gerieflik by te werk sonder om dit aan 'n rekenaar te koppel.
- Jy kan die toestel aan 'n rekenaar koppel en dit bywerk deur die Garmin Express™ toepassing te gebruik (garmin.com/express).



Bywerking van kaart en sagteware met behulp van 'n Wi-Fi® netwerk

KENNISGEWING

Kaart- en sagtewarebywerkings kan moontlik vereis dat die toestel groot lêers aflaai. Gewone datalimiete of -heffings van jou internetdiensverskaffer geld. Kontak jou internetdiensverskaffer vir meer inligting oor datalimiete of -heffings.

Jy kan die kaart en sagteware bywerk deur jou toestel aan 'n Wi-Fi netwerk te koppel wat toegang tot die internet verskaf. Dit stel jou in staat om jou toestel bygewerk te hou sonder om dit aan 'n rekenaar te koppel.

1 Verbind die toestel aan 'n Wi-Fi netwerk (*Verbind aan 'n Netwerk van Wi-Fi®, bladsy 61*).

Terwyl dit aan 'n Wi-Fi netwerk verbind is, kontroleer die toestel vir beskikbare bywerkings. Wanneer 'n bywerking beskikbaar is, sal  op die -ikoon in die hoofkieslys verskyn.

2 Kies > **Bywerkings**.

Die toestel kontroleer vir beskikbare bywerkings. Wanneer 'n bywerking beskikbaar is, verskyn **Bywerking beskikbaar** onder Kaart of Sagteware.

3 Kies 'n opsie:

- Om alle beskikbare bywerkings te installeer, kies **Installeer alles**.
- Om net kaartbywerkings te installeer, kies **Kaart > Installeer alles**.
- Om net sagtewarebywerkings te installeer, kies **Sagteware > Installeer alles**.

4 Lees die lisensie-ooreenkomste, en kies **Aanvaar Almal** om die ooreenkomste te aanvaar.

LET WEL: Indien jy nie met die lisensiebepalings saamstem nie, kan jy Verwerp kies. Dit stop die bywerkingproses. Jy kan nie bywerkings installeer totdat jy nie die lisensie-ooreenkomste aanvaar het nie.

5 Gebruik die USB-kabel wat ingesluit is en koppel die toestel aan eksterne krag, en kies **Gaan voort** (*Laai van die Toestel, bladsy 60*).

Vir die beste resultate word 'n USB-muurlaaier wat minstens 2 A-krag verskaf, aanbeveel. Baie USB-krag aansluitproppe vir slimfone, tablette of draagbare mediatoestelle is moontlik versoenbaar.

6 Hou die toestel aan eksterne krag gekoppel en binne bereik van Wi-Fi se netwerk totdat die bywerkingsproses voltooi is.

WENK: Indien 'n kaartbywerking onderbreek of gekanselleer word voordat dit voltooi is, kan jou toestel moontlik kaartdata ontbreek. Om ontbrekende kaartdata te herstel, moet jy die kaart weer bywerk deur óf Wi-Fi óf Garmin Express™ te gebruik.

Verbind aan 'n Netwerk van Wi-Fi®

Die eerste maal wat jy die toestel aanskakel, por dit jou om aan 'n Wi-Fi-netwerk te verbind. Jy kan ook aan 'n netwerk van Wi-Fi verbind deur die instellingskieslys te gebruik.

1 Kies > **Wi-Fi**.

2 Indien nodig, kies **Wi-Fi** om Wi-Fi tegnologie te ontsper.

3 Kies **Soek na netwerke**.

Die toestel vertoon 'n lys nabygeleë netwerke van Wi-Fi.

4 Kies 'n netwerk.

5 Indien nodig, voer die wagwoord vir die netwerk in, en kies **Gedoen**.

Die toestel verbind aan die netwerk, en die netwerk word by die lys gebergde netwerke gevoeg. Die toestel herverbind outomaties met hierdie netwerk wanneer dit binne bereik is.

Bywerking van kaarte en sagteware met Garmin Express™

Jy kan die Garmin Express toepassing gebruik om die jongste kaart- en sagtewarebywerkings vir jou toestel af te laai en te installeer.

1 Indien jy nie die Garmin Express toepassing geïnstalleer het op jou rekenaar nie, gaan na garmin.com/express en volg die instruksies op die skerm om dit te installeer.

2 Maak die  Garmin Express toepassing oop.

3 Verbind jou toestel aan jou rekenaar met behulp van 'n USB-kabel.

Die klein kant van die kabel verbind aan die USB-poort ① op jou zūmo® toestel en die groot kant verbind aan 'n beskikbare USB-poort aan jou rekenaar.

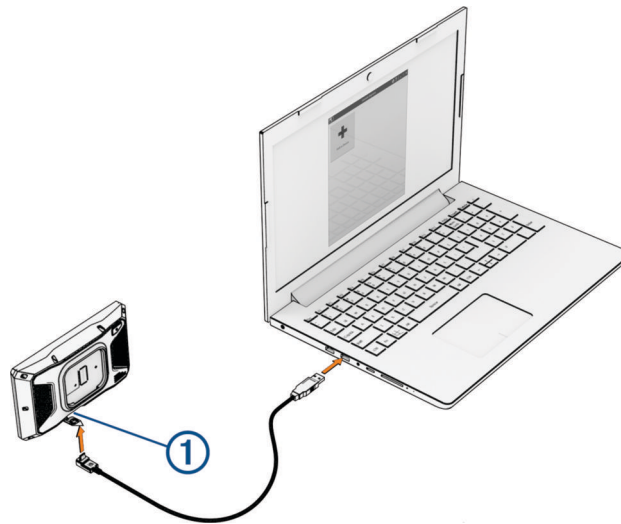

4 Kies vanaf jou zūmo toestel **Tik om aan rekenaar te verbind**.

5 In die Garmin Express toepassing, klik op **Voeg 'n toestel by**.

Die Garmin Express toepassing soek na jou toestel en vertoon die toestelnaam en reeksnommer.

6 Klik op **Voeg toestel by**, en volg die instruksies op die skerm om jou toestel by die Garmin Express toepassing te voeg.

Wanneer die opstelling voltooi is, vertoon die Garmin Express toepassing die bywerkings wat vir jou toestel beskikbaar is.

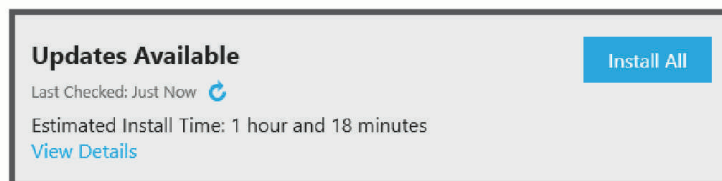

7 Kies 'n opsie:

- Om alle beskikbare bywerkings te installeer, klik op **Installeer alles**.
- Om 'n spesifieke bywerking te installeer, klik op **Beskou besonderhede**, en klik **Installeer** langs die bywerking wat jy soek.

Die Garmin Express toepassing laai die bywerkings af en installeer dit op jou toestel. Kaartbywerkings is baie groot, en hierdie proses kan 'n lang tyd op stadiger internetverbindinge neem.

LET WEL: Indien 'n kaartbywerking te groot vir die toestel se interne geheue is, kan die sagteware jou moontlik por om 'n microSD® kaart in jou toestel te installeer om geheue by te voeg (*Installasie van 'n Geheuekaart vir Kaarte en Data, bladsy 58*).

- 8 Volg die instruksies op die skerm tydens die bywerkingsproses om bywerkings klaar te installeer.
Die Garmin Express toepassing kan jou byvoorbeeld tydens die bywerkingsproses versoek om jou toestel te ontkoppel en weer te koppel.

Toestelsorg

KENNISGEWING

Moenie jou toestel laat val nie.

Moenie die toestel berg waar dit vir lank aan uiterste temperature blootgestel kan word nie, aangesien dit permanente skade kan veroorsaak.

Moet nooit 'n harde of skerp voorwerp gebruik om op die aanraakskerm te werk nie, aangesien dit skade kan veroorsaak.

Skoonmaak van die Buitenste Omhulsel

KENNISGEWING

Vermy chemiese skoonmaakmiddels en oplossings wat plastiese komponente kan beskadig.

- 1 Maak die buitenste omhulsel van die toestel (nie die aanraakskerm nie) skoon met gebruik van 'n lap wat klam is van 'n sagte skoonmaakmiddel.
- 2 Vee die toestel af dat dit droog is.

Skoonmaak van die aanraakskerm

- 1 Gebruik 'n sagte, skoon, pluivrye lap.
- 2 Indien nodig, maak die lap effens klam met water.
- 3 Indien jy 'n klam lap gebruik, skakel die toestel af en ontkoppel die toestel van krag.
- 4 Vee die skerm sagkens met die lap.

Herbegin die toestel

Jy kan jou toestel herbegin indien dit ophou funksioneer.

Hou die kragknoppie vir 12 sekondes in.

Foutopsoring

My toestel verkry nie satellietseine nie

- Bevestig dat die GPS-nabootser afgeskakel is (*Navigasie-instellings*, bladsy 54).
- Neem jou toestel uit motorhuise en weg van hoë geboue en bome.
- Bly vir 'n paar minute stilstaande.

My toestel verbind nie aan my foon nie

- Kies  > **Telefoon** en verifieer dat jou foon met die navigator gepaar is.
- Ontspers Bluetooth® se koordlose tegnologie op jou foon, en bring jou foon binne 10 m (33 voet) van die toestel.
- Bevestig jou foon is versoenbaar.
Besoek www.garmin.com/bluetooth vir meer inligting.
- Voltooi weer die paarproses.
Om die paarproses te herhaal, moet jy jou foon en die toestel (*Ontkoppel 'n Bluetooth® toestel*, bladsy 39) ontpaar, en die paringsproses voltooi (*Paring met jou slimfoon*, bladsy 37).

My toestel kontak nie my noodkontak nie

WAARSKUWING

Die toestel laat jou toe om jou ligging na 'n noodkontak te stuur. Hierdie is 'n bykomende kenmerk en moenie op staatgemaak word as 'n primêre metode om noodbystand te verkry nie. Die Tread® toepassing kontak nie nooddienste namens jou nie.

As jou toestel nie jou noodkontak kontak nie, kan jy hierdie opsies probeer.

- Maak seker die zūmo® navigator is met 'n versoenbare eksterne kragbron verbind, soos die ingeslote montering of met behulp van 'n USB-kabel (*Installasie*, bladsy 9).
- Maak seker die zūmo navigator is met die Tread toepassing op jou slimfoon met behulp van Bluetooth® koordlose tegnologie verbind (*Paring met jou slimfoon*, bladsy 37).
- Maak seker jou slimfoon is in 'n area van netwerkdekking waar datakonnektiwiteit beskikbaar is.
- Maak seker die **Outomatiese insidentbespeuring** funksie en die **Insidentboodskappe** funksie is geaktiveer op jou zūmo navigator (*Bestuurderbystandinstellings*, bladsy 55).
- Maak seker jy het 'n noodkontak opgestel met behulp van die Tread toepassing op jou slimfoon (*Opstel van 'n Noodkontak*, bladsy 15).
- Maak seker die noodkontak se foon kan teksboodskappe of e-pos ontvang.

My battery bly nie vir baie lank gelaai nie

- Verlaag die skermhelderheid (*Vertoonskerminstellings*, bladsy 55).
- Verkort die vertoon-afsnityd (*Vertoonskerminstellings*, bladsy 55).
- Verlaag die volume (*Verstel die volume*, bladsy 8).
- Skakel die Wi-Fi-radio af wanneer dit nie gebruik word nie (*Wi-Fi® Instellings*, bladsy 54).
- Plaas die toestel in kragbespaarmodus wanneer dit nie gebruik word nie (*Aan- of Afskakel van die Toestel*, bladsy 7).
- Hou jou toestel weg van temperatuur-uiterstes.
- Moenie jou toestel in direkte sonlig los nie.

Die suig dop wil nie op die windskerm bly nie

- 1 Maak die suig dop en windskerm met ontsmettingsalkohol skoon.
- 2 Maak met 'n skoon, droë lap droog.
- 3 Monteer die suig dop (*Montering van Jou Toestel in 'n Motorvoertuig*, bladsy 12).

My toestel verskyn nie as óf 'n draagbare toestel óf 'n verwyderbare skyf of volume op my rekenaar nie

- 1 Ontkoppel die USB-kabel van jou rekenaar.
- 2 Skakel die toestel af.
- 3 Koppel die USB-kabel aan jou toestel en aan 'n USB-poort op jou rekenaar.

WENK: Die USB-kabel móét aan 'n USB-poort op jou rekenaar gekoppel word en nie aan 'n USB-multikoppeling nie.

Die toestel skakel outomaties aan en gaan in MTP-modus of USB-massabergingsmodus. 'n Foto van die toestel wat aan 'n rekenaar gekoppel is, verskyn op die toestelskerm.

Indien jy verskeie netwerkaandrywers het wat op jou rekenaar afgebeeld is, kan Windows® sukkel om aandrywerletters na jou aandrywers van Garmin® toe te ken. Raadpleeg die hulplêer vir jou bedryfstelsel vir inligting oor die toeken van aandrywerletters.

© 2026 Garmin Bpk. of filliale

Garmin®, die Garmin-logo, zūmo®, inReach®, TracBack® en Tread® is handelsmerke van Garmin Ltd. of sy filiaalmaatskappye, geregistreer in die VSA en ander lande. Garmin Adventurous Routing™, Garmin Catalyst™, Garmin Express™, Garmin Messenger™, Garmin Performance Package™, Garmin PowerSwitch™ en myTrends™ is handelsmerke van Garmin Ltd. of sy filiaalmaatskappye. Hierdie handelsmerke mag nie sonder Garmin se uitdruklike toestemming gebruik word nie.

Apple® en Mac® is handelsmerke van Apple Inc., geregistreer in die VSA en ander lande en streke. Die Bluetooth® woordmerk en -logo's behoort aan Bluetooth SIG, Inc., en enige gebruik van sulke name deur Garmin is onder lisensie. microSD® en die microSD-logo is handelsmerke van SD-3C, LLC. Tripadvisor® is 'n geregistreerde handelsmerk van TripAdvisor LLC. USB-C® is 'n geregistreerde handelsmerk van USB Implementers Forum. Windows® is 'n geregistreerde handelsmerk van Microsoft Corporation in die Verenigde State en ander lande. Wi-Fi® is 'n geregistreerde handelsmerk van Wi-Fi Alliance. Ander handelsmerke of handelsname behoort aan hul onderskeie eienaars.