

GARMIN®



APPROACH® CT1

Panduan

© 2025 Garmin Ltd. atau subsidiarinya

Semua hak dilindungi undang-undang. Berdasarkan undang-undang hak cipta, manual ini tidak boleh disalin, baik sebagian atau keseluruhan, tanpa pemberitahuan secara tertulis pada Garmin. Garmin berhak untuk mengubah atau memperbaiki produknya dan membuat perubahan isi di dalam manual ini tanpa kewajiban memberitahukan terlebih dahulu pada orang atau organisasi atas perubahan atau perbaikan yang dibuat. Lihat www.garmin.com untuk informasi pembaruan terkini dan tambahan sehubungan penggunaan produk ini.

Garmin®, Approach®, dan logo Garmin adalah merek dagang Garmin Ltd. atau anak perusahaannya, yang terdaftar di Amerika Serikat dan negara-negara lainnya. Garmin Connect™, Garmin Express™, dan Garmin Golf™ adalah merek dagang Garmin Ltd. atau anak perusahaannya. Merek dagang ini tidak boleh digunakan tanpa izin tertulis dari Garmin.

SuperStroke® adalah merek dagang terdaftar SUPERSTROKE INTERNATIONAL LLC di AS dan negara lainnya. Merek dagang dan nama dagang lainnya adalah milik masing-masing pemegang merek.

Daftar Isi

Pengantar.....	1
AplikasiGarmin Golf.....	3
Informasi Perangkat.....	4
Pemecahan Masalah.....	4

Pengantar

⚠ PERINGATAN

Lihat panduan *Informasi Penting Produk dan Keamanan* dalam kotak produk untuk peringatan produk dan informasi penting lainnya.

Memasang Tag Pelacakan Klub ke Klub

- 1 Temukan label tag ① di bagian bawah tag.

Set Anda dilengkapi dengan 16 tag, setiap tag diberi label dan diprogram dengan salah satu dari 16 jenis klub. Label tag mengidentifikasi jenis klub.



- 2 Temukan klub yang cocok dengan label tag.
- 3 Pasang tag ke lubang pada ujung pegangan.

TIP: Anda dapat menggunakan alat instalasi yang disertakan dalam kotak untuk meningkatkan genggaman Anda pada tag saat memasangkannya ke pegangan. Menggenggam tag dan memutar pegangan akan memudahkan instalasi.



- 4 Kencangkan tag agar tidak bergerak selama penggunaan.
- 5 Ulangi langkah 1-4 untuk setiap tag yang tersisa di set Anda.

CATATAN: Jika Anda memiliki jenis klub yang tidak cocok dengan salah satu dari 16 label tag, Anda akan memiliki opsi untuk menetapkan tag secara manual saat mengaktifkan pelacakan klub di jam tangan Anda ([Mengaktifkan Pelacakan Klub, halaman 2](#)).

CATATAN: Jika Anda memiliki SuperStroke® pegangan putter, label putter yang disertakan tidak akan pas pada pegangan ini. Anda dapat menggunakan perangkat Approach CT1 - SuperStroke Edition (dijual terpisah) untuk pegangan ini ([Memasang Tag Pelacakan Klub ke Pegangan SuperStroke, halaman 2](#)).

Memasang Tag Pelacakan Klub ke Pegangan SuperStroke

- 1 Dengan menggunakan kunci hex 4 mm ($3/16$ "), lepaskan skrup di bagian ujung pegangan SuperStroke ①.

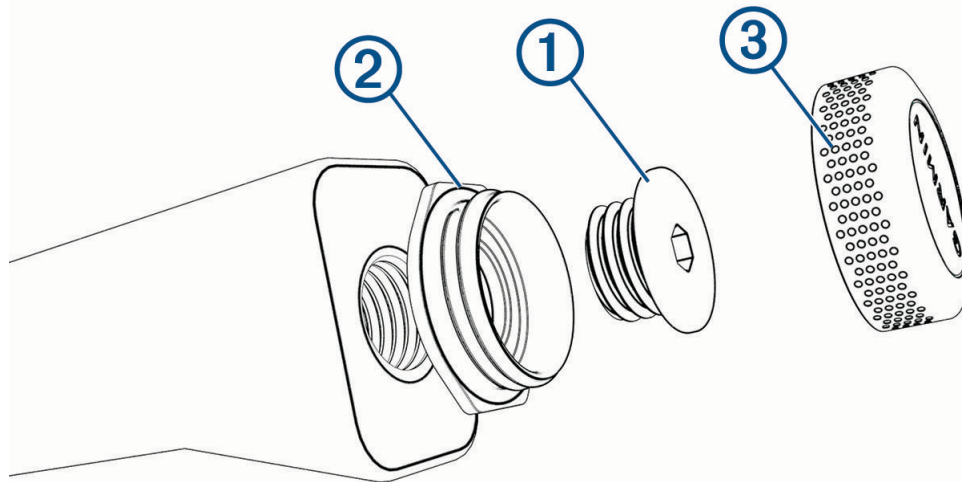

- 2 Lepaskan skrup casing bagian bawah ② dari perangkat Approach CT1 - SuperStroke Edition ③.
- 3 Kencangkan rangka ke ujung pegangan menggunakan sekrup dan kunci hex SuperStroke.
- 4 Pasang perangkat pada casing.

CATATAN: Pastikan perangkat dikencangkan sepenuhnya ke ujung pegangan. Ada takik kecil pada casing yang harus sejajar dengan takik pada perangkat saat dikencangkan sepenuhnya.

Mengaktifkan Pelacakan Klub

Sebelum Anda dapat merekam pukulan, Anda harus mengaktifkan pelacakan klub dan mengatur tag dengan jam tangan golf Garmin® Anda yang kompatibel.

- 1 Tempelkan tag ke klub Anda ([Memasang Tag Pelacakan Klub ke Klub, halaman 1](#)).
- 2 Dari menu pengaturan golf pada jam tangan Anda, pilih **Pelacakan Klub > Approach CT1**.
- 3 Pilih tombol toggle untuk mengaktifkan pelacakan klub.

Jika Anda menggunakan daftar klub golf default di aplikasi Garmin Golf™, sebuah pesan akan muncul untuk menunjukkan bahwa klub Anda kompatibel dan tag tersebut telah ditetapkan. Jika Anda telah menyesuaikan daftar klub golf dan satu atau beberapa klub Anda tidak cocok dengan label tag, klub tersebut mungkin tidak ditetapkan secara otomatis, dan sebuah pesan akan muncul menunjukkan klub yang memerlukan pengaturan manual ([Menyesuaikan Daftar Klub Golf Anda, halaman 3](#)).

- 4 Jika perlu, pilih **Kelola Tag** untuk menetapkan tag secara manual.
- 5 Ketuk tag seperti yang diperintahkan jam tangan Anda.
Muncul pesan yang menunjukkan bahwa tag telah ditetapkan ke klub.
- 6 Jika perlu, pilih  untuk menambahkan atau mengubah penetapan klub, dan ikuti petunjuk pada layar.
- 7 Ulangi langkah 4 hingga 6 sampai semua tag ditetapkan pada klub golf Anda.

Merekam Pukulan Anda

- 1 Pada jam tangan golf Garmin Anda yang kompatibel, mulailah sebuah putaran.
- 2 Keluarkan klub dari tas golf Anda, dan ketuk tag dengan jam tangan.

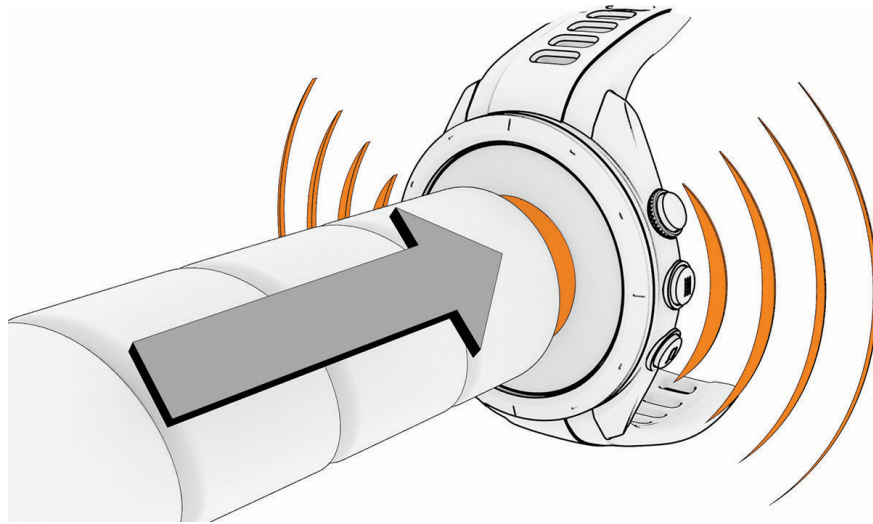

Jam tangan Anda bergetar dan menampilkan nama klub yang dipindai.

- 3 Lakukan pukulan.

Jam tangan Anda merekam data pukulan, termasuk lokasi, dan memberi label dengan klub yang dipindai.

TIP: Jika Anda lupa mengetuk tag sebelum melakukan pukulan, jam tangan akan meminta Anda untuk mengetuk tag atau memilih klub dari daftar. Data pukulan kemudian akan direkam untuk klub yang dipilih.

CATATAN: Jam tangan mungkin tidak mendeteksi putt sehingga Anda mungkin tidak diminta untuk memberi tag pada pukulan ketika melakukan putt. Garmin menyarankan untuk mengetuk tag dengan jam tangan Anda sebagai bagian dari rutinitas pra-pukulan Anda.

Unggah kartu skor ke aplikasi Garmin Golf dari jam tangan Anda setelah setiap putaran untuk melihat statistik terbaru. Tinjau analisis permainan Anda untuk menentukan bidang yang perlu ditingkatkan dan difokuskan dalam latihan Anda. Anda dapat melihat statistik mendetail di aplikasi.

Aplikasi Garmin Golf

Aplikasi Garmin Golf memungkinkan Anda untuk mengunggah kartu skor dari jam tangan golf Garmin Anda yang kompatibel untuk melihat statistik mendetail dan analisis pukulan. Pegolf dapat saling bersaing di berbagai lapangan menggunakan aplikasi Garmin Golf. Lebih dari 43.000 lapangan memiliki papan peringkat yang dapat diikuti siapa saja. Anda dapat mengatur acara turnamen dan mengundang pemain untuk bersaing. Dengan keanggotaan Garmin Golf, Anda dapat melihat data green contour di ponsel.

Aplikasi Garmin Golf menyinkronkan data Anda dengan akun Garmin Connect™ Anda. Anda dapat mengunduh aplikasi Garmin Golf dari app store di ponsel Anda ([garmin.com/golfapp](https://www.garmin.com/golfapp)).

Menyesuaikan Daftar Klub Golf Anda

Setelah menghubungkan jam tangan golf yang kompatibel dengan ponsel menggunakan aplikasi Garmin Golf, Anda dapat menggunakan aplikasi tersebut untuk menyesuaikan daftar klub golf default.

- 1 Buka aplikasi Garmin Golf pada ponsel Anda.
- 2 Pilih **Profil > Tas Saya**.
- 3 Pilih opsi untuk menambah, mengedit, menghapus, atau menandai klub yang tidak aktif.
- 4 Sinkronkan jam tangan golf Garmin Anda yang kompatibel dengan aplikasi Garmin Golf. Daftar klub golf terbaru muncul di jam tangan golf Anda.

Informasi Perangkat

Perawatan Perangkat

PEMBERITAHUAN

Hindari guncangan keras dan penanganan yang kasar, karena dapat mengurangi masa pakai produk.

Jangan gunakan benda tajam untuk membersihkan perangkat.

Hindari pembersih kimia, pelarut, dan pembasmi serangga yang dapat merusak komponen plastik dan lapisan penutup.

Jangan simpan perangkat di tempat yang terkena suhu ekstrem dalam waktu yang lama, karena akan menyebabkan kerusakan permanen.

Spesifikasi

Rentang suhu pengoperasian	Dari -25° hingga 70 °C (dari -13° hingga 158 °F)
Ketahanan air	IEC 60529 IPX7 ¹

Pemecahan Masalah

Apakah jam tangan saya kompatibel dengan tag pelacak klub saya?

Tag pelacak klub Approach CT1 kompatibel dengan beberapa jam tangan golf Garmin.

Kunjungi [garmin.com/ct1compatibility](https://www.garmin.com/ct1compatibility) untuk informasi kompatibilitas.

Menetapkan Ulang atau Menghapus Tag Pelacakan Klub Anda

1 Dari menu pengaturan golf di jam tangan, pilih **Pelacakan Klub** > **Approach CT1** > **Kelola Tag**.

2 Ketuk tag seperti yang diperintahkan jam tangan Anda.

3 Pilih .

4 Pilih opsi:

- Untuk menetapkan tag ke klub lain dalam set, pilih nama klub.
- Untuk menghapus tag, pilih **Hapus Klub**.

Mendapatkan Informasi Lainnya

- Kunjungi support.garmin.com untuk panduan lainnya, artikel, dan pembaruan perangkat lunak.
- Kunjungi [garmin.com/golf](https://www.garmin.com/golf).
- Kunjungi [buy.garmin.com](https://www.buy.garmin.com), atau hubungi dealer Garmin Anda untuk informasi tentang aksesoris opsional dan suku cadang pengganti.

¹ Perangkat ini tahan dari terkena air yang tidak disengaja hingga ketinggian 1 m selama maksimal 30 menit. Untuk informasi selengkapnya, kunjungi www.garmin.com/waterrating.

