

GARMIN®

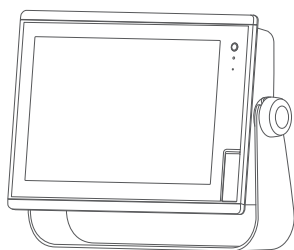

GPSMAP® 1222/1242 TOUCH INSTALLATIONSVEJLEDNING

Vigtige sikkerhedsoplysninger

⚠ ADVARSEL

Se guiden *Vigtige produkt- og sikkerhedsinformationer* i æsken med produktet for at se produktadvarsler og andre vigtige oplysninger.

Ved tilslutning af strømkablet må du ikke fjerne inline-sikringsholderen. Den korrekte sikring skal være placeret som vist i produktspecifikationerne mhp. at undgå risiko for personskade eller produktskade pga. brand eller overophedning. Desuden vil tilslutning af strømkablet uden den korrekte sikring på rette plads gøre produktgarantien ugyldig.

⚠ FORSIGTIG

Bær altid beskyttelsesbriller, høreværn og støvmaske, når du borer, skærer eller sliber.

BEMÆRK

Når du borer eller skærer, skal du altid kontrollere, hvad der er på den anden side af overfladen, for at undgå skader på dit fartøj.

For at opnå den bedste ydelse og undgå skader på din båd bør du installere enheden i henhold til denne vejledning.

Læs hele installationsvejledningen, før du fortsætter med installationen. Hvis der opstår problemer under installationen, skal du kontakte Garmin® produktsupport.

Kontakt til Garmin Support

- Gå til support.garmin.com for at få hjælp og information, bl.a. produktvejledninger, ofte stillede spørgsmål, videoer og kundesupport.
- I USA skal du ringe på 913-397-8200 eller 1-800-800-1020.
- I Storbritannien skal du ringe på 0808 238 0000.
- I Europa skal du ringe på +44 (0) 870 850 1241.

Softwareopdatering

Du skal muligvis opdatere plottersoftwaren efter installationen. Se brugervejledningen på garmin.com/manuals/GPSMAP1222-1242 for at få instruktioner til, hvordan du opdaterer softwaren.

Nødvendigt værktøj

- Boremaskine og bor
 - Bøjlemontering: Bor, der er egnede til overfladen og udstyret
 - Planmontering: 13 mm ($1/2$ tommer) borehoved, 6 mm ($1/4$ tommer) og 3,6 mm ($9/64$ tommer) borehoved (med møtrikskive), eller 3,2 mm ($1/8$ tommer uden møtrikskiven)

- Nummer 2 stjerneskruestrækker
- Stik- eller rundsav
- Fil og sandpapir
- Marineforsegler (anbefalet)

Overvejelser om montering

BEMÆRK

Denne enhed skal monteres på et sted, der ikke er udsat for ekstreme temperaturer eller betingelser. Temperaturområdet for denne enhed er angivet i produktspecifikationerne. Længere tids påvirkning ved temperaturer uden for det angivne temperaturområde, ved opbevaring eller drift, kan forårsage fejl på enheden. Fejl og relaterede konsekvenser, der skyldes ekstreme temperaturer, er ikke dækket af garantien.

Når du vælger et monteringssted, skal du tage højde for disse overvejelser.

- Placeringen skal give optimal visning, mens du betjener fartøjet.
- Placeringen skal give let adgang til alle enhedens grænseflader, f.eks. tastatur, touchscreen og kortlæser, hvis det er relevant.
- Placeringen skal være stærk nok til at understøtte enhedens vægt og beskytte den mod kraftige vibrationer eller stød.
- For at undgå forstyrrelse af et magnetisk kompas må enheden ikke placeres tættere på et kompas end den sikkerhedsafstand for kompas, der er angivet i produktets specifikationer.

- Placeringen skal give plads til føring og tilslutning af alle kabler.

- Placeringen skal ikke være en flad, vandret overflade. Placeringen skal være i en lodret vinkel.

Placering og visningsvinkel skal testes, før du monterer enheden. Høje visningsvinkler fra over og under displayet kan resultere i et dårligt billede.

Bøjlemontering af enheden

BEMÆRK

Hvis du monterer beslaget på fiberglas med skruer, anbefales det at bruge et forsænkningshoved til at bore en frigangsforsænkning i kun det øverste lag af gelcoat. Dette modvirker, at gelcoat-laget revner, når du strammer skruerne.

Bøjlemonteringsudstyr (skruer eller møtrikker, skiver og bolte) er ikke inkluderet. Beslag til bøjlemontering følger med nogle modeller. Før du kan bøjlemontere enheden, skal du sørge for at have et beslag til bøjlemonteringsudstyret. Du skal også anskaffe det monteringsudstyr, der passer til hullerne i monteringsbøjlen, og fastgøre det på den bedste måde til din specifikke monteringsoverflade. Størrelsen af de forboringshuller, der skal bruges, afhænger af det monteringsudstyr, du køber.

- 1 Anvend beslaget til bøjlemontering ① som skabelon til at markere placeringen af de fire forboringshuller ②.



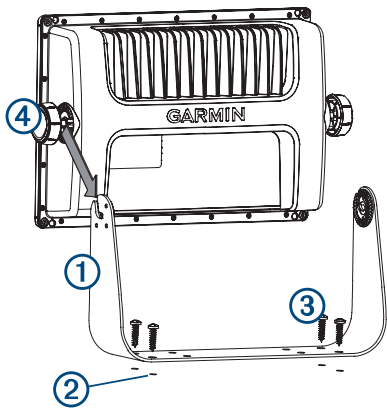

- 2 Brug et passende borehoved til dit monteringsudstyr til at bore forboringshullerne.
- 3 Fastgør beslaget til bøjlemontering til overfladen med dit monteringsudstyr ③.
- 4 Montér knopperne til bøjlemontering ④ på siderne af enheden.
- 5 Placer enheden til beslaget til bøjlemontering, og stram knopperne til bøjlemontering.

Plan montering af enheden

BEMÆRK

Vær omhyggelig, når du skærer hullet til planmontering af enheden. Der er kun en lille frirum mellem kassen og monteringshullerne, og hvis der skæres et hul, som er for stort, kan det ødelægge enhedens stabilitet, efter at den er monteret.

Den medfølgende skabelon og de medfølgende beslag kan bruges til planmontering af enheden i instrumentbrættet. Der er tre muligheder for hardware afhængigt af monteringsoverfladens materiale.

- Du kan bore styrehuller og bruge træskruer.
- Du kan bore huller og bruge møtrikskiver og maskinskruer. Møtrikskiverne kan gøre en tyndere overflade mere stabil.
- Du kan udstanse og tilpasse huller og bruge maskinskruer.

- 1 Tilpas skabelonen, og sørg for, at den passer på den plads, hvor enheden skal monteres.
- 2 Fastgør skabelonen til monteringsstedet.
- 3 Brug et 13 mm (1/2 tommer) borehoved til at bore et eller flere huller i hjørnerne af den fuldt optrukne linje på skabelonen for at forberede udskæringen af monteringsoverfladen.
- 4 Brug en nedstryger eller rotationsværktøj til at save monteringsfladen langs indersiden på skabelonen.
- 5 Placer enheden i udskæringen for at afprøve pasningen.
- 6 Brug om nødvendigt en fil og sandpapir til at tilpasse udskæringens størrelse.
- 7 Fjern om nødvendigt dækrammen.

BEMÆRK

Brug så vidt muligt plasticværktøj til at lirke med. Lirkning med et metalværktøj som f.eks. en skruetrækker kan beskadige dækrammen og enheden.

- 8 Når enheden passer korrekt i udskæringen, skal du sikre, at enhedens monteringshuller flugter med de større huller på skabelonen.
- 9 Hvis monteringshullerne på enheden ikke flugter, skal du markere de nye hulplaceringer.
- 10 Afhængigt af monteringsoverfladen kan du bore eller udstanse og tilpasse de større huller:
 - For træskruer skal du bore huller på 3,2 mm (1/8 tommer) og gå til trin 18.

- For møtrikskive og de medfølgende maskinskruer skal du bore huller på 6 mm (1/4 tommer) på de større hulplaceringer.
- For maskinskruer uden møtrikskiven skal du udstanse og tilpasse M4-huller og gå til trin 18.

- 11 Hvis du bruger en møtrikskive, skal du starte i et hjørne af skabelonen og anbringe en møtrikskive ① over det større hul ②, som du borede i det forrige trin.

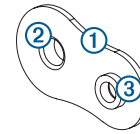

Det lille hul ③ på møtrikskiven skal flugte med det lille hul i skabelonen.

- 12 Hvis det mindre hul i møtrikskiven ikke flugter med det mindre hul på skabelonen, skal den nye hulplacering markeres.

- 13 Hvis du bruger en møtrikskive, skal du bore et 3,6 mm (9/64 tommer) hul på den mindre hulplacering.

- 14 Gentag for at bekræfte placeringen af de resterende møtrikskiver og huller på skabelonen.

- 15 Fjern skabelonen fra monteringsoverfladen.

- 16 Start i et hjørne af monteringsstedet, og anbring en møtrikskive ④ bag på monteringsoverfladen, så den flugter med de store og små huller.

Den hævede del af møtrikskiven skal passe ind i det større hul.

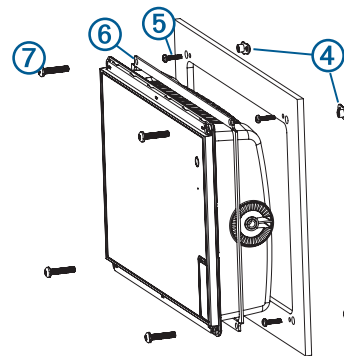

- 17 Fastgør møtrikskiverne på monteringsoverfladen ved at fastspænde de mindre maskinskruer ⑤ gennem de mindre huller.

- 18 Montér skumpakningen ⑥ på bagsiden af enheden.

Skumpakningsstykkerne har klæbemiddel på bagsiden. Kontroller, at du har fjernet beskyttelsen, før du monterer stykkerne på enheden.

- 19 Hvis ikke du har adgang til bagsiden af enheden, efter at du har monteret den, skal du tilslutte alle de nødvendige kabler til enheden, inden du anbringer den i det udskårne hul.

BEMÆRK

For at forhindre korrosion på metalcontakterne skal ubrugte stik dækkes med de medfølgende vejrhætter.

- 20 Brug marineforsegler mellem monteringsfladerne og enheden for at tætte korrekt og undgå lækage bag instrumentbrættet.

- 21 Hvis du vil have adgang til bagsiden af enheden, skal du påføre forsegler rundt om udskæringen.

- 22 Anbring enheden i det udskårne hul.

- 23 Fastgør enheden på monteringsoverfladen ved hjælp af de større maskinskruer ⑦ eller de medfølgende træskruer.

- 24 Aftør alt overskydende marineforsegler.

- 25 Monter dækrammen ved at trykke den på plads langs enhedens kant.

Overvejelser om kabel og tilslutning

- Kablerne kan være blevet pakket uden låseringene monteret. I det tilfælde bør du trække kablerne, før du monterer låseringene.
- Når du tilslutter en låsering til et kabel, skal du sikre, at ringen er tilsluttet forsvarligt, og at O-ringen sidder på plads, så forbindelsen forbliver sikker.

Strøm-/NMEA® 0183-kabel

- Ledningsnettet forbinder enheden til strøm, NMEA 0183-enheder og en lampe eller et horn til alarmlys eller lydalarmer.
- Hvis det er nødvendigt at forlænge NMEA 0183-ledningerne eller alarmledningerne, skal du bruge 22 AWG (0,33 mm²)-ledning.
- Dette kabel indeholder en differential NMEA 0183-indgangs- og udgangsport.

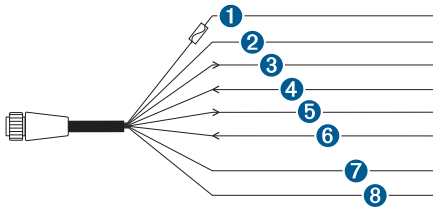

Element	Ledningsfarve	Ledningsfunktion
1	Rød	Strøm
2	Sort	Jord (strøm og NMEA 0183)
3	Blå	NMEA 0183 TxA (Ud +)
5	Grå	NMEA 0183 TxB (Ud -)
4	Brun	NMEA 0183 RxA (Ind +)
6	Violet	NMEA 0183 RxB (Ind -)
7	Orange	Tilbehør til
8	Gul	Alarm lav

Tilslutning af ledningsnettet til strøm

⚠ ADVARSEL

Ved tilslutning af strømkablet må du ikke fjerne inline-sikringsholderen. Den korrekte sikring skal være placeret som vist i produktspecifikationerne mhp. at undgå risiko for personskade eller produktskade pga. brand eller overophedning. Desuden vil tilslutning af strømkablet uden den korrekte sikring på rette plads gøre produktgarantien ugyldig.

- 1 Før ledningsnettet til en strømkilde og til enheden.
- 2 Tilslut den røde ledning til den positive (+) batteriterminal, og tilslut den sorte ledning til den negative (-) batteriterminal.
- 3 Montér om nødvendigt låseringen og O-ringen på enden af ledningsnettet.
- 4 Sæt kablet ind i POWER-stikket på bagsiden af enheden, og skub det godt på plads.
- 5 Drej låseringen med uret for at sætte kablet fast til enheden.

Yderligere overvejelser om jording

Denne overvejelse er kun relevant for enheder, der har en jordingsskrue. Ikke alle modeller har en jordingsskrue.

Enheden skulle ikke have behov for yderligere jording til stel i de fleste installationer. Hvis der opleves interferens, kan jordingsskruen på huset bruges til at forbinde enheden til bådens vandjordingsskredsløb for at undgå interferensen.

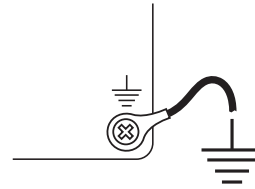

Garmin Marine Network - overvejelser

BEMÆRK

En Garmin Marine Network PoE-koblingsenhed til isolering (010-10580-10) skal anvendes ved tilslutning af en eventuel tredjepartsenhed, som f.eks. et FLIR® kamera, til et Garmin Marine Network. Tilslutning af en Power over Ethernet-enhed (PoE) direkte til en Garmin Marine Network-plotter ødelægger Garmin plotteren og kan ødelægge PoE-enheden. Hvis der tilsluttes en eventuel tredjepartsenhed direkte til en Garmin Marine Network plotter, vil det forårsage unormal adfærd på Garmin enhederne, herunder de enheder, der ikke slukker korrekt, eller softwaren bliver ubrugelig.

Enheden kan tilsluttes til yderligere Garmin Marine Network-enheder, der deler data, f.eks. radar, sonar og detaljerede kort. Når du tilslutter Garmin Marine Network-enheder til denne enhed, skal du tage højde for nedenstående:

- Alle enheder, der er sluttet til Garmin Marine Network skal sluttes til samme jordforbindelse. Hvis der bruges flere strømkilder til Garmin Marine Network-enheder, skal du binde alle jordforbindelser fra alle strømforsyninger sammen ved hjælp af en tilslutning med lav modstand eller forbinde dem til en fælles stelsamleskinne, hvis en sådan er tilgængelig.
- Der skal bruges et Garmin Marine Network-kabel til alle Garmin Marine Network-tilslutninger.
 - Der må ikke bruges CAT5-kabel og RJ45-stik fra tredjepart til Garmin Marine Network-forbindelser.
 - Du kan købe yderligere Garmin Marine Network-kabler og -stik hos din Garmin forhandler.
- NETWORK portene på enheden, fungerer hver især som en netværksswitch. En hvilken som helst kompatibel enhed kan tilsluttes til en hvilken som helst NETWORK-port, så det er muligt at dele data med alle enheder på båden, der er tilsluttet med et Garmin Marine Network-kabel.

NMEA 2000® Overvejelser

BEMÆRK

Hvis du opretter forbindelse til et eksisterende NMEA 2000 netværk, skal du identificere NMEA 2000 strømkablet. Du behøver kun et NMEA 2000 strømkabel for at NMEA 2000 netværket kan anvendes.

En NMEA 2000 Power Isolator (010-11580-00) skal bruges i installationer, hvor den eksisterende NMEA 2000 netværksudbyder er ukendt.

Hvis du monterer et NMEA 2000 strømkabel, skal du tilslutte det til bådens tændingskontakt eller gennem en anden serieafbryder. NMEA 2000 enheder vil dræne batteriet, hvis NMEA 2000 strømkablet tilsluttes direkte til batteriet.

Enheden kan tilsluttes til et NMEA 2000 netværk på din båd, så den kan dele data fra NMEA 2000 kompatible enheder, f.eks. en GPS-antenne eller en VHF-radio. Brug det medfølgende NMEA 2000 kabel og stik til at slutte enheden til dit eksisterende NMEA 2000 netværk. Hvis du ikke har et eksisterende NMEA 2000 netværk, kan du oprette et grundlæggende et med kablerne fra Garmin.

Hvis du ikke er fortrolig med NMEA 2000, bør du læse kapitlet "NMEA 2000 Grundlæggende om netværk" i *Teknisk reference for NMEA 2000 produkter*. Du kan finde dette dokument ved

hjælp af linket "Manuals" (Vejledninger) på produktsiden til din enhed på www.garmin.com.

Porten, der er mærket NMEA 2000, bruges til at tilslutte enheden til et NMEA 2000 standardnetværk.

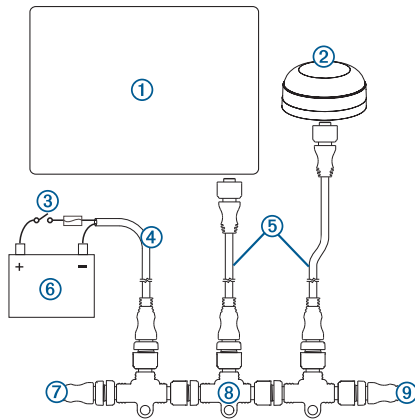

Punkt	Beskrivelse
①	NMEA 2000 kompatibel Garmin enhed
②	GPS-antenne
③	Tænding eller serieafbryder
④	NMEA 2000 strømkabel
⑤	NMEA 2000 dropkabel
⑥	12 V DC-strømkilde
⑦	NMEA 2000 terminator eller backbonekabel
⑧	NMEA 2000 T-stik
⑨	NMEA 2000 terminator eller backbonekabel

Overvejelser om J1939 motornetværksforbindelse

BEMÆRK

Du skal bruge et Garmin GPSMAP J1939 tilbehørskabel, når du slutter plotteren til J1939 motornetværket for at undgå korrosion forårsaget af fugt. Hvis du bruger et andet kabel, bortfalder garantien.

Hvis du har et eksisterende motornetværk på din båd, skulle det allerede være tilsluttet strømforsyningen. Tilslut ikke yderligere strømforsyning.

Denne plotter kan sluttes til et motornetværk på båden og læse data fra kompatible enheder, som f.eks. bestemte motorer. Motornetværket følger en standard og anvender ophavsretligt beskyttede meddelelser.

Du bør kun slutte én plotter til et motornetværk. Hvis du slutter mere end én plotter til et motornetværk, kan det medføre uventet adfærd.

Porten, der er mærket J1939, bruges til at slutte enheden til det eksisterende motornetværk. Du skal føre kablet op til 6 m (20 fod) væk fra motornetværkets backbone.

Tilbehørskablet Garmin GPSMAP J1939 kræver forbindelse til en strømkilde og korrekt afslutning. Der er yderligere oplysninger om tilslutning af motornetværk i forhandlerens motorvejledning.

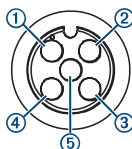

Ben	Ledningsfarve	Beskrivelse
①	Uisoleret	Afskærmning
②	Rød	Strøm, positiv
③	Sort	Strøm, negativ
④	Hvid	CAN High
⑤	Blå	CAN Low

NMEA 0183 Overvejelser om tilslutning

- Plotteren har en Tx-port (sender) og en Rx-port (modtager).
- Hver port har 2 ledninger med påskriften A og B ifølge NMEA 0183-konventionen. De tilsvarende ledninger A og B i hver intern port skal forbindes til ledningerne A (+) og B (-) på NMEA 0183-enheden.
- Du kan tilslutte én NMEA 0183-enhed til Rx-porten, så du kan sende data til denne plotter, og du kan tilslutte op til tre NMEA 0183-enheder parallelt til Tx-porten, så de kan modtage dataoutput fra denne plotter.
- Se installationsvejledningen for NMEA 0183-enheden for at identificere sende- (Tx) og modtageledninger (Rx).
- Du skal bruge 28-AWG-ledninger, der er skærmede og snoede, hvis du behøver længere ledninger. Lod alle forbindelser, og forsegl dem med varmekrymperør.
- Du må ikke tilslutte NMEA 0183-dataledninger fra denne enhed til jordkabel.
- Strømkablet fra plotteren og NMEA 0183-enhederne skal være tilsluttet til et almindeligt jordkabel.
- De interne NMEA 0183-porte og kommunikationsprotokoller konfigureres på plotteren. Se NMEA 0183-afsnittet i brugervejledningen til plotteren for at få flere oplysninger.
- Se brugervejledningen for plotteren for at få vist en liste over de godkendte NMEA 0183-sætninger, som plotteren understøtter.

NMEA 0183 forbindelsesdiagram

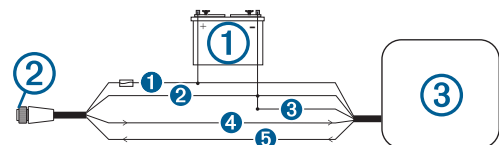

Element	Beskrivelse
①	12 V DC-strømkilde
②	Ledningsnet
③	NMEA 0183 kompatibel enhed

Element	Ledningsfunktion Garmin	Ledningsfarve Garmin	NMEA 0183 - Funktion af ledninger
①	Tænd/sluk	Rød	Tænd/sluk
②	Jord	Sort	Data jord
③			Jord
④	Tx (ud)	Blå	Rx/A (Ind +)
⑤	Rx (ind)	Brun	Tx/A (Ud +)

Lampe- og horn tilslutninger

Enheden kan bruges med en lampe, et horn eller begge dele for at afgive en lyd eller et lysglimt, når plotteren viser en meddelelse. Dette er valgfrit, og alarmledningen er ikke nødvendig, for at enheden fungerer normalt. Når du tilslutter enheden til en lampe eller et horn, skal du tage højde for nedenstående:

- Alarmkredsløbet skifter til en tilstand med lav spænding, når alarmen lyder.
- Den maksimale strøm er 100 mA, og der kræves et relæ for at begrænse strømmen fra plotteren til 100 mA.
- Hvis du vil skifte manuelt mellem visuelle alarmer og lydalarmer, kan du installere enpoledede SPST-afbrydere.

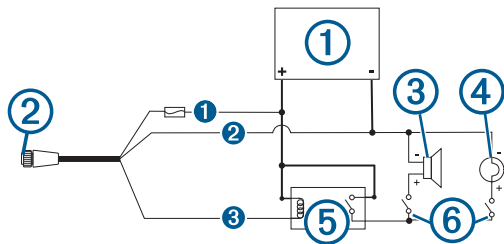

Element	Beskrivelse
①	Strømkilde
②	Strømkabel
③	Horn
④	Lampe
⑤	Relæ (100 mA spolestrøm)
⑥	Tænd og sluk kontakterne for at aktivere og deaktivere advarsler med lampe eller horn

Element	Ledningsfarve	Ledningsfunktion
①	Rød	Tænd/sluk
②	Sort	Jord
③	Gul	Alarm

HDMI Out Video-overvejelser

BEMÆRK

Du skal bruge Garmin GPSMAP tilbehørskabler for at forebygge korrosion forårsaget af fugt, når du slutter plotteren til videoskærmen. Hvis du bruger andre kabler, bortfalder garantien.

Via HDMI OUT porten kan du få vist det samme plotterskærm billede på en anden enhed, såsom et fjernsyn eller en skærm.

Garmin GPSMAP HDMI tilbehørskablet er 4,5 m (15 ft) langt. Hvis du har brug for et længere kabel, må du kun anvende et aktivt HDMI kabel. Du skal bruge en HDMI koblingsenhed for at tilslutte de to HDMI kabler.

Du skal sørge for, at alle kabeltilslutninger foretages i tørre omgivelser.

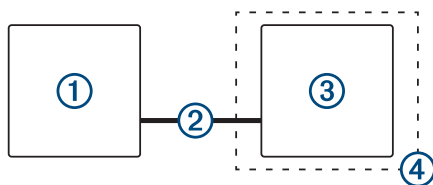

Element	Beskrivelse
①	GPSMAP 1222/1242 Touch plotter
②	GPSMAP HDMI kabel (HDMI OUT)
③	Skærm med en HDMI In-port, som f.eks. en computer eller et fjernsyn
④	Tørre omgivelser, der er beskyttet mod fugt

Kompositvideoovervejelser

Denne plotter tillader videoindgang fra kompositvideokilder ved hjælp af porten, der er mærket CVBS IN. Når kompositvideo tilsluttes, skal du følge disse overvejelser.

- CVBS IN porten anvender et BNC-stik. Du kan bruge en BNC til RCA-adapter til at forbinde en kompositvideokilde med RCA-stik til CVBS IN porten.
- Video deles på tværs af Garmin Marine Network, men deles ikke på tværs af NMEA 2000 netværket.

Specifikationer

Mål (B×H×D)	33,0 × 22,6 × 7,9 cm (13,0 × 8,9 × 3,1 tommer)
Displaystørrelse (B×H)	26,2 × 16,3 cm (10,3 × 6,4 tommer) 12,1 tommer diagonal
Vægt	2,72 kg (6,0 lb.)
Afstand til nærmeste forhindring	95 mm (3 ³ / ₄ tommer)
Sikkerhedsafstand for kompas	65 cm (25,6 tommer)
Temperaturområde	Fra -15° til 55°C (fra 5° til 131°F)
Materiale	Kabinet i trykståbt aluminium og polycarbonatplast
Vandtæthedsklasse	IEC 60529 IPX7 *Enheden tåler hændelig udsættelse for vand op til 1 m i op til 30 min. Du kan finde flere oplysninger på www.garmin.com/waterrating .
Sikring	6 A, 125 V hurtigvirkende
Indgangsspænding	Fra 10 til 32 V DC
Maks. strømforbrug ved 10 V DC	36 W
Typisk strømforbrug ved 12 V DC	2,4 A
Maks. strømforbrug ved 12 V DC	3,0 A
NMEA 2000 LEN ved 9 V DC	2
NMEA 2000 Forbrug	75 mA maks.
Hukommelseskort	2 SD® kortlæsere; maks. størrelse: 32 GB
Trådløs frekvens og protokoller	2,4 GHz ved 15,26 dBm

NMEA 2000 PGN-oplysninger

Send og modtag

PGN	Beskrivelse
059392	ISO-bekræftelse
059904	ISO-anmodning
060160	ISO-transportprotokol: Dataoverførsel
060416	ISO-transportprotokol: Administration af tilslutning
060928	ISO-adresse påkrævet
065240	Anmodet adresse
126208	Anmod om gruppefunktion
126996	Produktoplysninger
126998	Konfigurationsoplysninger
127237	Retnings-/sporstyring
127245	Ror
127250	Fartøjsretning
127258	Magnetisk variation
127488	Motorparametre: hurtig opdatering
127489	Motorparametre: dynamiske
127493	Gearparametre: dynamiske
127505	Væskenniveau

PGN	Beskrivelse
127508	Batteristatus
128259	Hastighed: i forhold til vand
128267	Vanddybde
129025	Position: hurtig opdatering
129026	COG/SOG: hurtig opdatering
129029	GNSS-positionsdata
129283	Cross Track-fejl
129284	Navigationsdata
129539	GNSS DOP'er
129540	Antal synlige GNSS-satellitter
130060	Etiket
130306	Vinddata
130310	Miljøparametre (forældet)
130311	Miljøparametre (forældet)
130312	Temperatur (forældet)

Send

PGN	Beskrivelse
126464	Send og modtag gruppefunktion for PGN-oversigt
126984	Alarmsvar
127497	Tripparametre: Motor

Modtag

PGN	Beskrivelse
065030	Gennemsnitligt vekselstrømsforbrug for generator (GAAC)
126983	Alarm
126985	Alarmtekst
126987	Tærskelværdi for alarm
126988	Alarmværdi
126992	Systemtid
127251	Drejehastighed
127257	Attitude
127498	Motorparametre: statiske
127503	Status for vekselstrømsindgang (forældet)
127504	Status for vekselstrømsudgang (forældet)
127506	Detaljeret vekselstrømsstatus
127507	Opladerstatus
127509	Inverterstatus
128000	Nautisk afdriftsvinkel
128275	Afstandslog
129038	AIS Klasse A - positionsrapport
129039	AIS Klasse B - positionsrapport
129040	AIS Klasse B - udvidet positionsrapport
129044	Referencepunkt
129285	Navigation: Rute-/waypoint-oplysninger
129794	AIS Klasse A - statiske og trafikrelaterede data
129798	AIS SAR flyposition
129799	Radiofrekvens-/tilstand/-effekt
129802	AIS SRM (sikkerhedsrelaterede beskeder)
129808	DSC-opkaldsoplysninger
129809	AIS Klasse B "CS" - statisk datarapport, del A
129810	AIS Klasse B "CS" - statisk datarapport, del B
130313	Fugtighed
130314	Faktisk tryk
130316	Temperatur: Udvidet område
130576	Trimfanestatus
130577	Retningsdata

NMEA 0183 oplysninger

Send

Sætning	Beskrivelse
GPAPB	APB: Kurs/sporkontrol (autopilot) sætning "B"
GPBOD	BOD: Pejling (start til destination)
GPBWC	BWC: Pejling og afstand til waypoint
GPGGA	GGA: Global Positioning System-positionsdata
GPGLL	GLL: Geografisk position (breddegrad/længdegrad)
GPGSA	GSA: GNSS DOP og aktive satellitter
GPGSV	GSV: Synlige GNSS-satellitter
GPRMB	RMB: Anbefalet minimum for navigationsoplysninger
GPRMC	RMC: Anbefalet minimum for specifikke GNSS-data
GPRTTE	RTE: Ruter
GPVTG	VTG: Kurs og fart over grunden
GPWPL	WPL: Waypointposition
GPXTE	XTE: Cross Track-fejl
PGRME	E: Estimeret fejl
PGRMM	M: Kortdatum
PGRMZ	Z: Højde
SDBBT	DBT: Dybde under transducer
SDDPT	DPT: Dybde
SDMTW	MTW: Vandtemperatur
SDVHW	VHW: Fart gennem vand og kurs

Modtag

Sætning	Beskrivelse
DPT	Dybde
DBT	Dybde under transducer
MTW	Vandtemperatur
VHW	Fart gennem vand og kurs
WPL	Waypointposition
DSC	Oplysninger om digitalt selektivt opkald
DSE	Udvidet digitalt selektivt opkald
HDG	Kurs, afvigelse og variation
HDM	Kurs, magnetisk
MWD	Vindretning og -hastighed
MDA	Meteorologisk composite
MWV	Vindhastighed og -vinkel
VDM	AIS VHF datalink-besked

Du kan købe samtlige oplysninger om NMEA-format og -sætninger (National Marine Electronics Association) hos: NMEA, Seven Riggs Avenue, Severna Park, MD 21146 USA (www.nmea.org)

J1939 Oplysninger

Plotteren kan modtage J1939-sætninger. Plotteren kan ikke sende via J1939-netværket.

Beskrivelse	PGN	SPN
Motorbelastning i procent ved nuværende hastighed	61443	92
Motorhastighed	61444	190
Udstødningstemperatur ved motormanifold - højre manifold	65031	2433
Udstødningstemperatur ved motormanifold - venstre manifold	65031	2434
Motorkølemiddel	65172	
Fejlkoder til aktiv fejlfinding	65226	
Fartøjets afstand	65248	
Vand i brændstof-indikator	65279	
Motor, vent på startlampe	65252	1081
Test af for høj motorhastighed	65252	2812

Beskrivelse	PGN	SPN
Kommandostatus for motorluftstop	65252	2813
Kommandostatus for motoralarmudgang	65252	2814
Motorens samlede driftstimer	65253	247
Navigationsbaseret sejlhastighed	65256	517
Motorens brændstoftemperatur 1	65262	174
Motorolietemperatur 1	65262	175
Brændstoftryk for motor	65263	94
Motorolietryk	65263	100
Motorens kølevæsketryk	65263	109
Motorens kølevæsketemperatur	65263	110
Motorens kølevæskestand	65263	111
Motorens brændstofforbrug	65266	183
Motorens gennemsnitlige brændstoføkonomi	65266	185
Tryk i motorindsugningsmanifold nr. 1	65270	102
Batterispænding/strømindgang 1	65271	168
Gearolietemperatur	65272	177
Gearolietryk	65272	127
Brændstofniveau	65276	96
Differenstryk for motoroliefilter	65276	969

© 2018 Garmin Ltd. eller dets datterselskaber

Garmin®, Garmin logoet og GPSPMAP® er varemærker tilhørende Garmin Ltd. eller dets datterselskaber, registreret i USA og andre lande. Disse varemærker må ikke anvendes uden udtrykkelig tilladelse fra Garmin.

NMEA®, NMEA 2000® og NMEA 2000 logoet er registrerede varemærker tilhørende National Marine Electronics Association. HDMI® er et registreret varemærke tilhørende HDMI Licensing, LLC. SDHC logoet er et varemærke tilhørende SD-3C, LLC. Wi-Fi® er et registreret varemærke tilhørende Wi-Fi Alliance Corporation.

