

GARMIN®

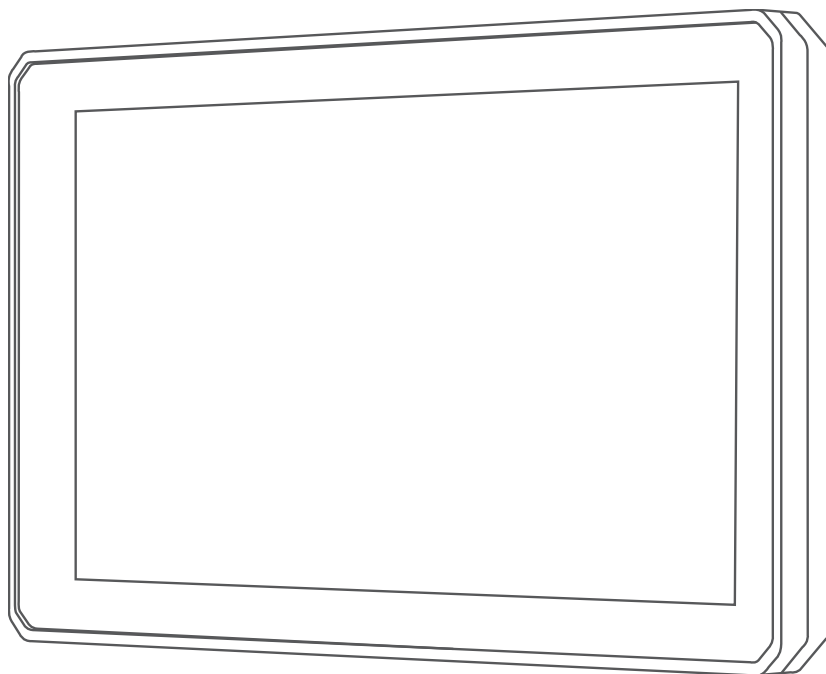

TREAD™

Gebruikershandleiding

© 2020 Garmin Bpk. of filliale

Alle regte voorbehou. Ingevolge kopieregweggewing mag hierdie handleiding nie sonder die skriftelike toestemming deur Garmin gekopieer word nie, hetsy in die geheel of gedeeltelik. Garmin behou die reg voor om sy produkte te verander of te verbeter en om veranderinge aan die inhoud van hierdie handleiding te maak sonder 'n verpligting om enige persoon of organisasie in kennis te stel van sulke veranderinge of verbeteringe. Besoek www.garmin.com vir huidige bywerkings en aanvullende inligting rakende die gebruik van hierdie produk.

Garmin®, die Garmin-logo, inReach® en TracBack® is handelsmerke van Garmin Ltd. of sy filiaalmaatskappye, geregistreer in die VSA en ander lande. BaseCamp™, Garmin Adventurous Routing™, Garmin Drive™, Garmin Explore™, Garmin Express™, Garmin PowerSwitch™, myTrends™ en Tread™ is handelsmerke van Garmin Ltd. of sy filiaalmaatskappye. Hierdie handelsmerke mag nie sonder Garmin se uitdruklike toestemming gebruik word nie.

Android™ is 'n handelsmerk van Google Inc. Apple® en Mac® is handelsmerke van Apple Inc., geregistreer in die VSA en ander lande. Die BLUETOOTH® woordmerk en -logo's behoort aan Bluetooth SIG, Inc., en enige gebruik van sulke name deur Garmin is onder lisensie. Foursquare® is 'n handelsmerk van Foursquare Labs, Inc. in die VSA en in ander lande. HISTORY® en die H-logo is handelsmerke van A+E Networks en word in die Verenigde State en ander lande wêreldwyd beskerm. Alle regte voorbehou. Met toestemming gebruik. iOverlander™ is 'n handelsmerk van iOverlander. microSD® en die microSD-logo is handelsmerke van SD-3C, LLC. Tripadvisor® is 'n geregistreerde handelsmerk van Tripadvisor LLC. Windows® is 'n geregistreerde handelsmerk van Microsoft Corporation in die Verenigde State en ander lande. Wi-Fi® is 'n geregistreerde handelsmerk van Wi-Fi Alliance. Ander handelsmerke of handelsname behoort aan hul onderskeie eienaars.

Inhoudsopgawe

Spring weg.....	1	Ontspers of verspers waarskuwingshoekalarms.....	13
Toesteloorsig.....	1	Besigtiging van die Hoogtemeter, Barometer en Kompas.....	13
Aan- of Afskakel van die Toestel.....	1	Kalibreer die kompas.....	13
Verkry GPS-seine.....	2	Groeprit.....	13
Statusbalk-ikone.....	2	Begin 'n groeprit.....	14
Gebruik die Op-skerm-knoppies.....	2	Om by 'n groeprit aan te sluit.....	14
Verstel tans die volume.....	3	Om weer by 'n onlangse groeprit aan te sluit.....	14
Gebruik van die Oudiovermenger.....	3	Om ryers by 'n groeprit te voeg.....	14
Verstelling van Skermhelderheid.....	3	Om 'n boodskap uit te saai.....	14
Voertuigprofiel.....	3	Om 'n ligging uit te saai.....	15
Byvoeg van 'n voertuigprofiel.....	4	Om 'n groepritkennisgewing te bekyk.....	15
Kies 'n voertuigprofiel.....	4	Om 'n groeprit te verlaat.....	15
Installasie.....	4	Groepritinstellings.....	15
Die montering van jou toestel op 'n ATV of syspan.....	4	Radio.....	15
Oorsig van kragkabels.....	4	Om 'n voorafopgestelde stasie te kies.....	16
Oorwegings vir montering.....	4	Om 'n radiokanaal te kies.....	16
Montering van die toestel op 'n rolstaaf.....	5	Om die squelch te verstel.....	16
Montering van die antenna.....	6	Om 'n pasgemaakte voorafopgestelde radio by te voeg.....	16
Installering van die antenna op die groepritmonteerstuk.....	7	Om 'n Roger-toon te kies.....	16
Installering van die vuismikrofoon en -monteerstuk.....	8	Afskakel van die radio.....	16
Verwydering van jou toestel uit die montering.....	9	Ontspers Druk-om-te-praat met 'n kopstuk.....	16
Om die trimring te vervang.....	9	Om jou stem uit te saai.....	17
Kenmerke vir veldrynavigering.....	10	Om die radiovolume te verstel.....	17
Roetes.....	10	Radio-instellings.....	17
Avontuurpaaië en -spore.....	10	inReach® Afstandbeheer.....	17
Reguitlynroetes.....	11	Koppeling van 'n inReach toestel.....	17
Om die volgende stop op jou roete oor te slaan.....	11	Stuur van 'n inReach Boodskap.....	17
Stop van die Roete.....	11	SOS.....	18
Spore.....	11	Inisiëring van SOS- reddingsoperasie.....	18
Aantekens van spore.....	12	Kansellering van 'n SOS- reddingsoperasie.....	18
Navigeer 'n spoor.....	12	Gebruik van die kaart.....	18
Besigtig jou versamelings op die kaart.....	12	Kaartnutsmiddels.....	19
Wieg en Kantel.....	12	Besigtig 'n Kaartnutsmiddel.....	19
Kalibrering van Wieg en Kantel.....	12	Vorentoe.....	19
Verstelling van waarskuwingshoeke.....	13	Besigtig Opkomende Liggings.....	19
		Verpersoonliking van die Vorentoe- kategorieë.....	20
		Stede vorentoe.....	20

Besigtig opkomende stede en afritdienste.....	20
Ritinligting.....	20
Besigtig Ritdata vanaf die Kaart.....	20
Verpersoonliking van die Ritdatavelde.....	20
Besigtig die ritinligtingblad.....	20
Herstel van ritinligting.....	21
Bekyk Komende Hoogteveranderinge.....	21
Besigtig Opkomende Verkeer.....	21
Besigtig Verkeer op die Kaart.....	21
Soek vir Verkeersvoorvalle.....	21
Verpersoonliking van die Kaart.....	21
Verpersoonliking van die Kaartlae... ..	21
Om die kaartsleutel vir openbare grond te bekyk.....	22
Om avontuurpaaie en kaartlae vir spore te ontsper.....	22
Verander die Kaartdataveld.....	22
Verander die kaartknoppies.....	22
Verander die kaartperspektief.....	22

Gebruik van die Toepassings..... 22

Besigtiging van die Eienaarshandleiding op Jou Toestel.....	22
Musiekspeler.....	22
Voeg die Musiekspelernutsmiddel by die Kaart.....	23
Verander die Mediabron.....	23
BirdsEye-beelde.....	23
Laai BirdsEye-beelde af.....	24
Roetebeplanner.....	24
Beplanning van 'n roete.....	24
Wysig en herorden liggings in 'n roete.....	24
Verander roete-opsies vir 'n roete....	25
Navigeer na 'n gebergde roete.....	25
Wysig en berg jou aktiewe roete.....	25
Deel 'n Roete.....	25
TracBack®.....	25
Volg van jou onlangse spoor.....	25
Berg jou onlangse spoor as 'n rit.....	26
Kyk na die weervoorspelling.....	26
Sien Weer Naby 'n Ander Stad.....	26
Besigtig die weerradar.....	26
Besigtig weerwaarskuwings.....	26
Nagaan van padtoestande.....	26

Skep 'n roete vir 'n heen-en-weer-rit.....	27
Besigtig Vorige Roetes en Bestemmings.....	27
Garmin PowerSwitch™ Toepassing.....	28
Om 'n kragkakelaar te aktiveer.....	28
Om alle skakelaars af te skakel.....	28
Om 'n knoppie te verpersoonlik.....	29
Toekenning van 'n skakelaar aan 'n kontrole-inset.....	29
Om 'n verpersoonlikte uitleg by te voeg.....	29
Byvoeg van 'n knoppie op 'n selfgekose uitleg.....	30
Om knoppies in 'n verpersoonlikte uitleg te rangskik.....	30
Om 'n verpersoonlikte uitleg of knoppie te skrap.....	30
Roetines.....	30
Om 'n roetine by te voeg.....	31
Wysiging van 'n roetine.....	31
Om 'n roetine te skrap.....	31
Hondopsporing.....	31
Ontvang Data Vanaf Jou Handtoestel.....	31
Opspoor van Jou Honde.....	31
Hondstatus-ikone.....	32
Besigtig Jou Honde op die Kaart.....	32

Regstreekse Dienste, Verkeer en Slimfoonkenmerke..... 32

Bluetooth Kenmerkstatusikone.....	33
Paar jou Foon en Kopstuk.....	33
Slimkennisgewings.....	33
Ontvang Kennisgewings.....	34
Ontvang kennisgewings terwyl jy die kaart besigtig.....	34
Besigtig die Lys Kennisgewings.....	34
Vryhand-oproepe.....	35
Maak van 'n Oproep.....	35
Skakel huis toe.....	35
Maak 'n oproep met stemsakel.....	35
Gebruik In-oproep-opsies.....	35
Stel van Bluetooth se Kenmerke vir Jou Toestel van Apple®.....	35
Versper Bluetooth kenmerke (iPhone®).....	36
Stel van Bluetooth se Kenmerke vir Jou Slimfoon van Android™.....	36

Versper Bluetooth kenmerke (Android).....	36	Vind en Berg Liggings.....	45
Ontspers of Versper Bluetooth Kenmerke vir Jou Kopstuk.....	36	Vind van 'n ligging met gebruik van soekbalk.....	45
Ontkoppel 'n Bluetooth toestel.....	36	Belangepunte.....	45
Skrap 'n gepaarde foon.....	36	Vind van 'n Ligging volgens Kategorie.....	46
Straatnavigasie.....	37	Navigeer na Belangepunte Binne 'n Plek.....	46
Begin 'n Roete.....	37	Bekyk jou Garmin Explore belangepunte.....	46
Gebruik die Kaart om 'n Roete te Begin.....	37	Synchronisering van Garmin Explore Rekeningdata.....	46
Jou Roete op die Kaart.....	38	Liggingsoekresultate.....	47
Aktiewe Baanleiding.....	39	Liggingsoekresultate op die Kaart... ..	48
Bekyk draaie en aanwysings.....	39	Wysig die Soekgebied.....	48
Besigtiging van die Volledige Roete op die Kaart.....	39	Vind Parkering Naby Jou Huidige Ligging.....	48
Verander Jou Aktiewe Roete.....	40	Vind Parkering Naby 'n Gespesifiseerde Ligging.....	49
Byvoeg van 'n Ligging op Jou Roete.....	40	Soeknutsmiddels.....	49
Vorm Jou Roete.....	40	Vind van 'n Adres.....	49
Vermyn Verdragings, Tolgeld en Gebiede.....	40	Vind 'n Kruising.....	49
Vermyn Verkeersverdragings op Jou Roete.....	40	Vind 'n ligging deur middel van koördinate.....	49
Vermyn Tolpaaie.....	41	Vind Vulstasies en Pryse.....	49
Vermyn tolplakkers.....	41	Om HISTORY belangepunte te vind.....	50
Vermyn Padkenmerke.....	41	Vind nasionale parke.....	50
Pasnemaakte vermydings.....	41	Om Ultimate Campgrounds belangepunte te vind.....	50
Vermyding van 'n Pad.....	41	Om iOverlander™ belangepunte te vind.....	51
Vermyding van 'n Area.....	42	Vind van Kragssport-belangepunte.....	51
Versper van 'n Selfgekose Vermyding.....	42	Tripadvisor.....	51
Skrap van pasnemaakte vermydings.....	42	Om Tripadvisor belangepunte te vind.....	51
Aankoms by Jou Bestemming.....	42	Besigtig Liggings wat Onlangs Gevind is.....	51
Verander die Roeteberekeningsmodus.....	42	Wis van Lys Liggings wat Onlangs Gevind is.....	51
Gaan op 'n roete met behulp van Garmin Adventurous Routing™.....	43	Sien die Huidige Ligginginligting.....	51
Gebruik 'n Ompad.....	43	Vind Nooddienste en Brandstof.....	52
Gaan Huis toe.....	43	Kry Aanwysings na jou Huidige Ligging.....	52
Wysig Jou Huisligging.....	43	Byvoeging van 'n Kortpad.....	52
Parkering Naby Jou Bestemming.....	43	Verwydering van 'n Kortpad.....	52
Verkeer.....	44	Berg Liggings.....	52
Ontvang verkeersdata met gebruik van jou slimfoon.....	44	Berg 'n Ligging.....	52
Besigtig Verkeer op die Kaart.....	44	Berg Jou Huidige Ligging.....	52
Soek vir Verkeersvoorvalle.....	44		

Wysiging van 'n Gebergde Ligging... 53	Verbind aan 'n Netwerk van Wi-Fi..... 60
Toeken van Kategorieë aan 'n Gebergde Ligging..... 53	Bywerking van kaarte en sagteware met behulp van 'n Wi-Fi netwerk..... 61
Skrap van 'n Gebergde Ligging..... 53	Produkbywerkings..... 61
Ryerbewustheidskenmerke en -waarskuwings..... 54	Bywerking van Kaarte en Sagteware met Garmin Express..... 62
Ontper of Versper van Ryerwaarskuwings..... 54	Toestelsorg..... 63
Rooilig- en spoedkameras..... 54	Skoonmaak van die Buitenste Omhulsel..... 63
Naspoor van Brandstof..... 55	Skoonmaak van die aanraakskerm.. 63
Ontper tans Nasporing van Brandstof..... 55	Vermyding van Diefstal..... 63
Stel 'n Lae Brandstof-waarskuwing.. 55	Herbegin die toestel..... 63
Herstel van die Brandstoffenkafstand..... 55	Verwydering van die Toestel uit die Monteerstuk..... 63
Besigtig Kennisgewings vir die Valhelmwet..... 55	Foutopsoring..... 64
Soek na Valhelmwette..... 55	My toestel verkry nie satellietseine nie..... 64
Instellings..... 56	My battery bly nie vir baie lank gelaai nie..... 64
Kaart- en Voertuiginstellings..... 56	My toestel verbind nie aan my foon nie..... 64
Ontper kaarte..... 56	My toestel verskyn nie as 'n verwyderbare aandrywer op my rekenaar nie..... 64
Navigasie-instellings..... 56	My toestel verskyn nie as 'n draagbare toestel op my rekenaar nie..... 64
Berekeningsmodusinstellings..... 56	My toestel verskyn nie as óf 'n draagbare toestel óf 'n verwyderbare skyf of volume op my rekenaar nie..... 64
Stel 'n Nagebootste Ligging in..... 57	Bylaag..... 65
Bluetooth Instellings..... 57	Montering van Jou Tread in 'n Motorvoertuig..... 65
Wi-Fi Instellings..... 57	Montering van jou Tread Base Edition in 'n motorvoertuig..... 66
Bestuurderbystandinstellings..... 57	Garmin PowerSwitch..... 66
Vertooninstellings..... 57	Oorwegings vir montering..... 66
Verkeersinstellings..... 58	Montering van die toestel..... 67
Eenhede en tydinstantellings..... 58	Om die voorste deksel oop te maak..... 68
Instel van die Tyd..... 58	Om bybehore te koppel..... 69
Taal- en Toetsbordinstellings..... 58	Om 'n kontrole-inset te koppel..... 69
Toestel- en Privaatheidsinstellings..... 58	Koppeling van die toestel aan voertuigkrag..... 70
Herstel van Instellings..... 59	Om met 'n Garmin navigasietoestel te paar..... 70
Toestelinligting..... 59	
Besigtig regulatoriese en nakomingsinligting vir e-etiket..... 59	
Tread Spesifikasies..... 59	
Groeipritspesifikasies..... 59	
Laai van die Toestel..... 59	
Toestelonderhoud..... 60	
Garmin steunsentrum..... 60	
Kaart- en Sagtewarebywerkings..... 60	

Garmin PowerSwitch	
spesifikasies.....	71
My Garmin PowerSwitch wil nie	
gekoppel bly nie.....	71
Koordlose kameras.....	71
Om die kamera met 'n Garmin	
navigasietoestel te paar.....	71
Besigtig die koordlose kamera.....	72
Om die gidslyne in lyn te bring.....	72
Installasie van 'n Geheuekaart vir Kaarte	
en Data.....	73
Databestuur.....	73
Omtrent Geheuekaarte.....	73
Verbind die Toestel aan Jou	
Rekenaar.....	73
Oordra van GPX-lêers vanaf jou	
rekenaar.....	74
Oordra van data vanaf jou	
rekenaar.....	74
Ontkoppel die USB-kabel.....	74
Voeg BaseCamp™ data by	
Garmin Explore.....	74
Voer data uit vanaf BaseCamp	
met 'n rekenaar.....	75
Voer data uit vanaf BaseCamp	
met 'n Apple rekenaar.....	75
Data-invoer na Garmin Explore.....	75
Besigtig GPS-seinstatus.....	75
Die Aankoop van Bykomende Kaarte..	75

Spring weg

⚠ WAARSKUWING

Sien die *Belangrike Veiligheids- en Produkinligting*-gids in die produkhouer vir produkwaarskuwings en ander belangrike inligting.

- 1 Verbind aan 'n Wi-Fi® netwerk (*Verbind aan 'n Netwerk van Wi-Fi*, bladsy 60) (opsioneel).
- 2 Paar jou Bluetooth® foon en kopstuk (*Paar jou Foon en Kopstuk*, bladsy 33) (opsioneel).
- 3 Werk die kaarte en sagteware op jou toestel by (*Produkbywerkings*, bladsy 61).
- 4 Verkry GPS-seine (*Verkry GPS-seine*, bladsy 2).
- 5 Monteer die toestel en koppel dit aan krag (*Installasie*, bladsy 4).
- 6 Verstel die skerm se helderheid (*Verstelling van Skermhelderheid*, bladsy 3).
- 7 Navigeer na jou bestemming (*Begin 'n Roete*, bladsy 37).

Toesteloorsig



①	kragtoets
②	Geheuekaartgleuf vir microSD®
③	USB-poort vir krag en data

Aan- of Afskakel van die Toestel

- Om die toestel aan te skakel, druk die kragknoppie, of koppel die toestel aan krag.
- Om die toestel in krag spaarmodus te plaas, druk die kragknoppie terwyl die toestel aan is. Terwyl dit in krag spaarmodus is, is die skerm af en gebruik die toestel baie min krag, maar dit kan onmiddellik vir gebruik aankom.
WENK: Jy kan jou toestel vinniger laai deur dit in krag spaarmodus te plaas terwyl jy die battery laai.
- Om die toestel heeltemal af te skakel, hou die kragknoppie in totdat 'n aanporboodskap op die skerm verskyn en kies **Af**. Die aanporboodskap verskyn na vyf sekondes. Indien jy die kragknoppie laat los voordat die aanporboodskap verskyn, gaan die toestel krag spaarmodus binne.

Verkry GPS-seine

Wanneer jy jou navigasietoestel aanskakel, moet die GPS-ontvanger satellietdata versamel en die huidige ligging vasstel. Die tyd wat benodig word om satellietseine op te spoor, wissel op grond van verskeie faktore, waaronder hoe ver jy van die ligging is waar jy laas jou navigasietoestel gebruik het, of jy die lug duidelik kan sien, en hoe lank dit was sedert jy laas jou navigasietoestel gebruik het. Die eerste keer wat jy jou navigasietoestel aanskakel, kan dit etlike minute neem om satellietseine op te spoor.

- 1 Skakel die toestel aan.
- 2 Wag terwyl die toestel satelliete opspoor.
- 3 Indien nodig, gaan na 'n oop area, weg van hoë geboue en bome.

 in die statusbalk dui die satellietseinsterkte aan. Wanneer ten minste die helfte van die balkies vol is, is die toestel reg vir navigasie.







Statusbalk-ikone

Die statusbalk sit bo-aan die hoofkieslys. Die statusbalk-ikone vertoon inligting oor kenmerke op die toestel. Jy kan sommige ikone kies om instellings te verander of om bykomende inligting te sien.



	GPS-seinstatus. Hou in om GPS-akkuraatheid en opgespoorde satellietinligting te sien (<i>Besigtig GPS-seinstatus, bladsy 75</i>).
	Bluetooth tegnologiestatus. Kies om die Bluetooth instellings (<i>Bluetooth Instellings, bladsy 57</i>).
	Wi-Fi-seinsterkte. Kies om die Wi-Fi-instellings te verander (<i>Wi-Fi Instellings, bladsy 57</i>).
	Gekoppel aan vryhandoproepe. Kies om 'n oproep te maak (<i>Vryhand-oproepe, bladsy 35</i>).
	Aktiewe voertuigprofiel. Kies om die voertuigprofielinstellings te sien.
9:10	Huidige tyd. Kies om die tyd te stel (<i>Instel van die Tyd, bladsy 58</i>).
	Battery-laaivlak.
	Tread toepassingverbindingstatus (<i>Paar jou Foon en Kopstuk, bladsy 33</i>).
53°C	Temperatuur. Kies om die weervoorspelling te sien (<i>Kyk na die weervoorspelling, bladsy 26</i>).
	Brandstofstatus. Kies om die brandstofnagaaninligting te sien (<i>Naspoor van Brandstof, bladsy 55</i>).

Gebruik die Op-skerm-knoppies

Op-skerm-knoppies laat jou toe om deur die bladsye, kieslyste en kieslysopsies op jou toestel te navigeer.

- Kies  om na die vorige kieslysskerm terug te keer.
- Hou  in om vinnig na die hoofkieslys terug te keer.
- Kies  of  om deur lyste of kieslyste te rol.
- Hou  of  in om vinniger te rol.
- Kies  om 'n konteksgebaseerde kieslys van opsies vir die huidige skerm te sien.

Verstel tans die volume

- 1 Kies .
- 2 Kies 'n opsie:
 - Gebruik die glybalk om die volume te verstel.
 - Kies  om die toestel te demp.
 - Kies 'n merkblokkie om bykomende klankopsies te ontsper of versper.

Gebruik van die Oudiovermenger

Jy kan die oudiovermenger gebruik om die volumevlakke vir verskillende oudiotipes te stel, soos navigasieporboodskappe of oproepe. Die vlak vir elke oudiotipe is 'n persentasie van die hoofvolume.

- 1 Kies .
- 2 Kies **Oudiovermenger**.
- 3 Gebruik die skuif-knoppies om die volume vir elke oudiotipe te verander.

Verstelling van Skermhelderheid





- 1 Kies  > **Vertoon** > **Helderheid**.
- 2 Gebruik die glybalk om die helderheid te verstel.

Voertuigprofile

WAARSKUWING

Die invoering van jou voertuig se profielkenmerke waarborg nie dat jou voertuig se kenmerke vir alle roetevoorstelle in berekening gebring sal word nie. Beperkings kan in kaartdata vir sekere roetevoorstelle bestaan. Gehoorsaam altyd alle gegewe padtekens en -toestande terwyl jy jou voertuig gebruik. Versuim om dit te doen kan lei tot 'n ongeluk wat persoonlike besering of die dood kan veroorsaak.

Voertuigprofile laat jou verskillende instellings kies gegrond op elke voertuig wat jy met die toestel gebruik. Die huidige voertuigprofiel word deur 'n ikoon in die statusbalk aangedui. As jou voertuigprofiel 'n sleepwa insluit, verskyn 'n ikoon van die sleepwa saam met die voertuig se ikoon.

	Motorfietsprofiel
	ATV-profiel
	Sy-aan-sy-profiel
	Volgrootteprofiel
	Sneumobielprofiel

Byvoeg van 'n voertuigprofiel

Jy kan 'n voertuigprofiel byvoeg vir elke voertuig wat met jou toestel gebruik sal word.

- 1 Kies die voertuigprofielikon vanuit die statusbalk en kies **+**.
- 2 Kies 'n opsie:
 - Om 'n motorfiets by te voeg, kies **Motorfiets**.
 - Om 'n ATV by te voeg, kies **ATV**.
 - Om 'n syspanvoertuig by te voeg, kies **Sy aan sy**.
 - Om 'n volle grootte voertuig by te voeg, kies **Volgrootte**.
 - Om 'n sneumobiel by te voeg, kies **Sneumobiel**.
- 3 Volg die instruksies op die skerm om die voertuig se eienskappe in te voer.

Kies 'n voertuigprofiel

Kies die voertuigprofielikon op die statusbalk.

Installasie

Die montering van jou toestel op 'n ATV of syspan

Oorsig van kragkabels

⚠ WAARSKUWING

Sien die *Belangrike Veiligheids- en Produklinligting*-gids in die produkhouer vir produkwaarskuwings en ander belangrike inligting.

Garmin® beveel ten sterkste aan dat 'n ervare installeerder met die nodige kennis van elektriese stelsels, die toestel installeer. Verkeerde bedrading van die kragkabel kan tot skade aan die voertuig of die battery lei en kan liggaamlike besering tot gevolg hê.

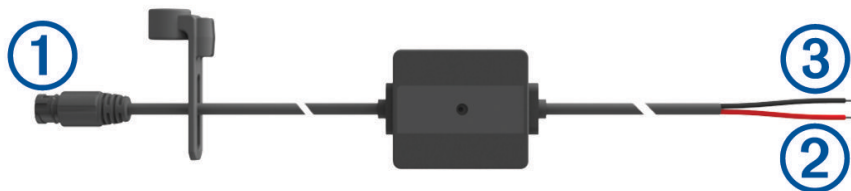

①	Monteringverbinder
②	10 tot 30 Vdc-stelselkrag (rooi)
③	Stelselaardsluiting (swart)

Oorwegings vir montering

- Die toestel moet naby aan die busstaaf of battery gemonteer word en binne reikafstand wees van die kragkabel wat verskaf word.
- Die monterligging moet ruimte laat vir die roetering en koppeling van alle kables.
- Oormaat draad moet gebondel word en met behulp van die ingeslote ritsbande beveilig word.
- Die elektriese kontakpunte moet vry van verf wees.

Montering van die toestel op 'n rolstaaf

- 1 Gebruik 'n platkopskroewedraaier of $\frac{9}{32}$ dm (7 mm) moersleutel en maak die bout ① op die rolstaafmonteerstuk los totdat die ringe skei.

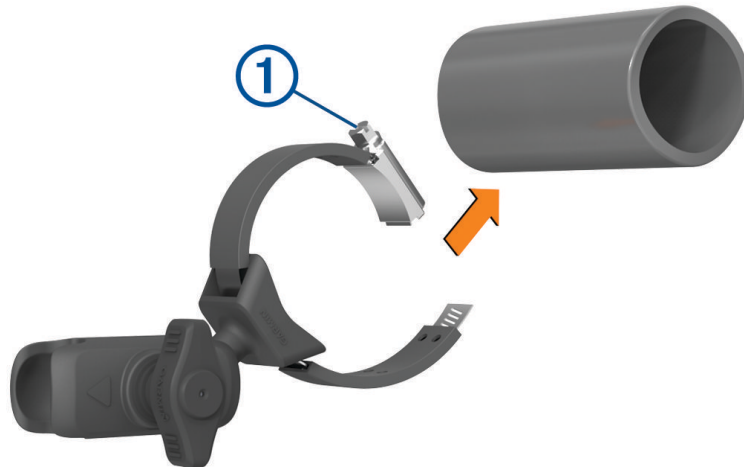

- 2 Sit die monteerstuk rondom die rolstaaf.
- 3 Draai die bout op die monteerstuk vas totdat die ring stewig sit.
- 4 Voeg die bal op die groepritmonteerstuk ② in die dubbele sok-arm ③.

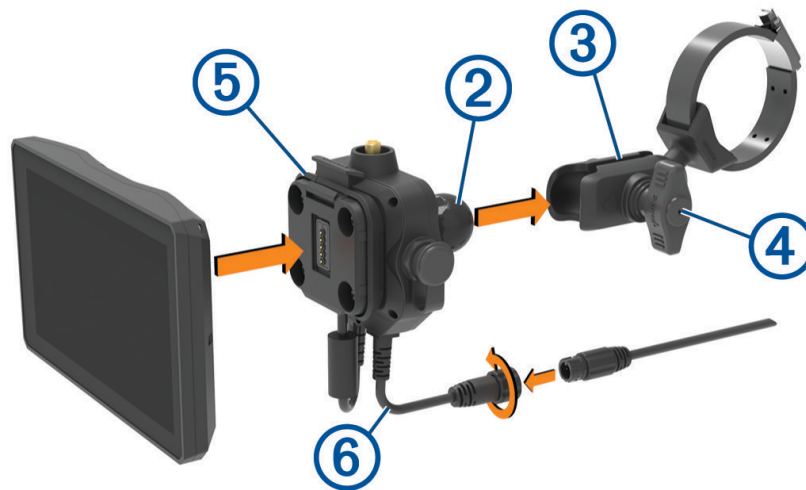

- 5 Draai die knop effens ④ vas.
- 6 Indien nodig, roteer die groepritmonteerstuk ⑤ sodat die Garmin logo na bo wys, en verstel die monteerstuk vir 'n beter aansig en werking.
- 7 Draai die knop ④ stywer om die montering vas te sit.
- 8 Druk die toestel in die groepritmonteerstuk totdat dit in posisie spring.
- 9 Koppel die groepritkragkabel ⑥ aan die konnekteerder op die voertuigbedradingharnas.
- 10 Draai die kraag rondom die gekoppelde kragkabels styf.
- 11 Voer die kragkabel langs 'n geleë roete in jou voertuig en maak dit met gebruik van die ingeslote ritsbande vas.

Montering van die antenna

LET WEL: Die gemonteerde antenna moet ten minste 4 cm (1,57 dm) weg wees van die naaste rolstaaf of metaaloppervlak om radiosteuring te voorkom.

Jy kan die eksterne antennameerstuk gebruik om jou antenna op 'n meer geskikte posisie vir jou voertuig te monteer, soos 'n rolstaaf aan die agterkant van jou voertuig, om beter radio-ontvangs te kry. Gebruik hierdie metode vir voertuie met 'n rolhok om die beste resultate te kry.

- 1 Skroef die antennameerstuk ① stewig op die groepritmonteerstuk ② vas.

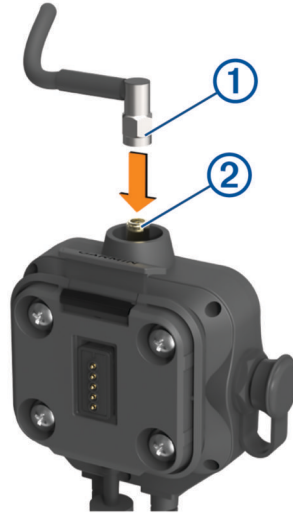

- 2 Vind 'n geskikte ligging vir die antenna.
- 3 Gebruik 'n platkopskroewedraaier of $\frac{5}{16}$ dm (8 mm) moersleutel en maak die bout ③ op die eksterne antennameerstuk los totdat die ringe skei.



- 4 Sit die monteerstuk rondom die rolstaaf.
- 5 Draai die bout op die monteerstuk vas totdat die ringe stewig sit.
- 6 Skroef die antenna ④ stewig op die eksterne antennameerplaat vas.
- 7 Voer die antennameerstuk langs 'n geleë roete met behulp van die rolstawe in jou voertuig en maak dit met die ingeslote ritsbande vas.
- 8 Maak enige los kabel aan die rolstaaf met die ingeslote ritsbande vas.

LET WEL: Jy moenie los kabels agter bakpnele saambondel nie om inmenging met die antenna te vermy.

Installering van die antenna op die groepritmonteerstuk

LET WEL: Die gemonteerde antenna moet ten minste 4 cm (1,57 dm) weg wees van die naaste rolstaaf of metaaloppervlak om radiosteuring te voorkom.

Gebruik die eksterne antennamonteerstuk vir die beste reikwydte. Jy kan die antenna direk op die groepritmonteerstuk monteer as dit nie moontlik is om die eksterne antennamonteerstuk te gebruik nie (*Montering van die antenna, bladsy 6*).

Skroef die antenna stewig op die groepritmonteerstuk vas.



Installering van die vuismikrofoon en -monteerstuk

Voordat jy die monterestuk van die vuismikrofoon aan jou paneelbord kan vasheg, moet jy 'n geskikte plek op die paneelbord kies.

⚠ WAARSKUWING

Dit is jou verantwoordelikheid om te verseker dat die monteringsligging aan alle toepaslike wette en ordonnansies voldoen, en nie jou aansig van die pad blokkeer gedurende die veilige bestuur van jou voertuig nie.

KENNISGEWING

Vermyn drade, meters, lugsakke, lugsakomhulsels, HVAC, en ander items terwyl jy loodsgaatjies boor en die montering aan die voertuig heg. Garmin is nie verantwoordelik vir enige skade of gevolge wat ontstaan uit die installasie nie.

LET WEL: Hierdie kenmerk is nie op alle produkmodelle beskikbaar nie.

1 Belyn die konnekteerder op die vuismikrofoon met die groeipritmonteerstuk en steek dit in.



- 2 Draai die kraag om die gekoppelde kabel vas.
- 3 Plaas die monterestuk ① op die gekose ligging.

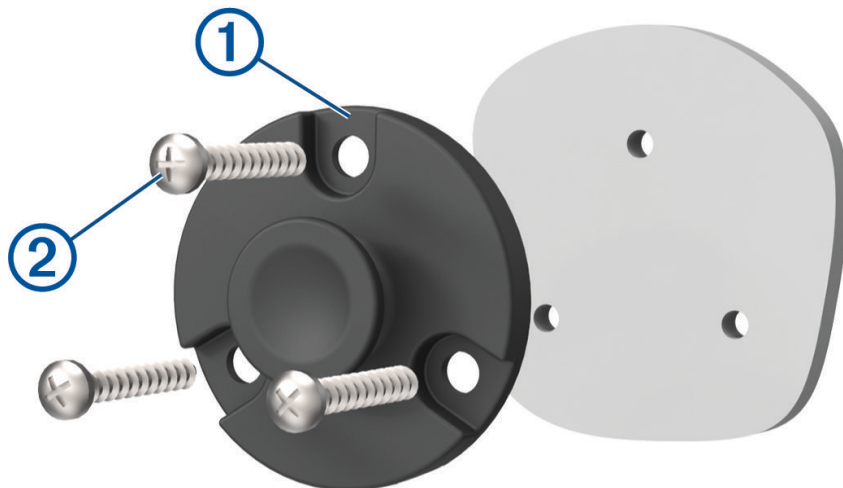

- 4 Gebruik die monterestuk as 'n profielvorm en merk die drie skroefliggings.
- 5 Boor loodsgaatjies (opsioneel).
Vir sekere soorte monteremateriaal is dit noodsaaklik om loodsgaatjies te boor.

- 6 Draai die monteerstuk stewig vas aan die oppervlak met gebruik van die skroewe wat voorsien is ②.
- 7 Glip die vuismikrofoon ③ op die monteerstuk.

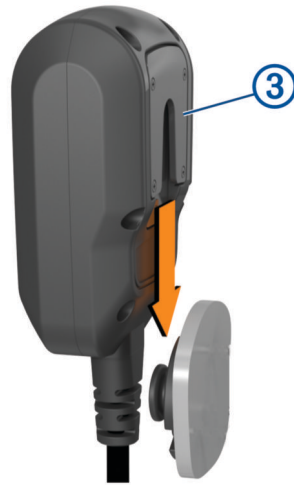

Verwydering van jou toestel uit die montering

- 1 Druk die vrystel-knoppie aan die bokant van die montering.
- 2 Lig die toestel uit.

Om die trimring te vervang

Jy kan die trimring op jou toestel vervang met een van die ingeslote gekleurde trimringe.

- 1 Om die toestel van die monteerstuk te verwyder.
- 2 Trek terug met die bestaande trimring om dit van die toestel te verwyder.

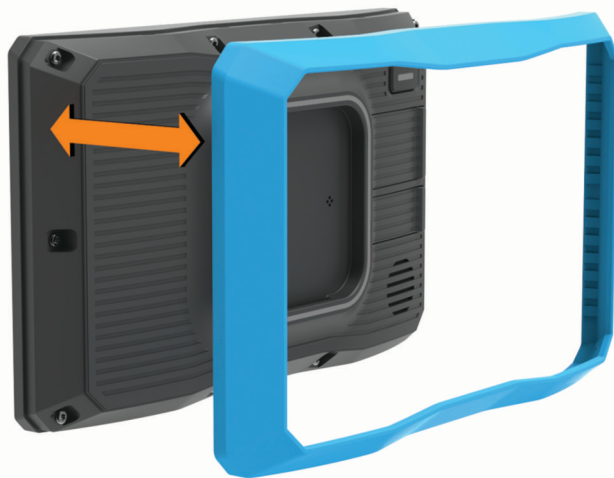

- 3 Plaas die nuwe trimring op die toestel en druk dit in posisie.

Kenmerke vir veldrynavigering

Roetes

'n Roete is 'n pad vanaf jou huidige ligging na een of meer bestemmings.

- Vir veldritgebruik kan jy die toestel opstel om punt-tot-punt-roete in 'n reguit lyn te bereken (*Reguitlynroetes*, bladsy 11).
- Die toestel bereken 'n aanbevole roete na jou bestemming op grond van die voorkeure wat jy stel, waaronder die roeteberekeningsmodus (*Verander die Roeteberekeningsmodus*, bladsy 42) en vermydings (*Vermyn Verdragings, Tolgeld en Gebiede*, bladsy 40).
- Jy kan begin om vinnig na jou bestemming te navigeer met die aanbevole roete, of jy kan 'n alternatiewe roete kies (*Begin 'n Roete*, bladsy 37).
- Indien daar spesifieke paaie is wat jy moet gebruik of vermy, kan jy die roete pasmaak (*Vorm Jou Roete*, bladsy 40).
- Jy kan veelvuldige bestemmings by 'n roete voeg (*Byvoeg van 'n Ligging op Jou Roete*, bladsy 40).

Avontuurpaaie en -spore

⚠ WAARSKUWING

Die invoer van jou voertuig se profielkenmerke waarborg nie dat jou voertuig se kenmerke vir alle roetevoorstelle in berekening gebring sal word nie. Beperkings kan in kaartdata vir sekere roetevoorstelle bestaan. Gehoorsaam altyd alle gegewe padtekens en -toestande terwyl jy jou voertuig gebruik. Versuim om dit te doen kan tot 'n ongeluk en persoonlike besering of die dood lei.

Hierdie toestel kan op grond van jou voertuigprofiel paaie en spore navigeer wat nie hoofweë is nie. Spore ① is kleurgekodeer op grond van toeganklikheid. Jy kan  kies om te stel watter avontuurpaaie en -spore op die kaart verskyn.

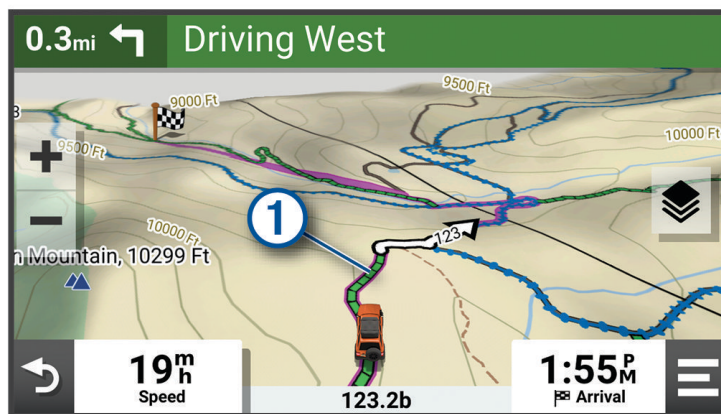

Reguitlynroetes

Vir gebiede sonder gedefinieerde paaie of spore, sal die toestel jou met 'n reguitlynroete na jou bestemming lei. Jy kan verskeie roetepunte stel om 'n roete deur areas sonder paaie te navigeer.

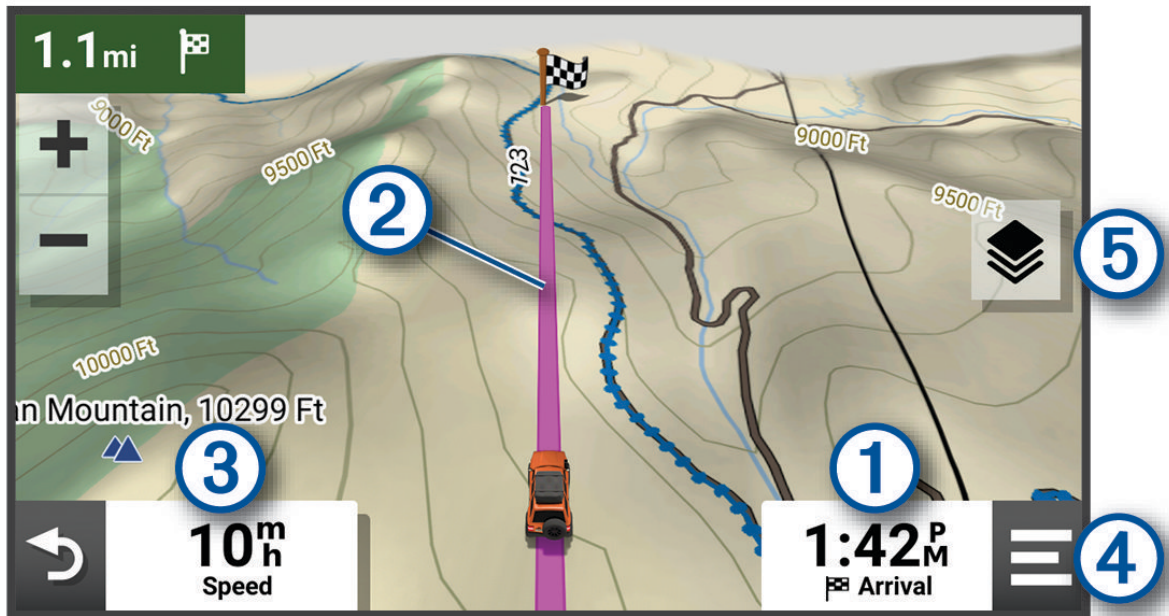

① Afstand na die bestemming.

② Roete uitgelig op die kaart.

③ Voertuigspoed.

④ Kaartnutsmiddels. Verskaf nutsmiddels om vir jou meer inligting oor jou roete en omgewing te wys.

⑤ Kaartlae. Laat jou toe om die kaartoriëntasie te verander en om topografiese en BirdsEye-beelde by jou kaartaansig te voeg.

Om die volgende stop op jou roete oor te slaan

Jy kan 'n komende ligging oorslaan wat jy vroeër by jou roete gevoeg het.

Vanaf die kaart, kies  > Ja.

Stop van die Roete

Kies vanaf die kaart  > Stop.

Spore

'n Spoor is 'n opname van jou roete. Die spoorlog bevat inligting oor die opgeneemde roete, insluitend inligting oor tyd, ligging en hoogte bo seespieël.

Aanteken van spore

Nasporing teken jou roete aan. Wanneer jy begin naspoor, teken jou toestel jou ligging aan en werk die naspoorlyn by. Indien jou toestel met 'n Garmin Explore™ rekening gepaar is, sinchroniseer jou toestel van tyd tot tyd opgeneemde spore met die toepassing.

- 1 Vanaf die hoofskerm, kies **Spooropnemer**.
- 2 Kies **Wegspring**.

Navigeer 'n spoor

Jy kan 'n gestoorde spoor navigeer deur die Garmin Explore program op jou toestel te gebruik.

- 1 Kies **Explore > Spore**.
- 2 Kies 'n spoor.
- 3 Kies **Gaan!**.

Besigtig jou versamelings op die kaart

Voordat jy die kaartlaag vir Versamelings kan besigtig, moet jy eers jou toestel met die Tread toepassing paar en jou toestel met jou Garmin Explore rekening sinchroniseer.

Jy kan jou Garmin Explore versamelings direk op die kaart besigtig. Jy moet die kaartlaag vir versamelings ontsper om hierdie kenmerk te gebruik.

LET WEL: As jy nie 'n versamelingskategorie aan jou Garmin Explore data toewys nie, sal dit as 'n ongeorganiseerde versameling verskyn.

- 1 Kies **Besigtig Kaart >  > Versamelings**.
- 2 Kies een of meer versamelingskategorieë uit die lys.
- 3 Kies **Berg**.

Jou versamelings verskyn as ikone op die kaart.

Wieg en Kantel

WAARSKUWING

Die wieg- of kanteltoepassing het ten doel om voertuighoeke te wys wat slegs op gekalibreerde mates berus. Dit is jou verantwoordelikheid om die toestel te kalibreer. Wysigings aan die toestel se posisie ná kalibrasie kan die akkuraatheid van sy mates beïnvloed. Die waarde van lesings is slegs benaderd en hang af van jou insette in die toestel. Neem gereeld sorgvuldige lesings, en gee die lesings kans om te stabiliseer ná beduidende veranderings in die omstandighede. Laat veiligheidshalwe altyd ruimte vir veranderende omstandighede en leesfoute. Versuim om rekenskap te gee van jou voertuig en jou omgewing kan 'n insident veroorsaak wat tot ernstige besering of die dood kan lei.

Die toestel waarsku jou as jou voertuig teen 'n hoek wieg of kantel wat die voertuig se stabiliteit kan beïnvloed.

Kalibrering van Wieg en Kantel

Jy kan die hoek van jou voertuig te eniger tyd na nul stel.

- 1 Parkeer jou voertuig op 'n plat, gelyk oppervlak.
- 2 Verstel die posisie van jou toestel in die monteerstuk só dat jy die skerm maklik kan sien.
- 3 Kies **Wieg en Kantel > Kalibreer**.

Die waardes vir wieg en kantel stel terug na 0 grade.

WAARSKUWING

Om die beste akkuraatheid te handhaaf, moet jy die wieg en kantel elke keer kalibreer as jy jou toestel herposisioneer.

Verstelling van waarskuwingshoeke

Jy kan die hoeke stel waarteen die toestel 'n wieg- of kantelwaarskuwing aktiveer. Dit is jou verantwoordelikheid om die korrekte wieg- en kantelhoek vir jou voertuig te ken en in te stel.

- 1 Kies **Wieg en Kantel** >  > **Waarskuwingshoeke**.
- 2 Vee op of af om die wieg- of kantelwaarskuwingshoek te verstel.
- 3 Kies **Goed**.

Ontspers of versper waarskuwingshoekalarms

- 1 Kies **Wieg en Kantel** > .
- 2 Kies 'n opsie:
 - Om wieg- en kantelkennisgewings te ontsper of versper, kies **Wieg-en-Kantel-kennisgwngs**.
 - Om hoorbare waarskuwings te ontsper of versper, kies **Hoorbare waarskuwing**.

Besigtiging van die Hoogtemeter, Barometer en Kompas

Die toestel bevat interne hoogtemeter-, barometer- en kompassensors met outomatiese kalibrering.

Vanuit die hoofkieslys, kies **ABK**.

Kalibreer die kompas

KENNISGEWING

Kalibreer die elektroniese kompas buitenshuis. Om rigtingakkuraatheid te verbeter, moet jy wegstaan van metaalvoorwerpe of voorwerpe wat magnetiese velde beïnvloed, soos voertuie, elektroniese toestelle, geboue of oorhoofse kragkabels.

Wanneer jou toestel aan die montering gekoppel is, gebruik dit GPS-data om jou kompasrigting te bepaal. Wanneer jy die toestel uit die montering verwyder, gebruik dit 'n ingeboude kompas om jou rigting te wys. Elke keer wat jy jou toestel uit die montering ontkoppel, sal die toestel jou vra om die kompas te kalibreer.

As jy ongewone kompasgedrag ervaar, byvoorbeeld nadat jy lang afstande beweeg het of ná uiterste temperatuurveranderinge, kan jy die kompas met die hand kalibreer om akkuraatheid te verbeter.

- 1 Ontkoppel die toestel uit die montering en beweeg weg van voorwerpe af wat magnetiese velde beïnvloed.
- 2 Kies **ABK** >  > **Kalibreer kompas**.
- 3 Volg die instruksies op die skerm.

Groeprit

Die Groeprittoepassing laat jou ritte koördineer en met nabygeleë ryers kommunikeer met behulp van voorafopgestelde teksboodskappe, regstreekse kaartliggings en stemkommunikasie.

Begin 'n groeprit

Jy kan 'n groeprit skep wat jou toelaat om die groepradiokanaal te skep, ryers te sien en verwyder wat by die groeprit aansluit, en om die groepritnaam te stel. Jy kan 'n groeprit skep deur 'n gekoppelde groepritmonteerstuk, die Tread toepassing of beide te gebruik.

- 1 Kies vanaf die hoofkieslys **Groeprit > Begin 'n groeprit**.
- 2 Kies 'n opsie:
 - Om 'n groeprit te begin met ryers wat 'n groepritmonteerstuk het, kies **Skep 'n radiogroeprit**.
 - Om 'n groeprit te begin met ryers wat die Tread toepassing gebruik, kies **Skep 'n selfoongroeprit**.
- 3 Indien nodig, kies 'n radiokanaal en kies **Volgende**.
- 4 Voer jou ryernaam in en kies **Gedoen**.
- 5 Voer die ryernaam in en kies **Gedoen**.
Soos wat ryers by die groeprit aansluit, verskyn hul name op die lys.
- 6 Kies **Wegspring**.
Die groeprit begin nadat al die ryers met die groeprit gesinchroniseer het.

Om by 'n groeprit aan te sluit

Jy kan by 'n nabygeleë groeprit aansluit wat deur 'n ander ryer geskep is.

LET WEL: Vir sommige produkmodelle is die Groeprit-toepassing in die kieslys vir toepassings geleë.

- 1 Vanuit die hoofkieslys, kies **Groeprit > Sluit by 'n groeprit aan**.
- 2 Kies 'n nabygeleë groeprit en kies **Sluit aan**.

Om weer by 'n onlangse groeprit aan te sluit

Jy kan weer by enige van jou jongste tien groepritte aansluit.

- 1 Vanaf die hoofkieslys, kies **Groeprit > Onlangse groepritte**.
- 2 Kies 'n onlangse groeprit en kies **Sluit aan**.

Om ryers by 'n groeprit te voeg

Jy kan ryers by 'n groeprit voeg wat reeds aan die gang is.

- 1 Vanaf die hoofkieslys, kies **Groeprit**.
- 2 Indien nodig, kies .
- 3 Kies **Voeg by**.
Soos wat nuwe ryers by die groeprit aansluit, verskyn hulle op die lys.
- 4 Kies **Gaan voort**.

Om 'n boodskap uit te saai

WAARSKUWING

Moenie enige boodskap lees, stuur of beantwoord terwyl jy bestuur nie. Indien jy dit doen, kan jou aandag deur die vertoonskerm afgetrek word, wat tot 'n ongeluk en persoonlike besering of die dood kan lei.

Jy kan 'n voorafopgestelde boodskap aan die lede in jou aktiewe groeprit uitsaai wat binne reikafstand van die VHF-radio is.

- 1 Vanaf die hoofkieslys, kies **Groeprit**.
- 2 Indien nodig, kies .
- 3 Kies **Saai uit na groep**.
- 4 Kies 'n voorafopgestelde boodskap en kies **Stuur**.

Om 'n ligging uit te saai

⚠ WAARSKUWING

Moenie terwyl jy bestuur met die vertoonskerm interaksie hê om jou ligging uit te saai nie. Indien jy dit doen, kan jou aandag deur die vertoonskerm afgetrek word, wat tot 'n ongeluk en ernstige persoonlike besering of die dood kan lei.

Jy kan 'n ligging aan die lede in jou aktiewe groeprit uitsaai wat binne reikafstand van die VHF-radio is.

- 1 Vanaf die hoofkieslys, kies **Groeprit**.
- 2 Indien nodig, kies .
- 3 Kies **Saai uit na groep** > **Saai 'n ligging uit** en kies 'n ligging.
- 4 Kies **Deel**.

Om 'n groeprittkennisgewing te bekyk

⚠ WAARSKUWING

Moenie kennisgewings lees of dit beantwoord terwyl jy bestuur nie. Indien jy dit doen, kan jou aandag deur die vertoonskerm afgetrek word, wat tot 'n ongeluk en ernstige persoonlike besering of die dood kan lei.

'n Kennisgewing verskyn vanuit die meeste bladsye wanneer die toestel 'n uitgesaaide groeprittligging of -boodskap ontvang. Jy kan groeprittkennisgewings ook in die Group Ride-toepassing beskou.

LET WEL: Wanneer jy die kaart besigtig, verskyn nuwe kennisgewings in 'n kaartnutsmiddel op die skerm se rand.

- 1 Vanuit die hoofkieslys, kies **Groeprit** > , en kies 'n kennisgewing.
- 2 Kies **Gaan!** om na die gedeelde ligging te navigeer.

Om 'n groeprit te verlaat

- 1 Vanuit die hoofkieslys, kies **Groeprit**.
- 2 Indien nodig, kies .
- 3 Kies **Verlaat** > **Ja**.

Groeprittinstellings

Vanuit die hoofkieslys, kies **Groeprit** > .

Wysig ryer se naam: Laat jou jou naam stel wat gedurende 'n groeprit vertoon word. Hierdie instelling is nie beskikbaar tydens 'n aktiewe groeprit nie.

Etiket vir ryerkaart: Stel die etiket wat vir elke aktiewe ryer op die kaart vertoon word.

Wys spore op kaart: Wys die roete op die kaart wat elke lid van die groeprit volg.

Outomatiese zoem na groep: Stel die kaart in staat om outomaties na die aktiewe groeprit te zoem.

Herstel verstekinstellings: Laat jou alle instellings vir die groeprit na verstekwaardes terugstel. Hierdie instelling is nie beskikbaar tydens 'n aktiewe groeprit nie.

Radio

LET WEL: Hierdie kenmerk is nie op alle produkmodelle beskikbaar nie.

Jy kan die radiotoepassing gebruik om voorafopgestelde radiostasies te skep, 'n radiokanaal te kies en squelch-kodes te kies. Om hierdie kenmerk te gebruik moet jy die toestel en die antenna aan die groeprittmontering koppel. Die Tread toestel konfigureer radio-instellings outomaties wanneer jy by 'n groeprit aansluit of een skep.

Om 'n voorafopgestelde stasie te kies

LET WEL: Vir sommige produkmodelle is die radiotoepassing in die toepassingskieslys geleë.

- 1 Vanuit die hoofkieslys, kies **Radio**.
- 2 Kies 'n opsie:
 - Om deur die beskikbare voorafopgestelde stasies te beweeg, kies ▲ of ▼.
 - Om 'n voorafopgestelde stasie uit die kieslys te kies, kies **Voorafingestel**.

Om 'n radiokanaal te kies

- 1 Vanuit die hoofkieslys, kies **Radio**.
- 2 Kies 'n opsie:
 - Om na 'n ander kanaal te skuif, kies + of -.
 - Om MURS-kanaal uit die kieslys te kies, kies **Kanaal**.

Om die squelch te verstel

Jy kan die squelch verstel en wissel tussen CTCSS-, DCS-, en Oop-squelch-modus om oudiogehalte te verbeter en radiosteuring in jou omgewing te vermy.

- 1 Vanuit die hoofkieslys, kies **Radio**.
- 2 Kies 'n opsie:
 - Om 'n squelch-kode binne die huidige modus te kies, kies + of -.
 - Om die squelch-modus te verstel, kies **Oop**.

Om 'n pasgemaakte voorafopgestelde radio by te voeg

- 1 Kies **Radio** > **Voorafingestel** > (+).
- 2 Kies + of - om 'n kanaal- en squelch-kode te kies.
- 3 Kies **Berg**.

Om 'n Roger-toon te kies

Jy kan die toon kies wat ander toestelle speel wanneer jy met jou radio werk.

- 1 Kies **Radio** > 🔑 > **Roger-toon**.
- 2 Kies 'n Roger-toon.
Die toestel speel die gekose toon.
- 3 Kies **Berg**.

Afskakel van die radio

Kies **Radio** > 🔌 > Ja.

Ontspers Druk-om-te-praat met 'n kopstuk

Jy kan druk-om-te-praatkontroles ontsper vir gebruik met 'n versoenbare Bluetooth kopstuk. Dit laat jou jou stem uitsaai met behulp van die stemsakelkenmerk op jou kopstuk.

- 1 Kies **Radio** > 🔑 > **Druk vir praat deur kopstuk**.
- 2 Volg die skerminstruksies om jou kopstuk met die toestel te verbind, indien nodig.
- 3 Kies **Druk vir praat deur kopstuk**.
- 4 Kies ✓.

Om jou stem uit te saai

Voordat jy jou stem kan uitsaai, moet jy jou Tread toestel met 'n versoenbare Bluetooth kopstuk verbind of die vuismikrofoon koppel.

Jy kan jou stem oor die radio uitsaai met behulp van die gekoppelde vuismikrofoon of 'n versoenbare Bluetooth kopstuk.

LET WEL: Vir sommige produkmodelle is die radiotoepassing in die toepassingskieslys geleë.

Kies 'n opsie:

- Hou die druk-vir-praatknoppie aan die kant van die gekoppelde vuismikrofoon (*Installering van die vuismikrofoon en -monteerstuk, bladsy 8*).
- Vanuit die hoofkieslys, kies **Radio > Druk vir praat**.
- Gebruik die stemskakelfunksie op jou gekoppelde Bluetooth kopstuk (*Ontspers Druk-om-te-praat met 'n kopstuk, bladsy 16*).

WENK: Jy kan die onderbreek- of stopknoppie druk om die radio met die hand toe te maak.

LET WEL: Jy moet die **Druk vir praat deur kopstuk**-instelling ontsper om hierdie kenmerk te gebruik (*Radio-instellings, bladsy 17*).

Om die radiovolume te verstel

- 1 Kies **Radio > **.
- 2 Gebruik die glybalke om die volume te verstel.

Radio-instellings

Vanuit die hoofkieslys, kies **Radio > **.

Druk vir praat deur kopstuk: Laat jou toe om jou stem te versend deur die druk-vir-praatknoppie op jou versoenbare kopstuk te gebruik.

Roger-toon: Stel die Roger-toon wat die toestel speel wanneer jy jou radio gebruik.

Herstel verstekinstellings: Stel alle radio-instellings en voorafinstellings terug na fabrieksverstekwaardes.

inReach[®] Afstandbeheer

Die inReach afstandbeheerfunksie laat jou toe om jou inReach satellietkommunikasie-toestel (afsonderlik verkoop) te beheer met jou Tread toestel. Jy kan boodskappe stuur, weervoorspellings kyk, SOS-waarskuwings aktiveer en meer. Gaan na buy.garmin.com om 'n inReach toestel te koop.

Koppeling van 'n inReach toestel



- 1 Bring die inReach toestel binne 3 m (10 vt.) van jou Tread toestel.
- 2 Kies op jou Tread toestel  > **inReach**.
- 3 Volg die skerminstruksies op jou Tread toestel om die paarproses te voltooi.

Nadat die paarproses voltooi is, koppel die inReach en Tread toestelle outomaties wanneer hulle binne reikafstand is.

Stuur van 'n inReach Boodskap

Voor jy 'n inReach boodskap met behulp van jou Tread toestel kan stuur, moet jy dit met 'n versoenbare inReach toestel paar (*Koppeling van 'n inReach toestel, bladsy 17*).

Jy kan jou toestel gebruik om inReach boodskappe aan jou kontakte te stuur.

- 1 Kies  > **inReach > **.
- 2 Kies **Nuwe boodskap**.
- 3 Kies **Kies Kontakte** om een of meer kontakte by te voeg.
- 4 Voer 'n boodskap in.
- 5 Kies **Stuur**.

SOS

Jy kan, gedurende 'n noodgeval, die GEOS Internasionale Noodgeval-reddingskoördinasiesentrum (IERCC) kontak om hulp te versoek. Die druk van die SOS-knoppie stuur 'n boodskap na die reddingskoördinasiesentrum en hulle stel die tersaaklike noodgevalreaksiespan in kennis van jou situasie. Jy kan gedurende jou noodgeval met die reddingskoördinasiesentrum praat terwyl jy wag dat hulp arriveer. Jy moet die SOS-funksie slegs in 'n werklike noodgeval gebruik.

Inisiëring van SOS-reddingsoperasie

Voor jy met behulp van jou Tread toestel 'n SOS-reddingsoperasie kan inisieer, moet jy dit met 'n versoenbare inReach toestel paar (*Koppeling van 'n inReach toestel, bladsy 17*).

KENNISGEWING

Moenie die inReach toestel afskakel of probeer afskakel terwyl dit in SOS-modus is nie. As jy dit doen, kan jy verhoed dat hierdie kenmerk behoorlik werk en kan dit in 'n noodgeval die ontvangs van bystand vertraag.

1 Kies  > **inReach**.

2 Kies .

3 Wag vir die SOS-aftelling.

Die toestel stuur 'n verstekboodskap met besonderhede oor jou ligging aan die noodreaksiediens.

4 Antwoord op die noodreaksiediens se bevestigingsboodskap.

Jou antwoord laat die noodreaksiediens weet dat jy tydens die reddingsoperasie met hulle kan kommunikeer.

Tydens die eerste 10 minute van jou reddingsoperasie word 'n bygewerkte ligging elke minuut aan die noodreaksiediens gestuur. Om krag te bespaar ná die eerste 10 minute, word 'n bygewerkte ligging elke 10 minute gestuur wanneer jy beweeg, en elke 30 minute wanneer jy stilstaan.

Kansellering van 'n SOS-reddingsoperasie

As jy nie meer bystand benodig nie, kan jy 'n SOS-reddingsoperasie kanselleer nadat dit na die noodreaksiediens gestuur is.

Kies **Kansell. SOS** > **Kansell. SOS**.

Jou toestel versend die kansellasieversoek. Sodra jy 'n bevestigingsboodskap van die noodreaksiediens ontvang, werk die toestel weer normaal.





Gebruik van die kaart

Jy kan die kaart gebruik om 'n roete te navigeer (*Jou Roete op die Kaart, bladsy 38*) of om na 'n kaart van jou omgewing te kyk wanneer geen roete aktief is nie.

1 Kies **Besigtig Kaart**.

2 Raak aan enige plek op die kaart.

3 Kies 'n opsie:

- Sleep die kaart om links, regs, op en af te beweeg.
- Om kaartlae soos topografiese of BirdsEye-beelde by te voeg of te verwyder, kies .
- Om in of uit te zoem, kies  of .
- Om tussen Noord bo-, 2D- en 3D-aansig te wissel, kies .
- Om 'n roete te begin, kies 'n ligging op die kaart, en kies **Gaan!** (*Gebruik die Kaart om 'n Roete te Begin, bladsy 37*).

Kaartnutsmiddels

Kaartnutsmiddels verskaf vinnige toegang tot inligting en toestelfunksies terwyl jy na die kaart kyk. Wanneer jy 'n kaartnutsmiddel aktiveer, verskyn dit in 'n paneel op die kaart se rand.

Stop: Stop navigasie van die aktiewe roete.

Wysig roete: Laat jou toe om 'n ompad te vat of om liggings op jou roete oor te slaan (*Verander Jou Aktiewe Roete*, bladsy 40).

Demp: Demp die toesteloudio.

Stede vorentoe: Wys opkomende stede en dienste langs jou aktiewe roete of langs 'n snelweg (*Stede vorentoe*, bladsy 20).

Vorentoe: Wys opkomende liggings langs die roete of die pad waarop jy reis (*Vorentoe*, bladsy 19).

Hoogte: Vertoon elevasieveranderinge vorentoe.

Verkeer: Vertoon verkeersomstandighede op jou roete of in jou gebied (*Besigtig Opkomende Verkeer*, bladsy 21). Hierdie kenmerk is nie in alle gebiede of vir alle toestelmodelle beskikbaar nie.

Ritdata: Vertoon verpersoonlikte ritdata, bv. spoed of kilometerlesing (*Besigtig Ritdata vanaf die Kaart*, bladsy 20).

Spooropnemer: Vertoon die spoordata vir jou aktiewe roete.

Draaie: Vertoon 'n lys opkomende draaie op jou roete (*Bekyk draaie en aanwysings*, bladsy 39).

Telefoon: Vertoon 'n lys onlangse telefoonoproepe vanaf jou gekoppelde telefoon, en vertoon in-oproep-opsies tydens 'n aktiewe oproep (*Gebruik In-oproep-opsies*, bladsy 35).

Weer: Vertoon weersomstandighede vir jou gebied.

Rapporteur Kamera: Laat jou toe om 'n spoed- of rooiligkamera te rapporteer. Hierdie nutsmiddel is slegs beskikbaar wanneer jy spoed- of rooiligkamera-data op jou toestel en 'n aktiewe verbinding aan die Tread-toepassing het (*Paar jou Foon en Kopstuk*, bladsy 33).



Musiekspeler: Vertoon mediakontroles en media-inligting.

Wieg en Kantel: Vertoon die huidige hoek van jou voertuig (*Wieg en Kantel*, bladsy 12).

Groeprit: Vertoon die afstand en rigting van die lede in jou groeprit (*Groeprit*, bladsy 13).

Radio: Laat jou die druk-om-te-praat-kenmerk met 'n versoenbare Bluetooth kopstuk (*Ontspers Druk-om-te-praat met 'n kopstuk*, bladsy 16).

Besigtig 'n Kaartnutsmiddel

- 1 Vanaf die kaart, kies .
- 2 Kies 'n kaartnutsmiddel.
Die kaartnutsmiddel verskyn in 'n paneel op die skerm se rand.
- 3 Wanneer jy die kaartnutsmiddel klaar gebruik het, kies .

Vorentoe

Die Vorentoe-nutsmiddel verskaf inligting oor opkomende liggings op jou roete of die pad waarop jy tans reis. Jy kan opkomende belangepunte volgens kategorie, bv. restaurante, vulstasies of rusareas, besigtig.



Jy kan kategorieë verpersoonlik wat in die Vorentoe-nutsmiddel vertoon word.

Besigtig Opkomende Liggings

- 1 Kies vanaf die kaart  > **Vorentoe**.
Terwyl jy reis, wys die kaartnutsmiddel die volgende ligging op jou pad of roete.
- 2 Kies 'n opsie:
 - Indien die kaartnutsmiddel kategorieë wys, kies 'n kategorie om 'n lys nabygeleë liggings in daardie kategorie te sien.
 - Indien die kaartnutsmiddel opkomende liggings wys, kies 'n ligging om liggingbesonderhede te sien of om 'n roete na die ligging te begin.

Verpersoonliking van die Vorentoe-kategorieë

Jy kan die liggingkategorieë verander wat in die Vorentoe-nutsmiddel verskyn.

- 1 Kies vanaf die kaart  > **Vorentoe**.
- 2 Kies 'n kategorie.
- 3 Kies .
- 4 Kies 'n opsie:
 - Om 'n kategorie op of af in die lys te skuif, kies en sleep die pyltjie langs die kategorienaam.
 - Om 'n kategorie te verander, kies die kategorie.
 - Om 'n pasgemaakte kategorie te skep, kies 'n kategorie, kies **Pasgemaakte Soektog** en voer die naam van 'n besigheid of kategorie in.
- 5 Kies **Berg**.

Stede vorentoe

Terwyl jy op 'n snelweg reis of 'n roete navigeer wat 'n snelweg insluit, verskaf die Stede Vorentoe-nutsmiddel inligting oor opkomende stede langs die snelweg. Vir elke stad wys die kaartnutsmiddel die afstand na die snelwegafrit en die beskikbare dienste, soortgelyk aan die inligting op snelwegpadtekens.

Besigtig opkomende stede en afritdienste

- 1 Kies vanaf die kaart  > **Stede vorentoe**.
Terwyl jy langs 'n snelweg of 'n aktiewe roete reis, wys die kaartnutsmiddel inligting oor opkomende stede en afritte.
- 2 Kies 'n stad.
Die toestel wys 'n lys belangepunte wat by die gekose stadafrit geleë is, soos vulstasies, verblyf of restaurante.
- 3 Kies 'n ligging, en kies **Gaan!** om te begin navigeer.

Ritinligting

Besigtig Ritdata vanaf die Kaart

Voordat jy ritdata op die kaart kan sien, moet jy die nutsmiddel by die kieslys vir die kaartnutsmiddels voeg.

Vanaf die kaart, kies  > **Ritdata**.

Verpersoonliking van die Ritdatavelde

- 1 Vanaf die kaart, kies  > **Ritdata**.
- 2 Kies 'n ritdataveld.
- 3 Kies 'n opsie.
Die nuwe ritdataveld verskyn in die ritdatakaartnutsmiddel.

Besigtig die ritinligtingblad

Die ritinligtingsblad vertoon jou spoed en verskaf statistiek oor jou rit.

Vanaf die kaart, kies **Spoed**.

Herstel van ritinligting

- 1 Vanaf die kaart, kies **Spoed**.
- 2 Kies  > **Herstel Veld(e)**.
- 3 Kies 'n opsie:
 - Wanneer jy nie 'n roete navigeer nie, kies **Kies Alles** om alle datavelde op die eerste blad te herstel behalwe die snelheidsmeter.
 - Kies **Stel algehele data terug** om die inligting op die Ritrekenaar te herstel.
 - Kies **Stel Maks. Spoed terug** om die maksimum spoed te herstel.
 - Kies **Stel Rit B terug** om die afstandsmeter te herstel.

Bekyk Komende Hoogteveranderinge

Jy kan komende hoogteveranderinge langs jou roete bekyk. Dit kan jou help om steil opwaartse of afwaartse hellings te vermy of daarvoor te beplan.

- 1 Kies vanaf die kaart  > **Hoogte**.
- 2 Kies die grafiek om dit na die volskerm te vergroot.
Die toestel vertoon jou huidige hoogte en 'n grafiek van hoogte oor afstand.
- 3 Kies 'n opsie:
 - Kies  of  om die reikafstand van die grafiek te verander.
 - Kies die pyltjies om die grafiek op of af te rol.

Besigtig Opkomende Verkeer

KENNISGEWING

Garmin is nie verantwoordelik vir die akkuraatheid of tydigheid van die verkeersinligting nie.



Voordat jy hierdie kenmerk kan gebruik, moet jou toestel verkeersdata ontvang (*Verkeer, bladsy 44*).

Jy kan opkomende verkeersvoorvalle sien op jou roete of die pad waarop jy reis.



- 1 Terwyl jy 'n roete navigeer, kies  > **Verkeer**.
Die naaste opkomende verkeersvoorval verskyn in 'n paneel aan die regterkant van die kaart.
- 2 Kies die verkeersvoorval om bykomende besonderhede te sien.

Besigtig Verkeer op die Kaart

Die verkeerskaart vertoon kleurgekodeerde verkeersvloei en -vertraginge op nabygeleë paaie.

- 1 Kies vanuit die hoofkieslys  > **Verkeer**.
- 2 Indien nodig, kies  > **Sleutel** om die sleutel vir die verkeerskaart te sien.

Soek vir Verkeersvoorvalle

- 1 Kies vanuit die hoofkieslys  > **Verkeer**.
- 2 Kies  > **Voorvalle**.
- 3 Kies 'n item in die lys.
- 4 Indien daar meer as een voorval is, gebruik die pyltjies om bykomende voorvalle te sien.

Verpersoonliking van die Kaart

Verpersoonliking van die Kaartlae

Jy kan verpersoonlik watter data op die kaart verskyn, soos topografiese kaarte en BirdsEye-beelde.

- 1 Kies  > **Kaartskerm** > **Kaartlae**.
- 2 Kies die merkblokkie langs elke laag wat jy wil hê op die kaart moet wys.

Om die kaartsleutel vir openbare grond te bekyk

Openbare grond is kleurgekodeer op die kaart om te wys wie 'n spesifieke stuk grond besit. Jy kan byvoorbeeld sien of 'n stuk grond privaat besit word en of dit deel van 'n nasionale park is. Om hierdie kenmerk te gebruik moet jy die kaartlaag vir openbare grond aanskakel (*Verpersoonliking van die Kaartlae, bladsy 21*).

Jy kan die legende vir hierdie kleure op die toestel bekyk.

Kies  > **Kaartskerm** > **Kaartlae** >  > **Openbare grond**.

Om avontuurpaaie en kaartlae vir spore te ontsper

Jy kan kaartlae ontsper of versper wat toeganklike of ontoeganklike paaie vir verskillende soorte motorvoertuie vertoon.

- 1 Kies  > **Kaartskerm** > **Kaartlae** >  > **Veldpaaie en -roetes**.
- 2 Kies 'n soort pad of spoor.

Verander die Kaartdataveld

- 1 Kies 'n dataveld vanaf die kaart.
LET WEL: Jy kan nie Spoed verpersoonlik nie.
- 2 Kies 'n soort data om te vertoon.

Verander die kaartknoppies

- 1 Hou 'n kaartknoppie in op die kaart.
- 2 Kies 'n opsie:
 - Om 'n kaartknoppie te vervang, kies 'n kaartknoppie en kies 'n kaartknoppie om te vertoon.
 - Om 'n kaartknoppie te verwyder, kies .
- 3 Kies **Berg**.



Verander die kaartperspektief

- 1 Kies  > **Kaartskerm** > **Rykaartansig**.
- 2 Kies 'n opsie:
 - Kies **Roete Op** om die kaart in twee dimensies te vertoon (2-D) met jou reisrigting aan die bokant.
 - Kies **Noord Op** om die kaart in 2-D te vertoon met noord aan die bokant.
 - Kies **3-D** om die kaart in drie dimensies te vertoon.

Gebruik van die Toepassings

Besigtiging van die Eenaarshandleiding op Jou Toestel

Jy kan die volledige eenaarshandleiding in verskillende tale op die toestelskerm besigtig.

- 1 Kies  > **Gebruikershandleiding**.
Die eenaarshandleiding verskyn in dieselfde taal as die sagtewareteks.
- 2 Kies  om deur die eenaarshandleiding te soek (opsioneel).

Musiekspeler

Die musiekspeler kan musiek of oudio vanaf hierdie bronne speel.

- Musieklêers wat op jou Tread toestel geberg is.
- Bluetooth oudio vanaf 'n gepaarde foon.

Voeg die Musiekspelernutsmiddel by die Kaart

Die musiekspelerkaartnutsmiddel stel jou in staat om die musiekspeler vanaf jou kaart te beheer.

1 Maak die kaart oop.

2 Kies  > **Musiekspeler**.

Die musiekspelerkontroles verskyn op die kaart.

Verander die Mediabron

Jy kan die bron verander van waar media op jou toestel gespeel word.

1 Kies  > **Musiekspeler**.

2 Kies die huidige mediabron .

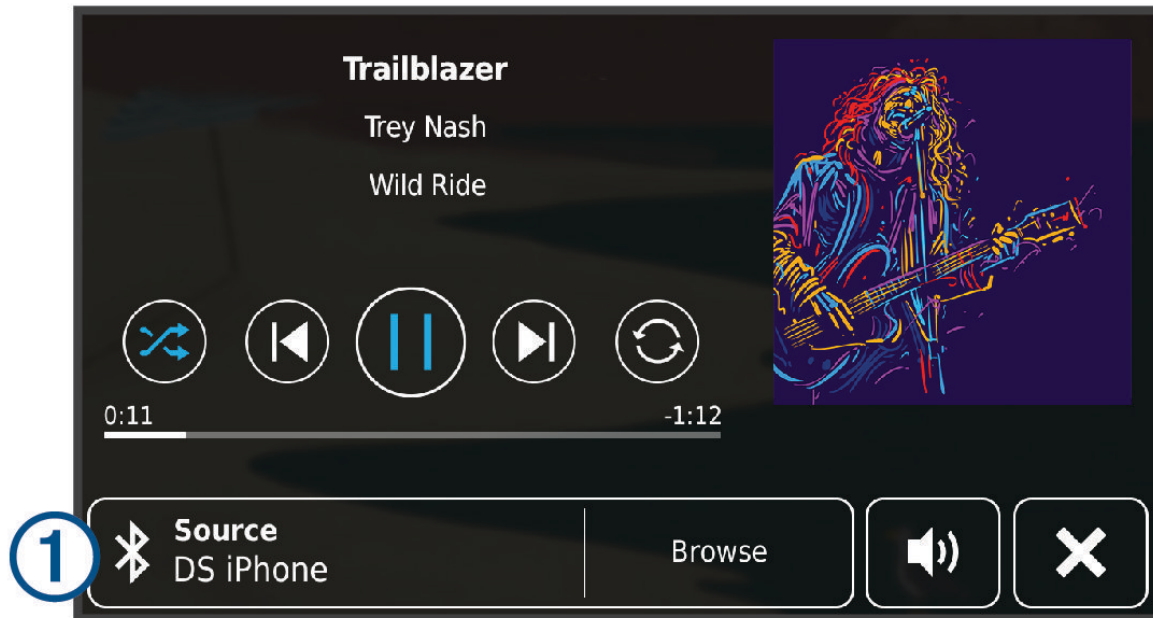

3 Kies 'n beskikbare mediabron uit die lys.

BirdsEye-beelde

BirdsEye-beelde verskaf aflaaibare kaartbeelde van hoë resolusie, insluitend gedetailleerde satellietbeelde en rastergebaseerde topografiese kaarte. Jy kan BirdsEye Satellite Imagery direk na jou toestel aflaai wanneer dit aan 'n Wi-Fi netwerk verbind is.

Laai BirdsEye-beelde af

Voordat jy BirdsEye-beelde direk na jou toestel kan aflaai, moet jy aan 'n koordlose netwerk verbind ([Verbind aan 'n Netwerk van Wi-Fi](#), bladsy 60).

- 1 Kies  > **BirdsEye Direct**.
- 2 Kies .
- 3 Kies 'n opsie:
 - Om BirdsEye-beeldlêers vir 'n spesifieke ligging of area af te laai, kies **Ligging** en kies 'n kategorie.
LET WEL: Die liggingverstek vir jou huidige ligging.
 - Om 'n beeldgehalte-opsie te kies, kies **Detail**.
 - Om die grootte te definieer van die area wat in die afgelaai-beeldlêers gewys moet word, kies **Grootte** en voer 'n afstand vanaf die gekose ligging in.
 - Om te kies waar om die afgelaai-beelde te berg, kies **Berg na**.
- 4 Kies **Laai af**.
- 5 Voer 'n naam vir die afgelaai-beelde in en kies **Gedoen**.



Roetebeplanner

Jy kan die roetebeplanner gebruik om 'n rit te skep en te stoor wat jy later kan navigeer. Dit kan nuttig wees om 'n aflewingsroete, vakansie- of langpadreis te beplan. Jy kan 'n gebergde roete wysig om dit verder te pasmaak, insluitend die herordening van liggings, en die byvoeging van voorgestelde besienswaardighede en vormpunte.





Jy kan die roetebeplanner ook gebruik om jou aktiewe roete te wysig en te berg.

Beplanning van 'n roete

'n Roete kan baie liggings insluit en moet ten minste 'n beginligging en een bestemming insluit. Die beginligging is die ligging waarvandaan jy beplan om met jou roete te begin. As jy die roete vanaf 'n ander ligging begin navigeer, gee die toestel jou die opsie om eers 'n roete tot by jou beginligging te neem. Vir 'n retoerrit kan die beginligging en finale bestemming dieselfde wees.



- 1 Kies  > **Roetebeplanner** > **Skep roete**.
- 2 Indien nodig, kies 'n berekeningsmodus.
LET WEL: Die Vinniger tyd-modus word by verstek gekies.
- 3 Kies 'n opsie om 'n ligging vir jou beginpunt te kies:
 - Kies 'n ligging op die kaart.
 - Kies , en soek na 'n ligging ([Vind van 'n ligging met gebruik van soekbalk](#), bladsy 45).
- 4 Herhaal stap 2 om nog liggings by te voeg.
LET WEL: Die laaste ligging wat jy byvoeg, is die bestemming.
- 5 Nadat jy al die nodige liggings bygevoeg het, kies .

Wysig en herorden liggings in 'n roete

- 1 Kies  > **Roetebeplanner**.
- 2 Kies 'n gebergde roete.
- 3 Kies **Lys**.
- 4 Kies 'n ligging.
- 5 Kies 'n opsie:
 - Om die ligging op of af te beweeg, kies , en sleep die ligging na 'n nuwe posisie op die roete.
 - Om 'n nuwe ligging ná die gekose ligging by te voeg, kies .
 - Om die ligging te verwyder, kies .

Verander roete-opsies vir 'n roete

Jy kan die manier waarop die toestel jou roete bereken, by jou behoeftes aanpas.

- 1 Kies  > **Roetebeplanner**.
- 2 Kies 'n gebergde roete.
- 3 Kies .
- 4 Kies 'n opsie:
 - Kies **Vorming** en kies ten minste een ligging om vormingspunte by jou roete te voeg.
 - Raak aan 'n roeteselement en kies 'n berekeningsmodus om die berekeningsmodus vir die roete te verander.

Navigeer na 'n gebergde roete

- 1 Kies  > **Roetebeplanner**.
- 2 Kies 'n gebergde roete.
- 3 Kies **Gaan!**.
- 4 Kies die eerste ligging om na te navigeer en kies **Goed**.
- 5 Kies **Wegspring**.

Die toestel bereken 'n roete vanaf jou huidige ligging na die gekose ligging, en begelei jou dan in volgorde na die oorblywende roetebestemmings.

Wysig en berg jou aktiewe roete

As 'n roete aktief is, kan jy die roetebeplanner gebruik om dit te wysig en te berg.

- 1 Kies  > **Roetebeplanner** > **My Aktiewe Roete**.
- 2 Wysig jou roete deur enige van die roetebeplannerkenmerke te gebruik.

Die roete herbereken elke keer wanneer jy 'n verandering maak.
- 3 Kies **Berg** om jou roete te berg, wat jy later weer kan navigeer (opsioneel).

Deel 'n Roete

Jy kan roetes met ander Tread toestelle deel.

- 1 Kies  > **Deel roete**.
- 2 Kies 'n opsie:
 - Om 'n roete met gebruik van Tread te deel, kies **Garmin Tread™**.
 - Om 'n roete te deel met behulp van 'n Bluetooth verbinding, kies **Bluetooth**.
 - Om die roete na 'n microSD kaart te kopieer, kies **Geheuekaart**.
- 3 Kies 'n roete.
- 4 Kies **Gedoen**.
- 5 Volg die skerminstruksie op jou Tread toestel om die deelproses te voltooi.

TracBack

Volg van jou onlangse spoor

Die TracBack eienskap neem die jongste segment van jou beweging op. Jy kan op jou onlangse spoor na 'n vorige ligging teruggaan.

- 1 Kies  > **TracBack**.

Jou onlangse spoor verskyn op die kaart.
- 2 Kies **Gaan!**.

Berg jou onlangse spoor as 'n rit

Jy kan jou onlangse spoor as 'n rit berg, wat jy later met behulp van die ritbeplanner kan navigeer (*Navigeer na 'n gebergde roete, bladsy 25*).

1 Kies **TracBack**.

Jou onlangse spoor verskyn op die kaart.

2 Kies  > **Berg as Rit**.

3 Voer 'n naam in en kies **Gedoen**.

Kyk na die weervoorspelling

KENNISGEWING

Garmin is nie verantwoordelik vir die akkuraatheid of tydigheid van die weerdata nie.

Voordat jy hierdie kenmerk kan gebruik, moet jou toestel weerdata ontvang. Jy kan jou toestel aan die Tread toepassing koppel om weerdata te ontvang (*Paar jou Foon en Kopstuk, bladsy 33*).

1 Kies  > **Weer**.

Die toestel vertoon die huidige weersomstandighede en 'n voorspelling vir die volgende paar dae.

2 Kies 'n dag.

Die gedetailleerde voorspelling vir daardie dag verskyn.

Sien Weer Naby 'n Ander Stad

1 Kies  > **Weer** > **Huidige Ligging**.

2 Kies 'n opsie:

- Om weer vir 'n gunstelingstad te sien, kies 'n stad in die lys.
- Om 'n gunstelingstad by te voeg, kies **Voeg Stad by**, en voer 'n stadnaam in.

Besigtig die weerradar

Voordat jy hierdie kenmerk kan gebruik, moet jou toestel aan 'n gesteunde foon verbind wees wat die Tread toepassing loop (*Paar jou Foon en Kopstuk, bladsy 33*).

1 Kies  > **Weerradar**.

2 Kies  om die radarkaart te animeer.

Besigtig weerwaarskuwings

Voordat jy hierdie kenmerk kan gebruik, moet jou toestel aan 'n gesteunde foon verbind wees wat die Tread toepassing loop (*Paar jou Foon en Kopstuk, bladsy 33*).

LET WEL: Hierdie kenmerk is nie in alle gebiede beskikbaar nie.

Terwyl jy met jou toestel reis, kan weerwaarskuwings op die kaart verskyn. Jy kan ook 'n kaart van weerwaarskuwings naby jou huidige ligging of naby 'n gekose stad sien.

1 Kies  > **Weer**.

2 Indien nodig, kies 'n stad.

3 Kies  > **Weerwaarskuwings**.

Nagaan van padtoestande

Voordat jy hierdie kenmerk kan gebruik, moet jou toestel aan 'n gesteunde foon verbind wees wat die Tread toepassing loop (*Paar jou Foon en Kopstuk, bladsy 33*).

Jy kan weerverwante padtoestande vir die paaie in jou area, op jou roete of in 'n ander stad sien.

1 Kies  > **Weer**.

2 Indien nodig, kies 'n stad.

3 Kies  > **Padtoestande**.

Skep 'n roete vir 'n heen-en-weer-rit

Die toestel kan 'n roete vir 'n heen-en-weer-rit skep met gebruik van 'n gespesifiseerde beginligging en 'n afstand, duur of bestemming.

- 1 Kies vanuit die hoofkieslys  > **Heen-en-weer-rit**.
- 2 Kies **Beginligging**.
- 3 Kies 'n ligging en kies **Kies**.
- 4 Kies **Rit-kenmerke**.
- 5 Kies 'n opsie:
 - Kies **Kies 'n afstand** om jou roete volgens afstand te beplan.
 - Kies **Kies duur** om jou roete op grond van tyd te beplan.
 - Kies **Kies 'n bestemming** om jou roete op grond van 'n gespesifiseerde ligging te beplan.
- 6 Kies **Volgende**.
- 7 Voer 'n afstand, duur of bestemming in.
- 8 Kies 'n opsie:
 - Indien jy 'n afstand of duur ingevoer het, kies **Gedoen**.
 - Indien jy 'n bestemming gekies het, kies **Kies**.
- 9 Kies **Voeg 'n rigting by**.
- 10 Kies 'n rigting, en kies **Volgende**.
- 11 Kies **Padsoort**.
- 12 Kies 'n pad tipe en kies **Berg**.
- 13 Kies **Bereken**.
- 14 Kies een of meer opsies:
 - Kies  om elevasiestatistieke langs jou roete te sien.
 - Kies  om jou roete te vorm.
 - Gebruik die glyer om die avontuurvlak van jou roete te verhoog of te verlaag.
- 15 Kies 'n roete en kies **Gaan!**

Besigtig Vorige Roetes en Bestemmings

Voordat jy hierdie kenmerk kan gebruik, moet jy die reisgeskiedenis-kenmerk aktiveer ([Toestel- en Privaatheidsinstellings](#), bladsy 58).

Jy kan jou vorige roetes en plekke waar jy gestop het op die kaart sien.

Kies  > **Spore** > .

Garmin PowerSwitch™ Toepassing

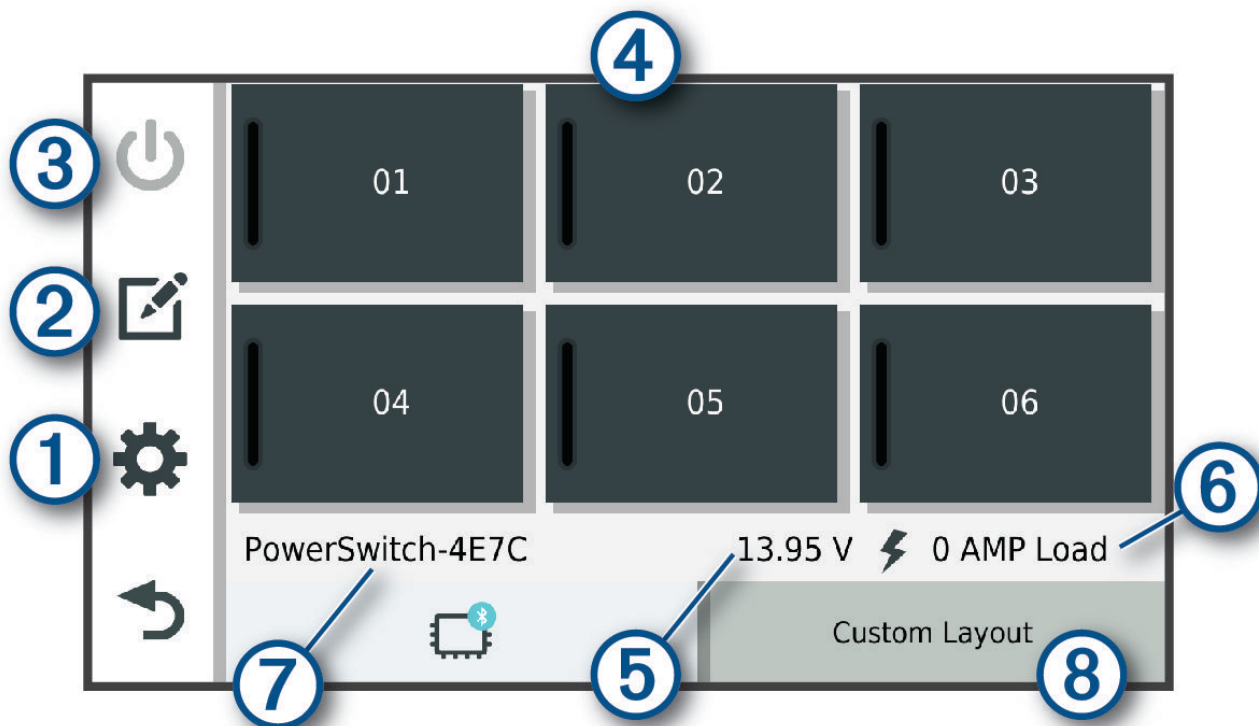

①	Maak die instellingskieslys van die toepassing oop
②	Maak die wysigingsmodus oop om die uitleg en funksies van die toepassing te verpersoonlik
③	Skakel alle uitsette af
④ Kragknoppies	Aktiveer elke gekoppelde uitset
⑤	Vertoon stroomspanning van inset
⑥	Vertoon die totale stroomsterkte van die gekose Garmin PowerSwitch toestel
⑦	Vertoon die toestel se naam
⑧	Vertoon Garmin PowerSwitch toestel se duimgidse en duimgidse vir verpersoonlikte uitlegte

Om 'n kragkakelaar te aktiveer



Voordat jy die Garmin PowerSwitch toepassing kan gebruik om 'n skakelaar te aktiveer, moet jy jou Garmin PowerSwitch toestel in jou voertuig installeer en dit met die Garmin PowerSwitch toestel paar.

Kies 'n kragknoppie vanuit die Garmin PowerSwitch toepassing om 'n skakelaar aan of af te skakel.

Om alle skakelaars af te skakel

Kies .

Om 'n knoppie te verpersoonlik

- 1 Kies vanaf die Garmin PowerSwitch toepassingskerm .
Die toepassing maak wysigingsmodus oop.
- 2 Kies  op die knoppie wat jy wil verpersoonlik.
- 3 Kies 'n opsie:
 - Om die naam van die knoppie te verander, kies die **Knoppie-etiket**-veld en voer 'n naam in.
 - Om 'n ikoon by die knoppie te voeg, kies die **Ikoon**-veld en kies 'n ikoon.
 - Om die knoppiekleur te verander, kies 'n kleur.
 - Om die knoppie se modus te verander, kies 'n knoppiemodus.
 - Om die intensiteit van die skakelaar te verstel, gebruik die glyer.
 - Om die knoppie te stel dat dit vir 'n kontrole-inset aktiveer, kies 'n kontrole-inset.
- 4 Kies .
- 5 Kies **Gedoen**.

Toekenning van 'n skakelaar aan 'n kontrole-inset



Voordat jy kontrole-insetfunksies kan gebruik, moet jy 'n kontrole-inset aan jou Garmin PowerSwitch toestel verbind (*Om 'n kontrole-inset te koppel, bladsy 69*).

Jy kan een of meer skakelaars toeken om aan te skakel wanneer die Garmin PowerSwitch toestel 'n sein vanaf 'n kontrole-inset ontvang.



- 1 Kies .
- 2 Kies jou Garmin PowerSwitch toestel.
- 3 Kies 'n kontrole-inset.
- 4 Kies een of meer skakelaars.

Om 'n verpersoonlikte uitleg by te voeg



Jy kan 'n verpersoonlikte uitlegoortjie by die Garmin PowerSwitch toepassing voeg. Knoppies wat by 'n verpersoonlikte uitleg gevoeg word, kan gelyktydig veelvuldige skakelaars beheer.

- 1 Kies vanaf die Garmin PowerSwitch toepassing .
Die toestel maak wysigingsmodus oop.
- 2 Kies .



Byvoeg van 'n knoppie op 'n selfgekoose uitleg

- 1 Kies 'n duimgids vir verpersoonlikte uitleg vanuit die Garmin PowerSwitch toepassing.
- 2 Kies .
Die toepassing maak wysigingsmodus oop.
- 3 Kies **Byvoegknoppie**.
- 4 Kies  op die nuwe knoppie.
- 5 Kies 'n opsie:
 - Om die naam van die knoppie te verander, kies die **Knoppie-etiket**-veld en voer 'n naam in.
 - Om 'n ikoon by die knoppie te voeg, kies die **Icoon**-veld en kies 'n ikoon.
 - Om die knoppiekleur te verander, kies 'n kleur.
- 6 Kies **Voeg aksie by**.
- 7 Indien nodig, kies 'n Garmin PowerSwitch toestel en 'n skakelaar.
- 8 Kies 'n aksie:
 - Kies **Wissel** om die knoppie te stel sodat die skakelaar met elke druk aan- of afskakel.
 - Kies **Skakel aan** om die knoppie te stel om die skakelaar aan te skakel.
 - Kies **Skakel af** om die knoppie te stel om die skakelaar af te skakel.
- 9 Kies 'n knoppiemodus:
 - Kies **Normaal** om die knoppie te stel om met een aanraking te aktiveer.
 - Kies **Vlugtig** om die knoppie te stel om net te aktiveer terwyl jy daaraan raak.
 - Om die knoppie te stel om herhaaldelik aan en af te skakel, kies **Flikker** en kies tydintervalle.
- 10 Gebruik die glyer om ligte se helderheid te stel, indien van toepassing.
- 11 Kies .
- 12 Kies **Voeg aksie by** om bykomende aksies vir die knoppie by te voeg, indien van toepassing.
Jy kan een aksie vir elke skakelaar op die Garmin PowerSwitch toestel byvoeg.

Om knoppies in 'n verpersoonlikte uitleg te rangskik

- 1 Kies 'n duimgids vir verpersoonlikte uitleg vanuit die Garmin PowerSwitch toepassing.
- 2 Kies .
Die toepassing maak wysigingsmodus oop.
- 3 Hou  op die knoppie wat jy wil skuif en sleep die knoppie na 'n nuwe bestemming.

Om 'n verpersoonlikte uitleg of knoppie te skrap

- 1 Kies 'n duimgids vir verpersoonlikte uitleg vanuit die Garmin PowerSwitch toepassing.
- 2 Kies .
Die toepassing maak wysigingsmodus oop.
- 3 Kies 'n opsie:
 - Om 'n knoppie te skrap, kies  op die knoppie wat jy wil skrap.
 - Om 'n duimgids vir uitleg te skrap, kies  op die duimgids vir uitleg.



Roetines

Roetines outomatiseer jou Garmin PowerSwitch toestel. Wanneer jy 'n roetine op jou versoenbare Garmin navigasietoestel definieer, skakel dit skakelaars outomaties aan of af wanneer die voorwaardes van die roetine nagekom word. Jy kan byvoorbeeld 'n roetine stel om 'n skakelaar op 'n spesifieke tyd elke dag aan te skakel of wanneer jou voertuig 'n spesifieke snelheid bereik. Roetines is slegs beskikbaar wanneer jy 'n versoenbare Garmin navigasietoestel gebruik.



Om 'n roetine by te voeg

- 1 Vanuit die Garmin PowerSwitch toepassing, kies  > **Roetines**.
- 2 Indien nodig, kies **Voeg roetine by**.
- 3 Kies **Wanneer**.
- 4 Kies 'n aktiveringstap:
 - Om 'n skakelaar op te stel om in te skop sodra jou voertuig 'n spesifieke snelheid bereik, kies **Spoed > Volgende**, en volg die skerminstruksies om snelheidsdrempels in te voer.
 - Om 'n skakelaar op te stel om elke dag op 'n spesifieke tyd in te skop, kies **Tyd > Volgende**, en voer 'n tyd in.
 - Om 'n skakelaar op te stel om teen sonsopkoms in te skop, kies **Sonsopkoms**.
 - Om 'n skakelaar op te stel om teen sonsondergang in te skop, kies **Sonsondergang**.
- 5 Kies **Voeg aksie by**.
- 6 Kies 'n toestel-, 'n skakelaar-, 'n aksie- en 'n knoppiemodus.
- 7 Indien nodig, gebruik die glyer om die dower te verstel.
- 8 Kies **Berg**.

Wysiging van 'n roetine

- 1 Vanuit die Garmin PowerSwitch toepassing, kies  > **Roetines**.
- 2 Kies  op die roetine wat jy wil wysig.
- 3 Kies 'n opsie:
 - Om die aktiveringstap vir die roetine te verander, kies **Wanneer** en kies 'n aktiveringstap.
 - Om 'n aksie te verander, kies  op die aksie wat jy wil verander en dateer die aksie op.
 - Om 'n aksie op die roetine by te voeg, kies **Voeg aksie by** en voer inligting oor die aksie in.
- 4 Kies **Berg**.

Om 'n roetine te skrap

- 1 Vanuit die Garmin PowerSwitch toepassing, kies  > **Roetines**.
- 2 Kies  op die roetine wat jy wil skrap.

Hondopsporing

Die hondopspoorkeurmerke laat jou inligting sien wat vanaf jou versoenbare Garmin draagbare hondetoestel op jou Tread toestel gestuur word. Jy kan na jou honde navigeer, hul huidige status en ligging sien, en sien hoe ver hulle al beweeg het.

Ontvang Data Vanaf Jou Handtoestel

Jy moet uitsending op jou handtoestel vir honde ontsper voordat jy data kan ontvang. Raadpleeg jou handtoestel vir honde se eienaarshandleiding vir meer inligting.

Plaas jou handtoestel vir honde binne 3 m (10 vt.) van jou Tread toestel.

WENK: Jou Tread toestel ontvang data vanaf een versoenbare handtoestel vir honde op 'n slag. Bly meer as 3 m (10 vt.) weg van ander handtoestelle vir honde of versper uitsending op handtoestelle vir honde waarvan jy nie data wil ontvang nie.

Die toestelle verbind en sinchroniseer outomaties.

Opspoor van Jou Honde

- 1 Kies  > **Hondopsporing**.

Die honde wat aan jou handtoestel vir honde verbind is, verskyn op die skerm.
- 2 Kies 'n hond.

Die hond se ligging en spoorlog verskyn op die kaart.
- 3 Kies **Gaan!** om na jou hond te navigeer.

Hondstatus-ikone

Ikone dui die status en ligging van jou honde aan.

	Sittend
	Hardloop
	Wys aan
	Het dier in 'n boom vasgekeer
	Onbekend*
	Halsbandbattery is laag
	Halsbandverbinding is verlore
	Halsband se GPS-ontvangs is verlore

*Die onbekende statusikoon dui aan dat die halsband nie 'n satellietsein verkry het nie en dat die handtoestel nie die ligging van die hond kan bepaal nie.

Besigtig Jou Honde op die Kaart

- 1 Kies enige plek op die kaart terwyl jy na die kaart kyk.
- 2 Kies .

Die toestel zoem in om al jou honde op die skerm te wys.

Regstreekse Dienste, Verkeer en Slimfoonkenmerke

WAARSKUWING

Moenie kennisgewings lees of daarop reageer terwyl jy bestuur nie, omdat dit tot 'n ongeluk kan lei wat op ernstige persoonlike besering of die dood kan uitloop.

KENNISGEWING

Garmin is nie verantwoordelik vir die akkuraatheid of tydigheid van die verkeersinligting nie.

Die Tread toepassing laat jou toestel toe om slimkennisgewings en regstreekse inligting te ontvang, soos regstreekse verkeersdata en weerinligting.

Regstreekse verkeersdata: Stuur regstreekse verkeersdata na jou toestel, byvoorbeeld verkeersinsidente en -vertraginge, konstruksiesones en padsluitings (*Verkeer, bladsy 44*).

Weerinligting: Stuur intydse weervoorspellings, padtoestande en weerradar na jou toestel (*Kyk na die weervoorspelling, bladsy 26*).

Slimkennisgewings: Vertoon foonkennisgewings en -boodskappe op jou toestel. Hierdie kenmerk is nie vir alle tale beskikbaar nie.

Vryhand-oproep: Laat jou toe om met gebruik van jou gekoppelde Bluetooth kopstuk foonoproep deur die toestel te maak en te ontvang.



Stuur liggings na jou toestel: Stel jou in staat om liggings vanaf jou slimfoon na jou navigasietoestel te stuur.

Bluetooth Kenmerkstatusikone

Statusikone verskyn in Bluetooth se instellings langs elke gepaarde toestel.

Kies  > **Koordlose netwerke**.

- 'n Grys ikoon dui aan die kenmerk is vir daardie toestel versper of nie daarvoor verbind nie.
- 'n Gekleurde ikoon dui aan die kenmerk is vir daardie toestel aktief en is daarvoor verbind.

	Vryhand-oproepe
	Slimkennisgewings
	Tread kenmerke en -dienste
	Media-stroming
	Kopstuk is gekoppel

Paar jou Foon en Kopstuk

Wanneer jy jou toestel die eerste keer aanskakel, word jy gevra om jou foon en kopstuk te paar. Indien nodig, kan jy die opstelling later voltooi deur  > **Voltooi opstelling** te kies. Jy moet jou toestel van Tread met jou kopstuk van Bluetooth en jou foon paar om verskeie kenmerke van Bluetooth te gebruik. Nadat die toestelle gepaar is, verbind hulle outomaties wanneer hulle aangeskakel en binne reikafstand is.

Party kenmerke vereis ook die Tread-toepassing. Jy kan tydens die paringproses of later aan die Tread-toepassing verbind.

- 1 Plaas die Tread toestel en jou kopstuk of foon binne 3 m (10 vt.) van mekaar.
- 2 Op jou kopstuk of foon, ontsper Bluetooth se koordlose tegnologie en stel dit om ontdekbaar te wees. Raadpleeg jou kopstuk of foon se gebruikershandleiding vir meer inligting.
- 3 Op die toestel van Tread, kies  > **Koordlose netwerke**.
- 4 Indien nodig, kies die merkblokkie om Bluetooth te ontsper.
- 5 Kies **Soek na toestelle** en kies jou kopstuk of foon uit die lys nabygeleë toestelle.
- 6 Volg die op-skerm-instruksies om jou kopstuk of foon met jou toestel te paar.

Slimkennisgewings

Terwyl jou toestel aan die Tread toepassing verbind is, kan jy kennisgewings vanaf jou slimfoon op jou Tread toestel besigtig, bv. SMS'e, inkomende oproepe en kalenderafsprake.

LET WEL: Jy sal dalk 'n paar minute moet wag om kennisgewings op jou navigasietoestel te ontvang nadat dit aan die Tread toepassing verbind het.  vertoon gekleurde in Bluetooth instellings wanneer slimkennisgewings verbind en aktief is ([Bluetooth Kenmerkstatusikone](#), bladsy 33).

Ontvang Kennisgewings

⚠ WAARSKUWING

Moenie kennisgewings lees of daarop reageer terwyl jy bestuur nie, omdat dit tot 'n ongeluk kan lei wat op ernstige persoonlike besering of die dood kan uitloop.

Voordat jy hierdie kenmerk kan gebruik, moet jou toestel aan 'n gesteunde foon gekoppel word wat die Tread toepassing (*Paar jou Foon en Kopstuk, bladsy 33*) loop.

'n Opspringvenster verskyn van die meeste bladsye wanneer die toestel 'n kennisgewing van jou slimfoon ontvang. Indien die toestel beweeg, moet jy bevestig jy is 'n passasier en nie die bestuurder nie voordat jy kennisgewings kan besigtig.

LET WEL: Indien jy die kaart besigtig, verskyn kennisgewings in 'n kaartnutsmiddel.

- Om 'n kennisgewing te ignoreer, kies **Goed**.
Die opspringvenster maak toe, maar die kennisgewing bly aktief op jou foon.
- Om 'n kennisgewing te sien, kies **Beskou**.
- Om na die kennisgewing te luister, kies **Beskou > Speel**.
Die toestel lees die kennisgewing met die gebruik van teks-na-spraak-tegnologie. Hierdie kenmerk is nie vir alle tale beskikbaar nie.
- Om bykomende aksies uit te voer, bv. om die kennisgewing op jou foon toe te maak, kies **Beskou**, en kies 'n opsie.

LET WEL: Bykomende aksies is slegs vir sekere soorte kennisgewings beskikbaar, en moet ondersteun word deur die toepassing wat die kennisgewing genereer.

Ontvang kennisgewings terwyl jy die kaart besigtig

⚠ WAARSKUWING

Moenie kennisgewings lees of daarop reageer terwyl jy bestuur nie, omdat dit tot 'n ongeluk kan lei wat op ernstige persoonlike besering of die dood kan uitloop.

Voordat jy hierdie kenmerk kan gebruik, moet jou toestel aan 'n gesteunde foon verbind wees wat die Tread toepassing loop (*Paar jou Foon en Kopstuk, bladsy 33*).

Wanneer jy die kaart besigtig, verskyn nuwe kennisgewings in 'n kaartnutsmiddel op die skerm se rand. Indien die toestel beweeg, moet jy bevestig jy is 'n passasier en nie die bestuurder nie voordat jy kennisgewings kan besigtig.

- Om 'n kennisgewing te ignoreer, kies **X** of wag vir die opspringvenster om te verstryk.
Die opspringvenster maak toe, maar die kennisgewing bly aktief op jou foon.
- Om 'n kennisgewing te besigtig, kies die kennisgewingteks.
- Om na die kennisgewing te luister, kies **Speel boodskap**.
Die toestel lees die kennisgewing met die gebruik van teks-na-spraak-tegnologie. Hierdie kenmerk is nie vir alle tale beskikbaar nie.

Besigtig die Lys Kennisgewings

Jy kan 'n lys van alle aktiewe kennisgewings besigtig.

1 Kies **■ ■** > **Slimkennisgewings**.

Die lys kennisgewings verskyn. Ongelese kennisgewings vertoon swart, en voorheen gelese kennisgewings vertoon grys.

2 Kies 'n opsie:

- Om 'n kennisgewing te besigtig, kies die kennisgewingbeskrywing.
- Om na 'n kennisgewing te luister, kies **▶**.

Die toestel lees die kennisgewing met die gebruik van teks-na-spraak-tegnologie. Hierdie kenmerk is nie vir alle tale beskikbaar nie.

Vryhand-oproepe

LET WEL: Alhoewel meeste fone en kopstukke gesteun en gebruik kan word, kan daar nie gewaarborg word dat 'n spesifieke foon of kopstuk versoenbaar sal wees nie. Alle kenmerke is moontlik nie vir jou foon beskikbaar nie.

Jou toestel kan met behulp van Bluetooth se koordlose tegnologie met jou versoenbare selffoon en koordlose kopstuk of valhelm verbind om 'n vryhandtoestel te word. Gaan na www.garmin.com/bluetooth om versoenbaarheid na te gaan.

Maak van 'n Oproep

- 1 Kies  > **Telefoon**.
- 2 Kies 'n opsie:
 - Om 'n nommer te skakel, kies **Skakel**, voer die telefoonnommer in en kies **Skakel**.
 - Om nommers van onlangs geskakelde of ontvangde oproepe te sien, of oproepe wat gemis is, kies **Oproepgesk.**, kies 'n inskrywing, kies 'n nommer en kies **Skakel** om dit te bel.
 - Om 'n kontak in jou telefoonboek te bel, kies **Telefoonboek**, kies 'n kontak en kies **Skakel**.
 - Om die ligging van 'n plek van belang te skakel soos 'n restaurant of besienswaardigheid, kies **Blaai deur Kategorieë**, kies 'n kategorie, kies 'n ligging en kies **Skakel**.

Skakel huis toe

Voordat jy huis toe kan bel, moet jy 'n telefoonnommer vir jou huisligging invoer.

Kies  > **Telefoon** > **Skakel die huis**.

Maak 'n oproep met stemsakel

- 1 Kies  > **Telefoon** > **Stemsakel**.
- 2 Luister na die stemaanporboodskap.
- 3 Sê **Skakel**, en sê die kontaknaam, foonnommer of ligging wat jy wil skakel.

Gebruik In-oproep-opsies

In-oproep-opsies verskyn op die kaart wanneer jy 'n oproep beantwoord. Sekere opsies is dalk nie met jou foon versoenbaar nie.

WENK: Indien jy die in-oproep-opsies-bladsy sluit, kan jy dit weer oopmaak deur  vanuit enige skerm te kies. Jy kan ook  > **Telefoon** vanuit die kaart kies.

- Om 'n konferensie-oproep op te stel, kies **Voeg oproep by**.
- Om oudio na jou foon oor te dra, kies **Oprp op Navigator**.

WENK: Jy kan hierdie kenmerk gebruik as jy die Bluetooth verbinding wil verbreek en die oproep wil voortsit, of as jy privaatheid benodig.

- Om die skakelblad te gebruik, kies **Toetsblad**.

WENK: Jy kan hierdie kenmerk gebruik om outomatiese stelsels te gebruik, soos stempos.

- Om die mikrofoon te demp, kies **Demp**.
- Om af te lui, kies **Beëindig oprp**.

Stel van Bluetooth se Kenmerke vir Jou Toestel van Apple

Alle versoenbare kenmerke van Bluetooth is by verstek ontsper wanneer jy jou foon paar. Jy kan sekere kenmerke ontsper, versper of verpersoonlik.

Versper Bluetooth kenmerke (iPhone)

Alle versoenbare kenmerke van Bluetooth is by verstek ontsper wanneer jy jou foon paar. Jy kan spesifieke Bluetooth kenmerke versper en aan die ander kenmerke verbind bly.

- 1 Kies  > **Koordlose netwerke**.
- 2 Kies 'n opsie:
 - Om alle Bluetooth kenmerke te versper, vee die Bluetooth merkblokkie uit.
 - Om vryhand-oproep te versper, kies die foonnaam en vee die **Telefoonoproep**-merkblokkie uit.

Stel van Bluetooth se Kenmerke vir Jou Slimfoon van Android™

Alle versoenbare kenmerke van Bluetooth is by verstek ontsper wanneer jy jou foon paar. Jy kan sekere kenmerke ontsper, versper of verpersoonlik.

Versper Bluetooth kenmerke (Android)

Alle versoenbare kenmerke van Bluetooth is by verstek ontsper wanneer jy jou foon paar. Jy kan spesifieke Bluetooth kenmerke versper en aan die ander kenmerke verbind bly.

- 1 Kies  > **Koordlose netwerke**.
- 2 Kies 'n opsie:
 - Om alle Bluetooth kenmerke te versper, vee die Bluetooth merkblokkie uit.
 - Om net vryhand-oproep te versper, kies die foonnaam en vee die **Telefoonoproep**-merkblokkie uit.

Ontspers of Versper Bluetooth Kenmerke vir Jou Kopstuk

Alle versoenbare kenmerke van Bluetooth is by verstek ontsper wanneer jy jou kopstuk paar. Jy kan sekere kenmerke ontsper of versper.

- 1 Kies  > **Koordlose netwerke**.
- 2 Kies die kopstuknaam.
- 3 Kies 'n opsie:
 - Wis die **Kopstuk**-merkblokkie om die kopstuk te ontkoppel.
 - Wis die **Media-oudio**-merkblokkie om die oudio te versper van media wat stroom.

Ontkoppel 'n Bluetooth toestel

Jy kan 'n Bluetooth toestel tydelik ontkoppel sonder om dit van die gepaarde-toestelle-lys te skrap. Die Bluetooth toestel kan outomaties aan jou Tread toestel in die toekoms verbind.

- 1 Kies  > **Koordlose netwerke**.
- 2 Kies die toestel om te ontkoppel.
- 3 Kies **Ontkoppel**.

Skrap 'n gepaarde foon

Jy kan 'n gepaarde foon skrap om te verhoed dat dit outomaties in die toekoms met jou toestel verbind.

- 1 Kies  > **Koordlose netwerke**.
- 2 Kies die foon, en kies **Vergeet toestel**.

Straatnavigasie

Begin 'n Roete

- 1 Kies **Soek** en soek na 'n ligging.
- 2 Kies 'n ligging.
- 3 Kies 'n opsie:
 - Om met die aanbevole roete te begin navigeer, kies **Gaan!**.
 - Om 'n alternatiewe roete te kies, kies **Y** en kies 'n roete.
Alternatiewe roetes verskyn regs van die kaart.
 - Om die roete te wysig, kies **Y** > **Wysig roete** en voeg vormpunte by die roete (*Vorm Jou Roete, bladsy 40*).

Die toestel bereken 'n roete na die ligging en lei jou deur stemaanporboodskappe en inligting op die kaart te gebruik (*Jou Roete op die Kaart, bladsy 38*). 'n Voorskou van die hoofpaaie op jou roete verskyn vir etlike sekondes op die rand van die kaart.

As jy by addisionele bestemmings moet stop, kan jy die liggings by jou roete voeg (*Byvoeg van 'n Ligging op Jou Roete, bladsy 40*).

Gebruik die Kaart om 'n Roete te Begin

Jy kan 'n roete begin deur 'n ligging vanaf die kaart te kies.

- 1 Kies **Besigtig Kaart**.
- 2 Sleep en zoem die kaart om die area vir soektog te vertoon.
- 3 Kies 'n ligging op die kaart.
- 4 Kies **Gaan!**.

Jou Roete op die Kaart

Namate jy reis, lei die toestel jou na jou bestemming deur stemaanporboodskappe en inligting op die kaart. Instruksies vir jou volgende draai of afdraai, of ander handelings, verskyn oor die breedte van die kaart se bokant.

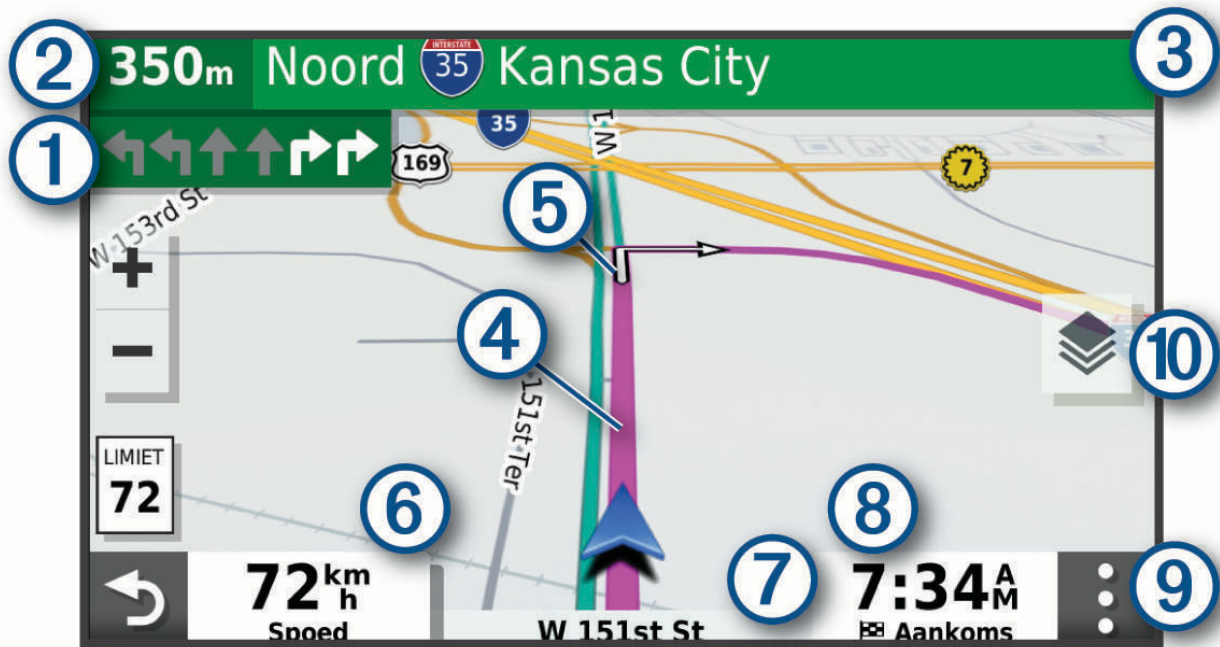

①	Volgende handeling op die roete. Dui die volgende draai, afrit of ander handeling aan en die baan waarin jy moet reis, indien beskikbaar.
②	Afstand na die volgende handeling.
③	Naam van die straat of afrit wat met die volgende handeling verbind word.
④	Roete uitgelig op die kaart.
⑤	Volgende handeling op die roete. Pyle op die kaart dui die ligging van naderende handelinge aan.
⑥	Voertuigspoed.
⑦	Naam van die pad waarop jy reis.
⑧	Verwagte aankomstyd. WENK: Jy kan hierdie veld aanraak om die inligting te verander wat dit aandui.
⑨	Kaartnutsmiddels. Verskaf nutsmiddels om vir jou meer inligting oor jou roete en omgewing te wys.
⑩	Kaartlae. Laat jou toe om die kaartoriëntasie te verander en om topografiese en BirdsEye-beelde by jou kaartaansig te voeg.

Aktiewe Baanleiding

Soos wat jy sommige draaie, afdritte of verkeerswisselaars op jou roete nader, verskyn 'n gedetailleerde simulاسie van die pad langs die kaart, indien beskikbaar. 'n Gekleurde lyn ① dui die regte baan vir die draai aan.

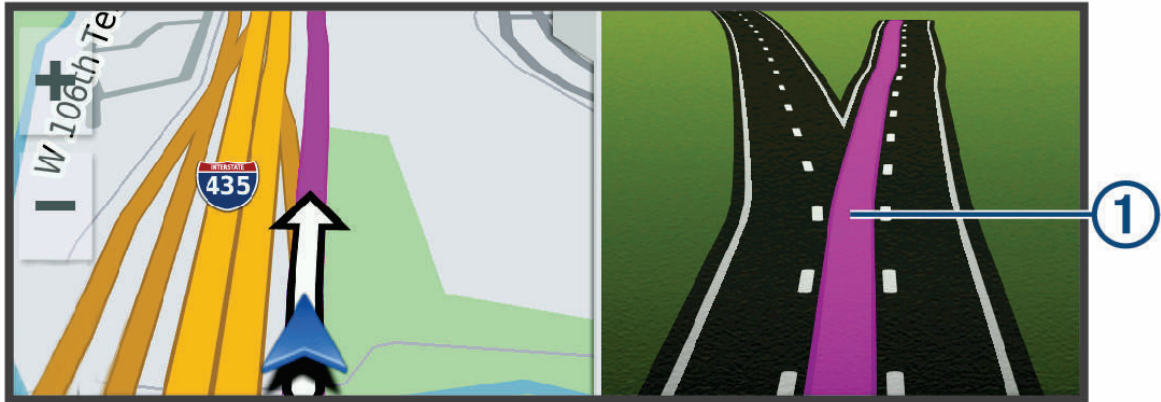

Bekyk draaie en aanwysings

Terwyl jy op 'n roete navigeer, kan jy naderende draaie, baanwisselings of ander aanwysings vir jou roete bekyk.

1 Vanaf die kaart, kies 'n opsie:

- Om naderende draaie en aanwysings te bekyk soos jy navigeer, kies **☰ > Draaie**. Die kaarthulpmiddel vertoon die volgende paar draaie of aanwysings langs die kaart. Die lys dateer outomaties op soos jy op die roete navigeer.
- Om die volledige lys van draaie en aanwysings vir die hele roete te bekyk, kies die teksbalk bo aan die kaart.

2 Kies 'n draai of aanwysing (opsioneel).

Gedetailleerde inligting verskyn. 'n Afbeelding van die aansluiting kan verskyn vir aansluitings op hoofpaaie, indien beskikbaar.

Besigtiging van die Volledige Roete op die Kaart

1 Kies enige plek op die kaart terwyl jy 'n roete navigeer.

2 Kies

Verander Jou Aktiewe Roete

Byvoeg van 'n Ligging op Jou Roete

Voordat jy 'n ligging by jou roete kan voeg, moet jy op 'n roete navigeer (*Begin 'n Roete, bladsy 37*).

Jy kan liggings by die middel of einde van jou roete byvoeg. Jy kan byvoorbeeld 'n vulstasie as die volgende bestemming op jou roete byvoeg.

- 1 Vanaf die kaart, kies  > **Soek**.
- 2 Soek 'n ligging.
- 3 Kies 'n ligging.
- 4 Kies **Gaan!**.
- 5 Kies 'n opsie:
 - Om die ligging as die volgende bestemming op jou roete by te voeg, kies **Voeg as Vlg. Stop by**.
 - Om die ligging by die einde van jou roete te voeg, kies **Voeg as Laaste Stop by**.
 - Om die ligging by te voeg en die volgorde van bestemmings op jou roete te wysig, kies **Voeg by Aktiewe Roete**.

Jou toestel herbereken die roete om die bygevoegde ligging in te sluit, en lei jou in volgorde na die bestemmings.

Vorm Jou Roete

Voordat jy jou roete kan vorm, moet jy 'n roete begin (*Begin 'n Roete, bladsy 37*).

Jy kan jou roete met die hand vorm om die verloop daarvan te verander. Dít stel jou in staat om die roete 'n sekere pad te laat gebruik of deur 'n sekere gebied te laat gaan, sonder om 'n bestemming by die roete te voeg.

- 1 Raak aan enige plek op die kaart.
- 2 Kies **Vorm Roete**.

WENK: Jy kan  kies om in te zoem op die kaart en 'n meer presiese ligging te kies.
Die toestel gaan roetevormmodus binne en herbereken die roete om deur die gekose ligging te reis.
- 3 Kies **Gaan!**.
- 4 Indien nodig, kies 'n opsie:
 - Kies addisionele liggings op die kaart om nog vormpunte by die roete te voeg.
 - Om 'n vormpunt te verwyder, kies die vormpunt en kies **Verwyder**.

Vermy Verdragings, Tolgeld en Gebiede

Vermy Verkeersverdragings op Jou Roete

Vóór jy verkeersverdragings kan vermy, moet jy verkeersinligting ontvang.

Die toestel optimaliseer jou roete by verstek om outomaties verkeersverdragings te vermy. As jy hierdie opsie versper het in die verkeersinstellings (*Verkeersinstellings, bladsy 58*), kan jy verkeersverdragings met die hand besigtig en vermy.

- 1 Terwyl jy 'n roete navigeer, kies  > **Verkeer**.
- 2 Kies **Alternatiewe Roete**, indien beskikbaar.
- 3 Kies **Gaan!**.

Vermyn Tolpaaie

Jou toestel kan jou roete só bepaal dat jy gebiede vermy wat tolgelde vereis, soos tolpaaie, tolbrûe, of gebiede van opeenhoping. Die toestel kan steeds 'n tolgebied by jou roete insluit indien geen ander redelike roetes beskikbaar is nie.

1 Kies  > **Navigasie**.

2 Kies 'n opsie:

LET WEL: Die kieslys verander op grond van jou area en die kaartdata op jou toestel.

- Kies **Tolpaaie**.
- Kies **Tolgeld en Fooie > Tolpaaie**.

3 Kies 'n opsie:

- Om elke keer gevra te word voordat 'n roete deur 'n tolgebied beplan word, kies **Vra Altyd**.
- Om altyd tolgelde te vermy, kies **Vermyn**.
- Om altyd tolgelde toe te laat, kies **Laat toe**.

4 Kies **Berg**.

Vermyn tolplakkers

Indien die kaartdata op jou toestel gedetailleerde tolplakkerinligting bevat, kan jy paaie wat tolplakkers vir elke land vereis, vermy of toelaat.

LET WEL: Hierdie kenmerk is nie in alle gebiede beskikbaar nie.

1 Kies  > **Navigasie > Tolgeld en Fooie > Tol-plakkers**.

2 Kies 'n land.

3 Kies 'n opsie:

- Om elke keer gevra te word voordat 'n roete bepaal word deur 'n area wat tolplakkers vereis, kies **Vra Altyd**.
- Om altyd paaie te vermy wat tolplakkers vereis, kies **Vermyn**.
- Om altyd paaie toe te laat wat tolplakkers vereis, kies **Laat toe**.

4 Kies **Berg**.

Vermyn Padkenmerke

1 Kies  > **Navigasie > Vermydings**.

2 Kies die padkenmerke om op jou roetes te vermy, en kies **Berg**.

Pasgemaakte vermydings

Selfgekose vermydings laat jou toe om spesifieke areas of padgedeeltes te kies om te vermy. Wanneer die toestel 'n roete bereken, vermy dit hierdie areas en paaie tensy geen ander redelike roete beskikbaar is nie.

Vermyn van 'n Pad

1 Kies  > **Navigasie > Selfgekose Vermydings**.

2 Kies, indien nodig, **Voeg Vermyn by**.

3 Kies **Voeg Vermyn-pad by**.

4 Kies die beginpunt van die padgedeelte om te vermy, en kies **Volgende**.

5 Kies die eindpunt van die padgedeelte en kies **Volgende**.



6 Kies **Gedoen**.

Vermyding van 'n Area



- 1 Kies  > **Navigasie** > **Selfgekose Vermydings**.
- 2 Kies, indien nodig, **Voeg Vermyding by**.
- 3 Kies **Voeg Vermy-area by**.
- 4 Kies die boonste linkerhoek van die area om te vermy, en kies **Volgende**.
- 5 Kies die onderste regterhoek van die area om te vermy, en kies **Volgende**.
Die gekose area word in skaduwee op die kaart aangedui.
- 6 Kies **Gedoen**.

Versper van 'n Selfgekose Vermyding

Jy kan 'n selfgekose vermyding versper sonder om dit te skrap.

- 1 Kies  > **Navigasie** > **Selfgekose Vermydings**.
- 2 Kies 'n vermyding.
- 3 Kies  > **Versper**.

Skrap van pasgemaakte vermydings

- 1 Kies  > **Navigasie** > **Selfgekose Vermydings** > .
- 2 Kies 'n opsie:
 - Om alle pasgemaakte vermydings te skrap, kies **Kies Alles** > **Skrap**.
 - Om een pasgemaakte vermyding te skrap, kies die vermyding, en kies **Skrap**.

Aankoms by Jou Bestemming

Wanneer jy jou bestemming nader, verskaf die toestel inligting om jou te help om jou roete te voltooi.

-  dui jou bestemming se ligging op die kaart aan, en 'n stemporboodskap kondig aan dat jy jou bestemming nader.
- Wanneer jy sommige bestemmings nader, por die toestel jou outomaties aan om parkeerplek te soek. Jy kan Ja kies om nabygeleë parkeerareas te vind (*Parkering Naby Jou Bestemming, bladsy 43*).
- Wanneer jy by jou bestemming stop, beëindig die toestel die roete outomaties. Indien die toestel jou aankoms nie outomaties bespeur nie, kan jy Stop kies om jou roete te beëindig.

Verander die Roeteberekeningsmodus

- 1 Kies  > **Navigasie** > **Berekeningsmodus**.
- 2 Kies 'n opsie:
 - Kies **Vinniger tyd** om roetes op strate te bereken wat vinniger is om te ry, maar afstandsgewys langer kan wees.
 - Kies **Reguit lyn** om veldrit-, punt-tot-puntroetes in 'n reguit lyn te bereken.
 - Kies **Korter Afstand** om roetes te bereken op strate wat afstandsgewys korter is, maar wat langer kan neem om te ry.

Gaan op 'n roete met behulp van Garmin Adventurous Routing™

Jou toestel kan avontuurbelaaide roetes bereken wat kronkelrige paaie, heuwels en minder hoofweë verkies. Hierdie kenmerk kan 'n meer aangename rit verskaf, maar dit kan die tyd of afstand na jou bestemming vermeerder. Die Garmin Adventurous Routing kenmerk is nie met veldroetes versoenbaar nie.

LET WEL: Hierdie kenmerk is nie op alle toestelmodelle of vir alle kaartstreke beskikbaar nie.

- 1 Kies **Soek** > **Kategorieë**.
- 2 Indien nodig, kies 'n subkategorie.
- 3 Kies 'n ligging.
- 4 Kies .
- 5 Gebruik die glyer om die avontuurvlak van jou roete te verhoog of te verlaag.
- 6 Kies **Gaan!**

Gebruik 'n Ompad

Jy kan 'n ompad vir 'n gespesifiseerde afstand op jou roete neem of 'n ompad om spesifieke paaie. Dit is nuttig indien jy bousones, geslote paaie, of swak padtoestande teëkom.

- 1 Kies vanaf die kaart  > **Wysig roete**.
- 2 Kies 'n opsie:
 - Om vir 'n spesifieke afstand 'n ompad op jou roete te neem, kies **Ompad volgens afstand**.
 - Om 'n ompad rondom 'n spesifieke pad op die roete te neem, kies **Ompad volgens pad**.

Gaan Huis toe

Die eerste keer wat jy met 'n roete huis toe begin, por die toestel jou aan om jou huisligging in te voer.

- 1 Kies **Soek** > **Gaan Huis toe**.
- 2 Indien nodig, voer jou huisligging in.

Wysig Jou Huisligging

- 1 Kies **Soek** >  > **Stel Huisligging**.
- 2 Voer jou huisligging in.

Parkering Naby Jou Bestemming

Jou toestel kan jou help om 'n parkeerplek naby jou bestemming te vind. Wanneer jy sommige bestemmings nader, por die toestel jou outomaties aan om parkeerplek te soek.

- 1 Kies 'n opsie:
 - Wanneer die toestel jou por, kies **Ja** om vir nabygeleë parkering te soek.
 - Indien die toestel jou nie por nie, kies **Soek** > **Kategorieë** > **Parkering** en kies  > **My Bestemming**.
- 2 Kies 'n parkeerligging en kies **Gaan!** > **Voeg as Vlg. Stop by**.

Die toestel lei jou na die parkeerarea.

Verkeer

KENNISGEWING

Garmin is nie verantwoordelik vir die akkuraatheid of tydigheid van die verkeersinligting nie.

Jou toestel kan inligting verskaf oor verkeer op die pad vorentoe of op jou roete. Jy kan jou toestel stel om verkeer tydens die berekening van roetes te vermy, en om 'n nuwe roete na jou bestemming te vind indien 'n groot verkeersvertraging op jou aktiewe roete voorkom (*Verkeersinstellings*, bladsy 58). Die verkeerskaart stel jou in staat om deur die kaart te blaai vir verkeersvertraging in jou area.

Om verkeersinligting te verskaf, moet jou toestel verkeersdata ontvang.

- Alle produkmodelle kan intekeninglose verkeersdata ontvang met gebruik van die Tread-toepassing.

Verkeersdata is nie in alle areas beskikbaar nie. Gaan na garmin.com/traffic vir meer inligting oor verkeerdekkinggebiede.



Ontvang verkeersdata met gebruik van jou slimfoon

Jou toestel kan intekeningvrye verkeersdata ontvang terwyl dit verbind is aan 'n slimfoon wat die Tread toepassing loop.



- 1 Verbind jou toestel aan die Tread toepassing (*Paar jou Foon en Kopstuk*, bladsy 33).
- 2 Kies op jou Tread toestel  > **Verkeer** en verifieer dat die **Verkeer**-opsie gekies is.

Besigtig Verkeer op die Kaart

Die verkeerskaart vertoon kleurgekodeerde verkeersvloei en -vertraging op nabygeleë paaie.

- 1 Kies vanuit die hoofkieslys  > **Verkeer**.
- 2 Indien nodig, kies  > **Sleutel** om die sleutel vir die verkeerskaart te sien.

Soek vir Verkeersvoorvalle

- 1 Kies vanuit die hoofkieslys  > **Verkeer**.
- 2 Kies  > **Voorvalle**.
- 3 Kies 'n item in die lys.
- 4 Indien daar meer as een voorval is, gebruik die pyltjies om bykomende voorvalle te sien.

Vind en Berg Liggings

Die kaarte wat op jou toestel gelaai is, bevat liggings soos restaurante, hotelle, motordienste en gedetailleerde straatinligting. Die Soek-kieslys help jou om jou ligging te vind deur verskeie metodes te voorsien om deur hierdie inligting te blaai, te soek en dit te berg.

Vanaf die hoofkieslys, kies **Soek**.

- Om vinnig deur alle liggings op jou toestel te soek, kies **Soek** (Vind van 'n ligging met gebruik van soekbalk, bladsy 45).
- Om 'n adres te vind, kies **Adres**.
- Om volgens kategorie na voorafgelaaië belangepunte te soek of daardeur te blaai, kies **Kategorieë** (Vind van 'n Ligging volgens Kategorie, bladsy 46).
- Om naby 'n ander stad of area te soek, kies **📍** langs die huidige soekarea (Wysig die Soekgebied, bladsy 48).
- Om jou gebergde liggings te sien en te wysig, kies **Geberg** (Berg Liggings, bladsy 52).
- Om liggings te sien wat jy onlangs uit die soekresultate gekies het, kies **Onlangse** (Besigtig Liggings wat Onlangs Gevind is, bladsy 51).
- Om na ontspanningsvoertuigparke en kampeerplekke te soek, kies **Ultimate Public Campgrounds** (Om Ultimate Campgrounds belangepunte te vind, bladsy 50).
- Om deur Tripadvisor® belangepunte en resensies te blaai en daarna te soek, kies **Tripadvisor** (Om Tripadvisor belangepunte te vind, bladsy 51).
- Om deur HISTORY® belangepunte, foto's en inligting te blaai en daarna te soek, kies **HISTORY®** (Om HISTORY belangepunte te vind, bladsy 50).
- Om nasionale parke te vind en parkkaarte te verken, kies **Nasionale Parke** (Vind nasionale parke, bladsy 50).
- Om na spesifieke geografiese koördinate te navigeer, kies **Koördinate** (Vind 'n ligging deur middel van koördinate, bladsy 49).

Vind van 'n ligging met gebruik van soekbalk

Jy kan die soekbalk gebruik om na liggings te soek deur 'n kategorie, handelsnaam, adres of stadnaam in te voer.

1 Kies **Soek**.

2 Kies **Soek** in die soekbalk.

3 Voer die hele of deel van die soekterm in.

Voorgestelde soekterms verskyn onder die soekbalk.

4 Kies 'n opsie:

- Om na 'n soort besigheid te soek, voer 'n kategoriernaam in (byvoorbeeld "rolprentteaters").
- Om na 'n besigheidsnaam te soek, voer die hele naam of 'n deel van die naam in.
- Om na 'n adres naby jou te soek, voer die huisnommer en straatnaam in.
- Om na 'n adres in 'n ander stad te soek, voer die huisnommer, straatnaam, stad en staat in.
- Om na 'n stad te soek, voer die stad en staat in.
- Om na koördinate te soek, voer breedtegraad- en lengtegraadkoördinate in.

5 Kies 'n opsie:

- Om te soek met gebruik van 'n voorgestelde soekterm, kies die term.
- Om te soek deur die teks te gebruik wat jy ingevoer het, kies **🔍**.

6 Indien nodig, kies 'n ligging.

Belangepunte

'n Belangepunt is 'n plek wat jy dalk nuttig of interessant kan vind. Belangepunte word volgens kategorie georganiseer, en kan gewilde reisbestemmings soos vulstasies, restaurante, hotelle en vermaaklikheidsplekke insluit.



Vind van 'n Ligging volgens Kategorie

- 1 Kies **Soek**.
- 2 Kies 'n kategorie of kies **Kategorieë**.
- 3 Indien nodig, kies 'n subkategorie.
- 4 Kies 'n ligging.

Navigeer na Belangepunte Binne 'n Plek

LET WEL: Hierdie kenmerk is moontlik nie in alle gebiede of vir alle produkmodelle beskikbaar nie.

Jy kan 'n roete skep na 'n belangepunt (BP) binne 'n groter plek, soos 'n winkel binne 'n winkelsentrum of 'n spesifieke terminaal binne 'n lughawe.

- 1 Kies **Soek > Soek**.
- 2 Voer die naam van die plek in en kies .
- 3 Kies die plek en kies .
- 4 Kies **Verken hierdie plek** en kies 'n kategorie soos restaurante, motorverhuring of terminale om liggings binne die plek te sien.
- 5 Kies die BP, en kies **Gaan!**.

Die toestel skep 'n roete na die parkeerterrein of plekingang naaste aan die BP. Wanneer jy by die bestemming aankom, dui 'n geruite vlag die aanbevole parkeerterrein aan. 'n Gemerkte punt dui die BP se ligging binne die plek aan.

Bekyk jou Garmin Explore belangepunte

- 1 Vanuit die hoofkieslys, kies **Explore**.
- 2 Kies 'n datatipe.
- 3 Kies 'n item om die besonderhede te sien.

Sinchronisering van Garmin Explore Rekeningdata

Voordat jy rekeningdata kan sinchroniseer, moet jy aan die Tread toepassing verbind en Garmin Explore ontsper.

Jy kan data, soos spore, met jou Garmin Explore rekening sinchroniseer. Dit kan nuttig wees om jou data op elk van jou versoenbare toestelle beskikbaar te hou. Jou toestel sinchroniseer outomaties van tyd tot tyd data met jou rekening. Jy kan data ook te eniger tyd per hand sinchroniseer.

- 1 Vanuit die hoofkieslys, kies **Explore**.
- 2 Kies  > **Sinchroniseer Explore-data**.

Liggingsoekresultate

Die liggingsoekresultate verskyn by verstek in 'n lys, met die naaste ligging bo-aan. Jy kan afwaarts rollees om meer resultate te sien.

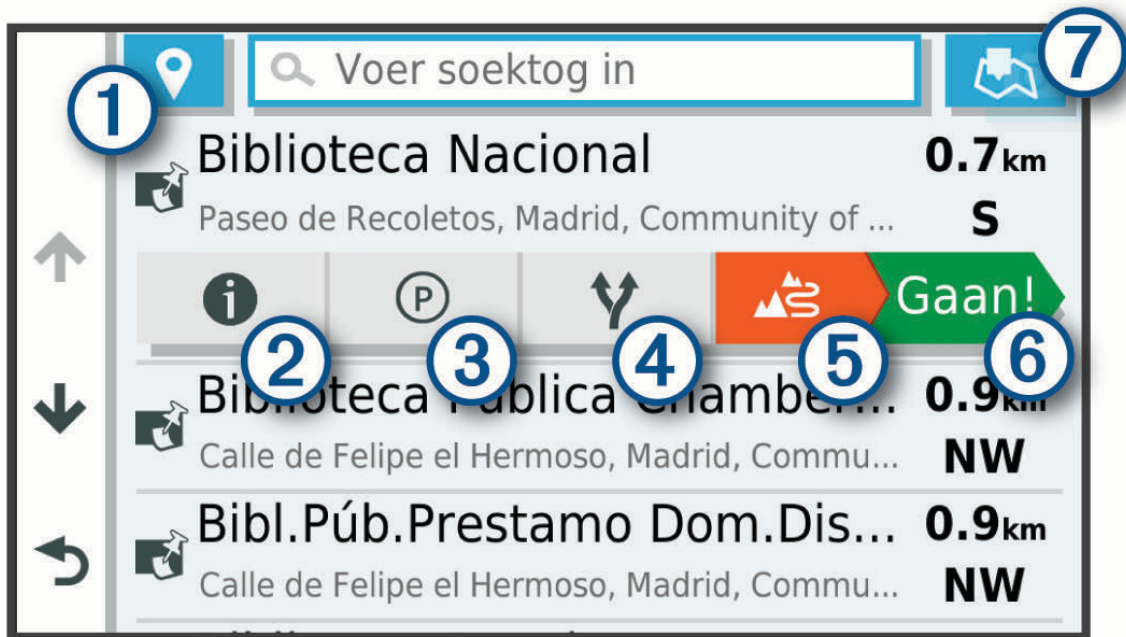

①	Kies 'n ligging om na die opsiekieslys te kyk.
② i	Kies om gedetailleerde inligting oor die gekose ligging te sien.
③ P	Kies om parkeerareas naby die ligging te vind.
④ Y	Kies om alternatiewe roetes na die ligging te sien.
⑤ ▲	Kies om navigasie met gebruik van Garmin Adventurous Routing na die ligging te begin.
⑥ Gaan!	Kies om met gebruik van die aanbevole roete na die ligging te begin navigeer.
⑦ 📍	Kies om die soekresultate op die kaart te sien.

Liggingsoekresultate op die Kaart

Jy kan die resultate van 'n liggingsoektog op die kaart bekyk in plaas van in 'n lys.

Vanaf die liggingsoekresultate, kies . Die naaste ligging verskyn in die middel van die kaart, en basiese inligting oor die gekose ligging verskyn onderaan die kaart.



①	Sleep die kaart om bykomende soekresultate te sien.
②	Bykomende soekresultate Kies om 'n ander ligging te sien.
③	Opsomming van gekose ligging. Kies om gedetailleerde inligting oor die gekose ligging te sien.
④ Gaan!	Kies om met gebruik van die aanbevole roete na die ligging te begin navigeer.
⑤ 	Kies om die soekresultate in 'n lys te sien.

Wysig die Soekgebied

Die toestel soek by verstek naby jou huidige ligging. Jy kan ook ander gebiede deursoek, bv. naby jou ligging, naby 'n ander stad of op jou aktiewe roete.

- 1 Kies **Soek**.
- 2 Kies .
- 3 Kies 'n opsie.

Vind Parkering Naby Jou Huidige Ligging

- 1 Kies **Soek > Parkering**.
- 2 Kies 'n parkeerligging.
- 3 Kies **Gaan!**.

Vind Parkering Naby 'n Gespesifiseerde Ligging

- 1 Kies **Soek**.
- 2 Soek vir 'n ligging.
- 3 Kies 'n ligging vanuit die liggingsoekresultate.
- 4 Kies .
'n Lys parkeerareas naby die gekose ligging verskyn.
- 5 Kies 'n parkeerligging.
- 6 Kies **Gaan!**.

Soeknutsmiddels

Soeknutsmiddels laat jou toe om na spesifieke soorte liggings te soek deur op skerm-aanporboodskappe te reageer.

Vind van 'n Adres

LET WEL: Die volgorde van die stappe kan verskil na gelang van die kaartdata wat op jou toestel gelaai is.

- 1 Kies **Soek**.
- 2 Indien nodig, kies  om naby aan 'n ander stad of area te soek.
- 3 Kies **Adres**.
- 4 Volg die instruksies op die skerm om adresinligting in te voer.
- 5 Kies die adres.

Vind 'n Kruising

Jy kan vir 'n kruising of aansluiting tussen twee strate, hoofweë of ander paaie soek.

- 1 Kies **Soek > Kruisings**.
- 2 Volg die instruksies op die skerm om straatinligting in te voer.
- 3 Kies die kruising.

Vind 'n ligging deur middel van koördinate



Jy kan 'n ligging vind met behulp van breedte- en lengte-koördinate.

- 1 Kies **Soek > Koördinate**.
- 2 Indien nodig, kies , en verander die koördinaatformaat of datumlyn.
- 3 Kies **Koördinate**.
- 4 Voer die breedte- en lengte-koördinate in en kies **Gedoen**.
- 5 Kies 'n opsie:
 - Om die koördinate as 'n ligging te berg, kies **Berg**.
 - Om 'n roete na die koördinate te begin, kies **Gaan!**.

Vind Vulstasies en Pryse

Voordat jy hierdie kenmerk kan gebruik, moet jou toestel aan 'n ondersteunde foon gekoppel word wat die Tread toepassing (*Paar jou Foon en Kopstuk, bladsy 33*).

Jy kan nabygeleë vulstasies vind en brandstofpryse vergelyk.

- 1 Kies  > **Brandstofpryse**.
- 2 Indien nodig, kies  > **Brandstoftipe**, kies 'n brandstofsoort en kies **Berg**.
- 3 Kies 'n vulstasie.

Om HISTORY belangepunte te vind

LET WEL: Hierdie kenmerk is nie op alle produkmodelle of vir alle kaartstreke beskikbaar nie.

KENNISGEWING

Jy is verantwoordelik om enige toepaslike reëls, wette of regulasies te verstaan en na te kom wat met kamplekke en belangepunte te doen het.

Jou toestel sluit HISTORY belangepunte in, wat jou toelaat om historiese belangrike liggings en trekpleisters te vind en meer daaroor te leer, soos historiese geboue, monumente, museums en noemenswaardige liggings van historiese gebeure.

- 1 Kies **Soek** > **HISTORY®**.
- 2 Kies 'n kategorie.
- 3 Kies 'n ligging.
- 4 Kies  om 'n foto en 'n kort opsomming van die ligging se geskiedenis te sien.

Vind nasionale parke

Toestelmodelle wat kaarte vir Noord-Amerika of die Verenigde State insluit, sluit ook gedetailleerde inligting vir nasionale parke in die Verenigde State in. Jy kan na 'n nasionale park of 'n ligging in 'n nasionale park navigeer.

KENNISGEWING

Jy is verantwoordelik om enige toepaslike reëls, wette of regulasies wat met nasionale parke geassosieer word, te verstaan en daaraan te voldoen.

- 1 Kies **Soek** > **Nasionale Parke**.
'n Lys nasionale parke verskyn, met die naaste park aan die bokant.
- 2 Kies **Soek** en voer die hele parknaam of 'n gedeelte daarvan in om die resultate te verfyn (opsioneel).
- 3 Kies 'n nasionale park.
'n Lys kategorieë vir liggings van kenmerke en geriewe binne die park, verskyn onder die park se naam.
- 4 Kies 'n opsie:
 - Om na die park te begin navigeer, kies **Gaan!**.
 - Om nog parkinligting te sien of om die park se kenmerke en geriewe te verken, kies .
 - Om vinnig 'n ligging binne die park te vind, kies 'n kategorie uit die lys onder die park se naam, en kies 'n ligging.

Om Ultimate Campgrounds belangepunte te vind

LET WEL: Hierdie kenmerk is nie in alle gebiede beskikbaar nie.

KENNISGEWING

Jy is verantwoordelik om enige toepaslike reëls, wette of regulasies te verstaan en na te kom wat met kamplekke en belangepunte te doen het.

Jou toestel sluit Ultimate Campgrounds belangepunte in, wat jou in staat stel om openbare kampterreine naby jou ligging op te spoor.

- 1 Kies **Soek** > **Ultimate Public Campgrounds**.
- 2 Indien nodig, kies **Soekfilters**, kies een of meer soekfilters en kies **Soek**.
- 3 Kies 'n ligging.

Om iOverlander™ belangepunte te vind

KENNISGEWING

Jy is verantwoordelik om enige toepaslike reëls, wette of regulasies te verstaan en na te kom wat met kamplekke en belangepunte te doen het.

Jou toestel sluit iOverlander belangepunte in wat jou in staat stel om belangepunte op te spoor wat nuttig is vir oorlandreis, bv. kamplekke, hersteldienste en verblyf.

- 1 Kies **Soek > iOverlander**.
- 2 Kies 'n kategorie.
- 3 Kies 'n ligging.

Vind van Krag sport-belangepunte

KENNISGEWING

Jy is verantwoordelik om enige toepaslike reëls, wette of regulasies te verstaan en na te kom wat met belangepunte te doen het.

Jou toestel sluit krag sport-belangepunte in, wat jou toelaat om belangepunte te vind wat handig is vir krag sport, soos voertuighandelaars en -winkels.

- 1 Kies **Soek > Veldryliggings**.
- 2 Kies 'n ligging.

Tripadvisor

KENNISGEWING

Garmin is nie verantwoordelik vir die akkuraatheid of tydigheid van die Tripadvisor inligting nie.

Jy is verantwoordelik om enige toepaslike reëls, wette of regulasies te verstaan en na te kom wat met belangepunte te doen het.

Jou toestel sluit Tripadvisor reisigergraderings in. Tripadvisor graderings verskyn outomaties in die soekresultatels vir restaurante, hotelle en attraksies. Jy kan ook vir nabygeleë belangepunte van Tripadvisor soek, en volgens afstand of gewildheid sorteer.

Om Tripadvisor belangepunte te vind

- 1 Kies **Soek > Tripadvisor**.
- 2 Kies 'n kategorie.
'n Lys nabygeleë Tripadvisor belangepunte vir die kategorie verskyn.
- 3 Kies **Sorteer resultate** om soekresultate volgens afstand of gewildheid te sorteer (opsioneel).

Besigtig Ligging wat Onlangs Gevind is

Jou toestel berg 'n geskiedenis van die laaste 50 ligginge wat jy gevind het.

Kies **Soek > Onlangse**.

Wis van Lys Ligginge wat Onlangs Gevind is

Kies **Soek > Onlangse >  > Wis > Ja**.

Sien die Huidige Ligginginligting

Jy kan die Waar Is Ek?-blad gebruik om inligting oor jou huidige ligging te sien. Hierdie is 'n nuttige eienskap as jy noodpersoneel moet inlig waar jy jou bevind.

Kies die voertuig vanaf die kaart.

Vind Nooddienste en Brandstof

Jy kan die Waar Is Ek?-bladsy gebruik om die naaste hospitale, polisiestasies en vulstasies te vind.

- 1 Kies die voertuig vanaf die kaart.
- 2 Kies **Hospitale, Polisiestasies, Brandstof** of **Padbystand**.
LET WEL: Sommige dienskateregories is nie in alle areas beskikbaar nie.
'n Lys liggings vir die gekose diens verskyn, met die naaste liggings bo aan.
- 3 Kies 'n ligging.
- 4 Kies 'n opsie:
 - Om na die ligging te navigeer, kies **Gaan!**
 - Om die foonnommer en ander liggingbesonderhede te besigtig, kies **i**.

Kry Aanwysings na jou Huidige Ligging

Indien jy 'n ander persoon moet inlig oor hoe om by jou huidige ligging te kom, kan jou toestel 'n aanwysingslys gee.

- 1 Kies die voertuig vanaf die kaart.
- 2 Kies **☰** > **Aanwysings na My**.
- 3 Kies 'n beginligging.
- 4 Kies **Kies**.

Byvoeging van 'n Kortpad

Jy kan kortpaaie by die Waarheen?-kieslys voeg. 'n Kortpad kan na 'n ligging, 'n kategorie of 'n soeknutsmiddel wys.

Die Waarheen?-kieslys kan tot 36 kortpadikone bevat.

- 1 Kies **Soek** > **Voeg Kortpad by**.
- 2 Kies 'n item.

Verwydering van 'n Kortpad

- 1 Kies **Soek** > **☰** > **Verwyder Kortpad(paaie)**.
- 2 Kies 'n kortpad om te verwyder.
- 3 Kies weer die kortpad om te bevestig.
- 4 Kies **Gedoen**.

Berg Liggings

Berg 'n Ligging

- 1 Soek na 'n ligging (*Vind van 'n Ligging volgens Kategorie, bladsy 46*).
- 2 Kies vanuit die soekresultate 'n ligging.
- 3 Kies **i** > **Berg**.
- 4 Voer 'n naam in en kies **Gedoen**.

Berg Jou Huidige Ligging

- 1 Kies die voertuigikoon vanaf die kaart.
- 2 Kies **Berg**.
- 3 Voer 'n naam in en kies **Gedoen**.
- 4 Kies **Goed**.

Wysiging van 'n Gebergde Ligging

- 1 Kies **Soek > Geberg**.
- 2 Indien nodig, kies 'n kategorie.
- 3 Kies 'n ligging.
- 4 Kies **i**.
- 5 Kies **☰** > **Wysig**.
- 6 Kies 'n opsie:
 - Kies **Naam**.
 - Kies **Telefoonnommer**.
 - Kies **Kategorieë** om kategorieë aan die gebergde ligging toe te ken.
 - Kies **Kaartsimbool** om die simbool te verander wat gebruik word om die gebergde ligging op 'n kaart te merk.
- 7 Wysig die inligting.
- 8 Kies **Gedoen**.

Toeken van Kategorieë aan 'n Gebergde Ligging

Jy kan selfgekoose kategorieë byvoeg om jou gebergde liggings te organiseer.

LET WEL: Kategorieë verskyn in die gebergde liggingskieslys nadat jy ten minste 12 liggings geberg het.

- 1 Kies **Soek > Geberg**.
- 2 Kies 'n ligging.
- 3 Kies **i**.
- 4 Kies **☰** > **Wysig > Kategorieë**.
- 5 Voer een of meer kategorieë in, geskei deur kommas.
- 6 Indien nodig, kies 'n voorgestelde kategorie.
- 7 Kies **Gedoen**.

Skrap van 'n Gebergde Ligging

LET WEL: Geskrapte liggings kan nie herwin word nie.

- 1 Kies **Soek > Geberg**.
- 2 Kies **☰** > **Skrap gebergde plekke**.
- 3 Kies die blokkie langs die gebergde liggings om te skrap, en kies **Skrap**.

Ryerbewustheidskenmerke en -waarskuwings

⚠ WEES VERSIGTIG

Die ryerwaarskuwings en spoedgrenskenmerke is slegs ter inligting en vervang nie jou verantwoordelikheid om alle gegewe spoedgrenstekens na te kom en om te alle tye veilige bestuursoordeel te gebruik nie. Garmin is nie verantwoordelik vir enige verkeersboetes of dagvaardings wat jy ontvang vir versuim om alle toepaslike verkeerswette en -tekens na te kom nie.

Jou toestel bied kenmerke wat kan help om veiliger ry aan te moedig, selfs wanneer jy in 'n bekende area ry. Die toestel speel 'n hoorbare klank of boodskap en vertoon inligting vir elke waarskuwing. Jy kan die hoorbare toon of boodskap vir elke soort waarskuwing ontsper of versper. Nie alle waarskuwings is in alle gebiede beskikbaar nie.

Skoolterrein of nabygeleë skool: Die toestel speel 'n klank en vertoon die afstand na en spoedgrens (indien beskikbaar) vir 'n naderende skool of skoolterrein.

Spoedgrensvermindering: Die toestel speel 'n klank en vertoon die naderende verminderde spoedgrens sodat jy voorbereid kan wees om jou spoed te verminder.

Waarskuwing vir spoedgrensoorskryding: Die toestel speel 'n klank en vertoon 'n rooi rand om die spoedgrensikon wanneer jy die gegewe spoedgrens vir die huidige pad oorskry.

Spooroorgang: Die toestel speel 'n klank en vertoon die afstand na 'n naderende spooroorgang.

Diereoorgang: Die toestel speel 'n klank en vertoon die afstand na 'n naderende diereoorgang.

Draai: Die toestel speel 'n klank en vertoon die afstand na 'n draai in die pad.

Stadiger verkeer: Die toestel speel 'n klank en vertoon die afstand na stadiger verkeer wanneer jy teen 'n hoër spoed stadiger verkeer nader. Jou toestel moet verkeersinligting ontvang om hierdie kenmerk te kan gebruik.

Ontspers of Versper van Ryerwaarskuwings

Jy kan individuele hoorbare ryerwaarskuwings afskakel. Visuele waarskuwings verskyn selfs wanneer die hoorbare waarskuwing gedeaktiveer is.

- 1 Kies  > **Bestuurderhulp** > **Ryerwaarskuwings**.
- 2 Kies of ontkies die merkblokkie langs elke waarskuwing.

Rooilig- en spoedkamas

KENNISGEWING

Garmin is nie verantwoordelik vir die akkuraatheid of gevolge van die gebruik van 'n rooilig- of spoedkameradatabasis nie.

LET WEL: Hierdie kenmerk is nie vir alle streke of produkmodelle beskikbaar nie.

Inligting oor rooilig- en spoedkameliggings is in sommige areas vir sommige produkmodelle beskikbaar. Die toestel waarsku jou wanneer jy 'n gerapporteerde spoed- of rooiligkamera nader.

- Jou toestel kan in sommige gebiede regstreekse rooilig- en spoedkamera-data ontvang terwyl dit aan 'n slimfoon gekoppel is wat die Tread toepassing oop het.
- Jy kan die Garmin Express™-sagteware gebruik (garmin.com/express) om die kameradatabasis wat op jou toestel geberg is, by te werk. Jy behoort jou toestel gereeld by te werk om die jongste kamera-inligting te ontvang.

Naspoor van Brandstof

Jy kan jou toestel stel om jou brandstofverbruik te skat, jou te waarsku wanneer jy die maksimum beraamde brandstofafstand bereik, en om brandstofpunte op grond van jou beraamde brandstofreikafstand voor te stel. Wanneer nasporing van brandstof ontsper is, dui  die huidige brandstofstatus aan.

Wit: Nasporing van brandstof is afgeskakel of die toestel is nie aan die montering gekoppel nie.

Groen: Die beraamde brandstofreikafstand is bo die brandstof tenk se waarskuingsvlak.

Geel: Die beraamde brandstofreikafstand is onder die brandstof tenk se waarskuingsvlak.

Rooi: Die beraamde afstand wat vir die tenk oorbly, is 0.

Ontspers tans Nasporing van Brandstof

Voordat jy die nasporing van brandstof kan ontsper, moet die toestel in ATV-, syspan-, sneemobiel- of motorfietsmodus wees en in die monterestuk geplaas wees.

Wanneer jy nasporing van brandstof ontsper, sal 'n brandstofmeter op die ritrekenaar verskyn (*Besigtig die ritinligtingblad, bladsy 20*).

- 1 Vul jou brandstof tenk.
- 2 Kies  > **Brandstofinstellings** > **Nagaan van Brandstof**.
- 3 Kies **Afstand per Tenk**.
- 4 Voer die afstand in wat die voertuig op 'n tenk brandstof reis en kies **Gedoen**.

Stel 'n Lae Brandstof-waarskuwing

Jy kan die toestel stel sodat dit jou waarsku wanneer die tenk min brandstof bevat.

LET WEL: Die toestel moet aan die montering verbind wees om lae brandstof-waarskuwings te gee.

- 1 Ontspers naspoor van brandstof (*Ontspers tans Nasporing van Brandstof, bladsy 55*).
- 2 Kies **Oorblywende Brandstofwaarskuwing**.
- 3 Voer 'n afstand in en kies **Gedoen**.

Wanneer jy slegs genoeg brandstof oor het om die ingevoerde afstand af te lê, sal 'n lae brandstof-waarskuwing op die kaartblad verskyn.

Herstel van die Brandstof tenkafstand

Wanneer jy jou brandstof tenk hervul, moet jy die brandstof tenkafstand herstel sodat jy jou oorblywende brandstof beter kan nagaan.

Kies  > **Brandstofinstellings** > **Herstel Brandstof tenk**.

Besigtig Kennisgewings vir die Valhelmwet

Terwyl jy 'n motorfietsvoertuigprofiel gebruik, kan kennisgewings oor wetgewing oor valhelms en oogbeskerming dalk op jou Tread toestel verskyn. Kennisgewings verskyn die eerste maal dat jou toestel met satelliete verbind en wanneer jou toestel 'n ligging met reëls vir motorfietsveiligheid nader.

KENNISGEWING

Garmin beveel aan dat alle ryers vir veiligheid valhelms dra. Valhelmwetkennisgewings is slegs vir verwysing, is onderhewig aan verandering en word nie bedoel om as regsadvies beskou te word nie. Valhelmwetkennisgewings is slegs in die VSA en Kanada beskikbaar.

Kies die kennisgewing om meer besonderhede te sien.

Soek na Valhelmwette

Jy kan volgens staat of provinsie na valhelmwette soek.

- 1 Kies  > **Valhelmgids**.
- 2 Kies 'n staat of provinsie.

Instellings

Kaart- en Voertuiginstellings

Kies  > **Kaartskerm**.

Icoon vir kaartvoertuig: Stel die voertuigikoon wat jou posisie op die kaart verteenwoordig.

Rykaartaansig: Stel die perspektief op die kaart.

Kaartdetail: Stel die vlak van detail op die kaart. Meer detail kan veroorsaak dat die kaart stadiger geteken word.

Kaarttema: Verander die kleur van die kaartdata.

Kaartlae: Stel die data wat op die kaartblad verskyn (*Verpersoonliking van die Kaartlae*, bladsy 21).

Outozoem: Kies outomaties die zoemvlak vir optimale gebruik van jou kaart. Wanneer dit versper is, moet jy per hand in- of uitzoem.

Bevestiging om vlg. stop oor te slaan: Stel 'n bevestigingsboodskap om te verskyn wanneer jy 'n ligging op jou roete oorslaan.

myKaarte: Stel watter geïnstalleerde kaarte die toestel gebruik.

Ontspers kaarte

Jy kan kaartprodukte ontsper wat op jou toestel geïnstalleer is.

WENK: Om bykomende kaartprodukte te koop, besoek <http://buy.garmin.com>.

1 Kies  > **Kaartskerm** > **myKaarte**.

2 Kies 'n kaart.

Navigasie-instellings

Kies  > **Navigasie**.

Berekeningsmodus: Stel die roeteberekeningsmetode.

Van-roete-af-herberekening: Stel herberekeningsvoorkeure wanneer daar weg van 'n aktiewe roete genavigeer word.

Vermydings: Stel padkenmerke om op 'n roete te vermy.

Selfgekose Vermydings: Stel jou in staat om spesifieke paaie of gebiede te vermy.

Tolpaaie: Stel voorkeure om tolpaaie te vermy.

Tolgeld en Fooie: Stel voorkeure om tolpaaie en tolplakkers te vermy.

LET WEL: Hierdie kenmerk is nie in alle gebiede beskikbaar nie.

Omgewingsones: Stel die vermydingsvoorkeure vir gebiede met omgewings- of uitlaatbeperkings wat op jou voertuig van toepassing kan wees.

Bepaalde Modus: Versper alle funksies wat beduidende operateursaandag benodig.

GPS-nabootser: Stop die toestel om 'n GPS-sein te ontvang en bespaar batterykrag.

Berekeningsmodusinstellings

Kies  > **Navigasie** > **Berekeningsmodus**.

Die roeteberekening is gebaseer op padspoed en voertuigversnellingsdata vir 'n gegewe roete.

Vinniger tyd: Bereken roetes wat vinniger is om te bestuur, maar langer in afstand kan wees.

Korter Afstand: Bereken roetes wat korter in afstand is, maar langer kan neem om te bestuur.

Reguit lyn: Bereken 'n direkte lyn vanaf jou ligging na jou bestemming.

Stel 'n Nagebootste Ligging in

Indien jy binnenshuis is of nie satellietseine ontvang nie, kan jy die GPS-nabootser gebruik om roetes vanaf 'n nagebootste ligging te beplan.

- 1 Kies  > **Navigasie** > **GPS-nabootser**.
- 2 Kies vanaf die hoofkieslys, **Besigtig Kaart**.
- 3 Tik die kaart twee keer om 'n area te kies.
Die adres van die ligging verskyn aan die onderkant van die skerm.
- 4 Kies die liggingbeskrywing.
- 5 Kies **Stel Ligging**.

Bluetooth Instellings

Kies  > **Koordlose netwerke**.

Bluetooth: Ontspers Bluetooth koordlose tegnologie.

Soek na toestelle: Soek na nabygeleë Bluetooth toestelle.

Vriendelike Naam: Laat jou toe om 'n vriendelike naam in te voer wat jou toestel op ander toestelle met Bluetooth koordlose tegnologie identifiseer.

Wi-Fi Instellings

Die koordlose netwerkinstellings laat jou toe om Wi-Fi netwerke te bestuur.

Kies  > **Koordlose netwerke**.

Wi-Fi: Ontspers die Wi-Fi radio.

Gebergde netwerke: Stel jou in staat om gebergde netwerke te wysig of te verwyder.

Soek na netwerke: Soek na nabygeleë Wi-Fi netwerke (*Verbind aan 'n Netwerk van Wi-Fi*, bladsy 60).

Bestuurderbystandinstellings

Kies  > **Bestuurderhulp**.

Ryerwaarskuwings: Laat jou toe om waarskuwings vir opkomende sones of padtoestande te ontsper of versper (*Ryerbewustheidskenmerke en -waarskuwings*, bladsy 54).

Spoedgrenswaarsk.: Waarsku jou wanneer jy die spoedgrens oorskry.

Verlaagde spoedlimiet: Waarsku jou wanneer die spoedgrens daal.

Roetevoorskou: Wys 'n voorskou van die hoofpaaie op jou roete wanneer jy begin navigeer.

Nabyheid-waarskuwings: Waarsku jou wanneer jy spoedkameras of rooiligkameras nader.

Vertooninstellings

Kies  > **Vertoon**.

Oriëntasie: Stel jou in staat om die skerm na portret (vertikaal) of landskap (horisontaal) te stel.

LET WEL: Hierdie kenmerk is nie op alle produkmodelle beskikbaar nie.

Kleurmodus: Stel jou in staat om dag- of nagkleurmodus te stel. Indien jy die Outo-opsie kies, skakel die toestel outomaties oor na dag- of nagkleure volgens die tyd van die dag.

Helderheid: Stel jou in staat om die skermhelderheid te verstel.

Vertoon-afsnityd: Stel jou in staat om die hoeveelheid ongebruikte tyd te stel voordat jou toestel na slaapmodus oorskakel terwyl batterykrag gebruik word.

Skermskoot: Laat jou toe om 'n foto van die toestelskerm te neem. Skermskote word in die Screenshot-lêergids van die toestelberging geberg.

Verkeersinstellings

Vanuit die hoofkieslys, kies  > **Verkeer**.

Verkeer: Ontspers verkeer.

Huidige Verskaffer: Stel die verskeersverskaffer in om vir verkeersdata te gebruik. Die Outo-opsie kies die beste beskikbare verkeersdata outomaties.

Intekeninge: Lys die huidige verkeersintekeninge.

Optimaliseer Roete: Ontspers die toestel om geoptimaliseerde alternatiewe roetes outomaties of op versoek te gebruik (*Vermy Verkeersvertraging op Jou Roete, bladsy 40*).

Verkeerswaarskuwings: Stel die erns van verkeersvertraging waarvoor die toestel 'n verkeerswaarskuwing vertoon.

Eenhede en tydinstellings

Om die eenhede en tydinstellingsblad oop te maak, kies vanuit die hoofkieslys  > **Eenhede & Tyd**.

Huidige Tyd: Stel die toesteltyd.

Tydformaat: Laat jou toe om 'n 12-uur, 24-uur, of UTC-vertoontyd te kies.

Eenhede: Stel die maateenheid wat vir afstande gebruik word.

Posisieformaat: Stel die koördinaatformaat en datum wat vir geografiese koördinate gebruik word.

Instel van die Tyd

1 Kies die tyd vanuit die hoofkieslys.

2 Kies 'n opsie:

- Om die tyd outomaties te stel met gebruik van GPS-inligting, kies **Outomaties**.
- Om die tyd met die hand te stel, sleep die nommers op of af.

Taal- en Toetsbordinstellings

Om die Taal en Toetsbord-instellings vanaf die hoofkieslys oop te maak, kies  > **Taal & Toetsbord**.

Stemtaal: Stel die taal vir stemporbodskappe.

Tekstaal: Stel al die skermteks na die gekose taal.

LET WEL: Verandering van die tekstaal verander nie die taal van gebruiker-ingevoerde data of kaartdata, soos straatname nie.

Toetsbordtaal: Ontspers toetsbordtale.

Toestel- en Privaatheidsinstellings

Kies  > **Toestel**.

Aangaande: Vertoon die sagteware se weergawenommer, die eenheid se ID-nummer, en inligting oor verskeie ander sagteware-kenmerke.

Regulatories: Vertoon regulatoriese merke en inligting.

EGLO's: Vertoon die eindgebruikerlisensie-ooreenkomste.

LET WEL: Jy benodig hierdie inligting wanneer jy die stelselsagteware bywerk of bykomende kaartdata koop.

Sagtewarelisensie: Vertoon sagtewarelisensiering-inligting.



Toesteldatarapportering: Deel anonieme data om die toestel te verbeter.

Reisgeskiedenis: Laat die toestel toe om 'n rekord te berg van die plekke waarheen jy gaan. Dit laat jou toe om die reisloglêer te sien, die Reisgeskiedenis-kenmerk te gebruik en om myTrends™ voorgestelde roetes te gebruik.

Stel terug: Laat jou toe om jou reisgeskiedenis uit te vee, instellings terug te stel of alle gebruikersdata uit te vee.

Herstel van Instellings

Jy kan 'n kategorie van instellings of alle instellings na die fabrieksverstekwaardes herstel.

- 1 Kies .
- 2 Indien nodig, kies 'n instellingskategorie.
- 3 Kies  > **Herstel**.

Toestelinligting

Besigtig regulatoriese en nakomingsinligting vir e-etiket

- 1 Vee vanuit die instellingskieslys na die onderkant van die kieslys.
- 2 Kies **Toestel** > **Regulatories**.

Tread Spesifikasies

Waterweerstand	IEC 60529 IPX7 ¹
Bedryfstemperatuurbestek	Van -20 ° tot 55 °C (van -4 ° tot 131 °F)
Laaitemperatuurbestek	Van 0 ° tot 45 °C (van 32 ° tot 113 °F)
Kragtoevoer (voertuigkragkabel, motorfiets of eksterne krag)	Van 12 tot 24 Vdc
Batterysoort	Litiumioonbattery
Batteryspanningsbestek	Van 3,5 tot 4,1 V
Koordlose frekwensies/protokolle	2,4 GHz @ 18 dBm maksimum

Groepripsesifikasies

Waterweerstand	IEC 60529 IPX7 ¹
Bedryfstemperatuurbestek	Van -20 ° tot 55 °C (van -4 ° tot 131 °F)
Koordlose frekwensies (Verenigde State)	Van 151,82 tot 154,6 MHz @ 31,7 dBm
Koordlose frekwensies (EMEA)	Van 169,4125 tot 169,4625 MHz @ 29,5 dBm
Koordlose frekwensies (Nieu-Seeland)	Van 160,175 tot 160,5750 MHz @ 22 dBm
Koordlose frekwensies (Australië)	Van 151,15 tot 152,15 MHz @ 17,3 dBm

Laai van die Toestel

LET WEL: Hierdie Klas III-produk sal krag deur 'n LPS-kragbron ontvang.

Jy kan die battery in die toestel op enige van die volgende maniere laai.

- Verbind die toestel aan 'n opsionele krag aansluitprop-bybehoorsel, soos 'n muur-krag aansluitprop.
Jy kan 'n goedgekeurde Garmin AC-DC-aansluitprop, wat vir tuis- of kantoorgebruik geskik is, koop by 'n Garmin handelaar of www.garmin.com. Die toestel kan dalk stadig laai wanneer dit aan 'n derdeparty-aansluitprop gekoppel is.

¹ Die toestel weerstaan toevallige blootstelling aan water van tot 1 m vir tot 30 min. Vir meer inligting, besoek www.garmin.com/waterrating.

Toestelonderhoud

Garmin steunsentrum

Gaan na support.garmin.com vir hulp en inligting, soos produkhandleidings, gereelde vrae, video's en kliëntsteundienste.

Kaart- en Sagtewarebywerkings

Vir die beste navigasie-ervaring moet jy die kaarte en sagteware op jou toestel bygewerk hou.

Kaartbywerkings verskaf die nuutste beskikbare veranderings aan paaie en liggings in die kaarte wat deur jou toestel gebruik word. Deur jou kaarte bygewerk te hou, help jou toestel om liggings te vind wat onlangs bygevoeg is en om meer akkurate roetes te bepaal. Kaartbywerkings is groot en kan etlike ure neem om te voltooi.

Sagtewarebywerkings verskaf veranderings en verbeterings aan die toestelkenmerke en -werking. Sagtewarebywerkings is klein en neem 'n paar minute om te voltooi.

Jy kan jou toestel deur middel van twee metodes bywerk.

- Jy kan die toestel aan 'n netwerk van Wi-Fi verbind om dit direk op die toestel by te werk (aanbeveel). Hierdie opsie stel jou in staat om jou toestel gerieflik by te werk sonder om dit aan 'n rekenaar te koppel.
- Jy kan die toestel aan 'n rekenaar koppel en dit bywerk deur die Garmin Express toepassing te gebruik (garmin.com/express).

Verbind aan 'n Netwerk van Wi-Fi

Die eerste maal wat jy die toestel aanskakel, por dit jou om aan 'n netwerk van Wi-Fi te verbind en jou toestel te registreer. Jy kan ook aan 'n netwerk van Wi-Fi verbind deur die instellingskieslys te gebruik.

- 1 Kies  > **Koordlose netwerke**.
- 2 Indien nodig, kies **Wi-Fi** om Wi-Fi tegnologie te ontsper.
- 3 Kies **Soek na netwerke**.
Die toestel vertoon 'n lys nabygeleë netwerke van Wi-Fi.
- 4 Kies 'n netwerk.
- 5 Indien nodig, voer die wagwoord vir die netwerk in, en kies **Gedoen**.

Die toestel verbind aan die netwerk, en die netwerk word by die lys gebergde netwerke gevoeg. Die toestel herverbind outomaties met hierdie netwerk wanneer dit binne bereik is.



Bywerking van kaarte en sagteware met behulp van 'n Wi-Fi netwerk

KENNISGEWING

Kaart- en sagtewarebywerkings kan moontlik vereis dat die toestel groot lêers aflaai. Gewone datalimiete of -heffings van jou internetdiensverskaffer is van toepassing. Kontak jou internetdiensverskaffer vir verdere inligting oor datalimiete of -heffings.

Jy kan die kaarte en sagteware bywerk deur jou toestel aan 'n netwerk van Wi-Fi te verbind wat toegang tot die internet verskaf. Dit stel jou in staat om jou toestel bygewerk te hou sonder om dit aan 'n rekenaar te koppel.

1 Verbind die toestel aan 'n Wi-Fi netwerk (*Verbind aan 'n Netwerk van Wi-Fi*, bladsy 60).

Terwyl dit aan 'n Wi-Fi netwerk verbind is, kontroleer die toestel vir beskikbare bywerkings. Wanneer 'n bywerking beskikbaar is, sal  op die -ikoon in die hoofkieslys verskyn.

2 Kies  > **Bywerkings**.

Die toestel kontroleer vir beskikbare bywerkings. Wanneer 'n bywerking beskikbaar is, verskyn **Bywerking beskikbaar** onder Kaart of Sagteware.

3 Kies 'n opsie:

- Om alle beskikbare bywerkings te installeer, kies **Installeer alles**.
- Om net kaartbywerkings te installeer, kies **Kaart > Installeer alles**.
- Om net sagtewarebywerkings te installeer, kies **Sagteware > Installeer alles**.

4 Lees die lisensie-ooreenkomste, en kies **Aanvaar Almal** om die ooreenkomste te aanvaar.

LET WEL: Indien jy nie met die lisensiebepalings saamstem nie, kan jy Verwerp kies. Dit stop die bywerkingproses. Jy kan nie bywerkings installeer totdat jy nie die lisensie-ooreenkomste aanvaar het nie.

5 Gebruik die ingeslote USB-kabel, koppel die toestel aan eksterne krag, en kies **Gaan voort** (*Laai van die Toestel*, bladsy 59).

Vir die beste resultate word 'n USB-muurlaaier wat minstens 1 A-krag verskaf, aanbeveel. Baie USB-kragaansluitproppe vir slimfone, tablette of draagbare mediatoestelle is moontlik versoenbaar.

6 Hou die toestel aan eksterne krag gekoppel en binne bereik van Wi-Fi se netwerk totdat die bywerkingsproses voltooi is.

WENK: Indien 'n kaartbywerking onderbreek of gekanselleer word voordat dit voltooi is, kan jou toestel moontlik kaartdata ontbreek. Om ontbrekende kaartdata te herstel, moet jy die kaarte weer bywerk deur óf Wi-Fi óf Garmin Express te gebruik.

Produkbywerkings

Op jou rekenaar, installeer Garmin Express (www.garmin.com/express).

Dit verskaf maklike toegang tot hierdie dienste vir Garmin toestelle:

- Sagtewarebywerkings
- Kaartbywerkings
- Produkregistrasie

Bywerking van Kaarte en Sagteware met Garmin Express

Jy kan die Garmin Express toepassing gebruik om die jongste kaart- en sagtewarebywerkings vir jou toestel af te laai en te installeer.

- 1 Indien jy nie die Garmin Express toepassing geïnstalleer het op jou rekenaar nie, gaan na garmin.com/express en volg die instruksies op die skerm om dit te installeer.
- 2 Maak die  Garmin Express toepassing oop.
- 3 Koppel jou toestel aan jou rekenaar deur 'n mini-USB-kabel te gebruik.
Die klein kant van die kabel verbind aan die mini-USB-poort  op jou Tread-toestel, en die groot kant verbind aan 'n beskikbare USB-poort op jou rekenaar.

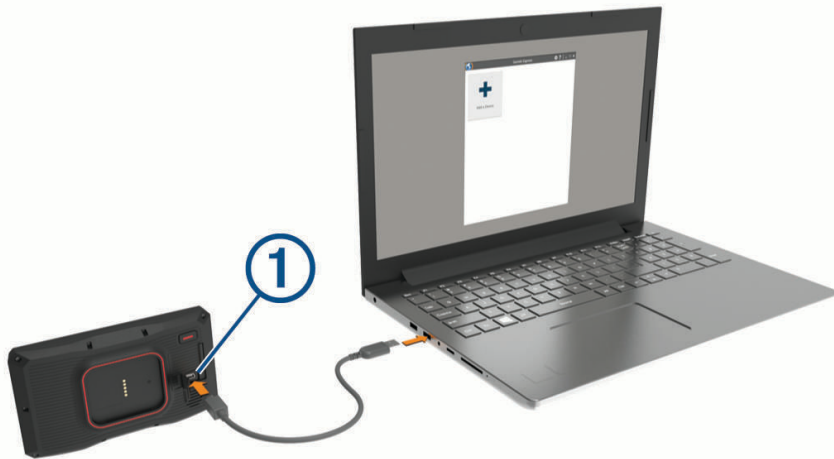

- 4 Wanneer jou Tread-toestel jou por om lêeroordragmodus in te gaan, kies **Ja**.
- 5 In die Garmin Express toepassing, klik **Voeg 'n Toestel by**.
Die Garmin Express toepassing soek na jou toestel en vertoon die toestelnaam en reeksnommer.
- 6 Klik **Voeg Toestel by** en volg die instruksies op die skerm om jou toestel by die Garmin Express toepassing te voeg.
Wanneer die opstelling voltooi is, vertoon die Garmin Express toepassing die bywerkings wat vir jou toestel beskikbaar is.

Updates Available Install All

Last Checked: Just Now 

Estimated Install Time: 1 hour and 18 minutes

[View Details](#)

7 Kies 'n opsie:

- Om alle beskikbare bywerkings te installeer, klik **Installeer alles**.
- Om 'n spesifieke bywerking te installeer, klik **Sien besonderhede** en klik **Installeer** langs die bywerking wat jy soek.

Die Garmin Express toepassing laai die bywerkings af en installeer dit op jou toestel. Kaartbywerkings is baie groot, en hierdie proses kan 'n lang tyd op stadiger internetverbindinge neem.

LET WEL: Indien 'n kaartbywerking te groot vir die toestel se interne geheue is, kan die sagteware jou moontlik por om 'n microSD kaart in jou toestel te installeer om geheue by te voeg (*Installasie van 'n Geheuekaart vir Kaarte en Data, bladsy 73*).

8 Volg die instruksies op die skerm tydens die bywerkingsproses om bywerkings klaar te installeer.

Die Garmin Express toepassing kan jou byvoorbeeld tydens die bywerkingsproses versoek om jou toestel te ontkoppel en weer te koppel.

Toestelsorg

KENNISGEWING

Moenie jou toestel laat val nie.

Moenie die toestel berg waar dit vir lank aan uiterste temperature blootgestel kan word nie, aangesien dit permanente skade kan veroorsaak.

Moet nooit 'n harde of skerp voorwerp gebruik om op die aanraakskerm te werk nie, aangesien dit skade kan veroorsaak.

Skoonmaak van die Buitenste Omhulsel

KENNISGEWING

Vermyn chemiese skoonmaakmiddels en oplossings wat plastiese komponente kan beskadig.

- 1 Maak die buitenste omhulsel van die toestel (nie die aanraakskerm nie) skoon met gebruik van 'n lap wat klam is van 'n sagte skoonmaakmiddel.
- 2 Vee die toestel af dat dit droog is.

Skoonmaak van die aanraakskerm

- 1 Gebruik 'n sagte, skoon, pluivrye lap.
- 2 Indien nodig, maak die lap effens klam met water.
- 3 Indien jy 'n klam lap gebruik, skakel die toestel af en ontkoppel die toestel van krag.
- 4 Vee die skerm sagkens met die lap.

Vermyding van Diefstal

- Verwyder die toestel en montering uit sig wanneer dit nie gebruik word nie.
- Verwyder die oorblyfsel wat deur die suigdoopie op die windskerf agtergelaat word.
- Moenie jou toestel in die paneelkissie bêre nie.
- Registreer jou toestel met die gebruik van Garmin Express sagteware (garmin.com/express).

Herbegin die toestel

Jy kan jou toestel herbegin indien dit ophou funksioneer.

Hou die kragknoppie vir 12 sekondes in.

Verwydering van die Toestel uit die Monteerstuk

- 1 Druk die vrystel-oortjie of -knoppie op die montering.
- 2 Kantel die bokant van die toestel ondertoe en lig die toestel uit die montering.

Foutopsporing

My toestel verkry nie satellietseine nie

- Neem jou toestel uit motorhuise en weg van hoë geboue en bome.
- Bly vir 'n paar minute stilstaande.

My battery bly nie vir baie lank gelaai nie

- Verlaag die skermhelderheid (*Vertooninstellings*, bladsy 57).
- Verkort die vertoon-afsnityd (*Vertooninstellings*, bladsy 57).
- Verlaag die volume (*Verstel tans die volume*, bladsy 3).
- Skakel die Wi-Fi-radio af wanneer dit nie gebruik word nie (*Wi-Fi Instellings*, bladsy 57).
- Plaas die toestel in kragbespaarmodus wanneer dit nie gebruik word nie (*Aan- of Afskakel van die Toestel*, bladsy 1).
- Hou jou toestel weg van temperatuur-uiterstes.
- Moenie jou toestel in direkte sonlig los nie.

My toestel verbind nie aan my foon nie

- Kies  > **Koordlose netwerke**.
Die Bluetooth opsie moet ontsper word.
- Ontsper Bluetooth se koordlose tegnologie op jou foon en bring jou foon binne 10 m (33 voet) van die toestel.
- Bevestig jou foon is versoenbaar.
Besoek www.garmin.com/bluetooth vir meer inligting.
- Voltooi weer die paarproses.
Om die paarproses te herhaal, moet jy jou foon en toestel ontpaar (*Ontkoppel 'n Bluetooth toestel*, bladsy 36) en die paarproses voltooi (*Paar jou Foon en Kopstuk*, bladsy 33).

My toestel verskyn nie as 'n verwyderbare aandrywer op my rekenaar nie

Op meeste rekenaars verbind die toestel deur middel van Media-oordragprotokol (MTP). In MTP-modus verskyn die toestel as 'n draagbare toestel en nie as 'n verwyderbare aandrywer nie.

My toestel verskyn nie as 'n draagbare toestel op my rekenaar nie

Op Mac®-rekenaars en sommige Windows®-rekenaars verbind die toestel deur USB-massabergingsmodus te gebruik. In USB-massabergingsmodus, verskyn die toestel as 'n verwyderbare aandrywer of volume en nie as 'n draagbare toestel nie. Windows-weergawes voor Windows XP Dienspakket 3 gebruik USB-massabergingsmodus.

My toestel verskyn nie as óf 'n draagbare toestel óf 'n verwyderbare skyf of volume op my rekenaar nie

- 1 Ontkoppel die USB-kabel van jou rekenaar.
- 2 Skakel die toestel af.
- 3 Koppel die USB-kabel aan jou toestel en aan 'n USB-poort op jou rekenaar.

WENK: Die USB-kabel móét aan 'n USB-poort op jou rekenaar gekoppel word en nie aan 'n USB-multikoppeling nie.

Die toestel skakel outomaties aan en gaan in MTP-modus of USB-massabergingsmodus. 'n Foto van die toestel wat aan 'n rekenaar gekoppel is, verskyn op die toestelskerm.

LET WEL: Indien jy verskeie netwerkaandrywers het wat op jou rekenaar afgebeeld is, kan Windows sukkel om aandrywerletters na jou aandrywers van Garmin toe te ken. Raadpleeg die hulplêer vir jou bedryfstelsel vir inligting oor die toeken van aandrywerletters.

Bylaag

Montering van Jou Tread in 'n Motorvoertuig

KENNISGEWING

Voordat die toestel gemonteer word, kontroleer met plaaslike wetgewing rakende windskermmontering.

⚠ WAARSKUWING

Moenie die suigdooppiemontering op 'n motorfiets gebruik nie.

Sien die *Belangrike Veiligheids- en Produkinligting*-gids in die produkhouer vir produkwaarskuwings en ander belangrike inligting.

LET WEL: Die suigdooppiemonteerstuk en voertuigkragkabel word nie by alle modelle van die toestel ingesluit nie. Besoek garmin.com om bykomende bybehorsels te koop.

1 Belyn die bal op die groepritmonteerstuk ① met die dubbelsokarm ②.

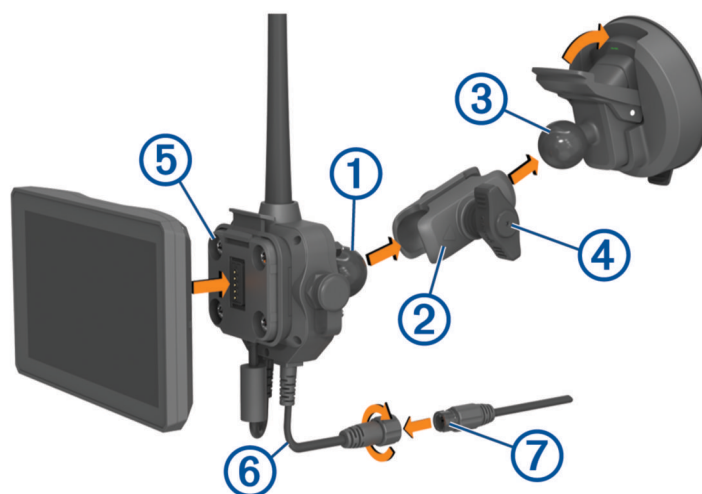

2 Belyn die bal op die suigdooppie ③ met die dubbelsokarm.

3 Draai die knop effens ④ vas.

4 Verwyder die deursigtige plastiek vanaf die suigdooppie.

5 Maak jou windskerm en die suigdoop met 'n pluivrye stuk materiaal skoon en droog.

6 Druk die suigdooppie teen die windskerm en trek die hefboom terug na die windskerm.

7 Indien nodig, roteer die groepritmonteerstuk ⑤ sodat die antenne na bo wys, verstel die monteerstuk vir 'n beter aansig en werking, en draai die knop vas.

8 Pas die onderkant van jou toestel in die groepritmonteerstuk.

9 Druk die toestel in die groepritmonteerstuk totdat dit in posisie spring.

10 Koppel die groepritkragkabel ⑥ aan die konekteerder op die voertuig se kragkabel ⑦.

11 Draai die kraag rondom die gekoppelde kragkabels styf.

12 Prop die ander kant van die voertuigkragkabel by 'n kragpunt in jou voertuig in.

Montering van jou Tread Base Edition in 'n motorvoertuig

KENNISGEWING

Voordat die toestel gemonteer word, kontroleer met plaaslike wetgewing rakende windskermmontering.

⚠ WAARSKUWING

Moenie die suigdoppiemontering op 'n motorfiets gebruik nie.

Sien die *Belangrike Veiligheids- en Produktingligting*-gids in die produkhouer vir produkwaarskuwings en ander belangrike inligting.

LET WEL: Die motormontering word nie by alle toestelmodelle ingesluit nie. Besoek garmin.com om bykomende bybehoorsels te koop.

1 Prop die motorvoertuigkragkabel ① in by die poort ② op die toestel.

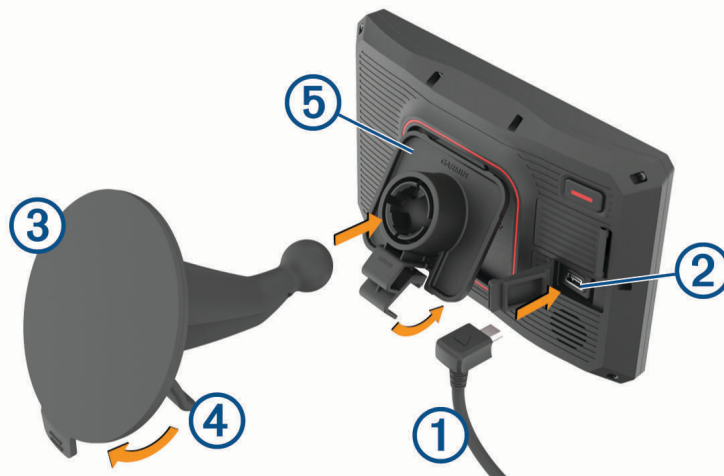

- 2 Verwyder die deursigtige plastiek vanaf die suigdoppie ③.
- 3 Maak jou windskerm en die suigdop met 'n pluivrye stuk materiaal skoon en droog.
- 4 Druk die suigdoppie teen die windskerm, en trek die hefboom ④ terug na die windskerm.
- 5 Knip die wiegie ⑤ op die suigdoppie-arm vas.
- 6 Plaas die onderkant van jou toestel in die wiegie.
- 7 Druk die toestel in die wiegie in totdat dit in plek klik.
- 8 Prop die ander kant van die motorvoertuig-kragkabel in 'n kragpunt.

Garmin PowerSwitch

⚠ WAARSKUWING

Garmin beveel ten sterkste aan dat 'n ervare installeerder met die nodige kennis van elektriese stelsels, die toestel installeer. Verkeerde bedrading van die kragkabel kan tot skade aan die voertuig of die battery lei en kan liggaamlike besering tot gevolg hê.

Jy kan 'n gekoppelde Garmin PowerSwitch toestel gebruik om ligte, waaiers en meer vanaf jou Tread toestel te beheer.

Oorwegings vir montering

- Die toestel moet naby aan die battery gemonteer word en binne reikafstand van die kragkabel wat verskaf word.
- Die monteringoppervlak moet sterk genoeg wees om die gewig van die toestel te dra.
- Die ligging moet ruimte toelaat vir die roetering en koppeling van alle kables.

Montering van die toestel

Voordat jy die toestel kan monteer, moet jy 'n monteerligging kies en die gepaste hardeware vir jou monteringsoppervlak aankoop.

KENNISGEWING

Vermý drade, meters, lugsakke, lugsakomhulsels, HVAC, en ander items terwyl jy loodsgaatjies boor en die montering aan die voertuig heg. Garmin is nie verantwoordelik vir enige skade of gevolge wat ontstaan uit die installasie nie.

- 1 Plaas die montering op die gekose ligging.



- 2 Gebruik die montering as 'n sjabloon en merk die twee skroefliggings ①.
- 3 Boor loodsgaatjies (opsioneel).
Vir sekere soorte monteermateriaal is dit noodsaaklik om loodsgaatjies te boor. Moenie deur die montering boor nie.
- 4 Maak die montering behoorlik op die oppervlak vas met behulp van die gepaste hardeware vir jou monteringsoppervlak.

Om die voorste deksel oop te maak

Jy moet die voorste deksel oopmaak om elektriese verbindinge te maak.

1 Lig die grendel van die voorste deksel ① en draai dit antikloksgewys.



2 Trek die voorste deksel van die toestel af.



Om bybehore te koppel

KENNISGEWING

Moenie die toestel gebruik om 'n wenas aan te dryf of te beheer nie. Versuim om op hierdie kennisgewing ag te slaan kan skade aan jou voertuig of jou toestel veroorsaak.

Moenie 'n kragbron aan 'n bybehore-leweringsterminaal koppel nie. Versuim om op hierdie kennisgewing ag te slaan kan skade aan jou voertuig of jou toestel veroorsaak.

Vereistes vir bybehore:

- Verifieer die stroomsterktegradering van elke bykomstigheid voordat jy dit met draad aan die Garmin PowerSwitch toestel verbind. Die toestel ondersteun bybehore tot 30 A vir elke kanaal en 'n maksimum van 100 A vir die hele stelsel.
 - Gebruik 10 AWG (6 mm²)-drade vir bybehore wat 20 tot 30 A gebruik.
 - Gebruik 12 AWG (4 mm²)-drade vir bybehore wat 10 tot 20 A gebruik.
 - Gebruik 14 AWG (2,5 mm²)-drade vir bybehore wat minder as 10 A gebruik.
 - Gebruik die gepaste grootte terminale vir alle bybehoreverbindinge.
 - Krimp alle terminaalansluitings stewig in.
- 1 Koppel die positiewe draad van die bykomstigheid ① aan een van die bybehoreterminale ② op die Garmin PowerSwitch toestel.

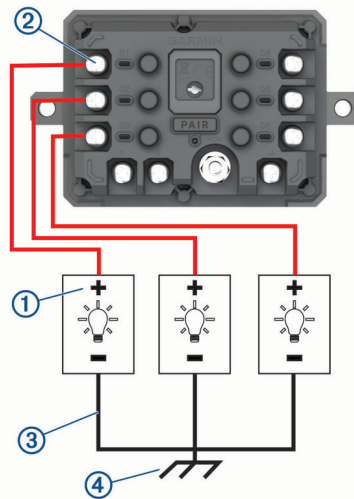

- 2 Koppel die negatiewe of gronddraad ③ aan 'n ongeverfde metaalpunt ④ op die voertuigraam, aan 'n grondverdelingsblok of direk aan die negatiewe terminaal op die battery.

KENNISGEWING

Moenie die bykomstigheid se gronddraad aan die grondterminaal (GND) op die Garmin PowerSwitch toestel koppel nie. Versuim om op hierdie kennisgewing ag te slaan kan tot persoonlike skade of skade aan eiendom lei, of die toestel se funksionaliteit negatief beïnvloed.

- 3 Maak seker dat alle elektriese verbindinge stewig is en nie los sal gaan tydens gebruik nie.

Om 'n kontrole-inset te koppel

Jy kan aan die kontroleterminale koppel om die Garmin PowerSwitch toestel in staat te stel om pasmaakbare uitsette aan te skakel. Jy kan byvoorbeeld jou voertuig se aansakelaar koppel aan 'n kontrole-insetterminaal om bykomstighede outomaties aan te skakel elke keer dat jy jou voertuig aansakel. Die kontroleterminale bespeur 'n sein van 3,3 V tot 18 V. Jy kan uitsetfunksies met die Garmin PowerSwitch toepassing configureer.

Koppel die kontroledraad vanaf die kontrolebron in jou voertuig aan een van die twee kontroleterminale op die Garmin PowerSwitch toestel.

Koppeling van die toestel aan voertuigkrag

Voordat jy die toestel aan voertuigkrag kan koppel, moet jy die waarskuwingsmerk vanaf die +12V-terminaal op die toestel verwyder.

Jy moet altyd bevestig alle elektriese verbindings veilig en sal nie loskom terwyl jy met die toestel werk nie.

- 1 Koppel die grootringkant van die gronddraad wat ingesluit word ① aan die negatiewe terminaal op die voertuigbattery.

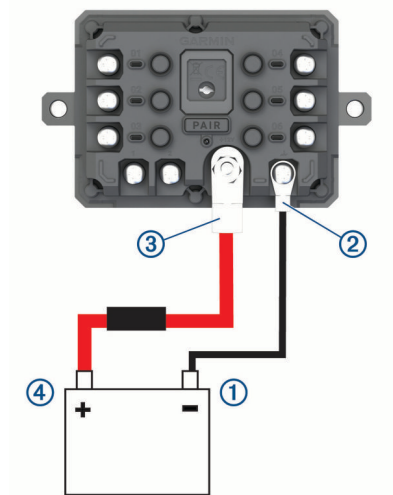

- 2 Koppel die kleinringkant van die gronddraad aan die **GND**-terminaal ② op die toestel.
- 3 Koppel die kleinringkant van die 12 V-kabel wat ingesluit word aan die **+12V**-terminaal ③ op die toestel.
- 4 Draai die $\frac{3}{8}$ -duimmoer op die +12V-terminaal vas tot 'n maksimum wringkragspesifikasie van 4,52 Nm. Jy moet bevestig die moer kan nie met die hand losgedraai word nie.

KENNISGEWING

Moenie die +12V-terminaal te styf vasdraai nie om skade aan die terminaal te vermy.

- 5 Koppel die grootringkant van die 12 V-kabel ④ aan die positiewe terminaal op die voertuigbattery.

Om met 'n Garmin navigasietoestel te paar

Jy kan jou Garmin PowerSwitch toestel met 'n versoenbare Garmin navigasietoestel paar.

- 1 Skakel jou Garmin PowerSwitch toestel aan en plaas jou versoenbare Garmin navigasietoestel binne 1 m (3,3 vt.) daarvan.
- 2 Maak die Garmin PowerSwitch toepassing op jou versoenbare navigasietoestel oop.
- 3 Volg die instruksies op die skerm om die paar- en opstellingsproses te voltooi.

Die hoof-toepassingpaneelbord verskyn. Nadat die toestelle gepaar is, verbind hulle outomaties wanneer hulle aangeskakel en binne reikafstand is.

Garmin PowerSwitch spesifikasies

Dimensies (D x W x H)	75 x 125 x 32 mm (2,95 x 4,92 x 1,26 duim)
Bedryfstemperatuurreeks	Vanaf -25 ° tot 85 °C (vanaf -13 ° tot 185 °F)
Koordlose frekwensie	2,4 GHz @ 10 dBm
Kragtoevoer	Vanaf 12 tot 16 V met gebruik van die ingeslote voertuigkragkabel.
Maksimum bybehoorseluitset	30 A
Maksimum stelseluitset	100 A
Huidige trekking met alle uitsette af	3 mA
Watergradering	IEC 60529 IPX7 ²

My Garmin PowerSwitch wil nie gekoppel bly nie

- Verifieer dat die Garmin PowerSwitch toestel krag ontvang.
- Verifieer dat jou voertuig se battery minstens 12 V krag lewer.
Die Garmin PowerSwitch toestel skakel outomaties af om jou voertuig se battery te beskerm as dit minder as 12 V ontvang.
- Verifieer dat Bluetooth tegnologie op jou gepaarde navigasietoestel of slimfoon ontsper is.
- Skuif die navigasietoestel of slimfoon nader aan jou Garmin PowerSwitch toestel.

Koordlose kameras

Jou toestel kan die videotoevoer vanaf een of meer gekoppelde koordlose kameras vertoon.

Om die kamera met 'n Garmin navigasietoestel te paar

Jy kan die kamera met 'n versoenbare Garmin navigasietoestel paar. Vir meer inligting oor versoenbare Garmin toestelle, gaan na die produkbladsy by garmin.com/bc40.

1 Werk jou navigasietoestel by na die nuutste sagteware.

Jou toestel steun dalk nie die BC 40 kamera sonder die nuutste sagteware nie. Raadpleeg die eienaarshandleiding van jou navigasietoestel vir meer inligting oor bywerking van die sagteware.

2 Installeer batterye in die kamera.

Die kamera maak paringsmodus outomaties oop en die LED flits blou terwyl die kamera in paringsmodus is. Die kamera bly vir twee minute in paringsmodus. Indien paringsmodus verstryk, kan jy die batterye verwyder en weer installeer.

3 Bring die versoenbare Garmin navigasietoestel buite jou voertuig en binne 1,5 m (5 vt.) van die kamera af, en skakel die navigasietoestel aan.

Die toestel bespeur jou kamera outomaties en vra jou om dit met mekaar te paar.

4 Kies **Ja**.

WENK: As die navigasietoestel nie die kamera outomaties bespeur nie, kan jy  > **Koordlose kameras** > **Voeg Nuwe Kamera by** kies om dit met die hand met mekaar te verbind.

Die toestel paar met jou kamera.

5 Voer 'n naam vir die kamera in (opsioneel).

Jy moet 'n beskrywende naam gebruik wat die ligging van die kamera duidelik identifiseer.

6 Kies **Gedoen**.

² Die toestel weerstaan toevallige blootstelling aan water van tot 1 m vir tot 30 min. Vir meer inligting, besoek www.garmin.com/waterrating.

Besigtig die koordlose kamera

⚠ WAARSKUWING

Hierdie toestel is bedoel om bewustheid van omstandighede te verbeter wanneer dit reg gebruik word. Wanneer dit verkeerd gebruik word, kan jou aandag deur die vertoonskerm afgetrek word, wat tot 'n ongeluk en ernstige persoonlike besering of die dood kan lei. Kyk net vlugtig na die vertoonskerm terwyl die voertuig beweeg, om te verhoed dat jou aandag afgetrek word.

Vanaf die tuisskerm of die kaart, kies .

Om die gidslyne in lyn te bring

Vir die beste verwysing moet die gidslyne in lyn met die buitenste rande van die voertuig wees. Jy moet die gidslyne afsonderlik vir elke trukamera in lyn bring. Wanneer jy die kamerahoek verander, moet jy die gidslyne dadelik weer in lyn bring.

- 1 Plaas die voertuig met die bestuurderkant naby in lyn met 'n randsteen, inrypad of parkeerbloklyne.
WENK: Dit kan nuttig wees om die voertuig in die middel van 'n parkeerblok te plaas en dan vorentoe na die volgende blok te beweeg. Dit laat jou die parkeerbloklyne aan die agterkant van die voertuig as verwysingspunte gebruik om dit in lyn te bring.
- 2 Vanaf die gekoppelde Garmin navigasietoestel, kies  > **Koordlose kameras**.
- 3 Kies die gekoppelde kamera se naam en kies **Gidslyne** > **Wysig Gidslyne**.
- 4 Gebruik die pyle in die hoeke van die skerm om die punte van die wit gidslyn aan die bestuurder se kant te skuif.

Die gidslyn moet direk bo-op die randsteen, inrypad of parkeerbloklyn verskyn.

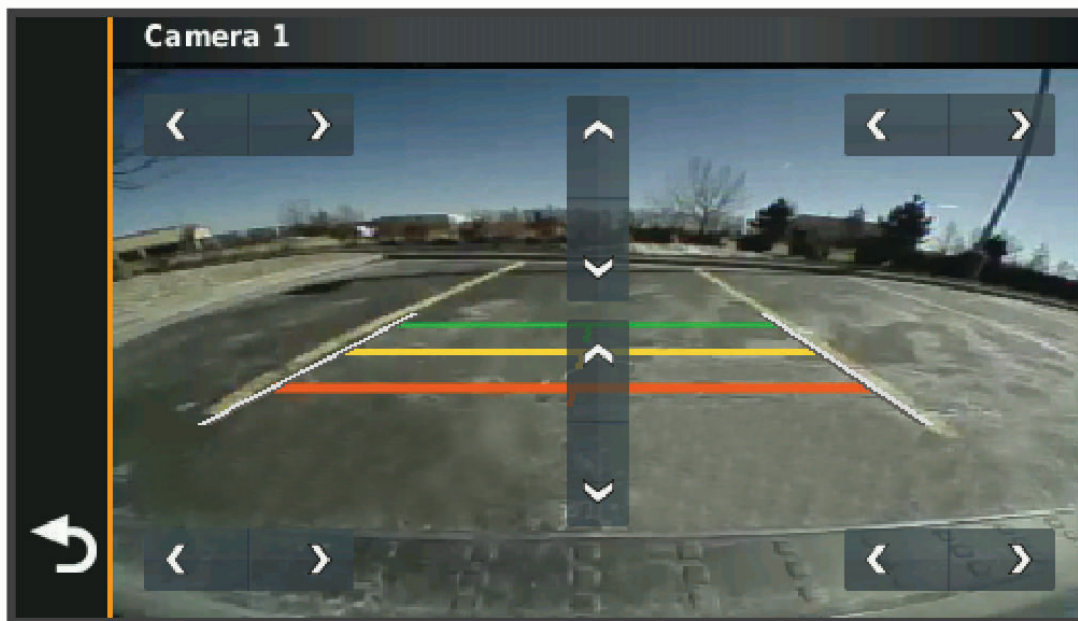

- 5 Gebruik die pyle in die middel van die skerm om die gekleurde afstandsgidslyne op of af te skuif.
Die rooi gidslyn moet in lyn met die verste agterkant van jou voertuig wees. Dit kan die agterste buffer, 'n sleepwahaak of 'n ander voorwerp wees wat uit die agterkant van die voertuig steek.
- 6 Herposisioneer die voertuig met die passasierskant naby in lyn met 'n randsteen, inrypad of parkeerbloklyne, en gebruik die pyle om die wit gidslyn aan die passasierskant in lyn te bring.
Die gidslyne moet simmetries wees.

Installasie van 'n Geheuekaart vir Kaarte en Data

Jy kan 'n geheuekaart installeer om die bergingspasië vir kaarte en ander data op jou toestel te vergroot. Jy kan geheuekaarte by 'n elektronikaverskaffer koop, of besoek www.garmin.com/maps om 'n geheuekaart met voorafgelaaide Garmin karteringsagteware te koop. Die toestel steun microSD geheuekaarte van 4 tot 256 GB.

- 1 Vind die kaart- en datageheuekaartgleuf op jou toestel (*Toesteloorsig, bladsy 1*).
- 2 Trek die weerdoopie van die microSD kaartgleuf op.
- 3 Gly die microSD kaartgleufbedekking na die rand van die toestel.

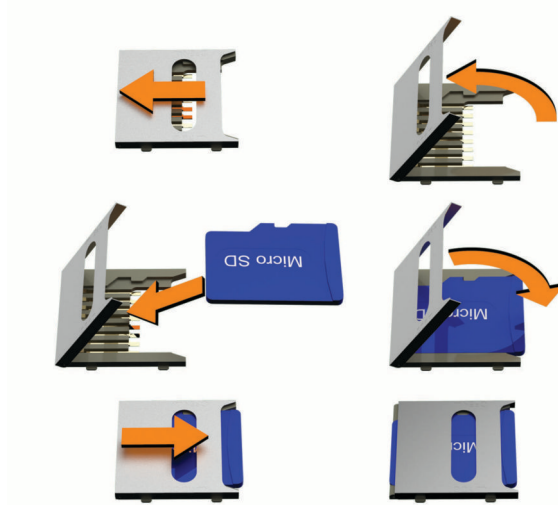

- 4 Trek die microSD kaartgleufbedekking op.
- 5 Voeg 'n microSD kaart in die gleuf.
LET WEL: Bevestig dat die microSD kaart gelyk teen die kaartgleufkontakte pas.
- 6 Maak die SD-kaartbedekking toe.
- 7 Gly die SD-kaartbedekking na die middel van die toestel.

Databestuur

Die toestel het 'n geheuekaartgleuf vir bykomende databerging.

LET WEL: Die toestel is versoenbaar met Windows 7 en nuwer, en Mac OS 10.7 en nuwer.

Omtrent Geheuekaarte

Jy kan geheuekaarte by 'n verskaffer van elektronika koop of voorafgelaaide Garmin karteringsagteware aankoop (www.garmin.com). Geheuekaarte kan gebruik word om lêers soos kaarte en gepasmaakte belangepunte te berg.

Verbind die Toestel aan Jou Rekenaar

Jy kan die toestel aan jou rekenaar met gebruik van 'n USB-kabel verbind.

- 1 Prop die klein punt van die USB-kabel by die poort op die toestel in.
- 2 Prop die groter punt van die USB-kabel by 'n poort op jou rekenaar in.
- 3 Wanneer jou Tread toestel jou aanpor om lêeroordragmodus binne te gaan, kies **Ja**.

'n Prent van jou toestel wat aan 'n rekenaar gekoppel is, verskyn op die toestelskerm.

Afhangend van jou rekenaarbedryfstelsel, verskyn die toestel as of 'n draagbare toestel, 'n verwyderbare skyf of 'n verwyderbare volume.

Oordra van GPX-lêers vanaf jou rekenaar

Apple rekenaars kan dalk bykomende derdepartysagteware vereis, soos Android File Transfer, om lêers op hierdie toestel te lees en skryf.

Indien jy reeds roetes geskep het wat jy op jou toestel wil gebruik, kan jy GPX-lêers direk vanaf jou rekenaar oordra.

- 1 Verbind die toestel aan jou rekenaar (*Verbind die Toestel aan Jou Rekenaar, bladsy 73*).

Die toestel verskyn as 'n draagbare toestel.

- 2 Maak die lêerblaaier op jou rekenaar oop.
- 3 Kies 'n GPX-lêer.
- 4 Kies **Wysig > Kopieer**.
- 5 Blaai na die GPX-lêergids op die toestel.
- 6 Kies **Wysig > Plak**.

Oordra van data vanaf jou rekenaar

- 1 Verbind die toestel aan jou rekenaar (*Verbind die Toestel aan Jou Rekenaar, bladsy 73*).

Afhangend van jou rekenaarbedryfstelsel, verskyn die toestel as of 'n draagbare toestel, 'n verwyderbare skyf of 'n verwyderbare volume.

- 2 Maak die lêerblaaier op jou rekenaar oop.
- 3 Kies 'n lêer.
- 4 Kies **Wysig > Kopieer**.
- 5 Blaai na 'n lêergids op die toestel.

LET WEL: Vir 'n verwyderbare skyf of volume, moet u nie lêers in die Garmin lêergids plaas nie.

- 6 Kies **Wysig > Plak**.

Ontkoppel die USB-kabel

Indien jou toestel as 'n verwyderbare aandrywer of volume aan jou rekenaar verbind is, moet jy jou toestel veilig ontkoppel van jou rekenaar om dataverlies te voorkom. Indien jou toestel as 'n draagbare toestel aan jou Windows rekenaar verbind is, is dit nie nodig om die toestel veilig te ontkoppel nie.

- 1 Voltooi 'n aksie:
 - Vir Windows rekenaars, kies die **Verwyder Hardeware Veilig**-ikoon in die stelselmandjie, en kies jou toestel.
 - Kies vir Apple rekenaars die toestel, en kies **Lêer > Uitskiet**.
- 2 Ontkoppel die kabel van jou rekenaar.

Voeg BaseCamp™ data by Garmin Explore

Jy kan jou BaseCamp datalêers uitvoer en dit na Garmin Explore invoer vir gebruik met jou Tread toestel.

- 1 Voer jou data uit vanaf BaseCamp:
 - Indien jy 'n Apple rekenaar gebruik, sien *Voer data uit vanaf BaseCamp met 'n Apple rekenaar, bladsy 75*.
 - Indien jy 'n rekenaar gebruik, sien *Voer data uit vanaf BaseCamp met 'n rekenaar, bladsy 75*.
- 2 Voer jou BaseCamp data in na die Garmin Explore webwerf (*Data-invoer na Garmin Explore, bladsy 75*).
- 3 Synchroniseer jou Garmin Explore data met jou Tread toestel (*Synchronisering van Garmin Explore Rekeningdata, bladsy 46*).

Voer data uit vanaf BaseCamp met 'n rekenaar

- 1 Kies 'n opsie:
 - Om alle BaseCamp data uit te voer wat op jou rekenaar geberg is, kies **My versameling** en kies **Lêer > Voer uit > Voer "My versameling" uit**.
 - Om een of meer items of 'n lys uit te voer, kies een of meer items of 'n lys en kies **Lêer > Voer uit > Voer seleksie uit**.
- 2 Voer 'n naam in, kies 'n ligging vir die uitgevoerde lêer, kies die lêerformaat en kies **Berg**.

Voer data uit vanaf BaseCamp met 'n Apple rekenaar

- 1 Kies 'n opsie:
 - Om alle BaseCamp data uit te voer wat op jou rekenaar geberg is, kies **My versameling** en kies **Lêer > Voer "My versameling" uit**.
 - Om een of meer items of 'n lys uit te voer, kies een of meer items of 'n lys en kies **Lêer > Voer gekose gebruikerdata uit**.
- 2 Voer 'n naam in.
- 3 Kies 'n ligging vir die uitgevoerde lêer.
- 4 Kies die lêerformaat.
- 5 Kies **Voer uit**.

Data-invoer na Garmin Explore

- 1 Gaan na explore.garmin.com en teken aan op jou rekening.
- 2 Kies die **Kaart-oortjie**.
- 3 Kies .
- 4 Volg die instruksies op die skerm.

Besigtig GPS-seinstatus

Hou  vir drie sekondes in.

Die Aankoop van Bykomende Kaarte

- 1 Gaan na jou toestelprodukblad by garmin.com.
- 2 Klik op die **Kaart-oortjie**.
- 3 Volg die instruksies op die skerm.

