

GARMIN®

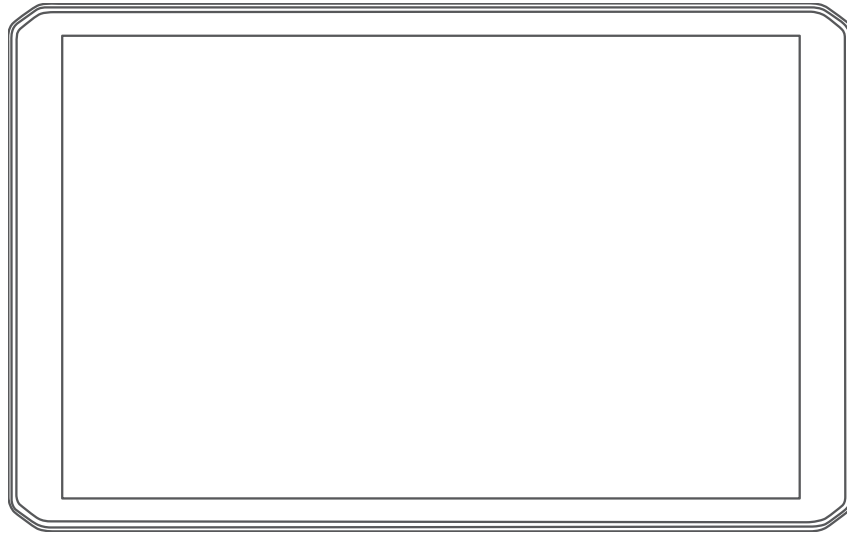

**DÉZL™ OTR810 / OTR1010 /
LGV810 / LGV1010**

사용설명서

© 2022 Garmin Ltd. 또는 자회사

모든 권리 보유. 저작권법에 의거하여, Garmin의 서명 동의 없이는 본 설명서의 전체 또는 부분을 복사할 수 없습니다. Garmin은 자사의 제품을 변경하거나 개선하고, 본 설명서의 내용을 변경할 수 있는 권리를 가지며, 이러한 변경이나 개선을 개인 또는 조직에 통지할 의무가 없습니다. 본 제품의 사용에 관한 최신 업데이트 및 추가 정보는 www.garmin.com으로 이동하십시오.

Garmin® 및 Garmin 로고는 미국 또는 기타 국가에 등록된 Garmin Ltd. 또는 자회사의 상표입니다. 이러한 상표는 Garmin의 허가 없이는 사용할 수 없습니다.

BC™, dêzi™, Garmin eLog™, Garmin Express™ 및 myTrends™은 Garmin Ltd. 또는 자회사의 등록 상표입니다. 이러한 상표는 Garmin의 허가 없이는 사용할 수 없습니다.

Android™는 Google LLC의 상표입니다. Apple® 및 Mac®은 Apple Inc의 상표로서 미국 및 기타 국가에 등록되어 있습니다. Bluetooth® 문자 기호 및 로고는 Bluetooth SIG, Inc.의 소유이며 Garmin은 라이선스를 근거로 해당 문자 기호 또는 로고를 사용합니다. microSD® 및 microSDHC 로고는 SD-3C, LLC의 상표입니다. Love's® 및 Love's Travel Stops®은(는) Love's Travel Stops & Country Stores, Inc. Pilot Flying J™의 등록 상표이며 Pilot Flying J Travel Centers™은(는) Pilot Travel Centers LLC와 그 계열사의 상표입니다. PrePass®는 PrePass Safety Alliance의 상표입니다. Tripadvisor®는 TripAdvisor LLC의 등록 상표입니다. TruckDown®는 TruckDown Info International, Inc.의 상표입니다. Windows®는 미국 및 기타 국가에서 Microsoft Corporation의 등록 상표입니다. Wi-Fi® 및 Wi-Fi CERTIFIED MiraCast™는 Wi-Fi Alliance Corporation의 등록 상표입니다.

목차

시작하기.....	1
장치 개요.....	1
차량에 장치 장착 및 전원 공급.....	2
대시보드에 나사 조임 마운트 설치.....	4
볼 마운트 어댑터 설치하기.....	5
장치 켜기 또는 끄기.....	6
GPS 신호 획득.....	6
홈 화면.....	7
앱 열기.....	7
홈 화면에 즐겨찾기 항목 추가.....	8
알림 보기.....	8
상태 표시줄 아이콘.....	8
터치스크린 사용.....	8
화면 밝기 조정.....	8
차량 프로필.....	9
차량 프로필 추가.....	9
자동차 프로필.....	9
차량 프로필 전환.....	9
트레일러 정보 변경하기.....	9
차량 프로필 편집.....	10
운전자 상황 인식 기능 및 알림.....	10
운전자 알림 활성화 또는 비활성화.....	10
신호 위반 및 과속감지 카메라.....	11
위치 찾기 및 저장.....	11
관심 지점.....	11
트럭 관심 지점 찾기.....	11
검색 표시줄을 사용하여 위치 찾기.....	12
주소 찾기.....	12
범주별로 위치 찾기.....	12
범주 내 검색.....	12
위치 검색 결과.....	13
검색 지역 변경.....	14
사용자 지정 관심 지점.....	14
POI Loader 설치.....	14
사용자 POI 찾기.....	14
주차.....	15
트럭 주차장 찾기.....	15
유럽에서 트럭 주차장 찾기.....	15
현재 위치 주변의 주차장 찾기.....	15
검색 도구.....	15
교차로 찾기.....	15

좌표를 사용하여 위치 찾기.....	15
Tripadvisor.....	15
Tripadvisor 관심 지점 찾기.....	16
최근 검색 위치 보기.....	16
최근 검색 위치 목록 지우기.....	16
현재 위치 정보 보기.....	16
긴급 서비스 및 주유소 찾기.....	16
내 위치를 향한 방향 알기.....	16
최단 경로 추가.....	16
바로 가기 삭제.....	17
위치 저장.....	17
위치 저장.....	17
현재 위치 저장.....	17
저장된 위치 편집.....	17
저장된 위치에 범주 지정.....	17
저장한 위치 삭제.....	18
목적지 탐색.....	18
루트.....	18
루트 시작.....	18
지도를 사용하여 루트 시작.....	18
우리집으로 이동.....	18
지도상의 루트.....	19
활성 차선 안내.....	20
지도에서 인기 있는 트럭 경로 보기.....	20
회전 및 방향 보기.....	20
지도에서 전체 루트 보기.....	20
도착 계획.....	21
목적지 도착.....	21
트럭 루트 완료.....	21
목적지 주변 주차장.....	22
활성 루트 변경.....	22
루트에 위치 추가.....	22
루트 구성.....	22
우회하기.....	23
루트 계산 모드 변경.....	23
루트 중지.....	23
추천 경로 사용하기.....	23
지체, 통행 요금 및 지역 회피.....	23
현재 루트의 교통 지체 회피하기.....	23
도로 특성 회피.....	23
저탄소 배출지역 회피하기.....	23
사용자 지정 회피 도로.....	24
지도 사용.....	24
지도 도구.....	25
지도 도구 보기.....	25

전방	25
다음 위치 보기	25
전방 범주 사용자 지정	26
앞선 도시들	26
다음 도시 및 출구 서비스 보기	26
경고 및 알림 기호	26
제한 경고	27
도로 상황 경고	27
알림	28
주행 정보	28
지도에서 이동 구간 데이터 보기	28
주행 기록 보기	28
주행 정보 재설정	28
전방 교통 보기	28
지도에서 교통 정보 보기	28
교통 사고 검색	29
지도 사용자 지정	29
지도 레이어 사용자 지정	29
지도 데이터 필드 변경	29
지도 초점 변경	29

실시간 서비스, 교통 및 스마트폰 기능 29

스마트폰 페어링	30
장치 페어링 이후의 팁	30
추가 Bluetooth 장치와 페어링	30
dēzi 앱을 사용하여 주소 또는 위치로 이동	30
스마트 알림	30
알림 받기	31
핸즈프리 통화	31
전화 걸기	31
전화 받기	31
인 콜 옵션 사용	31
전화 번호를 사전 설정으로 저장	32
무선 헤드셋	32
Bluetooth 기능 활성화 또는 비활성화	32
앱 알림 표시 또는 숨기기(Android™)	32
Apple® 장치에 대한 알림 범주 표시 또는 숨기기	32
Bluetooth 장치 연결 해제	32
페어링된 Bluetooth 장치 삭제	32
페어링된 휴대폰 삭제	32

교통 33

스마트폰을 사용하여 교통 정보 데이터 수신	33
지도에서 교통 정보 보기	33
교통 사고 검색	33

차량 및 운전자 도구 33

휴식 계획	33
휴식 제안	33
휴식 타이머 시작	34
휴식 타이머 일시 중지 및 재설정	34
주행 시간 조정	34
일일 주행 제한 조정	34
IFTA	34
연료 데이터 입력	34
연료 데이터 편집	35
관할 요약 보기 및 내보내기	35
이동 구간 보고서 편집 및 내보내기	35
내보낸 관할 요약 및 이동 구간 보고서 보기	35
서비스 기록 로깅	35
서비스 범주 추가	36
서비스 범주 삭제	36
서비스 범주 이름 변경	36
서비스 레코드 삭제	36
서비스 레코드 편집	36
PrePass®	36
충성도 프로그램	36

Garmin eLog 37

Setting Up Your Garmin eLog Adapter	37
Transferring Garmin eLog Data from Another Device	37
Backing Up Data	37
Restoring Data	38
Daily Operation Guidelines	38
Starting a Drive	38
Garmin eLog App Overview	39
Garmin eLog Map Tool Overview	41
Driving in a Team	42
Changing Duty Status	42
Viewing Hours of Service	43
Recording Adverse Conditions	43
Reviewing Logs	43
Certifying Daily Logs	43
Submitting a Daily Log	43

Exporting and Saving a Record of Duty Status (RODS) Report.....	44	전원 스위치 활성화.....	53
Recording Trailers and Shipments...	44	모든 스위치 끄기.....	53
Roadside Inspection.....	44	버튼 사용자 지정.....	54
Viewing Inspection Information.....	44	컨트롤 입력에 스위치 할당.....	54
Transferring Data to an Inspector Using Web Services.....	44	사용자 지정 레이아웃 추가.....	54
Transferring Data to an Inspector Using Email.....	44	루틴.....	55
Transferring Data to an Inspector Using a USB Device.....	45	설정.....	56
Transferring Data to an Inspector Using Bluetooth Wireless Technology.....	45	탐색 설정.....	56
Diagnostics and Malfunctions.....	45	지도 및 차량 설정.....	57
Viewing Diagnostics and Malfunctions.....	46	지도 활성화.....	57
Diagnostic Definitions.....	46	무선 네트워크 연결.....	57
Malfunction Definitions.....	47	Bluetooth 무선 기술 활성화하기.....	57
Administrator Functions.....	48	운전자 지원 설정.....	57
Adding Driver Profiles.....	48	교통 설정.....	57
Editing a Driver Profile.....	48	표시 설정.....	58
Clearing Garmin eLog App Data.....	49	사운드 및 알림 설정.....	58
		사운드 및 알림 볼륨 조정.....	58
음성 명령.....	49	위치 서비스 활성화 또는 비활성화.....	58
장치에 말하기 팁.....	49	텍스트 언어 설정.....	58
Garmin 음성 내비게이션 시작.....	49	날짜 및 시간 설정.....	58
도착 시간 확인.....	49	장치 설정.....	58
음성을 사용하여 전화 걸기.....	49	장치 정보.....	59
음성을 사용하여 장치 설정 변경.....	50	전자 라벨 규제 및 준수 정보 보기.....	59
		사양.....	59
앱 사용.....	50	장치 충전.....	59
장치에서 사용설명서 보기.....	50	장치 유지 관리.....	59
트럭 지도 보기.....	50	Garmin 지원 센터.....	59
루트 플래너.....	50	Wi-Fi 네트워크를 사용하여 지도 및 소프트웨어 업데이트.....	60
루트 구성.....	50	Garmin Express로 지도 및 소프트웨어 업데이트.....	61
루트에서 위치 편집 및 재배열.....	51	Garmin Express 설치 중.....	62
경로의 루트 옵션 변경.....	51	장치 관리.....	62
저장된 루트로 이동.....	51	외부 청소.....	62
Editing and Saving Your Active Route.....	51	터치스크린 청소.....	62
이전 루트와 목적지 보기.....	51	도난 방지.....	62
기상 예보 보기.....	51	장치 재설정.....	62
다른 도시 주변의 기상 보기.....	52	장치, 거치대, 흡착 컵 분리.....	62
뮤직 플레이어.....	52	흡착 컵에서 거치대 분리.....	62
지도에 음악 플레이어 도구 추가.....	52	전면 유리에서 흡착 컵 분리.....	63
Garmin PowerSwitch™ 앱.....	53	문제 해결.....	63
		전면 유리에서 흡착 컵이 잘 붙지 않습니다.....	63

운전할 때 장치가 마운트에 고정되지 않습니다.....	63
장치가 위성 신호를 수신하지 못합니다.....	63
장치가 차량에서 충전되지 않습니다....	63
배터리가 오랫동안 충전되지 않음.....	63
장치가 휴대폰에 연결되지 않음.....	63

부록.....64

Garmin PowerSwitch.....	64
장착 시 고려사항.....	64
장치 장착.....	64
전면 커버 열기.....	65
액세서리 연결.....	66
컨트롤 입력 연결.....	66
장치를 차량용 전원에 연결.....	67
Garmin 내비게이션 장치와 페어링...	67
Garmin PowerSwitch 제품 사양.....	68
문제 해결.....	68
무선 카메라.....	68
BC™ 50 백업 카메라와 Garmin 내비게이션 장치 페어링하기.....	69
유선 백업 카메라 연결하기.....	69
백업 카메라 화면 보기.....	70
전원 공급 마운트에 블랙박스 카메라 연결 중.....	71
데이터 관리.....	71
메모리 카드 정보.....	71
지도 및 데이터 저장용 메모리 카드 설치.....	71
메모리 카드 포맷.....	72
컴퓨터에 장치 연결.....	72
컴퓨터로부터 데이터 전송.....	72
추가 지도 구입.....	72
액세서리 구입.....	72

시작하기

⚠ 경고

제품 경고 및 기타 주요 정보를 보려면 제품 상자에 있는 주요 안전 및 제품 정보 가이드를 참조하십시오.

- 장치의 지도 및 소프트웨어를 업데이트합니다 (Wi-Fi 네트워크를 사용하여 지도 및 소프트웨어 업데이트, 60페이지).
- 장치를 귀하의 차량에 장착하고 전원에 연결합니다 (차량에 장치 장착 및 전원 공급, 2페이지).
- 볼륨((사운드 및 알림 볼륨 조정, 58페이지)) 및 디스플레이 밝기((화면 밝기 조정, 8페이지))를 조정합니다.
- 트럭의 차량 프로필을 설정합니다 (차량 프로필 추가, 9페이지).
- 목적지로 이동합니다 (루트 시작, 18페이지).

장치 개요



①	핸즈프리 통화 및 음성 명령을 위한 마이크
②	볼륨 조정
③	전원 키
④	USB 전원 및 데이터 포트
⑤	지도 및 데이터 메모리 카드 슬롯
⑥	14핀 커넥터 자기 거치대 인터페이스
⑦	스피커

차량에 장치 장착 및 전원 공급

⚠ 경고

이 제품에는 리튬 이온 배터리가 들어 있습니다. 매우 높은 열에 배터리가 노출되어 부상 또는 제품 손상이 발생하지 않도록 하려면 직사광선이 닿지 않는 곳에 장치를 보관하십시오.

장치와 거치대에는 모두 자석이 내장되어 있습니다. 자석은 특정 상황에서 심장박동기, 인슐린 펌프 또는 노트북 컴퓨터의 하드디스크 드라이브와 같은 일부 내부 의료 기기 및 전자 장치에 간섭을 일으킬 수 있습니다. 의료 기기 및 전자 기기로부터 장치를 멀리 두십시오.

장치의 배터리를 사용하기 전에 먼저 충전하십시오.

- 1 레버 ①을 열어 전면 유리에 흡착 컵을 누른 다음 레버를 다시 전면 유리쪽으로 누릅니다. 레버는 전면 유리 상단을 향해야 합니다.



- 2 차량용 전원 케이블 ②를 거치대의 포트에 꽂습니다.

- 3 필요한 경우 흡착 컵 암의 나비 나사 ③을 풀고 볼 마운트의 너트 ④를 조정하여 더 잘 보고 작동할 수 있도록 합니다.



- 4 흡착 컵 암의 나비 나사와 볼 마운트의 너트를 조입니다.
5 장치를 자기 거치대에 놓습니다.



- 6 차량 전원 케이블의 다른 쪽 끝을 차량의 전원 소켓에 꽂습니다.

대시보드에 나사 조임 마운트 설치

나사 조임 볼 마운트를 대시보드에 부착하기 전에 대시보드에서 적절한 위치를 선택해야 합니다.

⚠ 경고

사용자에게는 모든 관련 법률 및 조항에 따라 차량의 안전 운행 중 운전자의 시야를 방해하지 않는 위치에 장치를 장착할 책임이 있습니다.

주의사항

전선, 계기, 에어백, 에어백 커버, HVAC 및 기타 항목을 피해서 나사 구멍을 뚫고 거치대를 차량에 부착합니다. Garmin®에는 설치로 인해 발생할 수 있는 손상 또는 결과에 대한 책임이 없습니다.

주의사항

차량의 손상을 방지하기 위해 Garmin은(는) 나사를 조임 볼 마운트와 같은 전문적인 설치를 권장합니다.

1 선택한 위치에 마운트 ①을 배치합니다.

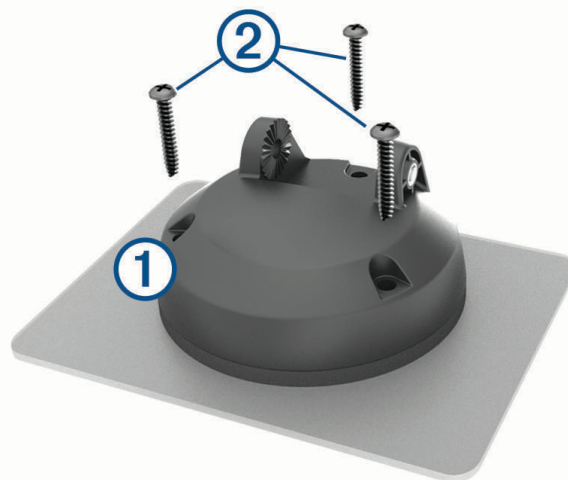

- 2 마운트를 템플릿으로 사용하여 3개의 나사 위치를 표시합니다.
- 3 파일럿 구멍(선택사양)을 뚫습니다.
일부 유형의 장착 자재에서는 파일럿 홀을 뚫어야 합니다.
- 4 제공된 나사 ②를 사용하여 마운트를 표면에 단단히 고정합니다.
- 5 볼 마운트 암 ③을 마운트에 삽입합니다.

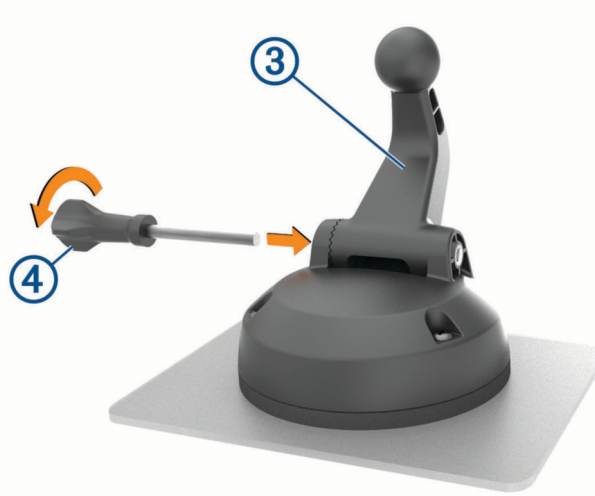

6 나비 나사 ④를 마운트에 삽입하고 조여 볼 마운트 암을 고정합니다.

볼 마운트 어댑터 설치하기

귀하의 장치에는 타사 장착 솔루션과 호환되는 1인치 볼 마운트가 포함되어 있습니다.

1 마운트 소켓 ②를 자기 거치대에 고정하는 나사 4개 ①을 분리합니다.

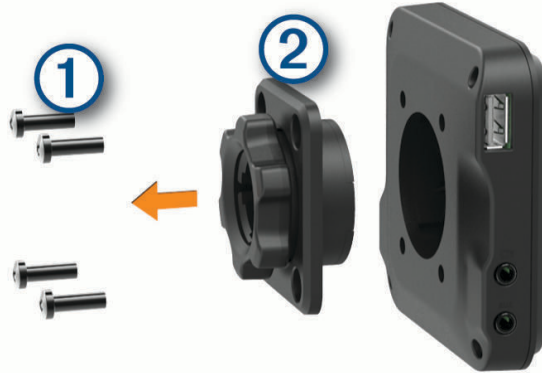

2 마운트 소켓을 분리합니다.

3 1단계에서 분리한 나사를 사용하여 1인치 볼 마운트 ③을 자기 거치대에 고정합니다.

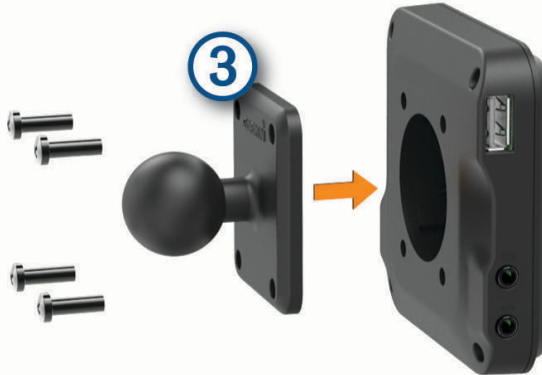

장치 켜기 또는 끄기

- 장치를 켜려면 전원 키①을 누르거나, 해당 장치를 전원에 연결합니다.



- 장치를 절전 모드로 설정하려면 장치가 켜져 있는 동안 전원 키를 누릅니다.
절전 모드로 설정된 동안에는 화면이 꺼진 상태로 장치에서 매우 적은 전력을 소비하지만 절전 모드가 해제되면 바로 사용할 수 있습니다.
팁: 배터리를 충전하는 동안 장치를 절전 모드로 설정하면 더 빠르게 충전할 수 있습니다.
- 장치를 완전히 끄려면 화면에 확인 메시지가 나타날 때까지 전원 키를 길게 누르고 **전원 끄기**를 선택합니다.

GPS 신호 획득

내비게이션 장치를 켜면 GPS 수신기는 위성 데이터를 수집하고 현재 위치를 설정합니다. 위성 신호를 획득하는데 필요한 시간은 마지막으로 내비게이션 장치를 사용한 위치로부터 현재 얼마나 멀리 떨어져 있는지, 사용자 본인이 하늘이 잘 보이는 곳에 있는지, 내비게이션 장치를 마지막으로 사용한 이후 얼마나 시간이 지났는지 등 여러 요인에 따라 달라집니다. 내비게이션 장치를 처음으로 켤 경우 위성 신호를 획득하는데 몇 분 정도 걸릴 수 있습니다.

- 1 장치를 켭니다.
- 2 위치 서비스가 활성화되지 않았다면 상태 표시줄에  확인이 나타납니다 (위치 서비스 활성화 또는 비활성화, 58페이지).
- 3 필요한 경우 높은 빌딩이나 나무에서 멀리 떨어진 하늘이 보이는 개방된 장소로 이동합니다.
장치가 현재 위치를 파악할 때까지 내비게이션 지도 위에 위성 수신중이라는 메시지가 나타납니다.

홈 화면

참고: 홈 화면을 개인 맞춤화하면 배치가 달라질 수 있습니다.



- | | |
|----------|---|
| 1 | 알림을 보려면 아래로 밀어 내리십시오.
아래로 빠르게 두 번 밀어 내리면 설정 및 조명 밝기를 조정할 수 있습니다. |
| 2 | 루트를 시작하려면 선택합니다. |
| 3 | 지도를 보려면 선택합니다. |
| 4 | 차량 프로필을 변경하려면 선택합니다. |
| 5 | 현재 위치의 날씨를 보려면 선택합니다. dēzi 앱이 필요합니다. |
| 6 | 스마트 알림을 보려면 선택합니다. dēzi 앱이 필요합니다. |
| 7 | 선택하여 앱 서랍을 여십시오. 앱 서랍에는 장치에 설치된 모든 앱의 바로 가기가 보관되어 있습니다. |
| 8 | 개인설정을 통해 배경화면을 바꾸거나 홈 스크린에 위젯을 추가하려면 꼭 누르십시오. |

앱 열기

홈 화면에 자주 사용되는 앱이 표시되어 있습니다. 앱 서랍에는 장치에 설치된 모든 앱이 두 개의 탭에 정리되어 있습니다. dēzi 탭에는 내비게이션 및 서비스 시간 녹화에 유용한 Garmin 앱이 설치되어 있습니다. 도구(도구) 탭에는 통신 및 다른 작업에 유용한 앱이 포함되어 있습니다.

다음과 같이 옵션을 선택하여 앱을 엽니다.

- 홈 화면에서 앱 바로 가기를 선택합니다.
- 을 선택하고 탭과 앱을 차례로 선택합니다.

홈 화면에 즐겨찾기 항목 추가

- 1 ■■을 선택합니다.
- 2 추가 애플리케이션을 보려면 앱 탭을 선택합니다.
- 3 애플리케이션을 꺾고 홈 스크린에 끌어놓으십시오.

알림 보기









⚠ 경고

주의가 산만해 사고로 이어져 중상을 입거나 사망에 이를 수 있으므로 운전 도중 알림을 읽거나 상호작용하지 마십시오.

- 1 화면 상단에서 아래로 밀어 내리세요.
알림 목록이 나타납니다.
- 2 다음과 같이 옵션을 선택합니다.
 - 알림에 나타난 행동이나 앱을 실행하려면 알림을 선택하십시오.
 - 오른쪽으로 밀어서 알림을 해제합니다.

상태 표시줄 아이콘

상태 표시줄은 기본 메뉴 상단에 있습니다. 상태 표시줄 아이콘은 장치 기능에 대한 정보를 표시합니다.

	위치 서비스가 활성화되었습니다 (위치 서비스 활성화 또는 비활성화, 58페이지).
	Bluetooth® 기술이 활성화되었습니다.
	Bluetooth 장치에 연결되었습니다.
	Wi-Fi® 네트워크에 연결되었습니다 (무선 네트워크 연결, 57페이지).
 	활성 차량 프로필. 아래로 두 번 밀어 내리고 선택하여 차량 프로필 설정을 확인하십시오 (차량 프로필, 9페이지).
	배터리 충전 수준.
	dēzl 앱 연결 상태 (스마트폰 페어링, 30페이지)

터치스크린 사용

- 항목을 선택하려면 화면을 누릅니다.
- 이동하거나 스크롤하려면 손가락으로 화면을 끌거나 밀니다.
- 축소하려면 두 손가락을 좁힙니다.
- 확대하려면 두 손가락을 벌립니다.

화면 밝기 조정

. 혹은 알림 패널이나 설정 메뉴를 사용하여 수동으로 밝기를 조절할 수도 있습니다.

- 1 다음과 같이 옵션을 선택합니다.
 - 화면 상단에서 아래로 두 번 밀어 내려서 알림 패널의 빠른 설정을 확장합니다.
 - **설정 > 장치 > 표시 > 밝기 수준**을 선택합니다.
- 2 밝기를 조정하려면 슬라이더 막대를 사용합니다.

차량 프로필

⚠ 경고

차량 프로필 특성을 입력하더라도 차량 특성이 모든 루트 제시에서 고려되거나 해당 상황이라고 모두 경고 아이콘을 받는 것은 아닙니다. 지도 데이터에는 한계가 있으므로 장치가 모든 경우의 제한이나 도로 상황을 고려하지는 못합니다. 운행 결정 시 항상 도로 표지판 및 도로 상황을 따르십시오.

루트 지정 및 탐색은 차량 프로필에 따라 다르게 계산됩니다. 상태 표시줄에 활성화된 차량 프로필이 아이콘으로 표시됩니다. 장치의 탐색 및 지도 설정은 차종에 따라 각각 사용자 지정할 수 있습니다.

트럭 차량 프로필을 활성화하면 장치에서 차량의 치수, 중량 및 사용자가 입력한 기타 특성을 기준으로 제한 구역 또는 통과할 수 없는 지역을 루트에 포함하지 않습니다.

차량 프로필 추가

무게, 크기 및 다른 차량의 특성을 포함한 차량 프로필을 추가할 수 있습니다.

- 1 홈 화면에서 차량 프로필 위젯 (**홈 화면, 7페이지**)을 선택합니다.
- 2 다음과 같이 옵션을 선택합니다.
 - 적재함이 영구적으로 붙어 있는 일체형 트럭을 추가하려면 **일체형 트럭**을 선택합니다.
 - 트랙터 또는 트랙터 트레일러를 추가하려면 **트랙터**를 선택합니다.
 - 버스를 추가하려면 **버스**를 선택합니다.
- 3 화면을 지침을 따라 차량 특성을 입력합니다.



차량 프로필을 추가하고 나면 프로필을 편집하여 차량 식별 번호 또는 트레일러 번호와 같은 추가 상세 정보를 입력할 수 있습니다 (**차량 프로필 편집, 10페이지**).

자동차 프로필

자동차 프로필은 트레일러가 없는 자동차에 사용하려고 미리 로드한 차량 프로필입니다. 자동차 프로필을 사용하는 동안 장치에서는 표준 자동차 루트를 계산하며 대형 차량의 경로는 제공하지 않습니다. 자동차 프로필을 사용하는 동안 대형 차량과 관련된 일부 기능 및 설정은 사용할 수 없습니다.

차량 프로필 전환

장치를 켤 때마다 차량 프로필 선택창이 표시됩니다. 언제든지 수동으로 다른 차량 프로필을 선택할 수 있습니다.

- 1 다음과 같이 옵션을 선택합니다.
 - 화면 상단에서 아래로 두 번 밀어 내려서  또는  과 같은 차량 프로필 아이콘을 선택합니다.
 - 홈 화면에서 차량 프로필 위젯 (**홈 화면, 7페이지**)을 선택합니다.
- 2 차량 프로필을 선택합니다.
측정값 및 중량을 포함한 차량 프로필 정보가 나타납니다.
- 3 선택을 선택합니다.

트레일러 정보 변경하기





트레일러 정보를 변경하려면 먼저 트랙터의 차량 프로필을 입력해야 합니다 (**차량 프로필 추가, 9페이지**).

트랙터의 트레일러를 변경할 때는 트랙터 정보를 변경하지 않고도 차량 프로필에서 트레일러 정보를 변경할 수 있습니다. 자주 사용하는 트레일러 간에 빠르게 전환할 수 있습니다.

- 1 홈 화면에서 차량 프로필 위젯 (**홈 화면, 7페이지**)을 선택합니다.
- 2 트레일러와 함께 사용할 트랙터 차량 프로필을 선택합니다.
- 3  을 선택합니다.
- 4 다음과 같이 옵션을 선택합니다.
 - 최근 트레일러 구성을 사용하려면 목록에서 트레일러 구성을 선택합니다.
 - 새로운 트레일러 구성을 입력하려면 **새 구성**을 선택하고 트레일러 정보를 입력합니다.

차량 프로필 편집

차량 프로필을 편집하여 차량 정보를 변경하거나 차량 식별 번호, 트레일러 번호 또는 주행 기록계 판독치와 같은 세부 정보를 새로운 차량 프로필에 추가할 수 있습니다. 또한 차량 프로필 이름을 변경하거나 프로필을 삭제할 수 있습니다.

- 1 홈 화면에서 차량 프로필 위젯 (홈 화면, 7페이지)을 선택합니다.
- 2 편집할 차량 프로필을 선택합니다.
- 3 다음과 같이 옵션을 선택합니다.
 - 차량 프로필 정보를 편집하려면 를 선택하고 편집할 필드를 선택합니다.
 - 차량 프로필 이름을 변경하려면  >  > **프로필 이름 변경**을 선택합니다.
 - 차량 프로필을 삭제하려면  >  > **삭제**를 선택합니다.

운전자 상황 인식 기능 및 알림

△ 주의

운전자 알림 및 속도 제한 기능은 정보를 제공할 뿐입니다. 속도 제한 표지판을 빠짐없이 준수하고 분별력 있게 안전 주행을 하는 것은 운전자의 책임입니다. Garmin은 관련 교통 법규 및 표지판을 준수하지 않아 발부되는 어떠한 교통 범칙금 또는 소환에 대해서도 책임을 지지 않습니다.

해당 장치는 익숙한 지역에서 운전할 경우에도 안전 운전을 독려하고 효율성을 높일 수 있게 도움을 주는 기능을 제공합니다. 이 장치는 신호음 또는 메시지를 재생하고 각 알림에 대한 정보를 표시합니다. 일부 운전자 알림 유형의 신호음은 원하는 대로 끄거나 켤 수 있습니다. 일부 지역에서는 일부 알림이 제공되지 않을 수 있습니다.

학교: 장치에서 경고음을 울리며 전방 학교 또는 어린이 보호구역의 속도 제한(있는 경우)을 표시합니다.

제한 속도 초과: 이 장치는 현재 도로의 제한 속도를 초과할 경우 빨간색 테두리가 있는 아이콘으로 제한 속도를 표시합니다.

제한 속도 감소: 이 장치는 속도 조절을 준비할 수 있도록 다음 구역의 제한 속도를 표시하고 경고음을 울립니다.

철도 교차점: 장치에서 경고음을 울리며 전방 철도 교차점을 표시합니다.

동물 교차점: 장치에서 경고음을 울리며 전방 동물 교차 지역을 표시합니다.

커브길: 장치에서 경고음을 울리며 도로의 만곡 구간을 표시합니다.

서행: 빠른 속도로 서행 구간에 접근하면 장치에서 경고음을 울리며 서행 구간을 표시합니다. 이 기능을 사용하려면 해당 장치에서 교통 정보를 수신해야 합니다 ([교통, 33페이지](#)).

공사 구역: 이 장치는 차량이 공사 구역에 접근할 때 경고음을 울리고 메시지를 표시합니다.

차선 폐쇄: 이 장치는 차량이 차선 폐쇄 구간에 접근할 때 경고음을 울리고 메시지를 표시합니다.

휴식 계획: 장시간 주행한 후 장치에서 경고음을 울리며 전방의 휴게소를 추천합니다.

트럭 진입 금지: 이 장치는 트럭 금지 도로에 접근할 경우 경고음을 울립니다.

하부 접촉 위험: 이 장치는 차량이 하부 접촉 위험이 있는 도로에 접근할 때 경고음을 울리고 메시지를 표시합니다.

가로풍: 이 장치는 차량이 가로풍 위험이 있는 도로에 접근할 때 경고음을 울리고 메시지를 표시합니다.

좁은 도로: 이 장치는 차량에 비해 좁은 도로에 접근할 때 경고음을 울리고 메시지를 표시합니다.

가파른 언덕: 이 장치는 차량이 가파른 언덕에 접근할 때 경고음을 울리고 메시지를 표시합니다.

주 및 국가 경계: 이 장치는 차량이 주 및 국가 경계에 접근할 때 경고음을 울리고 메시지를 표시합니다.

운전자 알림 활성화 또는 비활성화

여러 운전자 알림 유형을 활성화하거나 비활성화할 수 있습니다.

- 1 **설정>운전자 지원 > 운전자 음성 알림**을 선택합니다.
- 2 각 알림 옆에 있는 확인란을 선택하거나 선택 취소합니다.

신호 위반 및 과속감지 카메라

주의사항

Garmin은 신호 위반 또는 과속감지 카메라 데이터베이스의 정확성 또는 사용 결과에 대해 책임을 지지 않습니다.

참고: 일부 지역 및 제품 모델에서는 이 기능을 사용할 수 없습니다.

신호 위반 및 과속감지 카메라 위치에 대한 정보는 일부 지역에서 일부 제품 모델에 사용할 수 있습니다. 보고된 과속감지 및 신호 위반 카메라에 접근하면 장치에서 알림을 표시합니다.

- 일부 지역에서는 dēzl 앱이 실행 중인 스마트폰에 연결되어 있을 때 신호 위반 및 과속감지 카메라 데이터를 수신할 수 있습니다.
- Garmin Express™ 소프트웨어(garmin.com/express)를 사용하여 장치에 저장된 카메라 데이터베이스를 업데이트할 수 있습니다. 최신 카메라 정보를 받으려면 장치를 자주 업데이트해야 합니다.

위치 찾기 및 저장

장치에 입력된 지도에는 음식점, 호텔, 자동차 정비소 및 상세 도로 정보와 같은 위치가 있습니다. 어디로? 메뉴는 이 정보를 탐색, 검색 및 저장하는 여러 방법을 제공하여 목적지를 찾을 수 있도록 도와줍니다.

기본 메뉴에서 **어디로?**를 선택합니다.

- 장치에서 모든 장소를 빠르게 검색하려면 **Q검색** (검색 표시줄을 사용하여 위치 찾기, 12페이지)을 선택합니다.
- 주소를 찾으려면, **어드레스** (주소 찾기, 12페이지)를 선택합니다.
- 범주별로 사전에 로드된 관심 지점을 둘러보거나 검색하려면, **범주** (범주별로 위치 찾기, 12페이지)를 선택합니다.
- 다른 도시 또는 지역 주변을 검색하려면, 현재 검색 지역 옆의 **📍** (검색 지역 변경, 14페이지)을 선택합니다.
- 사용자가 저장한 장소를 표시하거나 변경하려면, **저장됨** (위치 저장, 17페이지)를 선택합니다.
- 검색 결과에서 최근 선택한 장소를 표시하려면, **최근** (최근 검색 위치 보기, 16페이지)을 선택합니다.
- 트럭 정류장 및 서비스를 검색하려면 **범주 > 트럭** (트럭 관심 지점 찾기, 11페이지)를 선택합니다.
- Tripadvisor® 여행객 평가를 둘러보거나 검색하려면, **Tripadvisor** (Tripadvisor, 15페이지)를 선택합니다.
- 특정 지리학적 좌표로 길을 찾으려면, **목적지 좌표** (좌표를 사용하여 위치 찾기, 15페이지)를 선택합니다.

관심 지점

주의사항

야영장 및 관심 지점에 관련된 모든 관련 법과 규정을 이해하고 준수해야 합니다.

관심 지점은 사용자에게 유용하거나 흥미를 불러일으키는 장소입니다. 관심 지점은 범주별로 구성되며 주유소, 음식점, 호텔 및 엔터테인먼트를 위한 장소와 같이 인기 있는 관광지를 포함합니다.

트럭 관심 지점 찾기

주의사항

야영장 및 관심 지점에 관련된 모든 관련 법과 규정을 이해하고 준수해야 합니다.

장치에 로드된 상세도에는 트럭 정류장, 휴게소, 과적 차량 검문소 등 트럭 관심 지점이 포함되어 있습니다.

어디로? > 범주 > 트럭을 선택합니다.

검색 표시줄을 사용하여 위치 찾기

검색 표시줄에 범주, 상표명, 주소, 도시 이름을 입력하여 위치를 찾을 수 있습니다.

- 1 어디로?를 선택합니다.
- 2 검색 표시줄에서 **검색**을 선택합니다.
- 3 검색어 전체 또는 일부를 입력합니다.
제시 검색어가 검색 표시줄 아래에 나타납니다.
- 4 옵션을 선택합니다.
 - 업종별로 검색하려면 "영화관"과 같이 범주 이름을 입력합니다.
 - 상호로 검색하려면 이름의 전체 또는 일부를 입력합니다.
 - 근처 주소로 검색하려면 번지와 도로명을 입력합니다.
 - 다른 도시의 주소로 검색하려면 번지, 도로명, 도시 및 도를 입력합니다.
 - 도시를 검색하려면 도시 및 도를 입력합니다.
 - 좌표를 검색하려면 좌표의 위도 및 경도를 입력합니다.
- 5 옵션을 선택합니다.
 - 제시 검색어로 검색하려면 해당 용어를 선택합니다.
 - 입력한 텍스트로 검색하려면 **Q** 을 선택합니다.
- 6 필요한 경우 위치를 선택합니다.

주소 찾기

참고: 단계의 순서는 장치에 로드된 지도 데이터에 따라 다를 수 있습니다.

- 1 어디로?를 선택합니다.
- 2 필요한 경우 **📍**을 선택하여 다른 도시 또는 지역 주변을 검색할 수 있습니다.
- 3 **어드레스**를 선택합니다.
- 4 화면의 지침을 따라 주소 정보를 입력합니다.
- 5 주소를 선택합니다.

범주별로 위치 찾기

- 1 어디로?를 선택합니다.
- 2 특정 범주를 선택하거나 **범주**를 선택합니다.
- 3 필요한 경우 하위 범주를 선택합니다.
- 4 위치를 선택합니다.

범주 내 검색

관심 지점 검색을 수행한 후, 특정 범주에서 선택한 마지막 4개의 목적지를 표시하는 빠른 검색 목록이 나타날 수 있습니다.

- 1 어디로? > **범주**를 선택합니다.
- 2 범주를 선택합니다.
- 3 다음과 같이 옵션을 선택합니다.
 - 화면 오른쪽의 빠른 검색 목록에서 목적지를 선택합니다.
빠른 검색 목록은 선택된 범주에서 최근에 검색한 위치에 대한 목록을 제공합니다.
 - 필요한 경우 하위 범주를 선택하고 목적지를 선택합니다.

위치 검색 결과

위치 검색 결과는 목록으로 표시되며 가장 가까운 위치가 상단에 표시됩니다. 각각의 번호가 매겨진 위치도 지도에 표시됩니다. 아래로 스크롤하면 더 많은 결과를 볼 수 있습니다.

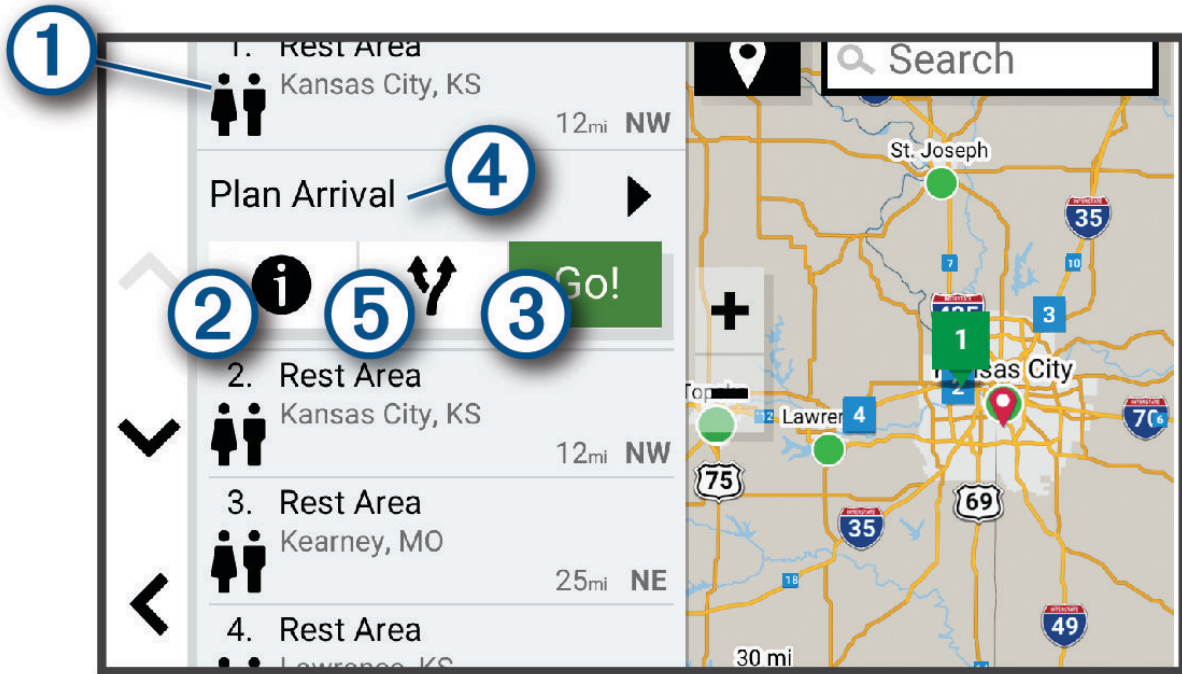

①	옵션 메뉴를 표시할 위치를 선택합니다.
② i	위치에 대한 자세한 정보를 보려면 선택합니다.
③ 시작!	권장되는 루트를 사용하여 위치 탐색을 시작하려면 선택합니다.
④ 도착 계획하기	목적지를 지도에서 확인하고 트럭 목적지를 찾으려면 선택합니다.
⑤ Y	위치에 대한 대체 루트를 보려면 선택합니다.

검색 지역 변경

기본적으로 장치는 사용자의 현재 위치 주변 위치를 검색합니다. 주변 목적지 또는 가까운 다른 도시를 검색하거나 활성 루트를 따라서 다른 지역도 검색할 수 있습니다.

- 1 어디로?를 선택합니다.
- 2 현재 검색 지역 ① 주변📍을 선택합니다.

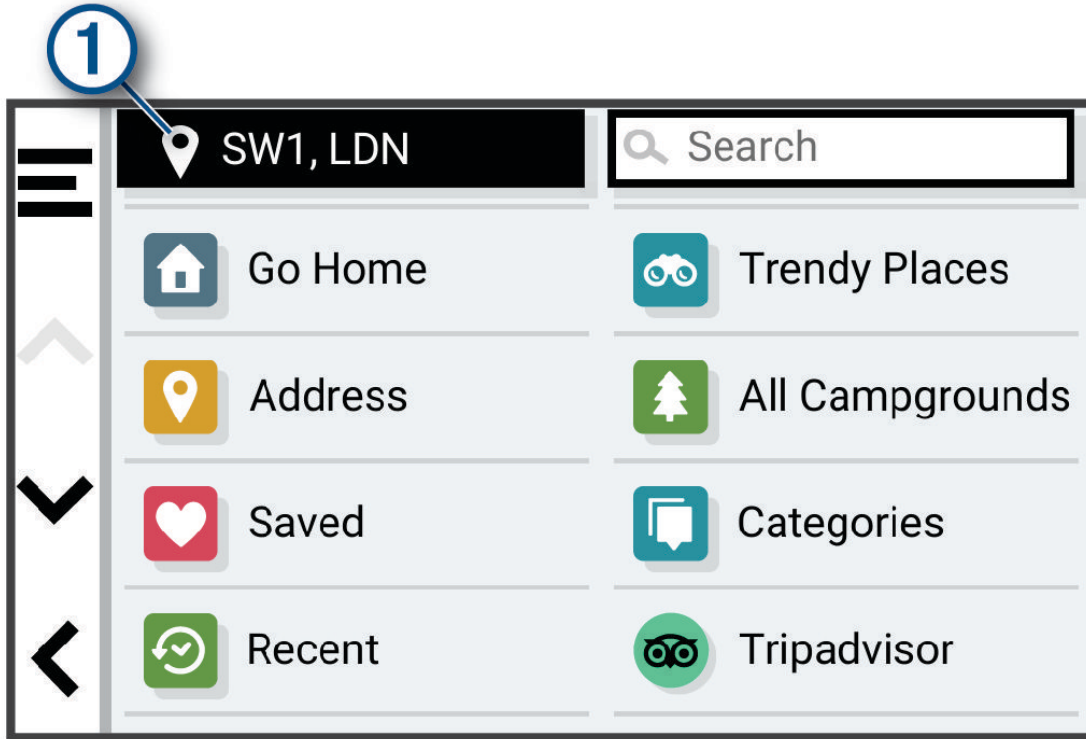

- 3 검색 지역 선택.
- 4 필요한 경우 화면의 지침을 따라 특정 위치를 선택합니다.

📍옆에 선택된 검색 지역이 나타납니다. 어디로? 메뉴에 있는 옵션을 사용하여 위치를 검색할 경우, 이 지역 주변을 우선으로 위치를 제안합니다.

사용자 지정 관심 지점

사용자 지정 POI는 지도에서 사용자 지정된 지점입니다. 사용자 지정 POI에는 사용자 지정된 지점에 근접했거나 지정된 속도보다 빠르게 운전하는 경우 이를 사용자에게 알리는 알림이 있습니다.

POI Loader 설치

컴퓨터에서 사용자 지정 POI 목록을 생성하거나 다운로드하고 POI Loader 소프트웨어를 사용하여 장치에 POI 목록을 설치할 수 있습니다.

- 1 www.garmin.com/poiloader로 이동합니다.
- 2 화면의 지침을 따릅니다.

사용자 POI 찾기

사용자 지정 POI를 찾으려면 장치에서 POI Loader 소프트웨어 (POI Loader 설치, 14페이지) 를 사용하여 사용자 지정 POI를 로드해야 합니다.

- 1 어디로? > 범주를 선택합니다.
- 2 다른 범주 구역으로 스크롤하고 범주를 선택합니다.

주차

트럭 주차장 찾기

- 1 어디로? > 범주 > 트럭 > 주차장을 선택합니다.
- 2 주차장 위치를 선택합니다.
- 3 시작!을 선택합니다.

유럽에서 트럭 주차장 찾기

- 1 어디로? > Truck Parking Europe을 선택합니다.
- 2 필요한 경우 부대 시설 & 브랜드로 필터링을 선택하고 하나 이상의 속성을 선택하고 검색을 선택합니다.
- 3 주차장 위치를 선택합니다.
- 4 시작!을 선택합니다.

현재 위치 주변의 주차장 찾기

- 1 어디로? > 범주 > 주차장을 선택합니다.
- 2 주차장 필터링을 선택하고 하나 이상의 범주를 선택하여 여유 주차 공간, 유형, 가격 또는 결제 방법(선택 사항)별로 주차장을 필터링합니다.
참고: 자세한 주차장 데이터는 일부 지역의 일부 주차장 위치에서만 사용할 수 있습니다.
- 3 주차장 위치를 선택합니다.
- 4 시작!을 선택합니다.

검색 도구

검색 도구를 사용하면 화면의 안내에 따라 특정 유형의 위치를 검색할 수 있습니다.

교차로 찾기

두 도로, 고속도로 또는 기타 도로 간 교차로 또는 교차점을 검색할 수 있습니다.

- 1 어디로? > 교차로를 선택합니다.
- 2 화면의 지침을 따라 도로 정보를 입력합니다.
- 3 교차로를 선택합니다.

좌표를 사용하여 위치 찾기

위도 및 경도 좌표를 사용하여 위치를 찾을 수 있습니다. 이 기능은 지오캐시를 할 때 유용할 수 있습니다.

- 1 어디로? > 목적지 좌표를 선택합니다.
- 2 필요한 경우  을 선택하고 좌표 형식 및 데이터됨을 변경합니다.
- 3 위도 및 경도 좌표를 입력합니다.
- 4 맵에서 보기를 선택합니다.

Tripadvisor

주의사항

Garmin(은)는 Tripadvisor 정보의 정확성 또는 적시성에 대한 책임을 지지 않습니다.

야영장 및 관심 지점에 관련된 모든 관련 법과 규정을 이해하고 준수해야 합니다.

장치에는 Tripadvisor 여행객 평가가 포함됩니다. Tripadvisor 평가는 음식점, 호텔, 관광지 검색 결과 목록에 자동으로 표시됩니다. 주변 Tripadvisor 관심 지점을 검색하여 거리 또는 인기도(선택 사항)별로 정렬할 수 있습니다.

Tripadvisor 관심 지점 찾기

- 1 어디로? > Tripadvisor를 선택합니다.
- 2 범주를 선택합니다.
- 3 필요한 경우 하위 범주를 선택합니다.
해당 범주에 대한 주변의 Tripadvisor 관심 지점 목록이 나타납니다.
- 4 결과 정렬을 선택하여 검색 결과를 거리 또는 인기도(선택 사항)별로 정렬합니다.
- 5 Q을 선택합니다. 검색어를 입력합니다(선택 사항).

최근 검색 위치 보기

해당 장치에는 최근에 검색한 50개 위치에 대한 내역이 저장됩니다.
어디로? > 최근을 선택합니다.

최근 검색 위치 목록 지우기

어디로? > 최근 >  > 삭제 > 예를 선택합니다.

현재 위치 정보 보기

현재 위치? 페이지를 사용하여 현재 위치에 관한 정보를 볼 수 있습니다. 이 기능은 비상시 자신의 위치를 알아야 할 때 유용합니다.

지도 페이지에서 차량을 선택합니다.

긴급 서비스 및 주유소 찾기

현재 위치? 페이지를 사용하여 가장 가까운 병원, 경찰서 및 주유소를 찾을 수 있습니다.

- 1 지도 페이지에서 차량을 선택합니다.
- 2 병원, 경찰서, 트럭 정류장 또는 주유소를 선택합니다.
참고: 일부 지역에서는 일부 서비스를 사용할 수 없습니다.
참고: 트럭 차량 프로필이 활성화되면 주유소 대신 트럭 경유지 옵션이 나타납니다.
선택된 서비스의 위치 목록이 가장 가까운 위치 순으로 나타납니다.
- 3 위치를 선택합니다.
- 4 다음과 같이 옵션을 선택합니다.
 - 위치를 탐색하려면 시작!을 선택합니다.
 - 전화번호 및 기타 위치 상세 정보를 보려면 을 선택합니다.

내 위치를 향한 방향 알기

다른 사람에게 현재 내 위치에 도달하는 방법을 이야기할 때 방향 목록을 제공할 수 있습니다.

- 1 지도 페이지에서 차량을 선택합니다.
- 2  > 나를 향한 방향을 선택합니다.
- 3 시작 위치를 선택합니다.
- 4 선택을 선택합니다.

최단 경로 추가

목적지? 메뉴에 최단 경로를 추가할 수 있습니다. 최단 경로는 위치, 범주 또는 검색 도구를 가리킬 수 있습니다.
목적지? 메뉴는 최대 36개의 바로 가기 아이콘을 포함할 수 있습니다.

- 1 어디로? > 최단 경로 추가를 선택합니다.
- 2 항목을 선택합니다.

바로 가기 삭제

- 1 어디로? >  > 바로 가기 제거를 선택합니다.
- 2 삭제할 바로 가기를 선택합니다.
- 3 바로 가기를 다시 선택하여 확인합니다.
- 4 완료를 선택합니다.

위치 저장



위치 저장

- 1 위치를 검색합니다 (범주별로 위치 찾기, 12페이지).
- 2 검색 결과에서 위치를 선택합니다.
- 3  > 저장을 선택합니다.
- 4 필요할 경우, 이름을 입력하고 완료를 선택합니다.
- 5 저장을 선택합니다.

현재 위치 저장

- 1 지도 페이지에서 차량 아이콘을 선택합니다.
- 2 저장을 선택합니다.
- 3 이름을 입력하고 완료를 선택합니다.



저장된 위치 편집

- 1 어디로? > 저장됨을 선택합니다.
- 2 필요한 경우 범주를 선택합니다.
- 3 위치를 선택합니다.
- 4  를 선택합니다.
- 5  > 편집을 선택합니다.
- 6 다음과 같이 옵션을 선택합니다.
 - 이름을 선택합니다.
 - 전화번호를 선택합니다.
 - 저장된 위치에 범주를 지정하려면 범주를 선택합니다.
 - 지도에서 저장된 위치를 표시하는 데 사용되는 기호를 변경하려면 지도 기호 변경을 선택합니다.
- 7 정보를 편집합니다.
- 8 완료를 선택합니다.

저장된 위치에 범주 지정

사용자 지정 범주를 추가하여 저장된 위치를 구성할 수 있습니다.

참고: 위치를 12개 이상 저장해야 저장된 위치 메뉴에 범주가 나타납니다.

- 1 어디로? > 저장됨을 선택합니다.
- 2 위치를 선택합니다.
- 3  를 선택합니다.
- 4  > 편집 > 범주를 선택합니다.
- 5 하나 이상의 범주 이름을 쉼표로 구분하여 입력합니다.
- 6 필요한 경우 추천된 범주를 선택합니다.
- 7 완료를 선택합니다.

저장한 위치 삭제

참고: 삭제된 위치는 복구할 수 없습니다.

- 1 어디로? > 저장됨을 선택합니다.
- 2  > 삭제를 선택합니다.
- 3 삭제하려는 저장한 위치 옆의 확인란을 선택하고 삭제 > 예를 선택합니다.

목적지 탐색

루트

루트란 현재 위치에서 하나 이상의 목적지까지의 경로를 말합니다.

- 이 장치는 루트 계산 모드 (루트 계산 모드 변경, 23페이지) 및 회피 (지체, 통행 요금 및 지역 회피, 23페이지) 등 사용자가 설정한 환경 설정을 기반으로 목적지까지 추천 루트를 계산합니다.
- 장치는 활성 차량 프로필에 적합하지 않은 도로를 자동으로 회피할 수 있습니다.
- 추천 루트를 사용하여 해당 목적지로 바로 이동을 시작하거나 대체 루트를 선택할 수 있습니다 (루트 시작, 18 페이지).
- 사용하거나 우회해야 할 특정 도로가 있으면 해당 루트를 사용자 지정하면 됩니다 (루트 구성, 22페이지).
- 여러 목적지를 하나의 루트에 추가할 수 있습니다 (루트에 위치 추가, 22페이지).

루트 시작

- 1 어디로?를 선택하고 위치를 검색합니다 (위치 찾기 및 저장, 11페이지).
- 2 위치를 선택합니다.
- 3 다음과 같이 옵션을 선택합니다.
 - 추천 루트를 사용하여 탐색을 시작하려면 **시작!**을 선택합니다.
 - 대체 루트를 선택하려면 **Y**을 선택하고 루트를 선택합니다.
대체 루트는 지도 오른쪽에 나타납니다.
 - 루트 코스를 편집하려면 **Y** > **루트 편집**을 선택하고 구성 지점을 루트에 추가합니다 (루트 구성, 22페이지).

장치가 위치까지의 루트를 계산하고 음성 안내 및 지도 상의 정보를 사용하여 안내합니다 (지도상의 루트, 19페이지). 해당 루트에서 몇 초 동안 지도의 가장자리에 주요 도로의 미리보기가 나타납니다.

추가 목적지를 경유해야 하는 경우 루트에 위치를 추가할 수 있습니다 (루트에 위치 추가, 22페이지).

지도를 사용하여 루트 시작

지도상의 위치를 선택하여 루트를 시작할 수 있습니다.

- 1 맵 보기를 선택합니다.
- 2 지도를 끌어 확대/축소하여 검색할 지역을 표시합니다.
- 3 도로, 교차로 또는 주소 위치와 같은 지점을 선택합니다.
- 4 **시작!**을 선택합니다.

우리집으로 이동

집으로 향하는 루트를 처음 시작할 경우 장치에서 우리집 위치를 입력하라는 메시지가 표시됩니다.

- 1 어디로?집으로 가기를 선택합니다.
- 2 필요한 경우 우리집 위치를 입력합니다.

우리집 위치 편집

- 1 어디로? >  > 우리집 위치 설정을 선택합니다.
- 2 우리집 위치를 입력합니다.

지도상의 루트

주행 중 장치는 음성 안내 및 지도상의 정보를 통해 목적지를 안내합니다. 다음 회전 또는 출구에 대한 지침이나 기타 동작이 지도 상단에 나타납니다.

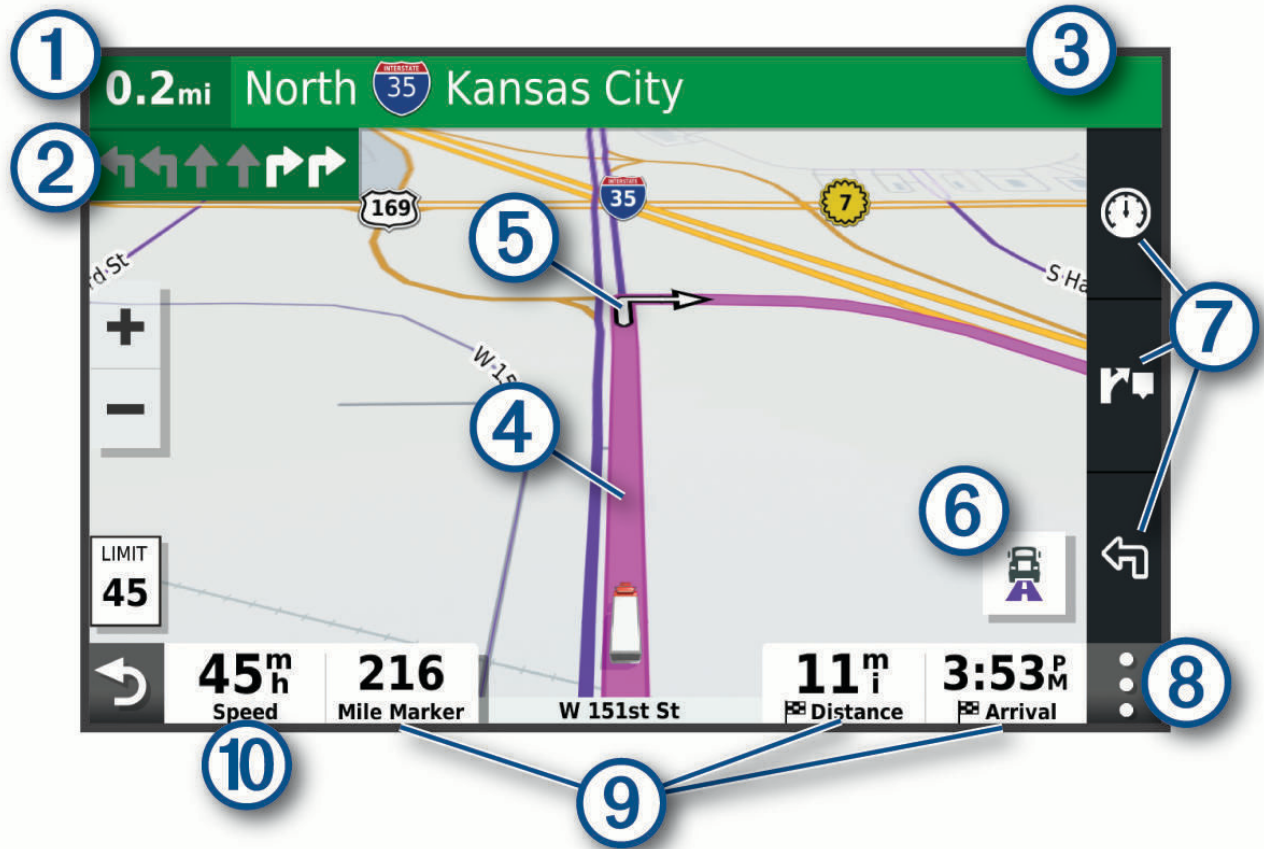

①	다음 동작까지의 거리.
②	루트의 다음 동작. 다음 회전, 출구 또는 기타 동작 및 가능한 경우 주행할 차선을 표시합니다.
③	거리 이름 또는 다음 동작과 관련된 출구.
④	지도상에 강조 표시된 루트.
⑤	루트의 다음 동작. 지도상의 화살표로 다음 동작에 대한 위치를 표시합니다.
⑥	지도에서 인기 있는 트럭 루트를 전환하려면 선택합니다.
⑦	지도 도구 바로 가기
⑧	지도 도구 더 많은 루트 및 주변 정보를 보여주는 도구를 선택할 수 있습니다.
⑨	데이터 필드. 팁: 표시된 정보를 변경하려면 이 필드를 누르면 됩니다 (지도 데이터 필드 변경, 29페이지).
⑩	차량 속도.

활성 차선 안내

루트에서 회전, 출구 또는 인터체인지에 접근하면 지도 옆에 자세한 도로 시뮬레이션이 나타납니다(사용 가능한 경우). 회전해야 할 차선이 유색선 ①(으)로 표시됩니다.

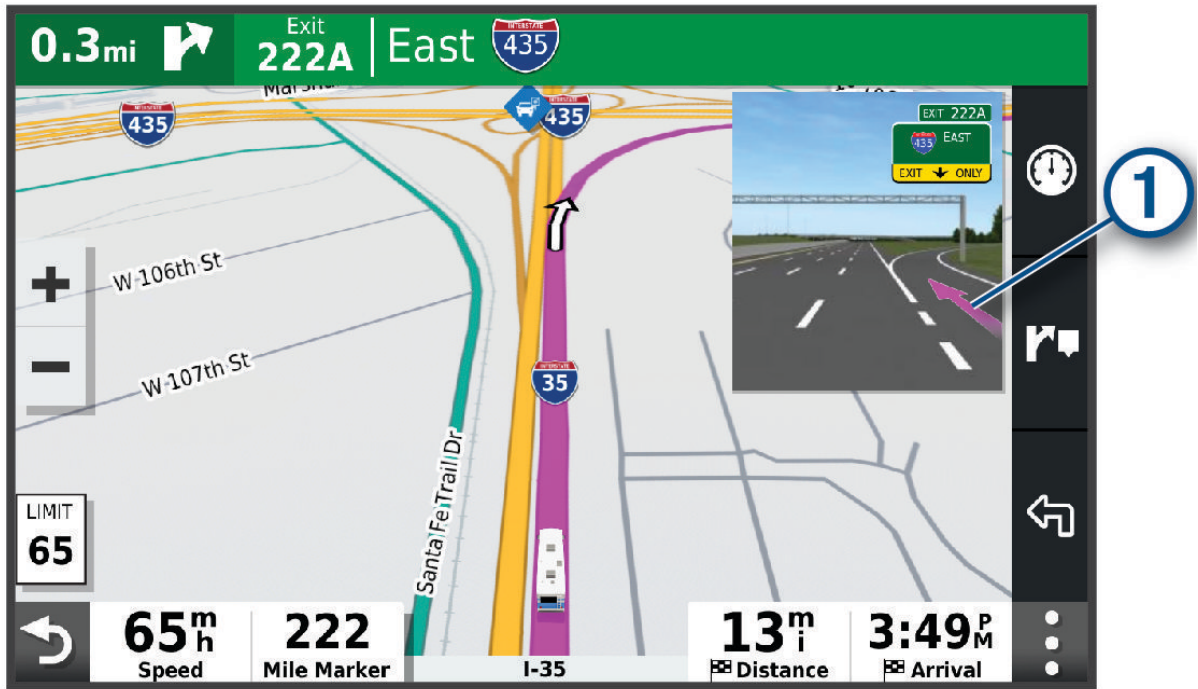

지도에서 인기 있는 트럭 경로 보기

지도에서 인기 있는 트럭 경로를 강조 표시하도록 장치를 설정할 수 있습니다. 이 기능은 차량에 더 쉽게 접근할 수 있는 도로를 선택하는 데 도움이 될 수 있습니다.

지도에서 를 선택합니다.

회전 및 방향 보기

루트를 탐색하는 동안 해당 루트에 대한 다음 회전, 차로 변경 또는 다른 방향을 볼 수 있습니다.

1 지도에서 다음 옵션을 선택합니다.

- 탐색하는 동안 다음 회전 및 방향을 보려면 > **회전**을 선택합니다.

지도 도구에는 지도 옆에 다음 여러 개의 회전 또는 방향이 표시됩니다. 이 루트를 탐색하면 목록이 자동으로 업데이트됩니다.

- 전체 루트에 대한 회전 및 방향의 모든 목록을 보려면 지도 상단에 있는 텍스트 막대를 선택합니다.

2 회전 또는 방향을 선택합니다(선택 사항).

세부 정보가 나타납니다. 가능한 경우 주요 도로에서 교차로 이미지가 나타날 수 있습니다.

지도에서 전체 루트 보기

1 루트 탐색 중 지도의 아무 곳이나 선택합니다.

2 을 선택합니다.

도착 계획

루트를 시작하기 전 루트의 끝에 하역장 또는 트럭 주차장과 같이 인기 트럭 목적지에 도착하도록 계획할 수 있습니다. 지도에 나만의 목적지도 추가할 수 있습니다.

- 1 어디로?를 선택하고 위치를 검색합니다 (위치 찾기 및 저장, 11페이지).
- 2 위치를 선택합니다.
- 3 도착 계획하기를 선택합니다.
지도에 목적지 미리보기가 표시됩니다. 인기 트럭 목적지가 지도 옆에 표시됩니다. dēzl 장치가 dēzl 앱과 페어링되면 BirdsEye 위성 영상을 자동으로 다운로드합니다.
- 4 목적지를 선택하고 시작!을 선택합니다.

목적지 도착

목적지에 접근하면 장치에서 루트 완료를 도와줄 정보를 제공합니다.

- 🚩은 지도에서 목적지 위치를 나타내며 음성 안내를 통해 목적지에 접근하고 있다는 것을 알려줍니다.
- 일부 목적지에 접근하면 장치가 자동으로 주차장을 추천합니다. 상세를 선택하여 추천 주차 구역의 전체 목록을 볼 수 있습니다 (목적지 주변 주차장, 22페이지).
- 트럭 차량 프로필을 사용하는 동안 일부 목적지에 접근하면 장치에서 하역장 또는 트럭 주차장과 같은 트럭 목적지를 검색하라는 메시지를 자동으로 표시합니다. 지도에서 추천 지점을 선택한 다음 시작!을 선택하여 해당 목적지로 이동할 수 있습니다.
- 목적지에서 정지하면 장치가 자동으로 루트를 종료합니다. 장치가 도착을 자동으로 감지하지 못하는 경우 중지를 선택하여 루트를 종료할 수 있습니다.

트럭 루트 완료

일부 트럭 목적지에 접근하면 주차장 및 하역장과 같은 일반적인 트럭 목적지를 찾는 데 도움이 되는 지도 도구가 나타납니다.

- 1 지도 도구 ①을(를) 선택합니다.

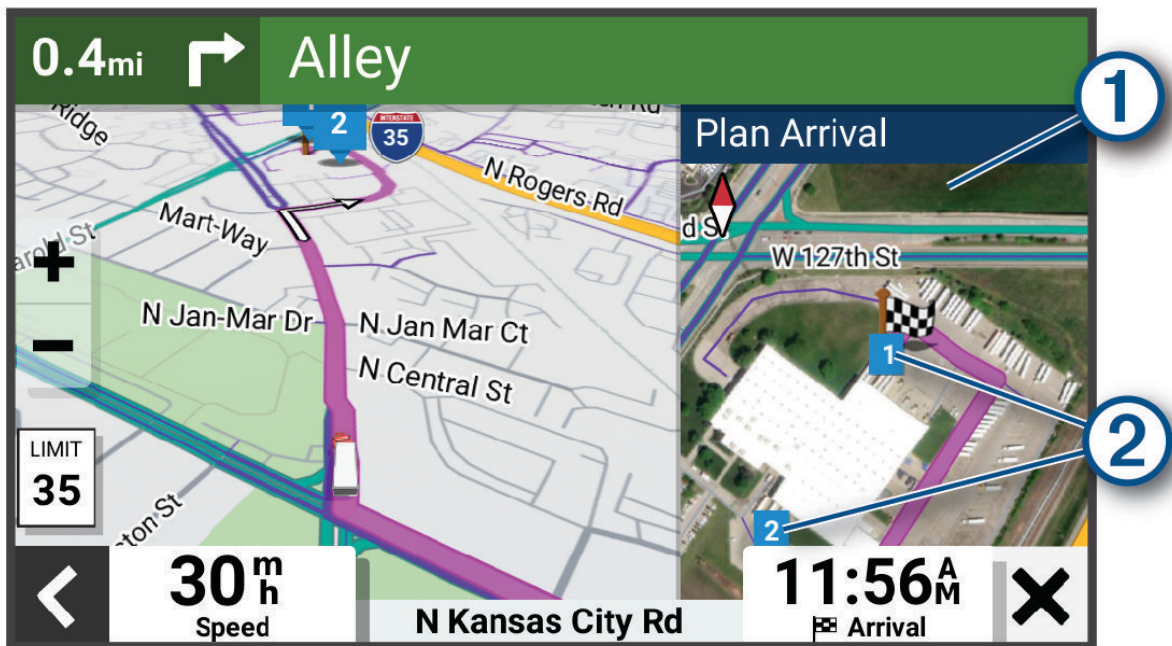

- 2 지도를 누르고 숫자로 표시된 트럭 목적지 ②을(를) 선택합니다.
- 3 시작!을 선택합니다.

목적지 주변 주차장

장치는 목적지 주변 주차장 지점을 찾는 데 도움이 될 수도 있습니다. 일부 목적지에 접근하면 장치가 자동으로 주차장을 추천합니다.

참고: 이 기능은 차량 프로필을 사용하는 경우에만 사용해야 합니다. 트럭 차량 프로필을 사용하는 동안 목적지 주변의 트럭 주차장을 검색할 수 있습니다 ([트럭 주차장 찾기](#), 15페이지).

1 다음과 같이 옵션을 선택합니다.

- 장치에서 주차를 추천하는 경우 **상세**를 선택하여 모든 추천 주차 구역을 확인합니다.

참고: 추천 주차 구역을 선택하면 장치에서 루트를 자동으로 업데이트합니다.

- 장치에서 주차장 위치를 추천하지 않는 경우 **어디로? > 범주 > 주차장**을 선택하고  **> 현재 목적지**를 선택합니다.

2 주차 위치를 선택하고 **시작!**을 선택합니다.

장치에서 주차 구역을 안내합니다.

활성 루트 변경

루트에 위치 추가

루트에 위치를 추가하려면 루트를 탐색 중이어야 합니다 ([루트 시작](#), 18페이지).

위치의 루트의 중간이나 끝 부분에 추가할 수 있습니다. 예를 들어 루트에 주유소를 다음 경유지로 추가할 수 있습니다.

팁: 여러 목적지 또는 예정된 경유지가 포함된 복합 루트를 생성하려면 주행 도우미를 사용하여 이동 구간을 계획, 예약 및 저장할 수 있습니다 ([루트 구성](#), 50페이지).

1 지도에서  **> 어디로?**을 선택합니다.

2 위치를 검색합니다 ([위치 찾기 및 저장](#), 11페이지).

3 위치를 선택합니다.

4 **시작!**을 선택합니다.

5 다음과 같이 옵션을 선택합니다.

- 루트에서 위치를 다음 목적지로 추가하려면 **다음 목적지 추가**를 선택합니다.
- 루트의 마지막에 위치를 추가하려면 **최종 목적지 추가**를 선택합니다.
- 위치를 추가하고 루트의 목적지 순서를 편집하려면 **활성 루트에 추가**를 선택합니다.

장치에서 추가된 위치를 포함하는 루트를 다시 계산하고 목적지를 순서대로 안내합니다.

루트 구성



루트를 구성하려면 먼저 루트를 시작해야 합니다 ([루트 시작](#), 18페이지).

수동으로 루트를 구성하여 코스를 변경할 수 있습니다. 이 기능을 사용하면 특정 도로를 통해 루트까지 바로 가거나 루트에 목적지를 추가하지 않고도 특정 지역을 통과할 수 있습니다.

1 지도에서  **> 루트 편집 > 루트 구성**을 선택합니다.

팁: 를 선택하고 지도를 확대하여 더 정확한 위치를 선택할 수 있습니다.

장치는 루트 구성 모드에 진입한 후 선택된 위치를 통과하는 루트를 재계산합니다.

2  **> **(을)를 선택합니다.

3 필요한 경우 옵션을 선택합니다.

- 루트에 구성 지점을 추가하려면 지도에서 추가할 위치를 선택합니다.
- 구성 지점을 제거하려면 해당 지점을 선택한 다음, 를 선택합니다.

우회하기

루트를 따라 지정한 거리만큼 우회하거나 특정 도로를 우회할 수 있습니다. 이 기능은 공사 지역, 폐쇄 도로 또는 악조건인 도로를 만나는 경우 유용합니다.

- 1 지도에서  > **루트 편집**을 선택합니다.
- 2 다음과 같이 옵션을 선택합니다.
 - 특정 거리에서 루트를 우회하려면 **거리 기준 우회**를 선택합니다.
 - 루트에서 특정 도로를 우회하려면 **도로 기준 우회**를 선택합니다.

루트 계산 모드 변경

- 1 **설정 > 내비게이션 > 계산 모드**를 선택합니다.
- 2 다음과 같이 옵션을 선택합니다.
 - 거리가 더 멀어도 이동 시간이 더 적게 걸리는 루트를 계산하려면 **최단 시간**을 선택합니다.
 - 이동 시간이 더 많이 걸려도 거리가 더 가까운 루트를 계산하려면 **최단 거리**를 선택합니다.

루트 중지

- 지도에서  > **중지**를 선택합니다.
- 홈 화면에서 **중지**를 선택합니다.

추천 경로 사용하기

이 기능을 사용하려면 한 개 이상의 위치를 저장하고 여행 기록 기능을 활성화해야 합니다 ([탐색 설정, 56페이지](#)). myTrends™ 기능을 사용하면 장치에 여행 기록, 특정 일 또는 특정 시간을 기준으로 예상 목적지가 표시됩니다. 저장된 위치로 여러 번 주행하면 지도의 탐색 막대에 위치, 여행 예상 시간, 교통 정보가 나타날 수 있습니다.

탐색 막대를 선택하면 위치에 대한 추천 경로를 볼 수 있습니다.

지체, 통행 요금 및 지역 회피

현재 루트의 교통 지체 회피하기

교통 지체를 피하려면 먼저 교통 정보를 받아야 합니다 ([스마트폰을 사용하여 교통 정보 데이터 수신, 33페이지](#)). 기본적으로 장치에서 교통 지체를 피할 수 있도록 루트를 자동으로 최적화합니다. 교통 설정에서 이 옵션을 비활성화하면 ([교통 설정, 57페이지](#)) 수동으로 교통 지체를 확인하고 회피해야 합니다.

- 1 루트 탐색 중에  > **교통**을 선택합니다.
- 2 사용 가능한 경우 **대체 루트**를 선택합니다.
- 3 **시작!**을 선택합니다.

도로 특성 회피

- 1 **설정 > 내비게이션 > 회피**를 선택합니다.
- 2 루트에서 회피할 도로 특성을 선택하고 **OK**을 선택합니다.

저탄소 배출지역 회피하기

장치에서는 차량에 적용될 수 있는 환경 보호 제한, 즉 탄소 배출 제한이 있는 지역을 회피할 수 있습니다. 이 옵션은 활성화된 차량 프로필의 차종에 적용됩니다 ([차량 프로필, 9페이지](#)).

- 1 **설정 > 내비게이션 > 저탄소 배출지역**을 선택합니다.
- 2 다음과 같이 옵션을 선택합니다.
 - 저탄소 배출지역을 지나가기 전에 매년 질문을 표시하려면 **항상 확인**을 선택합니다.
 - 항상 저탄소 배출지역을 회피하려면 **우회**를 선택합니다.
 - 항상 저탄소 배출지역을 허용하려면 **허용**을 선택합니다.

사용자 지정 회피 도로

사용자 지정 회피 도로는 피하고 싶은 특정 구역 또는 도로 구간을 선택할 수 있게 해줍니다. 장치에서 루트를 계산하면 이용할 수 있는 다른 적절한 루트가 있는 경우 해당 구역 및 도로를 회피합니다.

도로 회피

- 1 **설정 > 내비게이션 > 사용자 지정 회피 도로**를 선택합니다.
- 2 필요한 경우 **회피 추가**를 선택합니다.
- 3 **회피 도로 추가**를 선택합니다.
- 4 회피할 도로 구간의 시작 지점을 선택하고 **다음**을 선택합니다.
- 5 도로 구간의 끝 지점을 선택하고 **다음**을 선택합니다.
- 6 **완료**를 선택합니다.

구역 회피

- 1 **설정 > 내비게이션 > 사용자 지정 회피 도로**를 선택합니다.
- 2 필요한 경우 **회피 추가**를 선택합니다.
- 3 **회피 지역 추가**를 선택합니다.
- 4 회피할 지역의 상단 왼쪽을 선택하고 **다음**을 선택합니다.
- 5 회피할 지역의 하단 오른쪽을 선택하고 **다음**을 선택합니다.
선택한 지역은 지도에서 음영 처리됩니다.
- 6 **완료**를 선택합니다.

사용자 지정 회피 도로 비활성화

삭제하지 않고도 사용자 지정 회피 도로를 비활성화할 수 있습니다.



- 1 **설정 > 내비게이션 > 사용자 지정 회피 도로**를 선택합니다.
- 2 회피를 선택합니다.
- 3  > **비활성화**를 선택합니다.

사용자 지정 회피 도로 삭제

- 1 **설정 > 내비게이션 > 사용자 지정 회피 도로 > **를 선택합니다.
- 2 다음과 같이 옵션을 선택합니다.
 - 모든 사용자 지정 회피 도로를 삭제하려면 **전체 선택 > 삭제**를 선택합니다.
 - 사용자 지정 회피 도로 1개를 삭제하려면 해당 회피 도로를 선택하고 **삭제**를 선택합니다.

지도 사용

지도를 사용하여 루트를 탐색하거나 ([지도상의 루트, 19페이지](#)) 활성화된 루트가 없는 경우 주변 지도를 볼 수 있습니다.

- 1 **맵 보기**를 선택합니다.
- 2 지도의 아무 곳이나 선택합니다.
- 3 다음과 같이 옵션을 선택합니다.
 - 지도를 끌어 왼쪽, 오른쪽, 위, 아래로 이동합니다.
 - 지형도 및 BirdsEye 영상 등의 지도 레이어를 추가하거나 제거하려면 를 선택합니다.
 - 확대 또는 축소하려면 **+** 또는 **-**를 선택합니다.
 - 북쪽 위로, 2-D 및 3-D 보기 간에 전환하려면 을 선택합니다.
 - 루트 플래너를 열려면 을 선택합니다([루트 플래너, 50페이지](#)).
 - 루트를 시작하려면 지도에서 위치를 선택하고 **시작!**을 선택합니다([지도를 사용하여 루트 시작, 18페이지](#)).

지도 도구

지도를 보는 동안 지도 도구를 통해 정보 및 장치 기능에 빠르게 액세스할 수 있습니다. 지도 도구가 활성화되면 지도 가장자리에 있는 패널에 나타납니다.

중지: 활성 루트에 대한 탐색을 중지합니다.

루트 편집: 해당 루트에서 우회하거나 위치를 건너뛸 수 있습니다 ([활성 루트 변경, 22페이지](#)).

음소거: 장치 오디오를 음소거합니다.

앞선 도시들: 활성 루트 혹은 고속도로 상의 전방에 위치한 도시 및 휴게소를 표시합니다 ([앞선 도시들, 26페이지](#)).

주변 정보: 주행 중인 루트 또는 도로를 따라 다음 위치를 표시합니다 ([전방, 25페이지](#)).

해발 고도: 전방의 해발 변화를 표시합니다.

교통: 해당 루트를 따라 또는 해당 지역의 교통 상황을 표시합니다 ([전방 교통 보기, 28페이지](#)). 이 기능은 일부 지역 또는 일부 제품 모델에서 사용할 수 없습니다.

트립 데이터: 속도 또는 주행 거리 등 사용자 지정 가능한 이동 구간 데이터를 표시합니다 ([지도에서 이동 구간 데이터 보기, 28페이지](#)).

회전: 해당 루트의 전방에 있는 회전의 목록을 표시합니다 ([회전 및 방향 보기, 20페이지](#)).

휴대폰: 연결된 휴대폰의 최근 통화 목록을 표시하고 통화 중일 경우 인 콜 옵션을 표시합니다 ([인 콜 옵션 사용, 31페이지](#)).

날씨: 해당 지역의 기상 상황을 표시합니다.

Garmin eLog: Garmin eLog™ 앱의 서비스 시간 정보를 표시합니다. 운전 중이 아닐 경우 근무 상태를 변경할 수 있습니다.

스마트 알림: 연결된 휴대폰 ([스마트 알림, 30페이지](#))의 최근 스마트 알림을 표시합니다.

PrePass®: 전방의 과적 차량 검문소 및 우회 결정에 대한 알림을 표시합니다 ([PrePass®, 36페이지](#)).

도착 계획하기: 트럭 목적지를 찾을 수 있도록 목적지를 지도에 표시합니다.



Love's: 루트에 있는 다음 Love's Travel Stops®을(를) 표시합니다.

Pilot Flying J: 루트에 있는 다음 Pilot Flying J Travel Centers™을(를) 표시합니다.

휴식 도우미: 휴식 미리 알림 및 추천 정차 지점을 표시합니다.

개요 지도: 루트에 대한 개요를 지도에 표시합니다.

지도 도구 보기

- 1 지도에서 을 선택합니다.
- 2 지도 도구를 선택합니다.
지도 도구가 지도 가장 자리에 있는 패널에 나타납니다.
- 3 지도 도구 사용이 끝나면 을 선택합니다.

전방

주변 정보 도구는 해당 루트를 따라 다음 위치 또는 주행 중인 도로에 대한 정보를 제공합니다. 레스토랑, 주유소 또는 휴게소 등 다음 관심 지점을 범주로 볼 수 있습니다.



주변 정보 도구에 표시할 범주를 사용자 지정할 수 있습니다.

다음 위치 보기

- 1 지도에서  > **주변 정보**을 선택합니다.
이동 중인 경우, 지도 도구는 이동 중인 도로 혹은 이동 구간과 함께 다음 장소를 표시합니다.
- 2 다음과 같이 옵션을 선택합니다.
 - 지도 도구에 범주가 표시될 경우, 해당 범주에서 주변 장소 목록을 보려면 범주를 선택합니다.
 - 지도 도구에 다음 장소가 표시될 경우, 위치 세부 정보를 보려면 장소를 선택하거나 위치로 경로 안내를 시작합니다.

전방 범주 사용자 지정

주변 정보 도구에 나타나는 위치 범주를 변경할 수 있습니다.

- 1 지도에서  > 주변 정보를 선택합니다.
- 2 범주를 선택합니다.
- 3  를 선택합니다.
- 4 다음과 같이 옵션을 선택합니다.
 - 목록에서 범주를 위로 또는 아래로 이동하려면 화살표를 선택하여 범주 이름의 옆으로 끌어다 놓습니다.
 - 범주를 변경하려면 변경할 범주를 선택합니다.
 - 사용자 지정 범주를 생성하려면 범주를 선택하고 사용자 지정 검색을 선택한 후 비즈니스 또는 범주의 이름을 입력합니다.
- 5 저장을 선택합니다.

앞선 도시들

고속도로를 이동중이거나 길찾기에 고속도로가 포함된 경우, 전방 도시 도구는 고속도로를 따라 다가오는 다음 도시에 대한 정보를 제공합니다. 각 도시에 대해 고속도로 출구까지 남은 거리와 앞으로 남은 휴게소와 같은 고속도로 표지판과 유사한 정보가 지도 도구에 표시됩니다.

다음 도시 및 출구 서비스 보기

- 1 지도에서  > 앞선 도시들을 선택합니다.
고속도로 혹은 현재 루트를 따라 이동하면 지도 도구가 다음 도시 및 출구에 대한 정보를 표시합니다.
- 2 도시를 선택합니다.
이 장치는 주유소, 숙박 또는 레스토랑과 같은 선택한 도시 출구에 있는 관심 지점 목록을 표시합니다.
- 3 위치를 선택한 후, **시작!**을 선택하여 길찾기를 시작합니다.

경고 및 알림 기호

경고

차량 프로필 특성을 입력하더라도 차량 특성이 모든 루트 제시에서 고려되거나 해당 상황이라고 모두 경고 아이콘을 받는 것은 아닙니다. 지도 데이터에는 한계가 있으므로 장치가 모든 경우의 제한이나 도로 상황을 고려하지는 못합니다. 운행 결정 시 항상 도로 표지판 및 도로 상황을 따르십시오.

경고 및 알림 기호는 지도 상 또는 루트 방향에 있는 잠재적인 위험, 도로 상황 및 과적 차량 검문소를 알리기 위해 나타날 수 있습니다.

제한 경고

	높이
	중량
	축중량
	길이
	너비
	트럭 금지
	트레일러 금지
	물질 제한
	가연성 물질 또는 폭발성 물질 금지
	수질 오염 물질 금지
	좌회전 금지
	우회전 금지
	유턴 금지

도로 상황 경고

	하부 접촉 위험
	가로퐁
	좁은 도로
	급커브길
	가파른 하향 언덕
	가파른 언덕
	나무 돌출

알림

	과적 차량 검문소
	트럭 진입 금지 도로

주행 정보

지도에서 이동 구간 데이터 보기

지도에서  > **트립 데이터**를 선택합니다.

이동 구간 데이터 필드 사용자 지정

- 1 지도에서  > **트립 데이터**를 선택합니다.
- 2 이동 구간 데이터 필드를 선택합니다.
- 3 옵션을 선택합니다.
새로운 이동 구간 데이터 필드가 이동 구간 데이터 지도 도구에 나타납니다.

주행 기록 보기

장치는 주행한 경로를 기록으로 보관합니다.

- 1 **설정 > 지도 및 차량 > 지도 레이어**를 선택합니다.
- 2 **이동 구간 로그 확인란**을 선택합니다.

주행 정보 재설정

- 1 지도에서 **속도**를 선택합니다.
- 2 주행 정보 데이터 필드를 선택합니다.
- 3  > **필드 재설정**을 선택합니다.
- 4 다음과 같이 옵션을 선택합니다.
 - 루트를 탐색 중이 아닌 경우 첫 번째 페이지에서 속도계를 제외한 모든 데이터 필드를 재설정하려면 **전체 선택**을 선택합니다.
 - 이동 구간 A 및 총 데이터를 재설정하려면 **전체 데이터 재설정**을 선택합니다.
 - 최고 속도를 재설정하려면 **최고 속도 재설정**을 선택합니다.
 - 주행 기록계를 재설정하려면 **이동 구간 B 재설정**을 선택합니다.

전방 교통 보기

주의사항

Garmin은 교통 정보의 정확성 또는 적시성에 대한 책임을 지지 않습니다.



이 기능을 사용하기 이전에 먼저 교통 정보를 수신중이어야 합니다 (**교통, 33페이지**).

주행 중인 루트 또는 도로를 따라 전방의 교통 사고를 볼 수 있습니다.



- 1 루트 탐색 중에  > **교통**을 선택합니다.
가장 인접한 전방의 교통 사고가 지도 오른쪽의 패널에 나타납니다.
- 2 추가 상세 정보를 확인할 교통 사고를 선택합니다.

지도에서 교통 정보 보기

교통 지도는 주변 도로의 교통 흐름 및 지체 구간을 색상으로 구별하여 표시합니다.

- 1 기본 메뉴에서  > **dēzl** > **교통**을 선택합니다.
- 2 필요한 경우  > **법례**를 선택하여 교통 지도에 대한 법례를 확인합니다.

교통 사고 검색

- 1 기본 메뉴에서  > **dēzl** > **교통**를 선택합니다.
- 2  > **사고**를 선택합니다.
- 3 목록에서 항목을 선택합니다.
- 4 사고가 두 건 이상 있으면 화살표를 사용하여 다른 사고를 추가로 확인합니다.

지도 사용자 지정

지도 레이어 사용자 지정

관심 지점 및 도로 상황에 대한 아이콘과 같은 데이터 중 지도에 나타날 데이터를 사용자 지정할 수 있습니다.

- 1 **설정** > **지도 및 차량** > **지도 레이어**를 선택합니다.
- 2 지도에서 포함할 레이어를 선택하고 **저장**을 선택합니다.

지도 데이터 필드 변경

- 1 지도에서 데이터 필드를 선택합니다.
참고: 속도는 사용자 지정할 수 없습니다.
- 2 표시할 데이터 유형을 선택합니다.

지도 초점 변경

- 1 **설정** > **지도 및 차량** > **운전 지도 보기**를 선택합니다.
- 2 옵션을 선택합니다.
 - 주행 방향이 위가 되는 2차원 지도를 표시하려면 **진행 방향**을 선택합니다.
 - 북쪽이 위가 되는 2차원 지도를 표시하려면 **북쪽고정**을 선택합니다.
 - 3차원 지도를 표시하려면 **3-D**를 선택합니다.
- 3 **저장**을 선택합니다.

실시간 서비스, 교통 및 스마트폰 기능

⚠ 경고

주의가 산만해 사고로 이어져 중상을 입거나 사망에 이를 수 있으므로 운전 도중 알림을 읽거나 상호작용하지 마십시오.

dēzl 앱을 통해 장치에서 스마트 알림과 실시간 정보(예: 실시간 교통 정보 데이터 및 날씨 정보)를 받을 수 있습니다.

실시간 교통 정보 데이터: 교통사고 및 지연, 공사 지역, 도로 폐쇄와 같은 실시간 교통 정보 데이터를 장치로 전송합니다 (**교통**, 33페이지).

날씨 정보: 장치에 실시간 기상 예보, 도로 상황 및 기상 레이더를 보냅니다 (**기상 예보 보기**, 51페이지).

스마트 알림: 장치에서 휴대폰 알림 및 메시지를 표시합니다. 일부 언어의 경우, 이 기능은 사용할 수 없습니다.

핸즈프리 통화: 해당 장치를 사용하여 전화를 걸거나 받을 수 있고 장치를 핸드프리 스피커폰으로도 사용할 수 있습니다. 선택된 언어가 음성 명령 기능을 지원하는 경우 음성 명령을 사용하여 통화할 수 있습니다.

장치에 위치 전송: 스마트폰에서 내비게이션 장치로 위치를 전송할 수 있습니다.

스마트폰 페어링

dēzi 장치를 스마트폰 및 dēzi 앱과 연결하여 추가 기능을 활성화하고 실시간 정보에 액세스할 수 있습니다 (실시간 서비스, 교통 및 스마트폰 기능, 29페이지).

- 1 스마트폰의 앱 스토어에서 dēzi 앱을 설치합니다.
- 2 dēzi 장치를 켜고 장치와 휴대폰을 서로 3m(10피트) 이내에 놓습니다.
- 3 휴대폰에서 dēzi 앱을 엽니다.
- 4 화면의 지침에 따라 Garmin 계정에 로그인하여 페어링과 설정 과정을 완료합니다.

기본 앱 대시보드가 나타납니다. 장치 페어링을 완료한 후 해당 장치는 전원이 켜져 있고 범위 내에 있으면 자동으로 연결됩니다.

장치 페어링 이후의 팁

- 처음으로 페어링하고 나면 장치를 켤 때마다 두 장치를 자동으로 연결할 수 있습니다.
- 휴대폰에 장치를 연결하면 음성 통화를 받을 수 있습니다.
- 장치를 켜면 마지막으로 연결했던 휴대폰에 연결을 시도합니다.
- 장치를 켜면 자동으로 연결되도록 휴대폰을 설정해야 할 수도 있습니다.
- 전화를 걸려면 연락처 공유 사용 권한이 휴대폰의 Bluetooth 설정에서 내비게이션 장치에 대해 활성화되어야 합니다.
- 사용하려는 Bluetooth 기능이 활성화되어 있는지 확인해야 합니다 (Bluetooth 기능 활성화 또는 비활성화, 32페이지).

추가 Bluetooth 장치와 페어링

- 1 헤드셋 또는 휴대폰과 Bluetooth 장치를 서로 10m(33피트) 이내에 놓습니다.
- 2 장치에서 Bluetooth 무선 기술을 활성화합니다.
- 3 헤드셋 또는 휴대폰에서 Bluetooth 무선 기술을 활성화하고 다른 Bluetooth 장치에서 검색할 수 있도록 설정합니다.
- 4 장치에서 **설정 > 무선 네트워크 > 블루투스**를 선택합니다.
주변에 있는 Bluetooth 장치의 목록이 나타납니다.
- 5 목록에서 헤드셋 또는 휴대폰을 선택합니다.
- 6 필요한 경우 **Pair**를 선택합니다.

dēzi 앱을 사용하여 주소 또는 위치로 이동

dēzi 앱을 사용하여 주소, 기업 또는 관심 지점을 검색하고 dēzi 장치로 전송하여 탐색할 수 있습니다.

- 1 dēzi 앱에서 **어디로?**를 선택합니다.
- 2 다음과 같이 옵션을 선택합니다.
 - 근처 주소로 검색하려면 번지와 도로명을 입력합니다.
 - 다른 도시의 주소로 검색하려면 번지, 도로명, 도시 및 도를 입력합니다.
 - 상호로 검색하려면 이름의 전체 또는 일부를 입력합니다.
 - 도시를 검색하려면 도시 및 도를 입력합니다.입력하는 동안 제안 항목이 검색 필드 아래에 나타납니다.

- 3 제안된 검색 결과를 선택합니다.
앱에서 지도에 위치를 표시합니다.
- 4 루트를 시작하려면 **시작!**을 선택합니다.

dēzi 장치에서 선택한 위치 탐색을 시작하고, 어디로? 메뉴의 최근 검색에 위치가 추가됩니다.

스마트 알림

장치가 dēzi 앱에 연결되어 있는 동안 문자 메시지, 수신 통화 및 일정 약속 등 dēzi 장치에서 스마트폰에 수신된 알림을 볼 수 있습니다.

알림 받기

⚠ 경고

주의가 산만해 사고로 이어져 중상을 입거나 사망에 이를 수 있으므로 운전 도중 알림을 읽거나 상호작용하지 마십시오.

이 기능을 사용하기 전에 장치를 dēzi 앱을 실행 중인 지원되는 휴대폰에 연결해야 합니다.

대부분의 페이지에서 장치가 스마트폰에서 알림을 수신하면 팝업이 나타납니다. 장치가 주행 중일 경우에는 운전자가 아닌 조수석 탑승자임을 확인해야 알림을 볼 수 있습니다.

참고: 지도를 보고 있다면 지도 도구에 알림이 나타납니다.

- 알림을 무시하려면 **OK**을 선택합니다.
팝업이 닫혀도 알림은 해당 휴대폰에서 활성 상태로 유지됩니다.
- 알림을 보려면 **보기**를 선택합니다.
- 알림을 들으려면 **보기 > 재생**을 선택합니다.
장치는 TTS(Text-to-Speech) 기술을 이용하여 알림을 읽습니다. 일부 언어의 경우, 이 기능은 사용할 수 없습니다.
- 휴대폰에서 알림 해제 등 추가 동작을 수행하려면 **보기**와 옵션을 차례로 선택합니다.
참고: 추가 동작은 일부 알림 유형에만 사용할 수 있으며 알림을 생성하는 앱에서 지원해야 합니다.

핸즈프리 통화

참고: 대부분의 휴대폰과 헤드셋이 이 기능을 지원하고 사용할 수 있지만, 일부 휴대폰 또는 헤드셋에서는 지원하지 않을 수도 있습니다. 사용자의 휴대폰에 따라 모든 기능을 지원하지 않을 수도 있습니다.

Bluetooth 무선 기술을 사용하여 장치를 호환 휴대폰과 무선 헤드셋 또는 헬멧에 연결한 후 핸즈프리 장치로 사용할 수 있습니다. 호환성을 확인하려면 www.garmin.com/bluetooth를 참조하십시오.

전화 걸기

- 📞를 선택합니다.
- 다음과 같이 옵션을 선택합니다.
 - 전화번호로 전화를 걸려면 ☰를 선택하고 전화번호를 입력한 다음 📞을 선택합니다.
 - 최근 발신하거나 수신한 전화번호로 전화를 걸려면 ⌚를 선택하고 번호를 선택합니다.
 - 전화번호부의 연락처로 전화를 걸려면 👤를 선택하고 연락처를 선택합니다.

전화 받기

전화가 오면 **응답** 또는 **해제**를 선택합니다.

인콜 옵션 사용



인콜 옵션은 전화를 받을 때 표시됩니다. 일부 옵션은 사용하는 휴대폰과 호환되지 않을 수도 있습니다.

팁: 인콜 옵션 페이지를 닫으면 기본 메뉴에서 📞 아이콘을 선택하여 다시 열 수 있습니다.

- 회의 전화를 설정하려면 발신자 ID를 선택하고 +를 선택합니다.
- 음성을 휴대폰에 전송하려면 📞을 선택합니다.
팁: Bluetooth 연결을 끊고 통화를 계속하거나 타인이 통화 내용을 듣지 못하게 하려는 경우 이 기능을 사용할 수 있습니다.
- 다이얼 패드를 사용하려면 발신자 ID를 선택하고 ☰를 선택합니다.
팁: 음성 메일과 같은 자동 시스템을 사용하려는 경우 이 기능을 사용할 수 있습니다.
- 마이크를 음소거하려면 📞을 선택합니다.
- 전화를 끊으려면 📞을 선택합니다.

전화 번호를 사전 설정으로 저장

최대 세 개의 연락처를 다이얼 패드에서 사전 설정으로 저장할 수 있습니다. 이렇게 하면 집 전화 번호, 가족 구성원 또는 자주 전화하는 연락처와 빠르게 통화할 수 있습니다.

- 1  > 를 선택합니다.
- 2 사전 설정 1(프리셋1)과 같은 사전 설정된 번호를 누르고 홀드합니다.
- 3 연락처를 선택합니다.

무선 헤드셋

장치에서 오디오 탐색 안내를 Bluetooth가 활성화된 무선 헤드셋으로 보낼 수 있습니다.

Bluetooth 기능 활성화 또는 비활성화

휴대폰 통화, 미디어 오디오 및 페어링된 스마트폰에 대한 실시간 서비스와 같은 Bluetooth 기능을 활성화 또는 비활성화할 수 있습니다.

- 1 설정 > 무선 네트워크 > 블루투스를 선택합니다.
- 2 휴대폰 이름을 선택합니다.
- 3 기능을 선택해 활성화 또는 비활성화합니다.



앱 알림 표시 또는 숨기기(Android™)

dēzi 앱을 사용하면 dēzi 장치에 표시하려는 스마트폰 알림의 유형을 사용자 지정할 수 있습니다.

- 1 휴대폰에서 dēzi 앱을 엽니다.
- 2  > 스마트 알림을 선택합니다.
스마트폰 앱 범주의 목록이 표시됩니다.
- 3 범주를 선택하여 해당 앱 유형에 대한 알림을 활성화하거나 비활성화합니다.

Apple® 장치에 대한 알림 범주 표시 또는 숨기기

Apple 장치에 연결된 경우, 범주를 표시하거나 숨김으로써 dēzi 장치에 표시된 알림을 필터링할 수 있습니다.

- 1  > 도구 > 스마트 알림 > 를 선택합니다.
- 2 표시할 각 알림 옆의 확인란을 선택합니다.

Bluetooth 장치 연결 해제

페어링된 장치 목록에서 삭제하지 않고 일시적으로 Bluetooth 장치를 연결 해제할 수 있습니다. Bluetooth 장치는 나중에 dēzi 장치와 자동으로 연결할 수 있습니다.

- 1 설정 > 무선 네트워크 > Bluetooth를 선택합니다.
- 2 연결 해제할 장치를 선택합니다.
- 3 OK를 선택합니다.

페어링된 Bluetooth 장치 삭제

페어링된 Bluetooth 장치를 삭제하여 나중에 dēzi 장치와 자동으로 연결되는 것을 방지할 수 있습니다. 페어링된 스마트폰을 삭제하면 동기화된 모든 전화번호부 연락처와 통화 내역이 dēzi 장치에서도 삭제됩니다.

- 1 설정 > Bluetooth를 선택합니다.
- 2 Bluetooth 장치 이름 옆에서  > 지우기를 선택합니다.

페어링된 휴대폰 삭제

페어링된 휴대폰을 삭제하여 나중에 장치와 자동으로 연결되는 것을 방지할 수 있습니다.

- 1 설정 > Bluetooth > 블루투스를 선택합니다.
- 2 휴대폰을 선택하고 지우기를 선택합니다.

교통

주의사항

Garmin은 교통 정보의 정확성 또는 적시성에 대해 책임을 지지 않습니다.

장치는 미리 또는 루트 중에 교통 정보를 제공할 수 있습니다. 루트 계산 시 지체 구간을 회피하거나 활성 루트에서 심각한 교통 지체가 발생한 경우 목적지에 대한 새 루트를 찾도록 장치를 설정할 수 있습니다 (**교통 설정, 57페이지**). 교통 지도를 통해 현재 교통 지체가 발생한 지역을 검색할 수 있습니다.

교통 정보를 제공하려면 해당 장치에서 교통 정보 데이터를 수신해야 합니다.

- 모든 제품 모델은 dēzl 앱을 사용한 무료 교통 정보 데이터를 수신할 수 있습니다 (**스마트폰을 사용하여 교통 정보 데이터 수신, 33페이지**).

일부 지역에서는 교통 정보 데이터를 사용할 수 없습니다. 교통 정보 신호청취 지역에 대한 자세한 내용은 garmin.com/traffic을 참조하십시오.

스마트폰을 사용하여 교통 정보 데이터 수신

dēzl 앱을 실행 중인 스마트폰에 연결된 동안 장치에서 무료 교통 정보 데이터를 수신할 수 있습니다.

- 1 장치를 dēzl 앱에 연결합니다.
- 2 dēzl 장치에서 **설정 > 교통 > 교통**를 선택하고 **Garmin Live Traffic** 옵션이 선택되었는지 확인합니다.

지도에서 교통 정보 보기

교통 지도는 주변 도로의 교통 흐름 및 지체 구간을 색상으로 구별하여 표시합니다.

- 1 기본 메뉴에서 **☰ > dēzl > 교통**를 선택합니다.
- 2 필요한 경우 **☰ > 범례**를 선택하여 교통 지도에 대한 범례를 확인합니다.

교통 사고 검색

- 1 기본 메뉴에서 **☰ > dēzl > 교통**를 선택합니다.
- 2 **☰ > 사고**를 선택합니다.
- 3 목록에서 항목을 선택합니다.
- 4 사고가 두 건 이상 있으면 화살표를 사용하여 다른 사고를 추가로 확인합니다.

차량 및 운전자 도구

휴식 계획

주의사항

이 장치는 장치 자체로 미국연방차량안전국(Federal Motor Carrier Safety Administration) 규정에서 요구하는 기록을 공식적으로 대체할 수 없습니다. 운전자는 모든 관련 연방 및 주 정부의 서비스 시간 요건을 준수해야 합니다. Garmin eLog 호환 전자 로깅 장치(ELD)와 통합하는 경우, 이 장치는 서비스 시간 로깅 및 휴식 요건을 준수할 수 있게 합니다. 자세한 내용을 보거나 Garmin eLog 장치를 구매하려면 garmin.com/elog로 이동하십시오.

휴식 계획 기능이 활성화된 경우 장치가 제안된 휴식 시간 및 주행 시간 한도 1시간 전에 알려주며 루트에서 휴식 위치를 제안합니다. 이 기능을 사용하면 근무 시간을 추적할 수 있어 안전 법규를 준수하는 데 도움이 됩니다.

참고: 차량 프로필을 사용할 경우 휴식 계획 기능을 사용할 수 없습니다.

휴식 제안

휴식을 취할 시간이 되면 장치가 알려주며 루트에서 추천 휴식 위치 POI를 표시합니다.

제안된 휴식 위치 목록에서 POI를 선택하십시오.

장치가 루트에 다음 목적지로 휴식 위치를 추가합니다.

휴식 타이머 시작

휴식 타이머는 차량이 30초 동안 최소 8kph(5mph)로 주행할 경우 자동으로 시작됩니다. 언제든지 수동으로 타이머를 시작할 수 있습니다.

- 1 지도에서  > 휴식 도우미를 선택합니다.
- 2 타이머 시작을 선택합니다.

휴식 타이머 일시 중지 및 재설정

휴식 타이머는 차량이 3분 이상 정차할 경우 자동으로 일시 중지됩니다. 주차 또는 트럭 경유지에 정차하는 등 잠시 정차하는 동안 타이머를 수동으로 일시 중지할 수 있습니다. 주행이 끝나면 타이머를 수동으로 재설정할 수 있습니다.

- 1 타이머 중지를 선택합니다.
- 2 옵션을 선택합니다.
 - 타이머를 일시 중지하려면 일시 중지를 선택합니다.
 - 타이머를 중지하고 재설정하려면 초기화를 선택합니다.

주행 시간 조정

총 주행 시간이 서비스 시간 기록과 최대한 일치하도록 조정할 수 있습니다.

- 1 휴식 도우미 기능을 사용하는 동안 총 주행 시간을 선택합니다.
- 2 총 주행 시간을 입력합니다.
- 3 저장을 선택합니다.

일일 주행 제한 조정

현재 지역의 법적 요건을 준수하도록 일일 주행 제한을 조정할 수 있습니다.

참고: 일부 지역에서는 이 기능을 사용할 수 없습니다.

- 1 휴식 도우미 기능을 사용하는 동안 일일 주행 시간을 선택합니다.
- 2 현재 지역의 일일 주행 제한을 선택합니다.
- 3 저장을 선택합니다.

IFTA

참고: 일부 지역에서는 이 기능을 사용할 수 없습니다.



이 기능을 사용하려면 트럭 차량 프로필이 활성 상태여야 합니다.

연료 구입 데이터, 운행 거리 등 IFTA(International Fuel Tax Agreement) 문서에 필요한 데이터를 기록할 수 있습니다.

연료 데이터 입력



- 1  > dēzl > IFTA > 펌프를 선택합니다.
- 2 갤런당 유가를 입력합니다.
- 3 소모 연료 필드를 선택합니다.
- 4 구입한 연료 양을 입력합니다.
- 5 필요한 경우 연료 종류를 선택합니다.
 - 리터 단위로 양을 기록하려면 갤런 > 리터 > 저장을 선택합니다.
 - 갤런 단위로 양을 기록하려면 리터 > 갤런 > 저장을 선택합니다.
- 6 필요한 경우 세금 포함 확인란을 선택합니다.
- 7 다음을 선택합니다.
- 8 옵션을 선택하여 연료를 주유한 주유소를 기록합니다.
 - 목록에서 가까운 주유소를 선택합니다.
 - 텍스트 필드를 선택하고 주유소 이름 및 주소를 입력합니다.
- 9 연료 구입자를 선택합니다.

연료 데이터 편집





- 1  > **dēzl** > **IFTA** > 연료 일지를 선택합니다.
- 2 필요한 경우 차량 프로필을 선택합니다.
- 3 필요한 경우 분기를 선택합니다.
- 4 연료 기록을 선택합니다.
- 5 다음과 같이 옵션을 선택합니다.
 - 필드를 선택해 정보를 편집합니다.
 - 기록을 삭제하려면 를 선택합니다.

관할 요약 보기 및 내보내기

관할 요약에는 각 분기 동안 차량이 운행한 시/도의 데이터가 나열됩니다. 관할 요약은 일부 지역에서 제공됩니다.

- 1  > **dēzl** > **IFTA** > 관할 요약을 선택합니다.
- 2 필요한 경우 트럭을 선택합니다.
- 3 필요한 경우 분기를 선택합니다.
- 4 관할 요약을 내보내려면  > 내보내기 > **OK**을 선택합니다.
장치가 요약을 .csv 파일로 내보내고 장치의 Reports 폴더에 저장합니다.

이동 구간 보고서 편집 및 내보내기

- 1 기본 메뉴에서  > **dēzl** > **IFTA** > 이동 구간 보고서를 선택합니다.
- 2 필요한 경우 트럭을 선택합니다.
- 3 필요한 경우 분기를 선택합니다.
- 4 보고서를 선택합니다.
- 5 다음과 같이 옵션을 선택합니다.
 - 보고서를 삭제하려면  > 삭제를 선택하고 확인란을 선택합니다.
 - 보고서를 결합하려면  > 병합을 선택하고 확인란을 선택합니다.
 -  > 내보내기 > **OK**을 선택합니다. 장치가 보고서를 .csv 파일로 내보내고 장치의 보고서 폴더에 저장합니다.

내보낸 관할 요약 및 이동 구간 보고서 보기

주의사항

파일의 용도를 모르는 경우에는 삭제하지 마십시오. 장치 메모리에는 삭제해서는 안 되는 중요한 시스템 파일이 들어 있습니다.



- 1 장치를 컴퓨터에 연결합니다.
- 2 컴퓨터의 파일 브라우저에서 내부 장치 저장소로 이동하여 보고서 폴더를 엽니다.
- 3 **IFTA** 폴더를 엽니다.
- 4 .csv 파일을 엽니다.

서비스 기록 로깅

차량 수리 또는 정비가 수행되는 경우, 날짜 및 주행 기록계 판독치를 로깅할 수 있습니다. 장치는 여러 서비스 범주를 제공하며, 사용자가 사용자 지정 범주를 추가할 수 있습니다(서비스 범주 추가, 36페이지).



- 1  > 도구 > 서비스 기록을 선택합니다.
- 2 서비스 범주를 선택합니다.
- 3 녹화 추가를 선택합니다.
- 4 주행 기록계 판독치를 입력하고 다음을 선택합니다.
- 5 설명을 입력합니다(선택 사항).
- 6 완료를 선택합니다.

서비스 범주 추가



- 1  > 도구 > 서비스 기록을 선택합니다.
- 2  > 범주 추가를 선택합니다.
- 3 범주 이름을 입력하고 **완료**를 선택합니다.

서비스 범주 삭제



서비스 범주를 삭제하면 해당 범주의 모든 서비스 레코드 또한 삭제됩니다.

- 1  > 도구 > 서비스 기록을 선택합니다.
- 2  > 범주 삭제를 선택합니다.
- 3 삭제할 서비스 범주를 선택합니다.
- 4 삭제를 선택합니다.

서비스 범주 이름 변경

- 1  > 도구 > 서비스 기록을 선택합니다.
- 2 이름을 변경할 범주를 선택합니다.
- 3  > 범주 이름 변경을 선택합니다.
- 4 이름을 입력하고 **완료**를 선택합니다.

서비스 레코드 삭제

- 1  > 도구 > 서비스 기록을 선택합니다.
- 2 서비스 범주를 선택합니다.
- 3  > 녹화 삭제를 선택합니다.
- 4 삭제할 서비스 레코드를 선택합니다.
- 5 삭제를 선택합니다.

서비스 레코드 편집

서비스 레코드의 설명, 주행 기록계 판독치 및 날짜를 편집할 수 있습니다.

- 1  > 도구 > 서비스 기록을 선택합니다.
- 2 범주를 선택합니다.
- 3 필드를 선택합니다.
- 4 새 정보를 입력하고 **완료**를 선택합니다.

PrePass[®]

주의사항

Garmin은 PrePass 앱에서 제공한 정보의 정확성 또는 적시성에 대한 책임을 지지 않습니다.

참고: 이 기능을 사용하려면 활성 PrePass 계정이 있어야 합니다.

PrePass 앱을 통해 운전자는 다음 과적 차량 검문소에서 상용차의 안전성, 자격 증명 및 중량을 검증할 수 있습니다. dēzi 장치와 dēzi 앱 및 PrePass 앱을 페어링하면 dēzi 장치에서 다음 과적 차량 검문소에 대한 알림을 받을 수 있습니다.

참고: 이 기능은 미국에서만 사용할 수 있습니다.

충성도 프로그램

dēzi 장치에서 Love's Travel Stops 및 Pilot Flying J Travel Centers(을)를 포함해 미국 내 일부 여행 플라자의 충성도 프로그램에 액세스할 수 있습니다. dēzi 장치의 충성도 프로그램 앱을 사용하여 로열티 포인트 잔액 및 기타 충성도 프로그램 정보를 확인할 수 있습니다. 충성도 프로그램 기능을 활성화하려면 dēzi 앱에서 충성도 프로그램 계정에 로그인하십시오.

참고: 이 기능은 미국에서만 사용할 수 있습니다.

Garmin eLog

The Garmin eLog adapter enables a motor carrier to comply with FMCSA Electronic Logging Device (ELD) regulations. When the dēzl device is paired with the Garmin eLog adapter, the dēzl device and the Garmin eLog adapter together provide a complete ELD solution without the need for an additional smartphone or mobile device. You can use your dēzl device to record and view hours of service information, change your duty status, create inspection reports, and more.

The Garmin eLog adapter is not available in all areas. For more information, or to purchase a Garmin eLog adapter, go to garmin.com/elog.

Setting Up Your Garmin eLog Adapter

NOTE: If you need to transfer Garmin eLog data from another device to your dēzl device, you must import the data during the setup process. You should create a data backup from your previous device before you start setting up the Garmin eLog adapter on your dēzl device ([Transferring Garmin eLog Data from Another Device, page 37](#)).

You must set up and pair your Garmin eLog adapter with the Garmin eLog app in order to be in compliance with FMCSA ELD regulations. For more information about installing the Garmin eLog adapter in your vehicle, see the Garmin eLog Owner's Manual at garmin.com/manuals/elog.

- 1 On your dēzl device, open the  Garmin eLog app.
- 2 Follow the instructions in the app to set up and configure the Garmin eLog system, administrator account, and driver profiles.

NOTICE

The administrator account is critical for some app functions. Choose an administrator password you can remember, and do not lose the password. The administrator password cannot be recovered without clearing all app data, which causes all recorded Garmin eLog data to be deleted.

NOTE: Until you complete the setup process, the Garmin eLog device has limited functionality and is not compliant with FMCSA ELD regulations.

Transferring Garmin eLog Data from Another Device

If you have previously used your Garmin eLog adapter with another device, you can transfer the Garmin eLog app data from the previous device to your dēzl device. You must complete this transfer during the initial setup.

- 1 From the Garmin eLog app on your previous device, create a data backup ([Backing Up Data, page 37](#)).
- 2 While setting up your Garmin eLog adapter with your dēzl device, restore the data backup ([Restoring Data, page 38](#)).

Backing Up Data

You can back up your recorded data to a USB storage device. You should back up regularly to help prevent data loss. This is also useful when you need to transfer data to another device.

- 1 From the Garmin eLog app, select **Settings > Back Up Data**.
- 2 Insert a USB storage device into the USB port on the Garmin eLog adapter.
The light ring on the adapter glows green and plays a tone when it is ready to back up data.
- 3 Select **Back Up Data**.

Restoring Data

You can restore backed up data from a USB storage device. This can be useful when transferring Garmin eLog app data from another device.

NOTE: You can restore backed up data only while you are setting up the Garmin eLog app.

- 1 Open the  Garmin eLog app to start the setup process.
- 2 Follow the on-screen instructions to install the Garmin eLog adapter in the vehicle diagnostic port and complete the pairing process.
- 3 Select **Restore from Backup**.
- 4 Insert a USB storage device containing backup files into the USB port on the Garmin eLog adapter. The light ring on the adapter glows green and plays a tone when it is ready to restore data.
- 5 Select a backup file.
- 6 Select **Restore**.

Daily Operation Guidelines

The following points are guidelines to follow when using the Garmin eLog system. Your motor carrier may have different operation requirements. Follow your motor carrier's recommendations for daily operation.

- Verify the dēzl is securely mounted in the vehicle and its screen is visible from a normal seated position.
- Verify Bluetooth wireless technology and location services are enabled on your device at all times while using the Garmin eLog adapter.
- Verify the Garmin eLog app is running and the Garmin eLog adapter is secured to the vehicle diagnostic port before starting the vehicle.
- Log in to the Garmin eLog app at the start of each day.
- Review and claim all logs recorded for an unidentified driver, if applicable.
- At the end of each work day, log out of the Garmin eLog app after turning off the engine.
- Certify your records, and submit them to your motor carrier at the end of each day ([Certifying Daily Logs, page 43](#)).

Starting a Drive









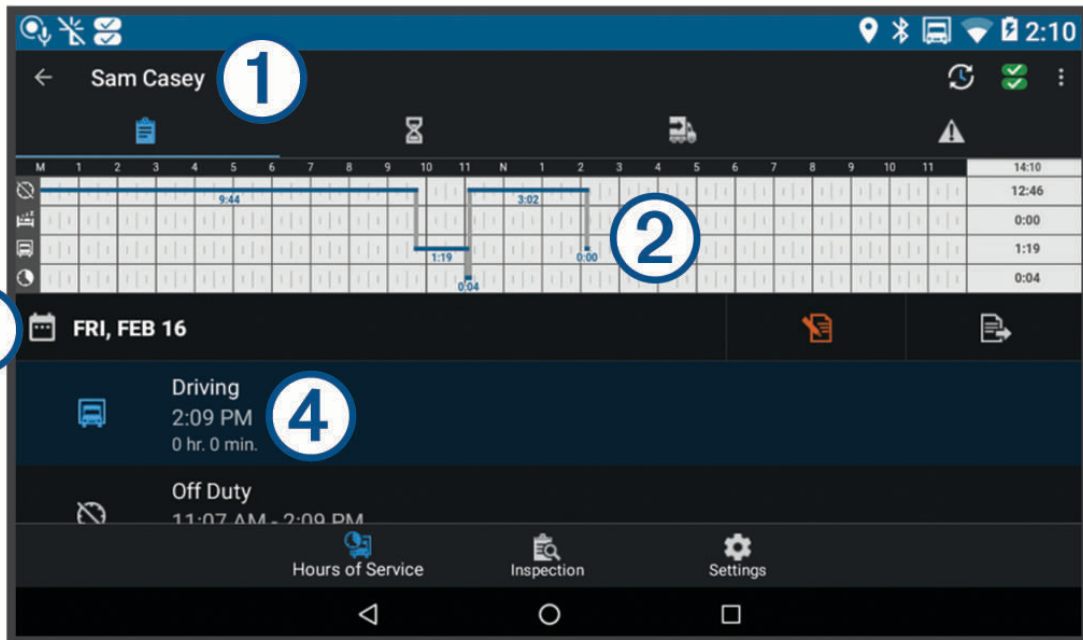







Each time you drive your vehicle, you should complete these actions to ensure your hours of service information is recorded correctly.

- 1 Verify the Garmin eLog adapter is secured to the vehicle diagnostic port.
For more information about installing the Garmin eLog adapter in your vehicle, see the Garmin eLog Owner's Manual at garmin.com/manuals/elog.
- 2 Open the Garmin eLog app, and log in as the driver.
- 3 Start your vehicle.
- 4 Before you start driving, change your duty status in the Garmin eLog app.

The Garmin eLog adapter syncs with the Garmin eLog app and records ELD Records of Duty Service (RODS) automatically.

Garmin eLog App Overview



	The name of the active driver.
	Select to change duty status.
	Diagnostic and malfunction indicator. Select to view detailed information about diagnostic or malfunction alerts (Viewing Diagnostics and Malfunctions, page 46). NOTE: The diagnostic and malfunction indicator also appears in the status bar or near the top of every screen on your dēzl device.
	Select to record adverse conditions, create a Records of Duty Status (RODS) report, or log out.
	Select to view a chart of your hours of service information.
	Select to view a summary of currently available on-duty hours.
	Select to review log information.
	Select to view a full-screen chart of your service hours.
	Select to review logs for a different day.
	Select to certify your logs for the selected day.
	Select to submit a 24-hour log to your motor carrier.
	A record of your status for the recorded time period. Select to edit status information and adjust the time.
	Select to view hours of service information.
	Select to manage trailer and shipment information or to create a driver vehicle inspection report.
	Select to view inspection reports and transfer reports to a roadside inspector.
	Select to view additional system settings.

Garmin eLog Map Tool Overview

The Garmin eLog map tool appears on the navigation map automatically while your device is connected to a Garmin eLog adapter. If you close the map tool, you can open it manually by selecting  > **Garmin eLog** from the map.

As you drive, the device displays your duty status and hours of service information in the Garmin eLog map tool.

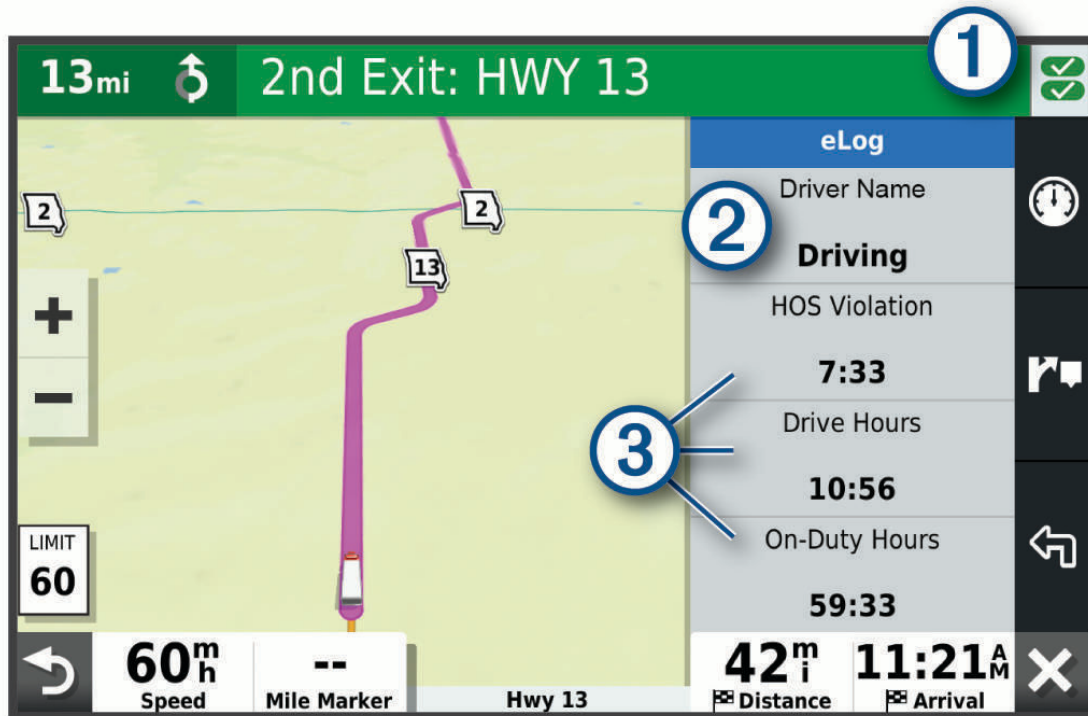

- ① Diagnostic and malfunction indicator. Select to view detailed information about diagnostic or malfunction alerts ([Viewing Diagnostics and Malfunctions, page 46](#)).
- ② Driver name and duty status. Select to change the driver's duty status ([Changing Duty Status, page 42](#)).
NOTE: You cannot change your duty status while driving.
- ③ Current remaining drive hours. Select to view detailed drive hours information in the Garmin eLog app.

Driving in a Team

If you are driving in a team, you can switch between active drivers at any time. Each driver must log in to the Garmin eLog app before they can be set as the active driver.

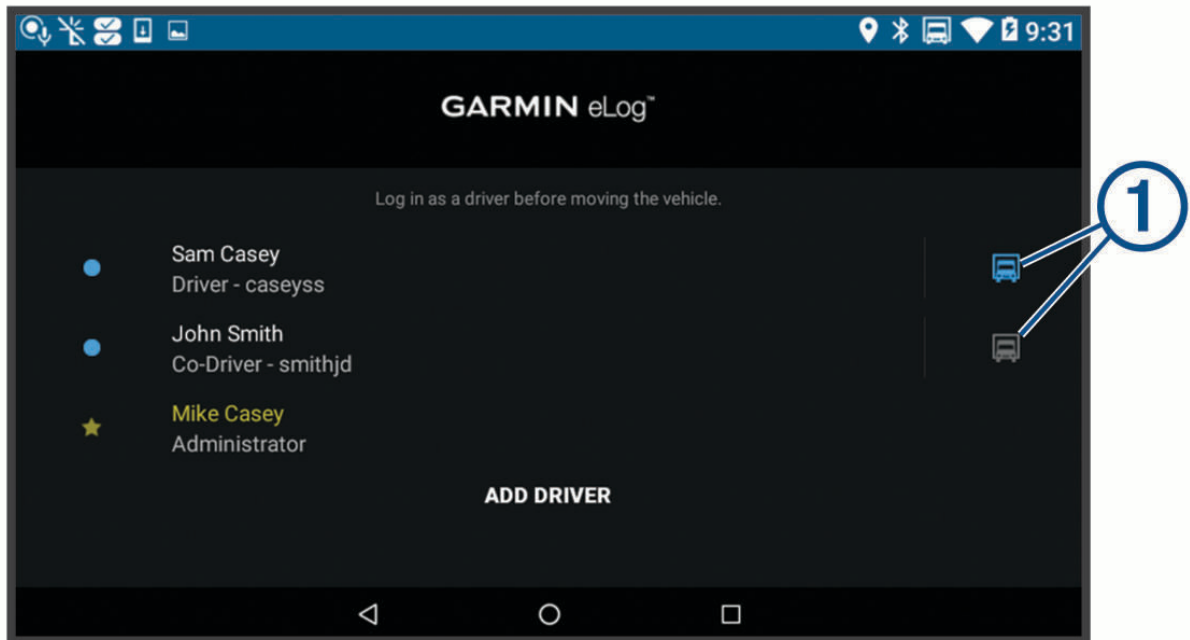

From the Garmin eLog app, select the icon **1** next to the user who should be listed as the active driver.

Changing Duty Status

For the most accurate records, you must change your duty status in the Garmin eLog app every time you change your driving status, such as when you start driving, take a break, switch drivers, or change the type of driving you are doing. The Garmin eLog adapter automatically switches to driving status when the vehicle's diagnostic port reports a speed greater than or equal to five miles per hour. The vehicle is stopped when the diagnostic port reports a speed of zero miles per hour.

NOTE: The vehicle must be stopped to change duty status. You cannot manually change duty status while you are driving.

1 Select an option:

- From the Garmin eLog app, select .
- From the Garmin eLog map tool, select the driver name.

2 Select an option:

NOTE: The Personal Conveyance and Yard Moves options are available only if the administrator has enabled them for your driver profile ([Editing a Driver Profile, page 48](#)).



- If you are on duty, select **On Duty**.
- If you are off duty, select **Off Duty**.
- If you are on duty and driving, select **Driving**.
- If you are moving to the sleeper berth, select **Sleeper Berth**.
- If you are using the vehicle for personal conveyance, select **Personal Conveyance**.
- If you are moving the vehicle within the yard, select **Yard Moves**.

Editing a Duty Status Record

You can update individual duty status entries to make corrections or updates to your duty status history as allowed by FMCSA regulations. This can be useful if you forget to change your duty status.

- 1 From the Garmin eLog app, select the duty status record for the affected time period.
- 2 Select **Duty Status**.
- 3 Select the correct duty status for the time period.
- 4 If necessary, update the start and end times for the duty status entry.
- 5 If necessary, enter the location where this duty status was active.
- 6 Enter an annotation describing the reason for the change.
- 7 Select **Save**.

Viewing Hours of Service

- 1 From the Garmin eLog app, select **HOS**.
- 2 Select an option:
 - To view a chart of your hours of service information, select .
 - TIP:** You can select the chart to view a larger image of your information.
 - To view a list of remaining drive hours, select .

Recording Adverse Conditions

If you require a time extension because of adverse conditions, you can add a two-hour extension to your hours for the day.

From the Garmin eLog app, select  > **Record Adverse Conditions** > **예**.

Reviewing Logs

The Garmin eLog app keeps track of logs that may require review, including logs that have been edited or logs that exist for an unidentified driver. When a driver logs in, the app prompts them to review logs that contain an unidentified driver, if any are available. Drivers are responsible for reviewing and claiming logs, if applicable.

- 1 Select **HOS** > .
- 2 Select a log.
- 3 Select an option:
 - If the log applies to you and your hours of service, select **Accept**.
 - If the log does not apply to you, select **Decline**.

Certifying Daily Logs

After you are finished driving for the day, you should certify your daily log. If you update your duty status after certifying it, you must certify it again.

From the Garmin eLog app, select  > **Agree**.

Submitting a Daily Log

You can submit a daily log to your motor carrier.

- 1 From the Garmin eLog app, select .
- 2 Select an option to share your exported log.

Exporting and Saving a Record of Duty Status (RODS) Report

You can create a RODS report so you or your motor carrier can open your records of duty status outside of the Garmin eLog app.

- 1 From the Garmin eLog app, select  > **Create RODS Report**.
- 2 If necessary, select **Create Additional Graph Grid Report** to include a graph grid in your RODS report.
- 3 Select an option:
 - To save the report to the internal storage of your dēzl device, select **Save Report**.
 - To export the report to email, select **Export Report**.

Recording Trailers and Shipments

You can use the Garmin eLog app to keep records of trailers and shipments.

- 1 Select **Vehicle** > .
- 2 Select an option:
 - To add a trailer, select **Add Trailer**.
 - To add a shipment, select **Add Shipment**.
- 3 Enter the trailer number or shipping document number.

Roadside Inspection

Viewing Inspection Information

An authorized safety official may ask to view all information recorded by the Garmin eLog system for the current 24-hour period and any of the previous seven consecutive days. You can view this information on the Garmin eLog app at any time.

From the Garmin eLog app, select **Inspection**.

Transferring Data to an Inspector Using Web Services

Before you can use this feature, you must be connected to a wireless network.

You can submit your RODS report to the FMCSA over the web.

- 1 From the Garmin eLog app, select **Inspection**.
- 2 Select  > **예**.
- 3 If necessary, enter an annotation.
- 4 Select **Web Services**.
- 5 Enter your email address, and select **Send Report**.

An email confirmation with your RODS report is sent to the email provided, and the report is submitted to the FMCSA.

Transferring Data to an Inspector Using Email

Before you can use this feature, you must be connected to a wireless network.



You can submit your RODS report to the FMCSA by sending an email.

- 1 From the Garmin eLog app, select **Inspection**.
- 2 Select  > **예**.
- 3 If necessary, enter an annotation.
- 4 Select **Email**.
- 5 Enter your email address, and select **Send Report**.

An email confirmation with your RODS report is sent to the email provided, and the report is submitted to the FMCSA.

Transferring Data to an Inspector Using a USB Device



You can transfer data to a USB mass storage device to provide it to an authorized safety official. The Garmin eLog adapter supports USB mass storage devices formatted using the FAT32 file system.

- 1 From the Garmin eLog app, select **Inspection**.
- 2 Select  > .
- 3 If necessary, enter an annotation.
- 4 Select **USB**.
- 5 Connect a USB mass storage device to the USB port on your Garmin eLog adapter.
The adapter glows green when it is ready to send the inspection report.
- 6 Enter your password.
- 7 Select **Send to USB Device**.
The Garmin eLog app notifies you when the transfer is complete.
- 8 Remove the USB mass storage device from the adapter.

Transferring Data to an Inspector Using Bluetooth Wireless Technology

The inspector's device must support the Bluetooth Personal Area Networking (PAN) profile and must be able to connect to FMCSA Web Services to complete transfers using Bluetooth wireless technology. Ensure that Bluetooth wireless technology and a Wi-Fi hotspot are enabled on the inspector's mobile device.

The Garmin eLog device uses the inspector's mobile device as a network access point to send inspection information to FMCSA web services.

- 1 From the Garmin eLog app, select **Inspection**.
- 2 Select  > .
- 3 If necessary, enter an annotation.
- 4 Select **Bluetooth**.
- 5 Select **Enable Pairing Mode**.
- 6 Follow the on-screen instructions in the app to pair the Garmin eLog adapter with the inspector's mobile device.

The inspection report transfers automatically after the pairing process is complete.

Diagnostics and Malfunctions

The Garmin eLog app records malfunctions and diagnostic events when the app detects critical functions that do not conform to Federal Motor Carrier Safety Administration (FMCSA) specifications. When a malfunction is detected, the driver and motor carrier are subject to responsibilities as directed by FMCSA guidelines.

Driver Responsibilities





- The driver must note the malfunction of the ELD and provide written notice of the malfunction to the motor carrier within 24 hours.
- The driver must reconstruct the Record of Duty Status (RODS) for the current 24-hour period and the previous 7 consecutive days, and record the records of duty status on graph-grid paper logs that comply with 49 CFR 395.8, unless the driver already has the records or retrieves them from the ELD.
- The driver must continue to manually prepare RODS in accordance with 49 CFR 395.8 until the ELD is serviced and returned to a compliant status.

Motor Carrier Responsibilities

- The motor carrier must correct, repair, replace, or service the malfunctioning ELD within eight days of discovering the condition or a driver's notification to the motor carrier, whichever occurs first.
- The motor carrier must require the driver to maintain a paper RODS record until the ELD is back in service.

Viewing Diagnostics and Malfunctions

If the Garmin eLog adapter detects a diagnostic event or malfunction, an alert and an indicator appear in the app. A diagnostic and malfunction indicator also appears in the status bar or near the top of every screen.

	No diagnostic events or malfunctions are detected.
	A diagnostic event was detected.
	A malfunction was detected.
	Diagnostic events and malfunctions were detected.

You can view information about these alerts at any time. This can be useful for correcting errors or adjusting driver information.

Select the diagnostic or malfunction indicator.

The app displays information about the diagnostic or malfunction alert and provides recommendations for how to correct it.

Diagnostic Definitions

Power Data Diagnostic Event: The adapter did not receive power, or was not fully functional, for a period of time.

- 1 Check the vehicle diagnostic port connections.
- 2 Verify the adapter is firmly plugged into the vehicle diagnostic port.
- 3 Review all affected driver logs for missing or incorrect data.

Engine Synchronization Data Diagnostic Event: The adapter failed to synchronize with the vehicle engine computer to record required engine data for driver logs.

- 1 Check the vehicle diagnostic port connections.
- 2 Verify the adapter is firmly plugged into the vehicle diagnostic port.
- 3 Review all affected driver logs for missing or incorrect data.

Missing Required Data Elements Data Diagnostic Event: The Garmin eLog system failed to obtain one or more required data elements when recording driver logs.

- 1 Check the vehicle diagnostic port connections.
- 2 Verify the adapter is firmly plugged into the vehicle diagnostic port.
- 3 Check the Bluetooth settings on the device running the Garmin eLog app, and verify the device and the adapter are connected.
- 4 Check the GPS settings on the device running the Garmin eLog app, and verify the device settings allow location positions to be shared with the Garmin eLog app.
- 5 Review all affected driver logs for missing or incorrect data.

Data Transfer Data Diagnostic Event: A failure occurred with the method for transferring roadside inspection reports.

Perform the following actions:

- 1 Check the Bluetooth settings on the device running the Garmin eLog app, and verify the device and the adapter are connected.
- 2 Verify all USB storage devices used to transfer roadside inspection reports are operating correctly.
- 3 If you have not performed a data backup within the previous seven days, back up your recorded Garmin eLog data to a USB storage device.

Unidentified Driving Records Data Diagnostic Event: At least 30 minutes of unidentified driving was recorded within the current 24 hour period, and over the previous 7 days.

- Drivers: Review and claim the unidentified driving time.

- Administrator: Review and assign the unidentified driving time to the respective drivers.

Malfunction Definitions

Power Compliance Malfunction: The adapter did not receive power, or was not fully functional, for a period of time. At least 30 minutes of driving time may not have been correctly recorded across all drivers over the past 24 hours.

- 1 Check the vehicle diagnostic port connections.
- 2 Verify the adapter is firmly plugged into the vehicle diagnostic port.
- 3 Review all affected driver logs for missing or incorrect data.

Engine Synchronization Compliance Malfunction: The adapter failed to synchronize with the vehicle engine computer to record required engine data for driver logs. At least 30 minutes of inaccurate data may have been recorded across all drivers over the past 24 hours.

- 1 Check the vehicle diagnostic port connections.
- 2 Verify the adapter is firmly plugged into the vehicle diagnostic port.
- 3 Review all affected driver logs for missing or incorrect data.

Timing Compliance Malfunction: The Garmin eLog system failed to accurately verify the calendar date or time of day required for driver logs.

- 1 Verify the adapter is firmly plugged into the vehicle diagnostic port.
- 2 Check the Bluetooth settings on the device running the Garmin eLog app, and verify the device and the adapter are connected.
- 3 Check the date and time settings on the device running the Garmin eLog app.
- 4 Review all affected driver logs for missing or incorrect data.

Positioning Compliance Malfunction: The Garmin eLog system failed to acquire valid location positions required for driver logs. At least 60 minutes of inaccurate data may have been recorded across all drivers over the past 24 hours.

- 1 Verify the Garmin eLog app is running and a driver is logged in when driving the vehicle.
- 2 Check the Bluetooth settings on the device running the Garmin eLog app, and verify the device and the adapter are connected.
- 3 Check the GPS settings on the device running the Garmin eLog app, and verify the device settings allow location positions to be shared with the Garmin eLog app.
- 4 Review all affected driver logs for missing or incorrect data.

Data Recording Compliance Malfunction: The Garmin eLog system has reached the maximum storage capacity for driver logs and cannot store or retrieve more logs.

- 1 Create a RODS report for each driver for record keeping ([Exporting and Saving a Record of Duty Status \(RODS\) Report, page 44](#)).
- 2 Log in as an administrator.
- 3 Back up the system data ([Backing Up Data, page 37](#)).
- 4 Remove unneeded files from the storage of the device running the Garmin eLog app.

Data Transfer Compliance Malfunction: Multiple failures occurred with the method for transferring roadside inspection reports.

Perform the following actions:

- 1 Check the Bluetooth settings on the device running the Garmin eLog app, and verify the device and the adapter are connected.
- 2 Verify all USB storage devices used to transfer roadside inspection reports are operating correctly and are formatted using the FAT32 file system.
- 3 If you have not performed a data backup within the previous seven days, back up your recorded Garmin eLog data to a USB storage device.

Adapter Firmware Malfunction: A serious error occurred attempting to update the adapter firmware. Contact Garmin customer support for further help.

Outdated adapter firmware may not maintain compliance. Garmin recommends keeping paper logs until the adapter firmware is successfully updated.

Administrator Functions

NOTICE

The administrator account is critical for some app functions. Choose an administrator password you can remember, and do not lose the password. The administrator password cannot be recovered without clearing all app data, which causes all recorded Garmin eLog data to be deleted.

You must use the administrator account to perform some Garmin eLog app functions, including adding driver profiles, editing driver profiles, and resetting driver passwords. The administrator account and password are created during the initial Garmin eLog app setup. If the app is administered by a company, drivers may not have access to the administrator functions.

Adding Driver Profiles

You must log in as an administrator to add driver profiles.

- 1 From the Garmin eLog app, select **Add Driver**.
- 2 Enter the administrator password.
- 3 Enter the driver and motor carrier information.
- 4 If the driver has an exempt status, select **Exempt Driver**.
- 5 If the driver is allowed to use the vehicle for personal conveyance, select **Allow Personal Conveyance**.
- 6 If the driver is allowed to make yard moves, select **Allow Yard Moves**.
- 7 Select **Save**.

The first time the driver logs into the new profile, the app prompts the driver to enter their driver license number and create a password.

Editing a Driver Profile

An administrator can edit driver profiles to change driver privileges, reset profile passwords, or deactivate profiles.

NOTE: The administrator can edit basic driver information in the driver profile, but the Garmin eLog app does not support editing duty status records from the administrator account. To correct a duty status record, the driver must log in to the driver profile and edit the record ([Editing a Duty Status Record, page 43](#)).

- 1 Log in to an administrator account.
- 2 Select a driver profile.
- 3 Select  > **Edit Profile**.
- 4 Select an option:
 - To edit driver information, select a field to update it.
 - To reset the profile password, select **Reset Password**.
 - To deactivate the profile, select **Deactivate Profile**.

Clearing Garmin eLog App Data

NOTICE

Clearing the Garmin eLog app data will cause all retained ELD data to be deleted from your dēzl device. It is the responsibility of the driver and/or motor carrier to ensure ELD records are retained as required by applicable regulations.

You can clear the Garmin eLog app data to restore the app to the original factory state. This requires you to set up your Garmin eLog adaptor, administrator account, and all driver profiles again. Clearing the app data is also the only way to reset a lost or forgotten administrator password.

- 1 Log in to a driver or administrator account, and back up all data ([Backing Up Data, page 37](#)).
- 2 Wait for the backup to complete.
- 3 From the home screen, select **설정 > 장치 > 앱 > eLog > 저장소**.
- 4 Select **데이터 삭제**.

음성 명령

참고: 일부 언어 및 지역에서는 음성 명령을 사용할 수 없으며 일부 모델에서도 사용할 수 없습니다.

참고: 소음이 있는 환경에서는 음성 내비게이션이 기대한 만큼의 성능을 보이지 못할 수 있습니다.

음성 명령을 사용하면 단어와 명령을 말하여 장치를 사용할 수 있습니다. 음성 명령 메뉴에서는 음성 안내와 사용 가능한 명령 목록을 제공합니다.

장치에 말하기 팁

- 장치를 향해 분명한 목소리로 말합니다.
- *OK, Garmin*으로 각 요청을 시작합니다.
- 목소리 또는 라디오와 같은 배경 소음을 줄여 장치가 음성 명령을 보다 정확하게 인식하도록 합니다.
- 필요에 따라 장치의 음성 안내에 답합니다.
- 유용한 응답을 받지 못한 경우 요청을 바꿔 말씀해 보십시오.
- 장치가 요청에 응답하지 않는 경우 장치가 마이크를 방해하는 소음이 발생할 수 있는 스피커 또는 통풍구 근처에 놓여있지 않은 지 확인합니다.

Garmin 음성 내비게이션 시작

Garmin 음성 내비게이션을 사용하여 보통 음성 요청을 사용하여 위치 및 주소를 검색하고, 방향 전환 안내로 루트를 시작하고, 핸즈프리 통화를 하는 등의 작업을 수행할 수 있습니다.

- *OK, Garmin*이라고 말하고 음성 요청을 합니다.
예를 들어 다음과 같은 문구를 말할 수 있습니다.
 - *OK, Garmin, 집으로 가줘.*
 - *OK, Garmin, 도서관은 어디지?*

도착 시간 확인

루트가 활성화 상태인 동안 목적지에 도착하는 예상 시간을 확인하는 문구를 말할 수 있습니다.

*OK, Garmin, 몇 시에 도착하죠?*라고 말씀해 보십시오.

음성을 사용하여 전화 걸기

음성 명령을 사용하여 페어링된 스마트폰의 전화번호부에서 연락처로 전화를 걸 수 있습니다.

*OK, Garmin, 전화해줘.*라고 말하고 연락처 이름을 말합니다.

예를 들어, *OK, Garmin, 엄마에게 전화해줘.*라고 말할 수 있습니다.

음성을 사용하여 장치 설정 변경



이러한 문구를 사용하여 장치 설정을 0에서 10 사이의 값으로 설정할 수 있습니다.

- OK, Garmin, 볼륨을 높여줘.
- OK, Garmin, 볼륨을 0으로 설정해줘.
- OK, Garmin, 볼륨을 9로 설정해줘.

앱 사용

장치에서 사용설명서 보기

장치 화면에서 다양한 언어로 전체 사용설명서를 볼 수 있습니다.

- 1  > 도구 > 사용 설명서를 선택합니다.
사용설명서는 소프트웨어 텍스트와 동일한 언어로 표시됩니다 (텍스트 언어 설정, 58페이지).
- 2  을 선택하여 사용설명서를 검색합니다(선택 사항).

트럭 지도 보기

트럭 지도는 육상교통지원법 (STAA) 추천 루트, TruckDown® (TD) 추천 루트 및 비방사성 유해 물질 (NRHM) 루트 같은 지도 상에 인식된 트럭 루트를 강조 표시합니다. 인식된 루트는 장치에 로드된 지역 및 지도 데이터에 따라 다릅니다.

-  > dēzl > 트럭 지도를 선택합니다.



루트 플래너

루트 플래너를 사용하여 이동 구간을 생성 및 저장하고 나중에 탐색할 수 있습니다. 이 기능은 배달 루트, 휴가 또는 자동차 여행을 계획하는 데 유용합니다. 저장된 경로를 편집하여 위치 재배열, 추천 명소 추가 및 구성 지점 추가 등을 포함하여 더 상세하게 루트를 사용자 지정할 수 있습니다.





루트 플래너를 사용하면 활성 루트를 편집하고 저장할 수도 있습니다.

루트 구성

이동 구간은 많은 위치를 포함할 수 있기 때문에 적어도 하나의 시작 위치와 하나의 목적지를 반드시 포함해야 합니다. 시작 위치는 루트를 시작하기로 계획한 위치입니다. 다른 위치에서 루트를 시작할 경우 장치에서 시작 위치까지의 루트 옵션을 먼저 보여줍니다. 왕복 주행의 경우 시작 위치와 목적지가 동일할 수 있습니다.

- 1  > dēzl > 루트 구성기 > 루트 생성을 선택합니다.
- 2 시작 위치 선택을 선택합니다.
- 3 시작 지점의 위치를 선택하고 선택을 선택합니다.
- 4 목적지 선택을 선택합니다.
- 5 목적지의 위치를 선택하고 선택을 선택합니다.
- 6 더 많은 위치를 추가하려면 위치 추가를 선택합니다(선택 사항).
- 7 필요한 모든 위치를 추가한 후 다음 >  을 선택합니다.
- 8 이름을 입력하고 완료를 선택합니다.

루트에서 위치 편집 및 재배열

- 1 루트 구성기를 선택합니다.
- 2 저장된 루트를 선택합니다.
- 3 목록을 선택합니다.
- 4 위치를 선택합니다.
- 5 다음과 같이 옵션을 선택합니다.
 - 위치를 변경하려면  (을)를 선택하고 새로운 위치를 입력합니다.
 - 위치를 위아래로 이동하려면  을 선택하고 루트 내의 새로운 장소로 위치를 끌어다 놓습니다.
 - 선택된 위치 다음에 새로운 위치를 추가하려면  를 선택합니다.
 - 위치를 제거하려면  를 선택합니다.

경로의 루트 옵션 변경

장치가 경로를 계산하는 방식을 맞춤 설정할 수 있습니다.

- 1 루트 구성기를 선택합니다.
- 2 저장된 루트를 선택합니다.
- 3  을 선택합니다.
- 4 다음과 같이 옵션을 선택합니다.
 - 경로에 셰이핑 포인트를 추가하려면 **셰이핑**을 선택하고 하나 이상의 위치를 선택합니다.
 - 경로의 계산 모드를 변경하려면 경로 세그먼트를 누르고 계산 모드를 선택합니다.

저장된 루트로 이동

- 1 루트 구성기를 선택합니다.
- 2 저장된 루트를 선택합니다.
- 3 **시작!**을 선택합니다.
- 4 탐색하려는 첫 번째 위치를 선택하고 **OK**을 선택합니다.
장치는 현재 위치부터 선택한 위치까지의 루트를 계산하고 남은 이동 구간 목적지까지 순서대로 안내합니다.

Editing and Saving Your Active Route

If a route is active, you can use the route planner to edit and save it.

- 1 Select **루트 구성기 > 내 활성 루트**.
- 2 Edit your route using any of the route planner features.
The route recalculates each time you make a change.
- 3 Select **저장** to save your route, which you can navigate again later (optional).

이전 루트와 목적지 보기

이 기능을 사용하려면 여행 기록 기능을 활성화해야 합니다 (**장치 설정, 58페이지**).

지도에서 이전 루트와 정지했던 위치를 볼 수 있습니다.

 > **dēzl** > **주행 기록**을 선택합니다.

기상 예보 보기

이 기능을 사용하려면 해당 장치가 기상 데이터를 수신해야 합니다. 장치를 dēzl 앱에 연결하면 기상 데이터를 수신할 수 있습니다.

- 1 홈 화면에서 날씨 위젯 (**홈 화면, 7페이지**)을 선택합니다.
장치에서 현재 기상 상황 및 다음 며칠 동안의 기상 예보를 보여줍니다.
- 2 일자를 선택합니다.
해당 일자에 대한 자세한 예보가 나타납니다.

다른 도시 주변의 기상 보기

- 1 **☰** > **dēzl** > 날씨 > 현재 위치를 선택합니다.
- 2 다음과 같이 옵션을 선택합니다.
 - 즐겨찾기 도시의 기상을 보려면 목록에서 도시를 선택합니다.
 - 즐겨찾기 도시를 추가하려면 **도시 추가**를 선택하고 도시 이름을 입력합니다.

뮤직 플레이어

미디어 플레이어를 통해 장치에서 페어링된 휴대폰의 미디어 앱에서 현재 재생 중인 미디어를 제어할 수 있습니다. 메인 메뉴에서 **☰** > **도구** > **음악**을 선택하여 언제든지 미디어 플레이어를 열 수 있습니다.

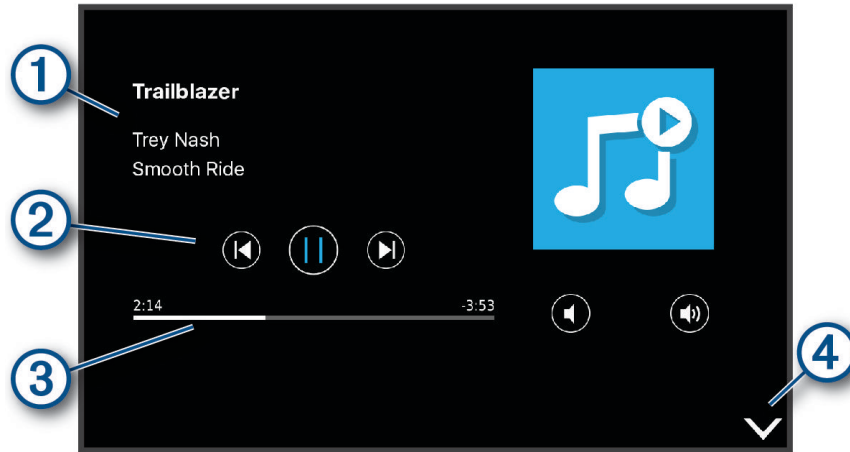

- | | |
|---|---|
| ① | 제목, 아티스트, 앨범, 방송국 또는 채널과 같은 현재 재생 중인 미디어에 대한 정보입니다. |
| ② | 현재 미디어 항목을 진행합니다. |
| ③ | 재생 컨트롤 컨트롤은 미디어를 제공하는 서비스에 따라 변경됩니다. |
| ④ | 미디어 플레이어를 숨기거나 축소하려면 선택합니다. |

지도에 음악 플레이어 도구 추가

음악 플레이어 지도 도구를 사용하면 지도에서 음악 플레이어를 제어할 수 있습니다.

- 1 지도를 엽니다.
- 2 **☰** > **음악**를 선택합니다.
 - 음악 플레이어 컨트롤이 지도에 표시됩니다.

Garmin PowerSwitch™ 앱

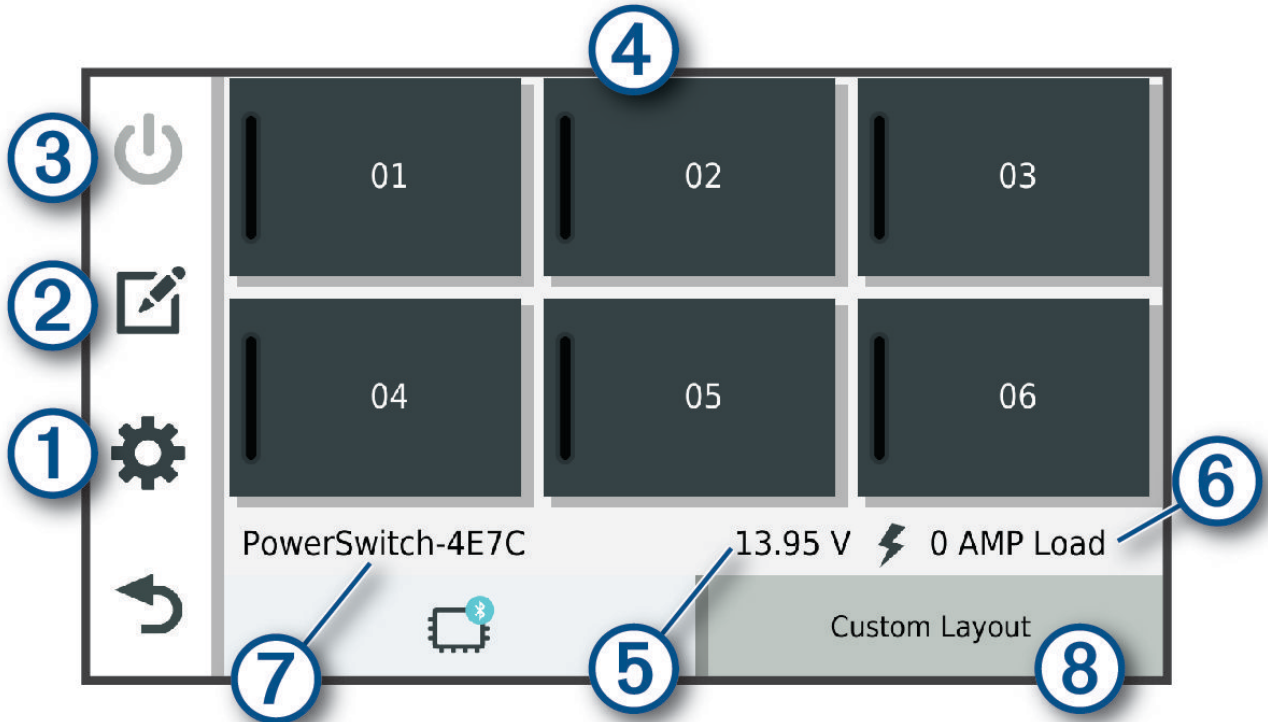

①	앱 설정 메뉴 열기
②	앱 레이아웃과 기능을 사용자 지정하기 위해 편집 모드 시작
③	모든 출력 끄기
④ 전원 버튼	연결된 각 출력 활성화
⑤	입력 전압 표시
⑥	선택한 Garmin PowerSwitch 장치의 총 암페어 표시
⑦	장치 이름 표시
⑧	Garmin PowerSwitch 장치 탭 및 사용자 지정 레이아웃 탭 표시

전원 스위치 활성화



Garmin PowerSwitch 앱을 사용하여 스위치를 활성화하려면 먼저 차량에 Garmin PowerSwitch 장치를 설치하고 Garmin PowerSwitch 앱과 페어링해야 합니다.

Garmin PowerSwitch 앱에서 전원 버튼을 선택하여 스위치를 켜거나 끕니다.

모든 스위치 끄기

를 선택합니다.

버튼 사용자 지정

- 1 Garmin PowerSwitch 앱 화면에서 을 선택합니다.
앱이 편집 모드로 들어갑니다.
- 2 사용자 지정할 버튼에서 을 선택합니다.
- 3 다음과 같이 옵션을 선택합니다.
 - 버튼의 이름을 변경하려면 **버튼 라벨** 필드를 선택하고 이름을 입력합니다.
 - 버튼에 아이콘을 추가하려면 **아이콘** 필드를 선택하고 아이콘을 선택합니다.
 - 버튼 색상을 변경하려면 색상을 선택합니다.
 - 버튼 모드를 변경하려면 버튼 모드를 선택합니다.
 - 스위치의 강도를 조정하려면 슬라이더를 사용합니다.
 - 컨트롤 입력으로 활성화할 버튼을 설정하려면 컨트롤 입력을 선택합니다.
- 4 를 선택합니다.
- 5 **완료**를 선택합니다.

컨트롤 입력에 스위치 할당



컨트롤 입력 기능을 사용하려면 먼저 컨트롤 입력을 Garmin PowerSwitch 장치에 연결해야 합니다.

Garmin PowerSwitch 장치가 컨트롤 입력으로부터 신호를 수신할 때 스위치를 하나 이상 지정하여 켤 수 있습니다.



- 1 을 선택합니다.
- 2 Garmin PowerSwitch 장치를 선택합니다.
- 3 컨트롤 입력을 선택합니다.
- 4 스위치를 한 개 이상 선택합니다.

사용자 지정 레이아웃 추가



Garmin PowerSwitch 앱에 사용자 지정 레이아웃 탭을 추가할 수 있습니다. 사용자 지정 레이아웃에 추가된 버튼으로 여러 스위치를 동시에 제어할 수 있습니다.

- 1 Garmin PowerSwitch 앱에서 을 선택합니다.
장치가 편집 모드로 들어갑니다.
- 2 를 선택합니다.



사용자 지정 레이아웃에 버튼 추가

- 1 Garmin PowerSwitch 앱에서 사용자 지정 레이아웃 탭을 선택합니다.
- 2 을 선택합니다.
앱이 편집 모드로 들어갑니다.
- 3 **버튼 추가**를 선택합니다.
- 4 새 버튼에서 을 선택합니다.
- 5 다음과 같이 옵션을 선택합니다.
 - 버튼의 이름을 변경하려면 **버튼 라벨** 필드를 선택하고 이름을 입력합니다.
 - 버튼에 아이콘을 추가하려면 **아이콘** 필드를 선택하고 아이콘을 선택합니다.
 - 버튼 색상을 변경하려면 색상을 선택합니다.
- 6 **동작 추가**를 선택합니다.
- 7 필요한 경우 Garmin PowerSwitch 장치와 스위치를 선택합니다.
- 8 다음과 같이 동작을 선택합니다.
 - 버튼을 누를 때마다 스위치를 켜거나 끄도록 설정하려면 **토글**을 선택합니다.
 - 스위치를 켜는 버튼을 설정하려면 **켜기**를 선택합니다.
 - 스위치를 끄는 버튼을 설정하려면 **끄기**를 선택합니다.
- 9 버튼 모드를 선택합니다.
 - 한 번의 터치로 버튼을 활성화하려면 **표준**을 선택합니다.
 - 버튼을 누른 상태에서만 버튼이 활성화되도록 설정하려면 **순간**을 선택합니다.
 - 버튼을 반복해서 켜고 끄도록 설정하려면 **스트로브**를 선택하고 시간 간격을 선택합니다.
- 10 해당하는 경우 슬라이더를 사용하여 조명의 밝기를 설정합니다.
- 11 를 선택합니다.
- 12 필요한 경우 **동작 추가**를 선택하여 버튼에 대한 추가 작업을 추가합니다.
Garmin PowerSwitch 장치의 모든 스위치에 대해 하나의 동작을 추가할 수 있습니다.

사용자 지정 레이아웃에서 버튼 정렬

- 1 Garmin PowerSwitch 앱에서 사용자 지정 레이아웃 탭을 선택합니다.
- 2 을 선택합니다.
앱이 편집 모드로 들어갑니다.
- 3 이동할 버튼에서 을 누른 채 버튼을 새 위치로 끕니다.

사용자 지정 레이아웃 또는 버튼 삭제

- 1 Garmin PowerSwitch 앱에서 사용자 지정 레이아웃 탭을 선택합니다.
- 2 을 선택합니다.
앱이 편집 모드로 들어갑니다.
- 3 다음과 같이 옵션을 선택합니다.
 - 버튼을 삭제하려면 삭제할 버튼에서 를 선택합니다.
 - 레이아웃 탭을 삭제하려면 해당 레이아웃 탭에서 를 선택합니다.



루틴

루틴은 Garmin PowerSwitch 장치를 자동화합니다. 호환되는 Garmin 내비게이션 장치에서 루틴을 정의하면 해당 루틴의 조건이 충족되는 경우 자동으로 켜지거나 꺼집니다. 예를 들어, 매일 특정 시간에 또는 차량이 특정 속도에 도달할 때 스위치를 켜는 루틴을 설정할 수 있습니다. 루틴은 호환되는 Garmin 내비게이션 장치를 사용하는 경우에만 사용할 수 있습니다.



루틴 추가

- 1 Garmin PowerSwitch 앱에서  > 루틴을 선택합니다.
- 2 필요한 경우 루틴 추가를 선택합니다.
- 3 시기를 선택합니다.
- 4 트리거를 선택합니다.
 - 차량이 특정 속도에 도달할 때 트리거되도록 스위치를 설정하려면 **속도 > 다음**을 선택하고 화면에 표시되는 지침에 따라 속도 임계값을 입력합니다.
 - 매일 특정 시간에 트리거되도록 스위치를 설정하려면 **시간 > 다음**을 선택하고 시간을 입력합니다.
 - 일출 시 트리거되도록 스위치를 설정하려면 **일출**을 선택합니다.
 - 일몰 시 트리거되도록 스위치를 설정하려면 **일몰**을 선택합니다.
- 5 동작 추가를 선택합니다.
- 6 장치, 스위치, 동작 및 버튼 모드를 선택합니다.
- 7 필요한 경우 슬라이더를 사용하여 조광기를 조정합니다.
- 8 저장을 선택합니다.

루트 편집

- 1 Garmin PowerSwitch 앱에서  > 루틴을 선택합니다.
- 2 편집할 루틴에서  을 선택합니다.
- 3 다음과 같이 옵션을 선택합니다.
 - 루틴에 대한 트리거를 변경하려면 **시기**를 선택하고 트리거를 선택합니다.
 - 작업을 변경하려면 변경할 작업에서  을 선택하고 작업을 업데이트합니다.
 - 루틴에 작업을 추가하려면 **동작 추가**를 선택하고 작업에 대한 정보를 입력합니다.
- 4 저장을 선택합니다.

루틴 삭제

- 1 Garmin PowerSwitch 앱에서  > 루틴을 선택합니다.
- 2 삭제하려는 루틴에서  를 선택합니다.

설정

탐색 설정

- 설정 > 내비게이션을 선택합니다.
- 계산 모드: 루트 계산 방법을 설정합니다.
- 회피: 루트에서 회피할 도로 특성을 설정합니다.
- 사용자 지정 회피 도로: 특정 도로 또는 지역을 회피할 수 있습니다.
- 제한 모드: 운전자의 상당한 주의가 필요한 장치 기능을 모두 비활성화합니다.
- 음성 언어: 내비게이션 음성 안내용 언어를 설정합니다.
- 여행 기록: 장치에 사용자가 이동한 위치 기록을 저장할 수 있습니다. 이를 통해 이동 구간 로그 표시, 주행 기록 기능 사용, 그리고 myTrends 제안 루트 사용이 가능합니다.
- 여행 기록 지우기: 장치에서 모든 여행 기록을 지울 수 있습니다.

지도 및 차량 설정

설정 > 지도 및 차량을 선택합니다.

차량: 지도에 위치를 표시하는 차량 아이콘을 설정합니다.

운전 지도 보기: 지도의 초점을 설정합니다.

상세도: 지도의 상세 수준을 설정합니다. 더 상세히 표시하면 지도가 느리게 그려질 수 있습니다.

지도 테마: 지도 데이터의 색상을 변경합니다.

지도 레이어: 지도 페이지에 나타나는 데이터를 설정합니다 ([지도 레이어 사용자 지정, 29페이지](#)).

자동 줌: 지도 사용에 가장 적절한 확대/축소 수준을 자동으로 선택합니다. 비활성화 상태에서는 확대 및 축소를 수동으로 해야 합니다.

단위: 지도에 사용되는 측정 단위를 설정합니다.

myMaps: 설치된 지도 중 어느 것을 장치에서 사용할지 설정합니다.

지도 활성화

장치에 설치된 지도 제품을 활성화할 수 있습니다.

팁: 지도 제품을 추가로 구입하려면 garmin.com/maps로 이동합니다.

1 **설정 > 지도 및 차량 > myMaps**를 선택합니다.

2 지도를 선택합니다.

무선 네트워크 연결

1 **설정 > 무선 네트워크 > Wi-Fi**를 선택합니다.

2 필요한 경우, 토글 스위치를 선택하여 무선 네트워크 기술을 켜십시오.

3 무선 네트워크를 선택하십시오.

4 필요한 경우, 암호 키를 입력하십시오.

장치가 무선 네트워크에 연결됩니다. 장치에 네트워크 정보가 저장되어 차후에 이 무선 네트워크의 범위 내로 들어오면 자동으로 연결됩니다.

Bluetooth 무선 기술 활성화하기

설정 > 무선 네트워크 > Bluetooth를 선택합니다.

운전자 지원 설정

설정 > 운전자 지원을 선택합니다.

운전자 음성 알림: 운전자 알림 유형별로 음성 알림을 활성화합니다 ([운전자 상황 인식 기능 및 알림, 10페이지](#)).

근접 알림: 과속감지 카메라 또는 신호 위반 카메라에 접근할 때 알려줍니다.

루트 미리보기: 탐색을 시작하면 루트에서 주요 도로의 미리보기를 표시합니다.

휴식 계획: 운전 시간을 모니터링하고, 휴식을 제안하고, 예정된 서비스를 표시하는 휴식 계획 기능을 활성화합니다.

교통 설정

기본 메뉴에서 **설정 > 교통**을 선택합니다.

교통: 교통 정보 기능을 활성화합니다.

현재 공급 업체: 교통 정보 데이터에 사용할 교통 정보 공급 업체를 설정합니다. 자동 옵션을 선택하면 가장 적합한 교통 정보 데이터가 자동으로 선택됩니다.

가입: 현재의 교통 정보 가입을 나열합니다.

최적 루트: 장치에서 자동으로 최적의 대체 루트를 사용하거나 요청 시 사용하도록 활성화합니다. ([현재 루트의 교통 지체 회피하기, 23페이지](#)).

표시 설정

설정 > 장치 > 표시를 선택합니다.

밝기 수준: 장치의 표시 밝기 수준을 설정합니다.

어두운 색상 테마: 어두운 색상 테마를 활성화 또는 비활성화합니다.

배경 무늬: 장치의 배경 무늬를 설정합니다.

화면 자동 끄기: 배터리 전원을 사용하는 동안 장치의 디스플레이가 꺼지기 전의 대기 시간을 설정할 수 있습니다.

글꼴 크기: 장치의 글꼴 크기를 크게 또는 작게 만듭니다.

화면 자동 회전: 장치 방향에 따라 세로 및 가로 표시 모드 사이에서 화면이 자동으로 회전하거나 현재 위치로 고정 되도록 활성화합니다.

사운드 및 알림 설정

설정 > 장치 > 소리 및 수신음을 선택합니다.

볼륨 슬라이더: 내비게이션, 미디어, 통화, 경보 및 알림을 설정합니다.

방해 금지: 자동 방해 금지 기능에 대한 규칙을 설정합니다. 이 기능을 사용하면 특정 시간이나 이벤트 중에 음성 알림을 비활성화할 수 있습니다.

기본 알림 사운드: 장치의 기본 알림 벨소리를 설정합니다.

기본 경보 사운드: 장치의 기본 경보 사운드를 설정합니다.

기타 사운드: 화면 터치, 화면 잠금 또는 충전과 같은 다른 장치와의 상호 작용에 대한 사운드를 활성화 또는 비활성화할 수 있습니다.

사운드 및 알림 볼륨 조정

1 설정 > 장치 > 소리 및 수신음을 선택합니다.

2 사운드 및 알림 볼륨을 조정하려면 슬라이더 막대를 사용합니다.

위치 서비스 활성화 또는 비활성화

위치를 찾고, 루트를 계산하고, 내비게이션 지원을 제공하려면 장치에서 위치 서비스 기능이 활성화되어야 합니다. GPS 신호를 사용할 수 없으면 위치 서비스를 비활성화하여 루트를 계획할 수 있습니다. 위치 서비스가 비활성화되면 장치는 GPS 시뮬레이터를 활성화하여 루트를 계산하고 시뮬레이션합니다.

팁: 위치 서비스를 비활성화하면 배터리 전력 절약에 도움이 될 수 있습니다.

1 설정 > 개인 > 위치를 선택합니다.

2 전환 스위치를 선택하여 위치 서비스를 활성화하거나 비활성화합니다.

텍스트 언어 설정

장치 소프트웨어에서 텍스트에 대한 언어를 선택할 수 있습니다.

1 설정 > 개인 > 언어 및 입력 > 언어를 선택합니다.

2 언어 선택

날짜 및 시간 설정

시스템 > 설정 > 날짜 및 시간을 선택합니다.

네트워크 제공 시간 사용: 연결된 네트워크의 정보를 기준으로 시간대를 자동으로 설정합니다.

네트워크 제공 시간대 사용: 네트워크 제공 시간 사용이 비활성화된 경우 장치의 시간대를 설정합니다.

24시간 형식 사용: 24시간 형식을 활성화 또는 비활성화합니다.

장치 설정

설정 > 장치 정보를 선택합니다.

법률 정보: 최종 사용자 사용권 계약(EULA) 및 소프트웨어 라이선스 정보를 볼 수 있습니다.

규제: 전자 레이블 규제 및 준수 정보를 표시합니다.

Garmin 장치 정보: 하드웨어 및 소프트웨어 버전 정보를 표시합니다.

장치 정보

전자 라벨 규제 및 준수 정보 보기

- 1 설정 메뉴에서 메뉴 하단으로 밟니다.
- 2 장치 정보 > 규제를 선택합니다.

사양

작동 온도 범위	-20°C~60°C(-4°F~131°F)
충전 온도 범위	0°~45°C(32°~113°F)
전원 입력	포함된 차량용 전원 케이블을 사용한 차량용 전원. 별도 구매 액세서리를 이용한 AC 전원(가정 및 사무실 전용).
배터리 유형	교체형 리튬 이온

장치 충전

참고: 이 Class III 제품은 LPS 전원 공급에 의해 작동합니다.

장치 배터리를 충전하는 방법은 다음과 같습니다.

- 장치를 거치대에 설치하고 거치대를 차량용 전원에 연결합니다.
- 장치를 벽면 전원 어댑터와 같은 전원 어댑터 액세서리(선택 사항)에 연결합니다.
가정용이나 업무용으로 승인된 Garmin AC-DC 어댑터는 Garmin 판매점이나 www.garmin.com에서 구입할 수 있습니다. 타사 어댑터에 연결되어 있는 경우 충전이 느려질 수 있습니다.

장치 유지 관리

Garmin 지원 센터

제품 설명서, 자주 묻는 질문, 비디오 및 고객 지원과 같은 도움말이나 정보가 필요한 경우 support.garmin.com에서 확인하십시오.

Wi-Fi 네트워크를 사용하여 지도 및 소프트웨어 업데이트

주의사항

장치에서 대용량 파일을 다운로드하려면 지도 및 소프트웨어 업데이트가 필요할 수 있습니다. 인터넷 서비스 공급자가 정기적인 데이터 제한 또는 요금을 적용합니다. 제한 또는 요금에 대한 자세한 내용은 인터넷 서비스 공급자에게 문의하십시오.

장치를 인터넷에 액세스할 수 있는 Wi-Fi 네트워크에 연결하면 지도 및 소프트웨어를 업데이트할 수 있습니다. 이렇게 하면 컴퓨터에 연결하지 않아도 장치를 최신 상태로 유지할 수 있습니다.

1 장치에 포함된 USB 케이블을 사용해 장치를 외부 전원에 연결하십시오.

참고: USB 전원 어댑터는 포함되어 있지 않습니다. garmin.com의 제품 페이지로 이동하여 전원 케이블 액세서리를 구매하십시오.

2 장치를 Wi-Fi 네트워크에 연결합니다 (무선 네트워크 연결, 57페이지).

Wi-Fi 네트워크에 연결된 동안 장치는 사용 가능한 업데이트를 자동으로 확인하여 업데이트가 있는 경우 알림을 표시합니다.

3 다음과 같이 옵션을 선택합니다.

- 업데이트 알림이 나타나면 화면 맨 위에서 아래로 밀고 **업데이트를 사용할 수 있습니다.**을 선택합니다.
- 업데이트를 수동으로 확인하려면 **설정 > 업데이트**를 선택합니다.

장치에 사용 가능한 지도와 소프트웨어 업데이트가 표시됩니다. 사용 가능한 업데이트가 있을 경우 지도 또는 소프트웨어 아래에 **업데이트 가능**이 표시됩니다.

4 다음과 같이 옵션을 선택합니다.

- 사용 가능한 업데이트를 모두 설치하려면 **다운로드(다운로드)**를 선택합니다.
- 지도 업데이트만 설치하려면 **지도**를 선택합니다.
- 소프트웨어 업데이트만 설치하려면 **소프트웨어**를 선택합니다.

5 필요한 경우 사용권 계약을 읽고 계약에 동의하려면 **모두 동의**를 선택합니다.

참고: 사용권 계약에 동의하지 않는 경우 거부를 선택하면 됩니다. 그러면 업데이트 프로세스가 중단됩니다. 사용권 계약에 동의하기 전까지는 업데이트를 설치할 수 없습니다.

6 업데이트 프로세스가 완료될 때까지 장치를 외부 전원에서 분리하지 말고 Wi-Fi 네트워크 범위 내에 유지합니다.

팁: 지도 업데이트가 완료되기 전에 중단 또는 취소된 경우 장치에서 지도 데이터가 누락될 수 있습니다. 누락된 지도 데이터를 복구하려면 지도를 다시 업데이트해야 합니다.

Garmin Express로 지도 및 소프트웨어 업데이트

Garmin Express 애플리케이션을 사용하여 장치에 최신 지도 및 소프트웨어 업데이트를 다운로드하고 설치할 수 있습니다.

- 1 Garmin Express 애플리케이션을 컴퓨터에 설치하지 않은 경우 garmin.com/express에 접속하여 화면의 지침에 따라 설치하십시오 (Garmin Express 설치 중, 62페이지).
- 2  Garmin Express 애플리케이션을 엽니다.
- 3 USB 케이블을 사용하여 장치를 컴퓨터에 연결합니다.
케이블의 작은 쪽 끝은 dē지 장치의 USB 포트①에 연결하고 큰 쪽 끝은 컴퓨터의 사용 가능한 USB 포트에 연결합니다.

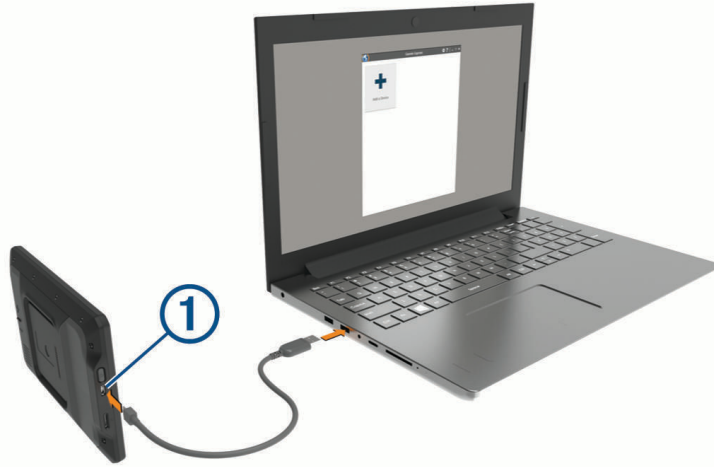

- 4 Garmin Express 애플리케이션에서 **장치 추가**를 클릭합니다.
Garmin Express 애플리케이션이 장치를 검색하고 장치 이름과 일련번호를 표시합니다.
- 5 **장치 추가**를 클릭하고 화면의 지침에 따라 장치를 Garmin Express 애플리케이션에 추가합니다.
설치가 완료되면 Garmin Express 애플리케이션에서 장치에 사용할 수 있는 업데이트를 표시합니다.

사용 가능한 업데이트

마지막 확인: 방금 

예상 설치 시간: 1시간 및 18분

[세부 사항 보기](#)

[전체 설치](#)

- 6 다음과 같이 옵션을 선택합니다.
 - 사용 가능한 업데이트를 모두 설치하려면 **전체 설치**를 클릭합니다.
 - 특정 업데이트를 설치하려면 **세부 사항 보기**를 클릭하고 원하는 업데이트 옆의 **설치**를 클릭합니다.Garmin Express 애플리케이션이 업데이트를 장치에 다운로드하고 설치합니다. 지도 업데이트는 용량이 매우 크기 때문에 인터넷 연결이 느린 경우 시간이 오래 걸릴 수 있습니다.
참고: 장치의 내부 저장 공간에 비해 지도 업데이트가 너무 큰 경우, 소프트웨어는 장치에 microSD® 카드를 설치하여 저장소 공간을 추가하라는 메시지를 표시할 수 있습니다 ([지도 및 데이터 저장용 메모리 카드 설치, 71페이지](#)).
- 7 업데이트 프로세스가 진행되는 동안 화면의 지침에 따라 업데이트 설치를 완료합니다.
예를 들어 업데이트 프로세스 중에 Garmin Express 애플리케이션에서 장치의 연결을 끊고 다시 연결하라는 메시지가 표시될 수 있습니다.

Garmin Express 설치 중

Garmin Express 애플리케이션은 Windows® 및 Mac® 컴퓨터에서 사용할 수 있습니다.

- 1 컴퓨터에서 garmin.com/express로 이동합니다.
- 2 다음과 같이 옵션을 선택합니다.
 - 시스템 요구 사항을 보고 Garmin Express 애플리케이션이 컴퓨터와 호환되는지 확인하려면 **시스템 요구 사항**을 선택합니다.
 - Windows 컴퓨터에 설치하려면 **Windows용 다운로드**를 선택합니다.
 - Mac 컴퓨터에 설치하려면 **Mac용 다운로드**를 선택합니다.
- 3 다운로드한 파일을 열고 화면의 지침을 따라 설치를 완료합니다.

장치 관리

주의사항

장치를 떨어뜨리지 않도록 주의하십시오.

장치가 극한 온도에 장시간 노출되면 영구적으로 손상될 수 있으므로 보관에 주의하십시오.

딱딱하거나 뾰족한 물체로 터치스크린을 조작하면 손상될 수 있으니 사용하지 마십시오.

장치가 물에 닿지 않도록 하십시오.

외부 청소

주의사항

플라스틱 부품에 손상을 줄 수 있는 화학 세정제나 용매제는 사용하지 마십시오.

- 1 터치스크린을 제외한 외부를 순한 세척제에 적신 천으로 닦아 줍니다.
- 2 마른 천으로 닦아줍니다.

터치스크린 청소

- 1 깨끗하고 보푸라기가 없는 부드러운 천을 사용합니다.
- 2 물기가 필요하다고 판단되면 천에 물을 살짝 묻혀 줍니다.
- 3 젖은 천을 사용하는 경우에는 장치를 끄고 전원으로부터 분리합니다.
- 4 화면을 천으로 부드럽게 닦아 줍니다.

도난 방지

- 도난을 방지하려면 사용 후 장치를 분리하여 보이지 않는 곳에 보관하십시오.
- 흡착 컵을 전면 유리에서 완전히 분리하십시오.
- 글로브 박스에 장치를 보관하지 마십시오.
- Garmin Express 소프트웨어를 사용하여 장치를 등록합니다(garmin.com/express).

장치 재설정

장치가 작동하지 않는 경우 장치를 재설정할 수 있습니다.

전원 키를 12초 동안 누릅니다.

장치, 거치대, 흡착 컵 분리

흡착 컵에서 거치대 분리

- 1 자력 마운트를 흡착 컵 볼에 고정하는 너트를 풀니다.
- 2 장치 거치대를 우측 또는 좌측으로 회전시킵니다.
- 3 거치대의 소켓과 흡착 컵의 볼이 분리될 때까지 힘을 주어 잡아 당깁니다.

전면 유리에서 흡착 컵 분리

- 1 흡착 컵의 레버를 자신의 몸 쪽으로 젖힙니다.
- 2 흡착 컵의 탭을 자신의 몸 쪽으로 당깁니다.

문제 해결

전면 유리에 흡착 컵이 잘 붙지 않습니다.

- 1 흡착 컵과 전면 유리에 알코올을 문질러 닦습니다.
- 2 깨끗한 마른 천으로 물기를 닦습니다.
- 3 흡착 컵을 장착합니다 (차량에 장치 장착 및 전원 공급, 2페이지).

운전할 때 장치가 마운트에 고정되지 않습니다

최상의 결과를 얻으려면, 차량 마운트를 청소하고 장치를 흡착 컵에 가까이 고정하십시오.

운전할 때 장치의 위치가 움직인다면, 다음과 같은 행동을 취해 보십시오.

- 흡착 컵 앞에서 파워 마운트를 제거한 후에 볼과 소켓을 천으로 닦아 주십시오.
먼지 및 이물질이 볼과 소켓에 묻으면 마찰이 약해져서 운전할 때 연결부가 움직일 수 있습니다.
- 윈드실드 각도가 허용하는 만큼 힌지 암을 흡착 컵을 향해 최대한 회전시키십시오.
장치를 윈드실드와 가까운 위치에 둘 수록 주행할 때 발생하는 진동과 충격의 영향을 감소시킵니다.

장치가 위성 신호를 수신하지 못합니다

- 위치 서비스 기능이 켜져 있는지 확인합니다 (위치 서비스 활성화 또는 비활성화, 58페이지).
- 장치를 차고 외부의, 높은 빌딩과 나무에서 멀리 떨어진 곳으로 이동합니다.
- 몇 분 동안 정지 상태를 유지합니다.

장치가 차량에서 충전되지 않습니다.

- 장치가 켜져 있으며 전원 소켓에 전원이 공급되고 있는지 확인합니다.
- 차량 내부 온도가 제품 사양에 표시된 충전 온도 범위에 해당되는지 확인합니다.
- 차량 퓨즈 박스에서 차량 전원 소켓용 퓨즈가 파손되지 않았는지 확인합니다.

배터리가 오랫동안 충전되지 않음

- 화면 밝기를 줄입니다 (표시 설정, 58페이지).
- 표시 자동 끄기 시간을 줄입니다 (표시 설정, 58페이지).
- 볼륨을 줄입니다 (사운드 및 알림 볼륨 조정, 58페이지).
- 사용하지 않을 때는 Wi-Fi 무선을 끕니다 (무선 네트워크 연결, 57페이지).
- 장치를 사용하지 않을 때는 절전 모드로 설정합니다 (장치 켜기 또는 끄기, 6페이지).
- 장치를 극한 온도에서 보관하지 않습니다.
- 직사광선이 닿는 곳에 장치를 두지 않습니다.

장치가 휴대폰에 연결되지 않음

- 설정 > Bluetooth를 선택합니다.
Bluetooth 옵션을 활성화해야 합니다.
- 휴대폰의 Bluetooth 무선 기술을 활성화하고 휴대폰과 장치의 거리를 10m(33피트) 내로 유지합니다.
- 휴대폰이 호환되는지 확인합니다.
자세한 내용은 www.garmin.com/bluetooth를 참조하십시오.
- 페어링 프로세스를 다시 완료합니다.
페어링 프로세스를 반복하려면 휴대폰과 장치의 페어링을 해제 (페어링된 휴대폰 삭제, 32페이지)하고 페어링 프로세스를 완료해야 합니다.

부록

Garmin PowerSwitch

⚠ 경고

Garmin은 전기 시스템에 대한 올바른 지식을 갖춘 숙련된 설치 담당자가 장치를 설치하도록 하는 것을 권장합니다. 전원 케이블을 잘못 배선하면 차량 또는 배터리가 손상되고 신체에 부상을 입을 수 있습니다.

연결된 Garmin PowerSwitch 장치를 사용하여 dēzl 장치에서 조명, 팬 등을 제어할 수 있습니다.

장착 시 고려사항

- 이 장치는 배터리와 가까운 곳에 장착하고 제공된 전원 케이블 범위 내에 있어야 합니다.
- 장착 표면은 장치의 중량을 지탱할 수 있을 정도로 튼튼해야 합니다.
- 모든 케이블의 경로를 설정하고 연결할 여유가 있는 위치여야 합니다.

장치 장착

장치를 마운트하기 전에 장착 위치를 선택하고 장착 표면에 맞는 하드웨어를 구매해야 합니다.

주의사항

전선, 계기, 에어백, 에어백 커버, HVAC 및 기타 항목을 피해서 나사 구멍을 뚫고 거치대를 차량에 부착합니다. Garmin에는 설치로 인해 발생할 수 있는 손상 또는 결과에 대한 책임이 없습니다.

- 1 선택한 위치에 마운트를 배치합니다.



- 2 마운트를 템플릿으로 사용하여 2개의 나사 위치를 표시합니다①.
- 3 파일럿 구멍(선택사양)을 뚫습니다.
일부 유형의 장착 자재에서는 파일럿 홀을 뚫어야 합니다. 거치대를 통해 뚫지 마십시오.
- 4 장착 표면에 적합한 하드웨어를 사용하여 마운트를 표면에 단단히 고정합니다.

전면 커버 열기

전기를 연결하려면 전면 커버를 열어야 합니다.

1 전면 커버 래치 ①를 들어 올리고 시계 반대 방향으로 돌립니다.



2 장치의 전면 커버를 당겨 분리합니다.



액세서리 연결

주의사항

장치를 사용하여 원치를 제어하거나 전원을 공급하지 마십시오. 이 주의사항을 따르지 않으면 차량 또는 장치가 손상될 수 있습니다.

전원을 액세서리 출력 단자에 연결하지 마십시오. 이 주의사항을 따르지 않으면 차량 또는 장치가 손상될 수 있습니다.

액세서리 요구 사항:

- Garmin PowerSwitch 장치에 배선하기 전에 각 액세서리의 암페어 등급을 확인하십시오. 이 장치는 각 채널에 대해 최대 30A, 전체 시스템에 대해 최대 100A 액세서리를 지원합니다.
- 20A~30A를 사용하는 액세서리에는 10AWG(6mm²) 전선을 사용하십시오.
- 10A~20A를 사용하는 액세서리에는 12AWG(4mm²) 전선을 사용하십시오.
- 10A 미만을 사용하는 액세서리에는 14AWG(2.5mm²) 전선을 사용하십시오.
- 모든 액세서리 연결에는 적절한 크기의 단자를 사용하십시오.
- 모든 단자 커넥터를 단단히 크림핑합니다.

1 액세서리 ①의 양극 전선을 Garmin PowerSwitch 장치의 액세서리 단자 ② 중 하나에 연결하십시오.

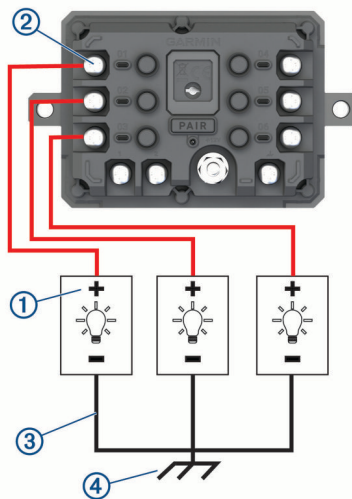

2 음극 또는 접지 전선을 차량 프레임의 ③도색되지 않은 접지 스테드 ④, 접지 분배 블록 또는 배터리의 음극 단자에 직접 연결하십시오.

⚠ 주의

액세서리 접지 전선을 Garmin PowerSwitch 장치의 접지 단자(GND)에 연결하지 마십시오. 연결하는 경우 부상 또는 자산의 손상이 발생하거나 장치의 기능에 부정적인 영향을 미칠 수 있습니다.

3 사용하는 동안 모든 전기 연결부가 단단히 고정되어 있고 느슨해지지 않는지 확인해야 합니다.

컨트롤 입력 연결

제어 터미널에 연결하여 Garmin PowerSwitch 장치에서 사용자 지정 가능한 출력을 켤 수 있습니다. 예를 들어, 차량 점화 스위치를 컨트롤 입력 단자에 연결하면 차량을 시동할 때마다 자동으로 액세서리를 켤 수 있습니다. 컨트롤 단자는 3.3V에서 18V까지의 신호를 감지합니다. Garmin PowerSwitch 앱을 사용하여 출력 기능을 구성할 수 있습니다.

차량의 컨트롤 소스에 있는 컨트롤 전선을 Garmin PowerSwitch 장치의 두 컨트롤 단자 중 하나에 연결합니다.

장치를 차량용 전원에 연결

장치를 차량 전원에 연결하기 전에 장치의 +12V 단자에서 경고 태그를 제거해야 합니다.

장치를 작동하는 동안 모든 전기 연결부가 단단히 고정되어 있고 느슨해지지 않는지 항상 확인해야 합니다.

1 포함된 접지선의 큰 링 끝을 ① 차량 배터리의 음극 단자에 연결하십시오.

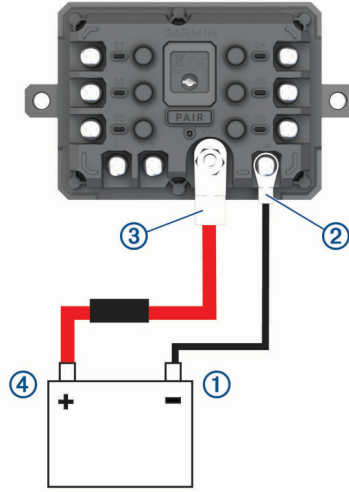

2 접지선의 작은 링 끝을 장치의 **GND** ② 단자에 연결하십시오.

3 포함된 12V 케이블의 작은 링 끝을 장치의 **+12V** 단자 ③에 연결하십시오.

4 12V 단자에 있는 $\frac{3}{8}$ 인치 너트를 4.52N-m(40lbf-in.)의 최대 토크 사양으로 조입니다.
손으로 너트를 풀 수 없는지 확인해야 합니다.

주의사항

단자 손상을 방지하기 위해 +12V 단자를 과도하게 조이지 마십시오.

5 12V 케이블 ④의 큰 링 끝을 차량 배터리의 양극 단자에 연결하십시오.

Garmin 내비게이션 장치와 페어링

호환되는 Garmin 내비게이션 장치와 Garmin PowerSwitch 장치를 페어링할 수 있습니다.

1 Garmin PowerSwitch 장치의 전원을 켜고 호환되는 Garmin 내비게이션 장치를 1m(3.3ft) 이내에 둡니다.

2 호환되는 내비게이션 장치에서 Garmin PowerSwitch 앱을 엽니다.

3 화면의 지침에 따라 페어링 및 설정 프로세스를 완료합니다.

기본 앱 대시보드가 나타납니다. 장치 페어링을 완료한 후 해당 장치는 전원이 켜져 있고 범위 내에 있으면 자동으로 연결됩니다.

Garmin PowerSwitch 제품 사양

치수(D x W x H)	75 x 125 x 32 mm(2.95 x 4.92 x 1.26인치)
작동 온도 범위	-25°~85°C(-13°~185°F)
무선 주파수	2.4GHz @ +15dBm
전원 입력	포함된 차량용 전원 케이블을 사용한 12 ~ 16V.
최대 액세서리 출력	30 A
최대 시스템 출력	100 A
모든 출력이 꺼진 상태에서 전류 요구량	3 mA
방수 등급	IEC 60529 IPX7 ¹

문제 해결

내 Garmin PowerSwitch가 계속 연결되어 있지 않음

- Garmin PowerSwitch 장치에 전원이 공급되고 있는지 확인하십시오.
- 페어링된 내비게이션 장치 또는 스마트폰에서 Bluetooth 기술이 활성화되어 있는지 확인하십시오.
- 내비게이션 장치 또는 스마트폰을 Garmin PowerSwitch 장치에 가까이 가져갑니다.
- 차량의 배터리가 최소 12V 전원을 공급하는지 확인하십시오.
차량의 배터리가 11V 미만으로 공급되는 경우 Garmin PowerSwitch 장치는 모든 출력을 자동으로 끄므로 차량의 배터리가 보존됩니다 (내 액세서리에 전원이 공급되지 않음, 68페이지).

내 액세서리에 전원이 공급되지 않음

- Garmin PowerSwitch 장치에 차량 배터리에서 전원이 공급되고 있는지 확인하십시오.
- 차량의 배터리가 최소 12V 전원을 공급하는지 확인하십시오.
차량의 배터리가 11V 미만으로 공급되는 경우 Garmin PowerSwitch 장치는 모든 출력을 자동으로 끄므로 차량의 배터리가 보존됩니다. 장치에서 12V가 넘는 전력을 감지하면 출력이 다시 켜집니다.
- 장치를 작동하는 동안 모든 전기 연결부가 단단히 고정되어 있고 느슨해지지 않는지 확인해야 합니다.
- 연결된 각 액세서리가 30A 미만을 소모하는지 확인해야 합니다.
액세서리가 30A 이상을 소모하면 장치는 자동으로 출력을 끕니다.
- 총 시스템 부하가 100A 미만인지 확인합니다.
장치가 100A 이상의 시스템 부하를 감지하면 모든 출력이 자동으로 꺼집니다.
- 모든 전기 연결부에서 전기 단락 여부를 검사합니다.

무선 카메라

장치가 한 대 이상의 연결된 무선 카메라(별매) 영상을 표시할 수 있습니다.

¹ 장치는 최대 30분 동안 최대 1m의 물에 우발적으로 노출되어도 견딜 수 있습니다. 자세한 내용은 www.garmin.com/waterrating을 참조하십시오.

BC™ 50 백업 카메라와 Garmin 내비게이션 장치 페어링하기

카메라에 연결하려면 먼저 Garmin 탐색 장치에서 Wi-Fi 설정을 활성화해야 합니다.

BC 50 유선 백업 카메라는 일부 Android가 탑재된 Garmin 내비게이션 장치와 호환됩니다. garmin.com/bc50에서 장치 호환성에 대한 더 많은 정보를 확인할 수 있습니다.

BC 50 백업 카메라에 최대 네 대의 호환되는 Garmin 내비게이션 장치를 연결할 수 있습니다.

- 1 내비게이션 장치의 소프트웨어를 최신 상태로 업데이트하십시오.
최신 업데이트가 설치되어 있지 않으면 BC 50 카메라가 작동하지 않을 수 있습니다. 소프트웨어 업데이트에 대한 자세한 내용은 내비게이션 장치의 사용설명서를 참조하십시오.
- 2 Garmin 내비게이션 장치를 켜고 카메라와 3m(10 ft.) 거리 내에 두십시오.
- 3 차량을 후진 기어로 넣고 카메라 전원을 공급합니다.
- 4 **■** > **도구** > **후면 보기** > **+** > **BC50**를 선택합니다.
- 5 사용 가능한 카메라 목록에서 BC 50 카메라를 선택합니다.
- 6 화면상의 화살표를 사용하여 안내선을 배치합니다.
카메라 또는 차량이 안내선 정렬을 완료할 수 있는 최적의 위치에 있지 않더라도 나중에 정렬을 완료할 수 있습니다.
- 7 **저장**을 선택합니다.

카메라와 처음으로 페어링 프로세스를 완료하면 카메라와 내비게이션 장치가 켜져 있고 범위 내에 있으면 자동으로 연결됩니다.

유선 백업 카메라 연결하기

유선 백업 카메라를 연결하려면 3.5mm 콤포지트 비디오 입력 단자가 포함된 별도의 비디오 마운트 액세서리를 사용해야 합니다. 마운트 액세서리를 구매하려면 garmin.com으로 이동하십시오. 비디오 마운트 액세서리에는 일부 장치 모델이 포함되지 않습니다.

유선 백업 카메라를 연결하여 장치 화면에 영상을 출력할 수 있습니다.

- 1 기존의 장치 마운트와 비디오 마운트 액세서리로 교체하십시오.
- 2 마운트의 비디오 입력 단자 ①에 카메라 비디오 케이블을 꽂으십시오.



백업 카메라 화면 보기

⚠ 경고

이 장치는 올바르게 사용할 경우 상황 인식을 향상하기 위한 것입니다. 부적절하게 사용하면 디스플레이에 의해 방해받을 수 있으며, 사고로 이어져 중상을 입거나 사망에 이를 수 있습니다. 장치에 표시되는 정보만 한 눈에 볼 수 있습니다. 항상 주변 환경을 인지하고 디스플레이를 바라보거나 디스플레이 때문에 방해받지 마십시오. 디스플레이에 집중하면 장애물이나 위험 요소를 피할 수 없습니다.

카메라를 호환되는 Garmin 내비게이션 장치와 페어링한 후 내비게이션 장치를 켜면 카메라 보기가 자동으로 나타나며 언제든지 수동으로 카메라를 표시할 수 있습니다.

- 내비게이션 장치가 점화 스위치 전원 콘센트에 연결되어 있는 경우(권장) 차량을 켭니다.
- 내비게이션 장치가 항상 켜져 있는 전원 콘센트에 연결되어 있는 경우 내비게이션 장치를 켭니다.
- 카메라를 수동으로 표시하려면 를 선택합니다.
- 음성 명령을 사용하여 카메라를 표시하거나 숨기려면 **비디오 표시** 또는 **비디오 숨기기**라고 말합니다.

참고: 일부 내비게이션 장치에서는 음성 명령을 사용할 수 없습니다. 음성 명령은 내비게이션 장치 모델에 따라 다를 수 있습니다. 모든 언어에서 이 기능을 사용할 수 있는 것은 아니며 일부 언어에서는 추가 내비게이션 장치를 설정해야 할 수 있습니다. 자세한 내용은 내비게이션 장치의 OK, Garmin 앱 또는 내비게이션 장치 사용설명서를 참조하십시오.

카메라 보기가 나타납니다. 차량이 전진하는 것을 카메라가 감지하면 카메라가 자동으로 비디오 전송을 중지하고 내비게이션 장치가 정상 작동으로 돌아갑니다. 차량이 전진했는지 여부에 관계없이 2분 30초 후에 카메라 비디오가 자동으로 해제됩니다.





카메라 스위칭

장치에 여러 백업 카메라에 연결이 되어 있다면, 표시되는 카메라 화면을 전환할 수 있습니다.

- 1  > **도구** > **후면 보기**를 선택합니다.
- 2 화면 하단의 카메라를 선택합니다.
카메라의 비디오 피드가 나타납니다.

카메라 방향 변경

차량에서 카메라가 배치된 위치에 따라 기본적으로 장치의 비디오가 거꾸로 나타나거나 미러링되어 나타날 수 있습니다. 비디오를 수평으로 회전하거나 수직 전환하여 비디오를 바로잡을 수 있습니다.

- 1 카메라 보기에서 다음 옵션을 선택합니다.
 -  > **비디오 조정**을 선택합니다.
 - 화면을 누르고 를 선택합니다.
- 2 를 선택하여 이미지를 반전시키거나 를 선택하여 이미지를 뒤집습니다.
- 3 을 선택합니다.

전원 공급 마운트에 블랙박스 카메라 연결 중

⚠ 경고

사용자에게는 모든 관련 법률 및 조항에 따라 차량의 안전 운행을 보장하기 위해 운전자의 시야를 방해하지 않는 위치에 장치를 장착할 책임이 있습니다.

블랙박스 카메라를 전원 거치대에 연결하기 전에 블랙박스 카메라 장치를 전면 유리에 장착해야 합니다.

호환되는 Garmin 블랙박스 카메라에 전원을 공급하기 위해 dēzl 장치 거치대를 사용할 수 있습니다. 이 기능은 dēzl 장치와 블랙박스 카메라를 차량의 동일한 전원에 연결해야 하는 경우에 유용합니다.

- 1 dēzl 장치를 귀하의 차량에 장착하고 전원에 연결합니다(차량에 장치 장착 및 전원 공급, 2페이지).
- 2 필요한 경우 USB 포트를 더 잘 볼 수 있도록 자기 거치대에서 dēzl 장치를 제거하십시오.
- 3 차량용 카메라의 전원 케이블을 거치대의 USB 포트 ①에 꽂습니다.



데이터 관리

장치에는 추가 데이터 저장을 위한 메모리 카드 슬롯이 있습니다.

참고: 장치는 Windows 7 이상 및 Mac OS 10.7 이상과 호환됩니다. 파일을 읽고 쓰려면 Apple 컴퓨터에 추가 타사 소프트웨어가 필요할 수도 있습니다.

메모리 카드 정보

전자제품 판매점에서 메모리 카드를 구입하거나, 사전 로드된 Garmin 지도 소프트웨어를 구입할 수 있습니다 (www.garmin.com). 메모리 카드는 지도 및 사용자 지정 POI와 같은 파일을 저장하는 데 사용할 수 있습니다.

지도 및 데이터 저장용 메모리 카드 설치

장치에 메모리 카드를 설치하면 지도 및 기타 데이터의 저장 공간을 늘릴 수 있습니다. 전자제품 판매점에서 메모리 카드를 구매할 수 있습니다. 장치는 4에서 256 GB의 microSD 메모리 카드를 지원합니다. 메모리 카드는 FAT32 파일 시스템 형식을 사용해야 합니다. 32 GB 이상의 메모리 카드는 장치를 사용하여 포맷해야 합니다(메모리 카드 포맷, 72페이지).

- 1 해당 장치에서 지도 및 데이터 메모리 카드 슬롯을 찾습니다(장치 개요, 1페이지).
- 2 메모리 카드를 슬롯에 삽입합니다.
- 3 딸깍 소리가 날 때까지 눌러 넣습니다.

메모리 카드 포맷

FAT32 파일 시스템을 사용하여 장치의 메모리 카드를 포맷해야 합니다. 이 파일 시스템을 사용하여 카드를 포맷하는 장치를 사용할 수 있습니다.

처음 사용하는 메모리 카드는 FAT32 파일 시스템을 사용하여 포맷되지 않았으면 포맷해야 합니다.

참고: 메모리 카드를 포맷하면 카드에 있는 모든 데이터가 삭제됩니다.

- 1 **설정 > 장치 > 저장소 및 USB**를 선택합니다.
- 2 메모리 카드 포맷을 선택합니다.
- 3 **⋮ > 설정 > 포맷 > 삭제 및 포맷**을 선택합니다.
- 4 **완료**를 선택합니다.

컴퓨터에 장치 연결

USB 케이블을 사용하여 장치를 컴퓨터에 연결합니다.

- 1 USB 케이블의 작은 커넥터를 장치의 포트에 꽂습니다.
- 2 USB 케이블의 큰 커넥터를 컴퓨터의 USB 포트에 꽂습니다.

컴퓨터 운영 체제에 따라 장치는 휴대용 장치, 이동식 드라이브 또는 볼륨으로 표시됩니다.

컴퓨터로부터 데이터 전송

- 1 장치를 컴퓨터에 연결합니다([컴퓨터에 장치 연결, 72페이지](#)).
- 컴퓨터 운영 체제에 따라 장치는 휴대용 장치, 이동식 드라이브 또는 볼륨으로 표시됩니다.
- 2 컴퓨터에서 파일 브라우저를 엽니다.
 - 3 파일을 선택합니다.
 - 4 **편집 > 복사**를 선택합니다.
 - 5 장치에서 폴더를 찾습니다.
- 참고:** 이동식 드라이브 또는 볼륨인 경우 Garmin 폴더에 파일을 놓지 마십시오.
- 6 **편집 > 붙여넣기**를 선택합니다.

추가 지도 구입

- 1 웹 사이트(garmin.com)의 장치 제품 페이지로 이동합니다.
- 2 지도 탭을 클릭합니다.
- 3 화면의 지침을 따릅니다.

액세서리 구입

- 옵션 액세서리는 garmin.com </ 1 > 또는 <2 /> 대리점에서 구입할 수 있습니다.

