

**GARMIN®**

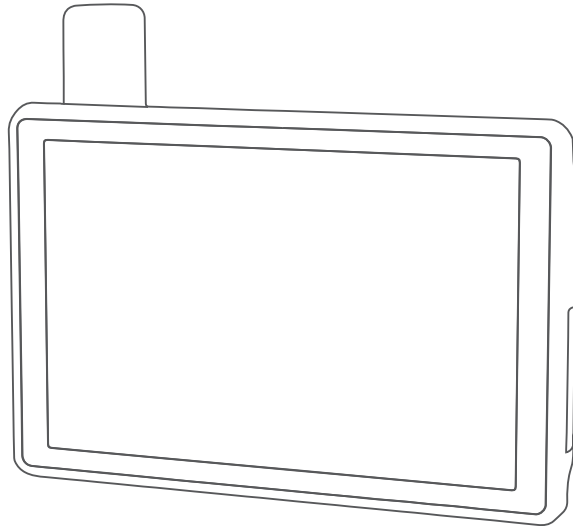

**TREAD® - OVERLAND EDITION**  
**TREAD XL - OVERLAND EDITION**

---

**Gebruikershandleiding**

© 2021 Garmin Bpk. of filliale

Alle regte voorbehou. Ingevolge kopieregwetgewing mag hierdie handleiding nie sonder die skriftelike toestemming deur Garmin gekopieer word nie, hetsy in die geheel of gedeeltelik. Garmin behou die reg voor om sy produkte te verander of te verbeter en om veranderinge aan die inhoud van hierdie handleiding te maak sonder 'n verpligting om enige persoon of organisasie in kennis te stel van sulke veranderinge of verbeteringe. Besoek [www.garmin.com](http://www.garmin.com) vir huidige bywerkings en aanvullende inligting rakende die gebruik van hierdie produk.

Garmin®, die Garmin-logo, inReach®, TracBack® en Tread® is handelsmerke van Garmin Ltd. of sy filiaalmaatskappye, geregistreer in die VSA en ander lande. BaseCamp™, Garmin Adventurous Routing™, Garmin Drive™, Garmin Explore™, Garmin Express™, Garmin PowerSwitch™, Garmin Response™ en myTrends™ is handelsmerke van Garmin Ltd. of sy filiaalmaatskappye. Hierdie handelsmerke mag nie sonder Garmin se uitdruklike toestemming gebruik word nie.

Android™ is 'n handelsmerk van Google Inc. Apple® en Mac® is handelsmerke van Apple Inc., geregistreer in die VSA en ander lande. Die BLUETOOTH® woordmerk en -logo's behoort aan Bluetooth SIG, Inc., en enige gebruik van sulke name deur Garmin is onder lisensie. iOverlander™ is 'n handelsmerk van iOverlander. Iridium® is 'n geregistreerde handelsmerk van Iridium Satellite LLC. microSD® en die microSD-logo is handelsmerke van SD-3C, LLC. TripAdvisor® is 'n geregistreerde handelsmerk van TripAdvisor LLC. Windows® is 'n geregistreerde handelsmerk van Microsoft Corporation in die Verenigde State en ander lande. Wi-Fi® is 'n geregistreerde handelsmerk van Wi-Fi Alliance. Ander handelsmerke of handelsname behoort aan hul onderskeie eienaars.

# Inhoudsopgawe

<b>Spring weg.....</b>	<b>1</b>	Om 'n groepritkennisgewing te bekyk.....	12
Toesteloorsig.....	1	Om 'n groeprit te verlaat.....	12
Montering van en kragtoevoer aan die toestel in jou voertuig.....	2	Groepritinstellings.....	12
Aan- of Afskakel van die Toestel.....	3	Radio.....	12
Verkry GPS-seine.....	4	Om 'n voorafopgestelde stasie te kies.....	13
Statusbalk-ikone.....	4	Om 'n radiokanaal te kies.....	13
Gebruik van die aanraakskerm.....	4	Om die squelch te verstel.....	13
Gebruik die Op-skerm-knoppies.....	4	Om 'n pasgemaakte voorafopgestelde radio by te voeg.....	13
Verstelling van skermhelderheid.....	5	Om 'n Roger-toon te kies.....	13
Voertuigprofile.....	5	Afskakel van die radio.....	13
Byvoeg van 'n voertuigprofiel.....	5	Ontspers Druk-om-te-praat met 'n kopstuk.....	13
Kies 'n voertuigprofiel.....	6	Om jou stem uit te saai.....	14
Voeg propaantenks by.....	6	Om die radiovolume te verstel.....	14
Wysig 'n voertuigprofiel.....	6	Radio-instellings.....	14
<b>Kenmerke vir veldrynavigering.....</b>	<b>6</b>	<b>inReach® kenmerke.....</b>	<b>14</b>
Roetes.....	6	Boodskappe.....	14
Avontuurpaaie en -spore.....	7	Stuur 'n voorafopgestelde inReach boodskap.....	15
Reguitlynroetes.....	8	Stuur van 'n teksboodskap.....	15
Om die volgende stop op jou roete oor te slaan.....	8	Beantwoord 'n boodskap.....	15
Stop van die Roete.....	8	Kontroleer vir boodskappe.....	15
Spore.....	8	Navigeer na 'n boodskapligging.....	15
Aanteken van spore.....	9	Skrap 'n boodskap.....	15
Navigeer 'n spoor.....	9	inReach nasporing.....	15
Besigtig jou versamelings op die kaart.....	9	Begin nasporing.....	16
Wieg en Kantel.....	9	Stop nasporing.....	16
Kalibrering van Wieg en Kantel.....	9	Deel jou MapShare webwerf.....	16
Verstelling van waarskuwingshoeke.....	10	inReach Naspoorinstellings.....	16
Ontspers of versper waarskuwingshoekalarms.....	10	SOS.....	16
Besigtiging van die Hoogtemeter, Barometer en Kompas.....	10	Inisiëring van SOS-reddingsoperasie.....	17
Kalibreer die kompas.....	10	Kansellering van 'n SOS-reddingsoperasie.....	17
Groeprit.....	10	Sinchroniseer inReach Data.....	17
Begin 'n groeprit.....	11	Kontakte.....	17
Om by 'n groeprit aan te sluit.....	11	Voeg 'n kontak by.....	18
Om weer by 'n onlangse groeprit aan te sluit.....	11	Wysig 'n kontak.....	18
Om ryers by 'n groeprit te voeg.....	11	Skrap 'n kontak.....	18
Om 'n boodskap uit te saai.....	11	Datagebruik en -geskiedenis.....	18
Om 'n ligging uit te saai.....	12	Besigtig plan- en gebruiksbepoelings.....	18
		<b>Gebruik van die kaart.....</b>	<b>18</b>

Kaartnutsmiddels.....	19	Wysig en herorden liggings in 'n roete.....	25
Besigtig 'n Kaartnutsmiddel.....	19	Verander roete-opsies vir 'n roete....	26
Vorentoe.....	19	Navigeer na 'n gebergde roete.....	26
Besigtig Opkomende Liggings.....	19	Wysig en berg jou aktiewe roete.....	26
Verpersoonliking van die Vorentoe-kategorieë.....	20	TracBack®.....	26
Stede vorentoe.....	20	Volg van jou onlangse spoor.....	26
Besigtig opkomende stede en afritdienste.....	20	Berg jou onlangse spoor as 'n roete.....	26
Ritinligting.....	20	Kyk na die weervoorspelling.....	27
Besigtig Ritdata vanaf die Kaart.....	20	Sien Weer Naby 'n Ander Stad.....	27
Verpersoonliking van die Ritdatavelde.....	20	Besigtig die weerradar.....	27
Terugstel van ritinligting.....	20	Besigtig weerwaarskuwings.....	27
Bekyk Komende		Nagaan van padtoestande.....	27
Hoogteveranderinge.....	21	Skep 'n roete vir 'n heen-en-weer-rit....	28
Besigtig Opkomende Verkeer.....	21	Garmin PowerSwitch™ Toepassing.....	29
Besigtiging van verkeer op die kaart.....	21	Om 'n kragkakelaar te aktiveer.....	29
Soek vir verkeersvoorvalle.....	21	Om alle skakelaars af te skakel.....	29
Verpersoonliking van die Kaart.....	21	Om 'n knoppie te verpersoonlik.....	30
Verpersoonliking van die Kaartlae... ..	21	Toekenning van 'n skakelaar aan 'n kontrole-inset.....	30
Om die kaartsleutel vir openbare grond te bekyk.....	21	Om 'n verpersoonlikte uitleg by te voeg.....	30
Om avontuurpaaie en kaartlae vir spore te ontsper.....	22	Byvoeg van 'n knoppie op 'n selfgekose uitleg.....	31
Verander die Kaartdataveld.....	22	Om knoppies in 'n verpersoonlikte uitleg te rangskik.....	31
Verander die kaartknoppies.....	22	Om 'n verpersoonlikte uitleg of knoppie te skrap.....	31
Verander die kaartperspektief.....	22	Roetines.....	31
<b>Hondopsoring.....</b>	<b>22</b>	Om 'n roetine by te voeg.....	32
Ontvang Data Vanaf Jou Handtoestel.....	22	Wysiging van 'n roetine.....	32
Opspoor van Jou Honde.....	22	Om 'n roetine te skrap.....	32
Hondstatus-ikone.....	23	<b>Regstreekse Dienste, Verkeer en Slimfoonkenmerke.....</b>	<b>32</b>
Besigtig Jou Honde op die Kaart.....	23	Bluetooth Kenmerkstatusikone.....	33
<b>Gebruik van die Toepassings.....</b>	<b>23</b>	Paring met jou slimfoon.....	33
Besigtiging van die Eienaarshandleiding op Jou Toestel.....	23	Wenke na die paring van die toestelle.....	33
Musiekspeler.....	24	Paar bykomende Bluetooth toestelle.....	33
Voeg die Musiekspelernutsmiddel by die Kaart.....	24	Slimkennisgewings.....	33
BirdsEye-beelde.....	24	Ontvang Kennisgewings.....	34
Laai BirdsEye-beelde af.....	25	Ontvang kennisgewings terwyl jy die kaart besigtig.....	34
Roetebeplanner.....	25	Besigtig die Lys Kennisgewings.....	34
Beplanning van 'n roete.....	25	Vryhand-oproepe.....	35

Maak van 'n Oproep.....	35
Gebruik In-oproep-opsies.....	35
Om 'n foonnommer as voorafgestel te berg.....	35
Ontspers of Verspers van Bluetooth-kenmerke.....	35
Wys of verberg toepassingkennisgewings (Android™).....	36
Vertoon of Versteek Kennisgewingskategorieë vir Jou Apple® Toestel.....	36
Ontspers of Verspers Bluetooth Kenmerke vir Jou Kopstuk.....	36
Ontkoppel 'n Bluetooth toestel.....	36
Skrap 'n gepaarde foon.....	36

## **Straatnavigasie..... 37**

Begin 'n Roete.....	37
Gebruik die Kaart om 'n Roete te Begin.....	37
Jou Roete op die Kaart.....	38
Aktiewe Baanleiding.....	39
Bekyk draaie en aanwysings.....	39
Besigtiging van die Volledige Roete op die Kaart.....	39
Verander Jou Aktiewe Roete.....	40
Voeg 'n ligging by jou roete.....	40
Vorm Jou Roete.....	40
Vermyn Verdragings, Tolgeld en Gebiede.....	40
Vermyn Verkeersverdragings op Jou Roete.....	40
Vermyn tolpaaië.....	41
Vermyn tolplakkers.....	41
Vermyn Padkenmerke.....	41
Pasmagemaakte vermydings.....	41
Vermyn van 'n Pad.....	41
Vermyn van 'n Area.....	41
Verspers van 'n Selfgekose Vermyn.....	41
Skrap van pasmagemaakte vermydings.....	42
Aankoms by jou bestemming.....	42
Verander die Roeteberekeningsmodus.....	42
Gaan op 'n roete met behulp van Garmin Adventurous Routing™.....	42

Gebruik 'n Ompad.....	42
Gaan Huis toe.....	42
Wysig Jou Huisligging.....	43
Parkering Naby Jou Bestemming.....	43
Verkeer.....	43
Ontvang verkeersdata met gebruik van jou slimfoon.....	43
Besigtiging van verkeer op die kaart.....	43
Soek vir verkeersvoorvalle.....	43

## **Vind en Berg Liggings..... 44**

Vind van 'n ligging met gebruik van soekbalk.....	44
Liggingsoekresultate.....	45
Wysig die Soekgebied.....	45
Vind van 'n Ligging volgens Kategorie.....	46
Navigeer na belangepunte binne 'n plek.....	46
Belangepunte.....	46
Besigtig jou Garmin Explore viapunte.....	46
Synchronisering van Garmin Explore Rekeningdata.....	46
Vind nasionale parke.....	47
Vind kampeerterreine.....	47
Om Ultimate Campgrounds belangepunte te vind.....	47
Vind RV-parke.....	47
Vind RV-dienste.....	47
Om iOverlander™ belangepunte te vind.....	48
Vind avontuurpunte.....	48
Tripadvisor.....	48
Om Tripadvisor belangepunte te vind.....	48
Vind Parkering Naby Jou Huidige Ligging.....	48
Vind Parkering Naby 'n Gespesifiseerde Ligging.....	49
Soeknutsmiddels.....	49
Vind van 'n Adres.....	49
Vind 'n ligging deur middel van koördinate.....	49
Vind vulstasies en pryse.....	49
Besigtig Liggings wat Onlangs Gevind is.....	49

Wis van Lys Liggings wat Onlangs Gevind is.....	49	Garmin steunsentrum.....	56
Sien die Huidige Ligginginligting.....	50	Kaart- en Sagtewarebywerkings.....	56
Vind Nooddienste en Brandstof.....	50	Bywerking van kaarte en sagteware met behulp van 'n Wi-Fi netwerk.....	57
Kry Aanwysings na jou Huidige Ligging.....	50	Produkbywerkings.....	57
Byvoeging van 'n Kortpad.....	50	Bywerking van kaarte en sagteware met Garmin Express.....	58
Verwydering van 'n Kortpad.....	50	Toestelsorg.....	59
Berg Liggings.....	50	Skoonmaak van die Buitenste Omhulsel.....	59
Berg 'n ligging.....	50	Skoonmaak van die aanraakskerm..	59
Berg 'n roetepunt op die kaart.....	51	Vermyding van Diefstal.....	59
Berg jou huidige ligging.....	51	Herbegin die toestel.....	59
Wysiging van 'n Gebergde Ligging...	51	Verwydering van die Toestel uit die Monteerstuk.....	59
Toeken van Kategorieë aan 'n Gebergde Ligging.....	51	<b>Foutopsporing.....</b>	<b>60</b>
Skrap 'n Gebergde Ligging.....	51	My toestel verkry nie satellietseine nie.....	60
<b>Bestuurderbewustheidskenmerke en -waarskuwings.....</b>	<b>52</b>	My battery bly nie vir baie lank gelaai nie.....	60
Ontspers of Versper van Bestuurderwaarskuwings.....	52	My toestel verbind nie aan my foon nie.....	60
<b>Instellings.....</b>	<b>53</b>	My toestel verskyn nie as 'n verwyderbare aandrywer op my rekenaar nie.....	60
Navigasie-instellings.....	53	<b>Bylaag.....</b>	<b>60</b>
Kaart- en Voertuiginstellings.....	53	Garmin PowerSwitch.....	60
Ontspers kaarte.....	53	Oorwegings vir montering.....	60
Verbind aan 'n koordlose netwerk.....	53	Montering van die toestel.....	61
Ontspers Bluetooth Koordlose Tegnologie.....	54	Om die voorste deksel oop te maak.....	62
Bestuurderbystandinstellings.....	54	Om bybehore te koppel.....	63
Verkeersinstellings.....	54	Om 'n kontrole-inset te koppel.....	63
Vertooninstellings.....	54	Koppeling van die toestel aan voertuigkrag.....	64
Verstel Klank- en Kennisgewingvolume.....	54	Om met 'n Garmin navigasietoestel te paar.....	64
Stel die tekstaal.....	54	Garmin PowerSwitch spesifikasies.....	65
Datum- en tydinstantellings.....	54	Foutopsporing.....	65
Toestelinstellings.....	55	My Garmin PowerSwitch wil nie gekoppel bly nie.....	65
Ontspers of versper liggingdienste.....	55	My bybehore ontvang nie krag nie.....	65
<b>Toestelinligting.....</b>	<b>55</b>	Databestuur.....	65
Besigtig regulatoriese en nakomingsinligting vir e-etiket.....	55	Omtrent Geheuekaarte.....	65
Tread - Overland Edition se spesifikasies.....	55		
Laai van die Toestel.....	56		
<b>Toestelonderhoud.....</b>	<b>56</b>		

Installasie van 'n Geheuekaart vir Kaarte en Data.....	66
Formateer die geheuekaart.....	66
Verbind die Toestel aan Jou Rekenaar.....	66
Oordra van GPX-lêers vanaf jou rekenaar.....	66
Oordra van data vanaf jou rekenaar.....	67
Ontkoppel die USB-kabel.....	67
Voeg BaseCamp™ data by Garmin Explore.....	67
Voer data uit vanaf BaseCamp met 'n rekenaar.....	67
Voer data uit vanaf BaseCamp met 'n Apple rekenaar.....	67
Data-invoer na Garmin Explore.....	68
Die Aankoop van Bykomende Kaarte..	68





# Spring weg

## ⚠ WAARSKUWING

Sien die *Belangrike Veiligheids- en Produkinligting-gids* in die produkhouer vir produkwaarskuwings en ander belangrike inligting.

- Werk die kaarte en sagteware op jou toestel by (*Bywerking van kaarte en sagteware met behulp van 'n Wi-Fi netwerk, bladsy 57*).
- Monteer die toestel in jou voertuig en koppel dit aan krag (*Montering van en kragtoevoer aan die toestel in jou voertuig, bladsy 2*).
- Verstel die volume (*Verstel Klank- en Kennisgewingvolume, bladsy 54*) en skermhelderheid (*Verstelling van skermhelderheid, bladsy 5*).
- Stel 'n voertuigprofiel op (*Byvoeg van 'n voertuigprofiel, bladsy 5*).
- Navigeer na jou bestemming (*Begin 'n Roete, bladsy 37*).

## Toesteloorsig

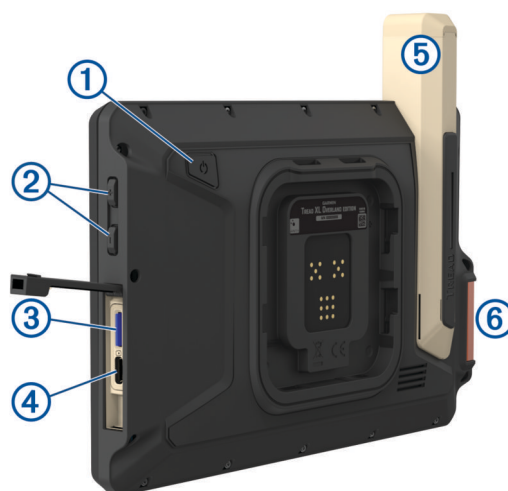

①	Kragknoppie
②	Volumebeheer
③	microSD® geheuekaartgleuf
④	USB-poort vir krag en data
⑤	Iridium® antenna
⑥	SOS-knoppie (onder beskermende bedekking)

## Montering van en kragtoevoer aan die toestel in jou voertuig

### ⚠ WAARSKUWING

Hierdie produk bevat 'n litiumioon-battery. Om die moontlikheid van persoonlike besering of produkskade te voorkom wat veroorsaak word deur die blootstelling van die battery aan uiterste hitte, berg die toestel buite bereik van direkte sonlig.

Die toestel en sy monteerstuk bevat albei magnete. Onder sekere omstandighede kan magnete inmeng met sommige interne mediese toestelle en elektroniese toestelle, insluitend pasaangeërs, insulienpompe of hardeskywe in skootrekenaars. Hou die toestel weg van mediese toestelle en elektroniese toestelle.

Voordat jy jou toestel op batterykrag gebruik, moet jy dit laai.

- 1 Maak die hefboom oop ①, druk die suigdoopie teen die windskeerm, en trek die hefboom terug na die windskeerm toe.

Die hefboom moet na die bokant van die windskeerm toe wys.

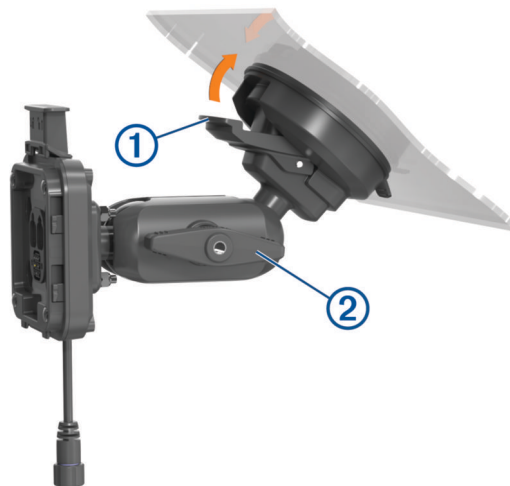

- 2 Draai die knop effens ② vas.
- 3 Indien nodig, verstel die montering om beter te kan sien en vir beter werking.
- 4 Draai die knop stywer om die montering vas te sit.
- 5 Koppel die voertuigkragkabel ③ aan die kabel ④ op die monteerstuk.

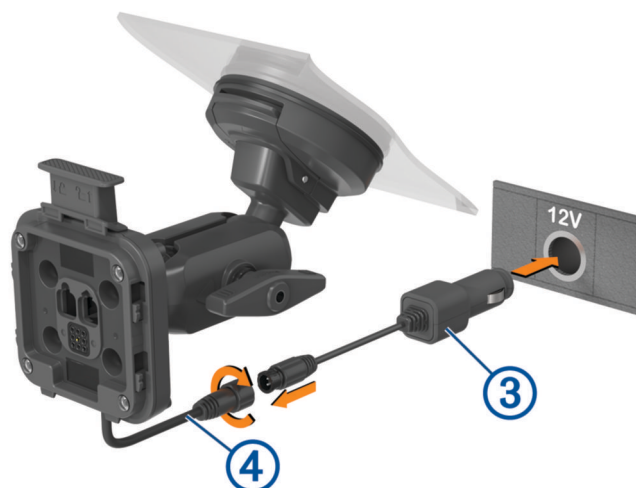

- 6 Draai die kraag rondom die gekoppelde kragkabels styf.
- 7 Prop die ander kant van die voertuigkragkabel by 'n kragpunt in jou voertuig in.

8 Plaas die toestel op die magnetiese montering.



9 Druk die slot ⑤ af om die toestel in plek te hou op die montering.

### Aan- of Afskakel van die Toestel

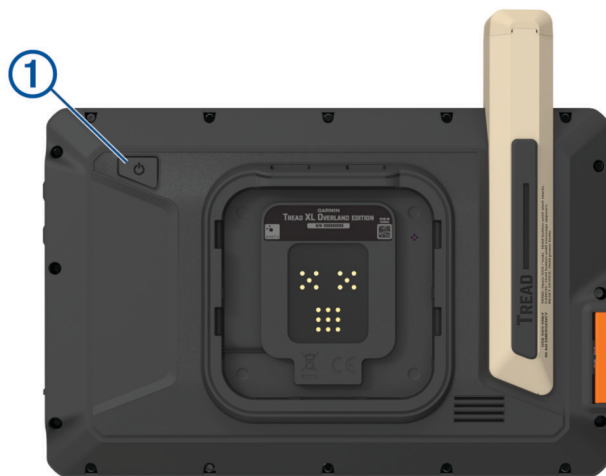

- Om die toestel aan te skakel, druk die kragtoets ①, of koppel die toestel aan 'n kragpunt.



- Om die toestel in kragspaarmodus te plaas, druk die kragtoets terwyl die toestel aan is. Terwyl dit in kragspaarmodus is, is die skerm af en gebruik die toestel baie min krag, maar dit kan onmiddellik vir gebruik aankom.  
**WENK:** Jy kan jou toestel vinniger laai deur dit in kragspaarmodus te plaas terwyl jy die battery laai.
- Om die toestel heeltemal af te skakel, hou die kragtoets in totdat 'n aanporboodskap op die skerm verskyn en kies **Skakel af**.







## Verkry GPS-seine

Wanneer jy jou navigasietoestel aanskakel, moet die GPS-ontvanger satellietdata versamel en die huidige ligging vasstel. Die tyd wat benodig word om satellietseine op te spoor, wissel op grond van verskeie faktore, waaronder hoe ver jy van die ligging is waar jy laas jou navigasietoestel gebruik het, of jy die lug duidelik kan sien, en hoe lank dit was sedert jy laas jou navigasietoestel gebruik het. Die eerste keer wat jy jou navigasietoestel aanskakel, kan dit etlike minute neem om satellietseine op te spoor.

- 1 Skakel die toestel aan.
- 2 Bevestig dat  in die statusbalk verskyn en ontsper liggingdienste indien dit nie daar verskyn nie (*Ontspers of versper liggingdienste, bladsy 55*).
- 3 Gaan, indien nodig, na 'n oop area met 'n duidelike aansig van die lug, weg van hoë geboue en bome.  verskyn aan die bokant van die navigasiekaart totdat die toestel jou ligging bepaal.

## Statusbalk-ikone

Die statusbalk sit bo-aan die hoofkieslys. Die statusbalk-ikone vertoon inligting oor kenmerke op die toestel. Jy kan sommige ikone kies om instellings te verander of om bykomende inligting te sien.







	Ligging-dienstatus. Dui aan dat jou ligging vasgestel is.
	Bluetooth® tegnologiestatus.
	Wi-Fi® seinsterkte.
	Aktiewe voertuigprofiel.
<b>9:10</b>	Huidige tyd.
	Battery-laaivlak.
	Tread toepassingverbindingstatus ( <i>Paring met jou slimfoon, bladsy 33</i> ).

## Gebruik van die aanraakskerm

- Tik op die skerm om 'n item te kies.
- Sleep of vee jou vingers oor die skerm om te swenk of te rol.
- Knyp twee vingers saam om uit te zoem.
- Sleep twee vingers uit mekaar om in te zoem.

## Gebruik die Op-skerm-knoppies

Op-skerm-knoppies laat jou toe om deur die bladsye, kieslyste en kieslysopsies op jou toestel te navigeer.

- Kies  om na die vorige kieslysskerm terug te keer.
- Hou  in om vinnig na die hoofkieslys terug te keer.
- Kies  of  om deur lyste of kieslyste te rol.
- Hou  of  in om vinniger te rol.
- Kies  om 'n konteksgebaseerde kieslys van opsies vir die huidige skerm te sien.

## Verstelling van skermhelderheid

Jy kan die helderheid ook met die hand verstel, deur óf die kennisgewingpaneel of die instellingskieslys te gebruik.

1 Kies 'n opsie:

- Vee twee keer af vanaf die bokant van die skerm om die kitsinstellings in die kennisgewingpaneel oop te maak.
- Kies  > **Toestel** > **Vertoon** > **Helderheidsvlak**.











2 Gebruik die glybalk om die helderheid te verstel.

## Voertuigprofile

### WAARSKUWING



Die invoering van jou voertuig se profielkenmerke waarborg nie dat jou voertuig se kenmerke vir alle roetevoorstelle in berekening gebring sal word nie. Beperkings kan in kaartdata vir sekere roetevoorstelle bestaan. Gehoorsaam altyd alle gegewe padtekens en -toestande terwyl jy jou voertuig gebruik. Versuim om dit te doen kan lei tot 'n ongeluk wat persoonlike besering of die dood kan veroorsaak.

Voertuigprofile laat jou verskillende instellings kies gegrond op elke voertuig wat jy met die toestel gebruik. Die huidige voertuigprofiel word deur 'n ikoon in die statusbalk aangedui. As jou voertuigprofiel 'n sleepwa insluit, verskyn 'n ikoon van die sleepwa saam met die voertuig se ikoon.

	Motorwoonwaprofiel
	Motorfietsprofiel
	ATV-profiel
	Sy-aan-sy-profiel
	Volgrootteprofiel
	Sneumobielprofiel
	Ander profiel
	Profiel met sleepwa
	Profiel met reissleepwa
	Profiel met bootsleepwa

## Byvoeg van 'n voertuigprofiel

Jy kan 'n voertuigprofiel byvoeg vir elke voertuig wat met jou toestel gebruik sal word.

- 1 Kies  > **Navigasie** > **Voertuigprofiel** > .
- 2 Kies jou huidige voertuig.
- 3 Volg die instruksies op die skerm om die voertuig se eienskappe in te voer.

## Kies 'n voertuigprofiel

- 1 Vee twee maal af vanaf die bokant van die skerm.
- 2 Kies die voertuigprofielikon op die statusbalk.

## Voeg propaantenks by

**LET WEL:** Hierdie kenmerk is nie op alle produkmodelle beskikbaar nie.

Wanneer jy jou propaantenks by jou voertuigprofiel voeg, sal die toestel areas vermy met propaantenkbepelings wat jou roete kan affekteer. Die toestel sal jou ook waarsku as jy areas bereik wat vereis dat jy jou propaantenks afskakel.

- 1 Kies vanaf die voertuigprofiel  > **Voeg tenk by**.
- 2 Voer die massa van die propaantenk in en kies **Berg**.

## Wysig 'n voertuigprofiel

Jy kan basiese voertuigprofielinligting verander of gedetailleerde inligting soos topsnelheid by 'n voertuigprofiel voeg.

- 1 Kies  > **Navigasie** > **Voertuigprofiel**.
- 2 Kies die voertuigprofiel wat gewysig moet word.
- 3 Kies 'n opsie:
  - Om die voertuigprofielinligting te wysig, kies , en kies 'n veld om te wysig.
  - Om die voertuigprofiel te hernoem, kies  >  > **Herbenoem Profiel**.
  - Om die voertuigprofiel te skrap, kies  >  > **Skrap**.

# Kenmerke vir veldrynavigering

## Roetes

'n Roete is 'n pad vanaf jou huidige ligging na een of meer bestemmings.

- Vir veldritgebruik kan jy die toestel opstel om punt-tot-punt-roete in 'n reguit lyn te bereken ([Reguitlynroetes](#), bladsy 8).
- Die toestel bereken 'n aanbevole roete na jou bestemming op grond van die voorkeure wat jy stel, waaronder die roeteberekeningsmodus ([Verander die Roeteberekeningsmodus](#), bladsy 42) en vermydings ([Vermy Verdragings, Tolgeld en Gebiede](#), bladsy 40).
- Die toestel kan outomaties paaie vermy wat nie geskik is vir die aktiewe voertuigprofiel nie.
- Jy kan begin om vinnig na jou bestemming te navigeer met die aanbevole roete, of jy kan 'n alternatiewe roete kies ([Begin 'n Roete](#), bladsy 37).
- Indien daar spesifieke paaie is wat jy moet gebruik of vermy, kan jy die roete pasmaak ([Vorm Jou Roete](#), bladsy 40).
- Jy kan veelvuldige bestemmings by 'n roete voeg ([Voeg 'n ligging by jou roete](#), bladsy 40).

## Avontuurpaaie en -spore

### ⚠ WAARSKUWING

Die invoer van jou voertuig se profielkenmerke waarborg nie dat jou voertuig se kenmerke vir alle roetevoorstelle in berekening gebring sal word nie. Beperkings kan in kaartdata vir sekere roetevoorstelle bestaan. Gehoorsaam altyd alle gegewe padtekens en -toestande terwyl jy jou voertuig gebruik. Versuim om dit te doen kan tot 'n ongeluk en persoonlike besering of die dood lei.

Hierdie toestel kan op grond van jou voertuigprofiel paaie en spore navigeer wat nie hoofweë is nie. Spore ① is kleurgekodeer op grond van toeganklikheid. Jy kan  kies om te stel watter avontuurpaaie en -spore op die kaart verskyn.

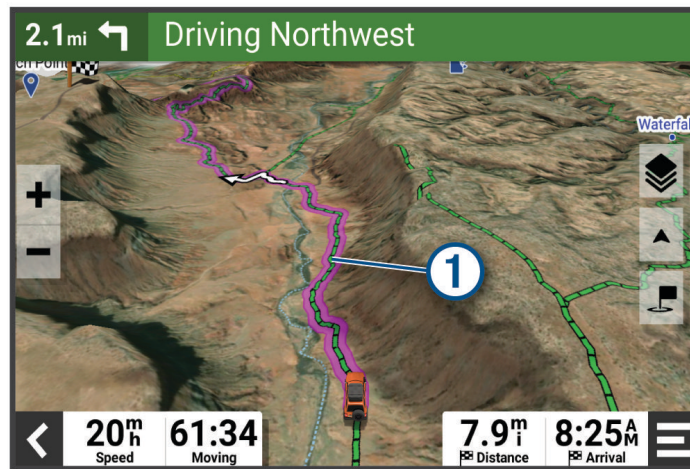

## Reguitlynroetes

Vir gebiede sonder gedefinieerde paaie of spore, sal die toestel jou met 'n reguitlynroete na jou bestemming lei. Jy kan verskeie roetepunte stel om 'n roete deur areas sonder paaie te navigeer.



① Afstand na die bestemming.

② Roete uitgelig op die kaart.

③ Voertuigspoed.

④ Kaartnutsmiddels. Verskaf nutsmiddels om vir jou meer inligting oor jou roete en omgewing te wys.

⑤ Kaartlae. Laat jou toe om die kaartoriëntasie te verander en om topografiese en BirdsEye-beelde by jou kaartaansig te voeg.

### Om die volgende stop op jou roete oor te slaan

Jy kan 'n komende ligging oorslaan wat jy vroeër by jou roete gevoeg het.

Vanaf die kaart, kies  > Ja.

### Stop van die Roete

Kies vanaf die kaart  > Stop.

## Spore

'n Spoor is 'n opname van jou roete. Die spoorlog bevat inligting oor die opgeneemde roete, insluitend inligting oor tyd, ligging en hoogte bo seespieël.



## Aanteken van spore

Nasporing teken jou roete aan. Wanneer jy begin naspoor, teken jou toestel jou ligging aan en werk die naspoorlyn by. Indien jou toestel met 'n Garmin Explore™ rekening gepaar is, sinchroniseer jou toestel van tyd tot tyd opgeneemde spore met die toepassing.

- 1 Vanaf die hoofkieslys, vee na links en kies **Spoornemer**.
- 2 Kies **Wegspring**.

## Navigeer 'n spoor

Jy kan 'n gestoorde spoor navigeer deur die Garmin Explore program op jou toestel te gebruik.

- 1 Kies  > **Avontuur** > **Explore** > **Spore**.
- 2 Kies 'n spoor.
- 3 Kies **Gaan!**.

## Besigtig jou versamelings op die kaart

Voordat jy die kaartlaag vir Versamelings kan besigtig, moet jy eers jou toestel met die Tread toepassing paar en jou toestel met jou Garmin Explore rekening sinchroniseer.

Jy kan jou Garmin Explore versamelings direk op die kaart besigtig. Jy moet die kaartlaag vir versamelings ontsper om hierdie kenmerk te gebruik.

**LET WEL:** As jy nie 'n versamelingskategorie aan jou Garmin Explore data toewys nie, sal dit as 'n ongeorganiseerde versameling verskyn.

- 1 Kies **Besigtig Kaart** >  > **Versamelings**.
- 2 Kies een of meer versamelingskategorieë uit die lys.
- 3 Kies **Berg**.  
Jou versamelings verskyn as ikone op die kaart.

## Wieg en Kantel

### **WAARSKUWING**

Die wieg- of kanteltoepassing het ten doel om voertuighoeke te wys wat slegs op gekalibreerde mates berus. Dit is jou verantwoordelikheid om die toestel te kalibreer. Wysigings aan die toestel se posisie ná kalibrasie kan die akkuraatheid van sy mates beïnvloed. Die waarde van lesings is slegs benaderd en hang af van jou insette in die toestel. Neem gereeld sorgvuldige lesings, en gee die lesings kans om te stabiliseer ná beduidende veranderings in die omstandighede. Laat veiligheidshalwe altyd ruimte vir veranderende omstandighede en leesfoute. Versuim om rekenskap te gee van jou voertuig en jou omgewing kan 'n insident veroorsaak wat tot ernstige besering of die dood kan lei.

Die toestel waarsku jou as jou voertuig teen 'n hoek wieg of kantel wat die voertuig se stabiliteit kan beïnvloed.

## Kalibrering van Wieg en Kantel

Jy kan die hoek van jou voertuig te eniger tyd na nul stel.

- 1 Parkeer jou voertuig op 'n plat, gelyk oppervlak.
- 2 Verstel die posisie van jou toestel in die monteerstuk só dat jy die skerm maklik kan sien.
- 3 Vee vanuit die hoofkieslys na links en kies **Wieg en Kantel** > **Kalibreer**.

Die waardes vir wieg en kantel stel terug na 0 grade.

### **WAARSKUWING**

Om die beste akkuraatheid te handhaaf, moet jy die wieg en kantel elke keer kalibreer as jy jou toestel herposisioneer.

## Verstelling van waarskuwingshoeke

Jy kan die hoeke stel waarteen die toestel 'n wieg- of kantelwaarskuwing aktiveer. Dit is jou verantwoordelikheid om die korrekte wieg- en kantelhoek vir jou voertuig te ken en in te stel.

- 1 Uit die hoofkieslys, vee links en kies **Wieg en Kantel** >  > **Waarskuwingshoeke**.
- 2 Vee op of af om die wieg- of kantelwaarskuwingshoek te verstel.
- 3 Kies **Aanvaar**.

## Ontspers of versper waarskuwingshoekalarms

- 1 Vanaf die hoofkieslys, vee links en kies **Wieg en Kantel** > .
- 2 Kies 'n opsie:
  - Om wieg- en kantelkennisgewings te ontsper of versper, kies **Wieg-en-Kantel-kennisgewings**.
  - Om hoorbare waarskuwings te ontsper of versper, kies **Hoorbare waarskuwings**.

## Besigtiging van die Hoogtemeter, Barometer en Kompas

Die toestel bevat interne hoogtemeter-, barometer- en kompassensors met outomatiese kalibrering.

Kies  > **Avontuur** > **ABK**.

**WENK:** Jy kan ook die Altimeter- of Barometer-hulptuig kies om die ABK-toepassing oop te maak.

## Kalibreer die kompas

### KENNISGEWING

Kalibreer die elektroniese kompas buitenshuis. Om rigtingakkuraatheid te verbeter, moet jy wegstaan van metaalvoorwerpe of voorwerpe wat magnetiese velde beïnvloed, soos voertuie, elektroniese toestelle, geboue of oorhoofse kragkabels.

Wanneer jou toestel aan die montering gekoppel is, gebruik dit GPS-data om jou kompasrigting te bepaal. Wanneer jy die toestel uit die montering verwyder, gebruik dit 'n ingeboude kompas om jou rigting te wys. Elke keer wat jy jou toestel uit die montering ontkoppel, sal die toestel jou vra om die kompas te kalibreer.

As jy ongewone kompasgedrag ervaar, byvoorbeeld nadat jy lang afstande beweeg het of ná uiterste temperatuurveranderinge, kan jy die kompas met die hand kalibreer om akkuraatheid te verbeter.

- 1 Ontkoppel die toestel uit die montering en beweeg weg van voorwerpe af wat magnetiese velde beïnvloed.
- 2 Vee links vanuit die hoofkieslys en kies **Altimeter** >  > **Kalibreer kompas**.
- 3 Volg die instruksies op die skerm.

## Groeprit

Die Groeprittoepassing laat jou ritte koördineer en met nabygeleë ryers kommunikeer met behulp van voorafopgestelde teksboodskappe, regstreekse kaartliggings en stemkommunikasie.

**LET WEL:** Jy moet 'n Groepritbybehoorsel installeer voordat jy die Groeprittoepassing kan gebruik. Gaan na [garmin.com](http://garmin.com) om 'n Groepritbybehoorsel te koop.

## Begin 'n groeprit

Jy kan 'n groeprit skep wat jou toelaat om die groepradiokanaal te skep, ryers te sien en verwyder wat by die groeprit aansluit, en om die groepritnaam te stel.

**LET WEL:** Die Groeprit-toepassing is vir sekere produkmodelle in die toepassingskieslys geleë.

- 1 Kies vanaf die hoofkieslys **Groeprit > Begin 'n groeprit**.
- 2 Voer jou ryernaam in en kies **Gedn**.
- 3 Indien nodig, kies 'n radiokanaal en kies **Volgende**.
- 4 Voer die ryernaam in en kies **Gedn**.  
Soos wat ryers by die groeprit aansluit, verskyn hul name op die lys.
- 5 Kies **Wegspring**.  
Die groeprit begin nadat al die ryers met die groeprit gesinchroniseer het.

## Om by 'n groeprit aan te sluit

Jy kan by 'n nabygeleë groeprit aansluit wat deur 'n ander ryer geskep is.

**LET WEL:** Vir sommige produkmodelle is die Groeprit-toepassing in die kieslys vir toepassings geleë.

- 1 Vanuit die hoofkieslys, kies **Groeprit > Nabygeleë groepritte**.
- 2 Kies 'n nabygeleë groeprit en kies **Sluit aan**.

## Om weer by 'n onlangse groeprit aan te sluit

Jy kan weer by enige van jou jongste tien groepritte aansluit.

- 1 Vanaf die hoofkieslys, kies **Groeprit > Onlangse groepritte**.
- 2 Kies 'n onlangse groeprit en kies **Sluit aan**.

## Om ryers by 'n groeprit te voeg

Jy kan ryers by 'n groeprit voeg wat reeds aan die gang is.

- 1 Vanaf die hoofkieslys, kies **Groeprit**.
- 2 Indien nodig, kies .
- 3 Kies **Voeg by**.  
Soos wat nuwe ryers by die groeprit aansluit, verskyn hulle op die lys.
- 4 Kies **Gaan voort**.

## Om 'n boodskap uit te saai

### WAARSKUWING

Moenie enige boodskap lees, stuur of beantwoord terwyl jy bestuur nie. Indien jy dit doen, kan jou aandag deur die vertoonskerm afgetrek word, wat tot 'n ongeluk en persoonlike besering of die dood kan lei.

Jy kan 'n voorafopgestelde boodskap aan die lede in jou aktiewe groeprit uitsaai wat binne reikafstand van die VHF-radio is.

- 1 Vanaf die hoofkieslys, kies **Groeprit**.
- 2 Indien nodig, kies .
- 3 Kies **Saai uit na groep**.
- 4 Kies 'n voorafopgestelde boodskap en kies **Stuur**.

## Om 'n ligging uit te saai

### ⚠ WAARSKUWING

Moenie terwyl jy bestuur met die vertoonskerm interaksie hê om jou ligging uit te saai nie. Indien jy dit doen, kan jou aandag deur die vertoonskerm afgetrek word, wat tot 'n ongeluk en ernstige persoonlike besering of die dood kan lei.

Jy kan 'n ligging aan die lede in jou aktiewe groeprit uitsaai wat binne reikafstand van die VHF-radio is.

- 1 Vanaf die hoofkieslys, kies **Groeprit**.
- 2 Indien nodig, kies .
- 3 Kies **Saai uit na groep** > **Saai 'n ligging uit** en kies 'n ligging.
- 4 Kies **Deel**.

## Om 'n groeprittkennisgewing te bekyk

### ⚠ WAARSKUWING

Moenie kennisgewings lees of dit beantwoord terwyl jy bestuur nie. Indien jy dit doen, kan jou aandag deur die vertoonskerm afgetrek word, wat tot 'n ongeluk en ernstige persoonlike besering of die dood kan lei.

'n Kennisgewing verskyn vanuit die meeste bladsye wanneer die toestel 'n uitgesaaide groeprittligging of -boodskap ontvang. Jy kan groeprittkennisgewings ook in die Group Ride-toepassing beskou.

**LET WEL:** Wanneer jy die kaart besigtig, verskyn nuwe kennisgewings in 'n kaartnutsmiddel op die skerm se rand.

- 1 Vanuit die hoofkieslys, kies **Groeprit** > , en kies 'n kennisgewing.
- 2 Kies **Gaan!** om na die gedeelde ligging te navigeer.

## Om 'n groeprit te verlaat

- 1 Vanuit die hoofkieslys, kies **Groeprit**.
- 2 Indien nodig, kies .
- 3 Kies **Verlaat** > **Ja**.

## Groeprittinstellings

Vanuit die hoofkieslys, kies **Groeprit** > .

**Wysig ryer se naam:** Laat jou jou naam stel wat gedurende 'n groeprit vertoon word. Hierdie instelling is nie beskikbaar tydens 'n aktiewe groeprit nie.

**Etiket vir ryerkaart:** Stel die etiket wat vir elke aktiewe ryer op die kaart vertoon word.

**Wys spore op kaart:** Wys die roete op die kaart wat elke lid van die groeprit volg.

**Auto-zoem na groep:** Stel die kaart in staat om outomaties na die aktiewe groeprit te zoem.

**Herstel verstekinstellings:** Laat jou alle instellings vir die groeprit na verstekwaardes terugstel. Hierdie instelling is nie beskikbaar tydens 'n aktiewe groeprit nie.

## Radio

**LET WEL:** Hierdie kenmerk is nie op alle produkmodelle beskikbaar nie.

**LET WEL:** Jy moet 'n Groepritbybehoorsel installeer voordat jy die Radiotoepassing kan gebruik. Gaan na [garmin.com](http://garmin.com) om 'n Groepritbybehoorsel te koop.

Jy kan die Radiotoepassing gebruik om voorafopgestelde radiostasies te skep, 'n radiokanaal te kies en squelch-kodes te kies. Om hierdie kenmerk te gebruik moet jy die toestel en die antenna aan die groeprittmontering koppel. Die Tread - Overland Edition toestel konfigureer radio-instellings outomaties wanneer jy by 'n groeprit aansluit of een skep.

## Om 'n voorafopgestelde stasie te kies

**LET WEL:** Vir sommige produkmodelle is die radiotoepassing in die toepassingskieslys geleë.

- 1 Vanuit die hoofkieslys, kies **Radio**.
- 2 Kies 'n opsie:
  - Om deur die beskikbare voorafopgestelde stasies te beweeg, kies ▲ of ▼.
  - Om 'n voorafopgestelde stasie uit die kieslys te kies, kies **Voorafingestel**.

## Om 'n radiokanaal te kies

- 1 Vanuit die hoofkieslys, kies **Radio**.
- 2 Kies 'n opsie:
  - Om na 'n ander kanaal te skuif, kies + of -.
  - Om MURS-kanaal uit die kieslys te kies, kies **Kanaal**.

## Om die squelch te verstel

Jy kan die squelch verstel en wissel tussen CTCSS-, DCS-, en Oop-squelch-modus om oudiogehalte te verbeter en radiosteuring in jou omgewing te vermy.

- 1 Vanuit die hoofkieslys, kies **Radio**.
- 2 Kies 'n opsie:
  - Om 'n squelch-kode binne die huidige modus te kies, kies + of -.
  - Om die squelch-modus te verstel, kies **Oop**.

## Om 'n pasgemaakte voorafopgestelde radio by te voeg

- 1 Kies **Radio** > **Voorafingestel** > (+).
- 2 Kies + of - om 'n kanaal- en squelch-kode te kies.
- 3 Kies **Berg**.

## Om 'n Roger-toon te kies

Jy kan die toon kies wat ander toestelle speel wanneer jy met jou radio werk.

- 1 Kies **Radio** > 📞 > **Roger-toon**.
- 2 Kies 'n Roger-toon.  
Die toestel speel die gekose toon.
- 3 Kies **Berg**.

## Afskakel van die radio

Kies **Radio** > 📴 > Ja.

## Ontspers Druk-om-te-praat met 'n kopstuk

Jy kan druk-om-te-praatkontroles ontsper vir gebruik met 'n versoenbare Bluetooth kopstuk. Dit laat jou jou stem uitsaai met behulp van die stemskakelkenmerk op jou kopstuk.

- 1 Kies **Radio** > 📞 > **Druk vir praat met kopstuk**.
- 2 Volg die skerminstruksies om jou kopstuk met die toestel te verbind, indien nodig.
- 3 Kies **Druk vir praat met kopstuk**.
- 4 Kies ✓.

## Om jou stem uit te saai

Voordat jy jou stem kan uitsaai, moet jy jou Tread - Overland Edition toestel met 'n versoenbare Bluetooth kopstuk verbind of die vuismikrofoon koppel.

Jy kan jou stem oor die radio uitsaai met behulp van die gekoppelde vuismikrofoon of 'n versoenbare Bluetooth kopstuk.

**LET WEL:** Vir sommige produkmodelle is die radiotoepassing in die toepassingskieslys geleë.

Kies 'n opsie:

- Hou die druk-vir-praatknoppie aan die kant van die gekoppelde vuismikrofoon.
- Vanuit die hoofkieslys, kies **Radio > Druk vir praat**.
- Gebruik die stemsakelfunksie op jou gekoppelde Bluetooth kopstuk (*Ontspers Druk-om-te-praat met 'n kopstuk*, bladsy 13).

**WENK:** Jy kan die onderbreek- of stopknoppie druk om die radio met die hand toe te maak.

**LET WEL:** Jy moet die **Druk vir praat met kopstuk**-instelling ontsper om hierdie kenmerk te gebruik (*Radio-instellings*, bladsy 14).

## Om die radiovolume te verstel

- 1 Kies **Radio > **.
- 2 Gebruik die glybalke om die volume te verstel.

## Radio-instellings

Vanuit die hoofkieslys, kies **Radio > **.

**Druk vir praat met kopstuk:** Laat jou toe om jou stem te versend deur die druk-vir-praatknoppie op jou versoenbare kopstuk te gebruik.

**Roger-toon:** Stel die Roger-toon wat die toestel speel wanneer jy jou radio gebruik.

**Herstel verstekinstellings:** Stel alle radio-instellings en voorafinstellings terug na fabrieksverstekwaardes.

# inReach® kenmerke

### WAARSKUWING

Boodskap-, nasporings- en SOS-funksies vereis 'n aktiewe satellietintekening. Toets jou toestel altyd voordat jy dit buite gebruik.

Maak seker jy het 'n duidelike aansig van die lug wanneer jy boodskap-, nasporings- en SOS-funksies gebruik, want hierdie kenmerke vereis satelliettoegang om behoorlik te werk.

### KENNISGEWING

Sommige jurisdiksies reguleer of verbied die gebruik van satellietkommunikasietoestelle. Dit is die verantwoordelikheid van die gebruiker om al die toepaslike wetgewing te ken en te gehoorsaam in die jurisdiksies waar beplan word om die toestel te gebruik.

Jy moet jou toestel aktiveer om die meeste gebruik daaruit te kry. Die aktivering van die toestel laat jou inReach kenmerke gebruik, waaronder boodskappe, SOS, nasporing en inReach-weer.

## Boodskappe

Jou Tread - Overland Edition toestel stuur en ontvang teksboodskappe met behulp van die Iridium satellietnetwerk. Jy kan boodskappe na 'n SMS-foonnommer, 'n e-posadres of ander toestel stuur wat inReach tegnologie gebruik. Elke boodskap wat jy stuur, sluit jou liggingsbesonderhede in as dit toegelaat word.

## Stuur 'n voorafopgestelde inReach boodskap

Voorafopgestelde boodskappe het voorafgeskrewe teks en voorafbepaalde ontvangers. Jy moet voorafopgestelde boodskappe met gebruik van die Garmin Explore webwerf opstel by [explore.garmin.com](http://explore.garmin.com).

- 1 Kies **inReach** > **Voorafopgestel**.
- 2 Kies 'n voorafopgestelde boodskap en kies **Stuur**.

## Stuur van 'n teksboodskap

- 1 Kies **inReach** > **Stel saam**.
- 2 Kies **Aan:**, en voeg een of meer kontakte by.
- 3 Kies **Boodskap:**, en voer 'n boodskap in.
- 4 Kies **Stuur**.

## Beantwoord 'n boodskap

- 1 Kies **inReach**.
- 2 Kies 'n gesprek en kies **Antwoord**.
- 3 Kies 'n opsie:
  - Om met 'n voorafgeskrewe boodskap te begin, kies 'n kitsteksboodskap vanaf die bokant van die skerm.  
**LET WEL:** Jy kan kitsteksboodskappe byvoeg en wysig op die Garmin Explore webwerf.
  - Voer 'n boodskap in om 'n pasgemaakte boodskap te skryf.
- 4 Kies **Gedn**.

## Kontroleer vir boodskappe

Wanneer jy 'n boodskap stuur, luister jou toestel 10 minute lank vir antwoorde. Die toestel kontroleer ook elke uur vir nuwe boodskappe. Wanneer jy die inReach nasporingskenmerk gebruik, kontroleer jou toestel outomaties volgens jou spoorintervalle vir boodskappe.

**LET WEL:** Om boodskappe te ontvang moet jou toestel 'n duidelike uitsig op die lug hê en sigbaar vir 'n satelliet wees wanneer dit vir boodskappe kontroleer.

Jy kan kontrolering vir boodskappe afdwing deur met die hand vir boodskappe te kontroleer, 'n boodskap te stuur of 'n spoorpunt te stuur. Wanneer dit kontroleer, koppel jou toestel aan satelliete en ontvang dit boodskappe wat wag om na jou toestel gestuur te word.

Kies **inReach** > **Kontroleer**.

## Navigeer na 'n boodskapligging

Wanneer jy 'n boodskap stuur of ontvang vanaf 'n ander toestel met inReach tegnologie, kan die boodskap dalk liggingsinligting insluit. Met hierdie boodskappe kan jy na die ligging navigeer waarvandaan die boodskap gestuur is.

- 1 Kies **inReach**, en kies 'n gesprek.
- 2 Kies 'n boodskap met liggingsinligting en kies **Gaan!**

## Skrap 'n boodskap

- 1 Kies **inReach**.
- 2 Kies 'n gesprek.
- 3 Kies **Skrap** > **Ja**.

## inReach nasporing

Jy kan die nasporingskenmerk op jou Tread - Overland Edition toestel gebruik om spoorpunte op te neem en dit teen die gespesifiseerde interval oor die Iridium satellietnetwerk te stuur. Spoorpunte verskyn op die Garmin Explore webwerf en die MapShare™ nasporingsbladsy.

## Begin nasporing

Kies **inReach** > .

## Stop nasporing

Kies **inReach** > .

**LET WEL:** Deur nasporing te stop, onderbreek jy ook die opneem van aktiwiteite.

## Deel jou MapShare webwerf

Jy kan MapShare aktiveer by [explore.garmin.com](http://explore.garmin.com).

Jy kan 'n skakel na jou MapShare webwerf met ander mense deel. Die stelsel voeg teks, waaronder skakelinligting, outomaties aan die einde van jou boodskap by.

- 1 Kies **inReach** >  > **Stuur MapShare**.
- 2 Kies **Aan**:, en voeg een of meer kontakte by.
- 3 Kies **Boodskap**:, en voer 'n boodskap in.
- 4 Kies **Stuur**.

## inReach Naspoorinstellings

Kies **inReach** > .

**Naspoorsinchronisasie:** Stel die toestel om die spooropnemer en inReach nasporing gelyktydig te gebruik.

**Outonasporing:** Stel die toestel om outomaties met nasporing te begin wanneer jy die toestel aanskakel.

**Stuurinterval:** Stel die frekwensie waarteen die toestel 'n spoorpunt opneem en dit oor die satellietnetwerk stuur wanneer jy beweeg. As jy op 'n professionele plan is, kan jy die interval stel wanneer jy stilstaan.

## SOS

### **WAARSKUWING**

Jy benodig 'n aktiewe satellietintekening voordat jy die SOS-funksie kan gebruik. Toets altyd jou toestel voordat jy dit buitemuurs gebruik.

Maak seker jy het 'n duidelike aansig van die lug wanneer jy die SOS-funksie gebruik, want hierdie kenmerk vereis satelliettoegang om behoorlik te werk.

### **KENNISGEWING**

Sommige jurisdiksies reguleer of verbied die gebruik van satellietkommunikasietoestelle. Dit is die verantwoordelikheid van die gebruiker om al die toepaslike wetgewing te ken en te gehoorsaam in die jurisdiksies waar beplan word om die toestel te gebruik.

Jy kan tydens 'n noodgeval jou Tread - Overland Edition toestel gebruik om die Garmin Response<sup>SM</sup> sentrum vir hulp te kontak. Deur die SOS-knoppie te druk word 'n boodskap na die Garmin Response span gestuur en hulle stel die aangewese noodgevalreaksiespanne in kennis van jou situasie. Jy kan gedurende jou noodgeval met die Garmin Response span praat terwyl jy wag dat hulp arriveer. Jy moet die SOS-funksie slegs in 'n werklike noodgeval gebruik.



## Inisiëring van SOS-reddingsoperasie

### ⚠ WEES VERSIGTIG

Moenie die toestel afskakel of probeer afskakel terwyl dit in SOS-modus is nie. As jy dit doen, kan jy verhoed dat hierdie kenmerk behoorlik werk en kan dit in 'n noodgeval die ontvangs van bystand vertraag.

- 1 Maak die SOS-deur op die toestel oop ①.

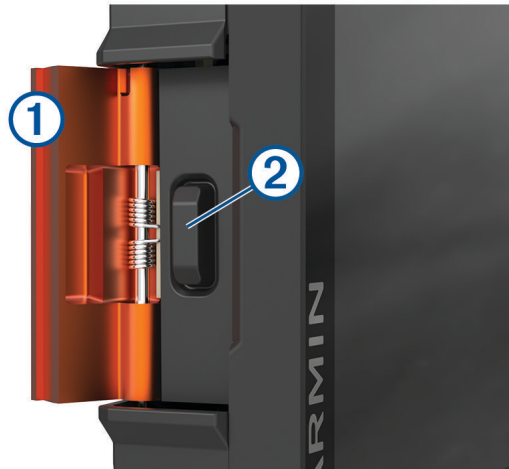

- 2 Druk die SOS-knoppie ②.

- 3 Wag vir die SOS-aftelling.

Die toestel stuur 'n verstekboodskap met besonderhede oor jou ligging aan die noodreaksiediens.

- 4 Antwoord op die noodreaksiediens se bevestigingsboodskap.

Jou antwoord laat die noodreaksiediens weet dat jy tydens die reddingsoperasie met hulle kan kommunikeer.

Tydens die eerste 10 minute van jou reddingsoperasie word 'n bygewerkte ligging elke minuut aan die noodreaksiediens gestuur. Om krag te bespaar ná die eerste 10 minute, word 'n bygewerkte ligging elke 10 minute gestuur wanneer jy beweeg, en elke 30 minute wanneer jy stilstaan.

## Kansellering van 'n SOS-reddingsoperasie

As jy nie meer bystand benodig nie, kan jy 'n SOS-reddingsoperasie kanselleer nadat dit na die noodreaksiediens gestuur is.

Kies **Kanselleer SOS**.

Jou toestel versend die kansellasieverzoek. Sodra jy 'n bevestigingsboodskap van die noodreaksiediens ontvang, werk die toestel weer normaal.

## Sinchroniseer inReach Data

Jy kan data van jou [explore.garmin.com](https://explore.garmin.com)-rekening na jou toestel sinchroniseer met behulp van die Garmin Explore toepassing. Nadat jy wysigings aan jou data aangebring het, soos planwysigings, kontakte, voorafgestelde boodskappe of kitsteksboodskappe, moet jy dit na jou toestel met behulp van die mobiele toepassing sinchroniseer.

Maak die Garmin Explore toepassing oop.

Wysigings aan data soos versamelings, viapunte, roetes en spore werk outomaties by.

Jy kan nou jou data na jou Tread - Overland Edition toestel sinchroniseer.

## Kontakte

Jy kan kontakte byvoeg, skrap en wysig op die Tread - Overland Edition toestel.



## Voeg 'n kontak by

- 1 Kies **inReach** >  > **inReach-kontakte** > **Nuwe kontak**.
- 2 Voer die nuwe inligting in.
- 3 Kies **Berg**.

## Wysig 'n kontak

- 1 Kies **inReach** >  > **inReach-kontakte**.
- 2 Kies 'n kontak.
- 3 Kies 'n item om te wysig.
- 4 Voer die nuwe inligting in.
- 5 Kies **Berg**.

## Skrap 'n kontak

- 1 Kies **inReach** >  > **inReach-kontakte**.
- 2 Kies 'n kontak.
- 3 Kies  > **Ja**.

## Datagebruik en -geskiedenis

Jy kan planbesonderhede en datagebruik op die Tread - Overland Edition toestel besigtig.

## Besigtig plan- en gebruiksbesonderhede

Kies **inReach** >  > **Meer oor hierdie toestel**.

## Gebruik van die kaart

Jy kan die kaart gebruik om 'n roete te navigeer (*Jou Roete op die Kaart, bladsy 38*) of om na 'n kaart van jou omgewing te kyk wanneer geen roete aktief is nie.

- 1 Kies **Besigtig Kaart**.
- 2 Raak aan enige plek op die kaart.
- 3 Kies 'n opsie:
  - Sleep die kaart om links, regs, op en af te beweeg.
  - Om kaartlae soos topografiese of BirdsEye-beelde by te voeg of te verwyder, kies .
  - Om in of uit te zoem, kies  of .
  - Om tussen Noord bo-, 2D- en 3D-aansig te wissel, kies .
  - Om die roetebeplanner oop te maak, kies  (*Roetebeplanner, bladsy 25*).
  - Om 'n roete te begin, kies 'n ligging op die kaart en kies **Gaan!** (*Gebruik die Kaart om 'n Roete te Begin, bladsy 37*).

## Kaartnutsmiddels

Kaartnutsmiddels verskaf vinnige toegang tot inligting en toestelfunksies terwyl jy na die kaart kyk. Wanneer jy 'n kaartnutsmiddel aktiveer, verskyn dit in 'n paneel op die kaart se rand.

**Stop:** Stop navigasie van die aktiewe roete.

**Wysig roete:** Laat jou toe om 'n ompad te vat of om liggings op jou roete oor te slaan (*Verander Jou Aktiewe Roete*, bladsy 40).

**Demp:** Demp die toesteloudio.

**Stede vorentoe:** Wys opkomende stede en dienste langs jou aktiewe roete of langs 'n snelweg (*Stede vorentoe*, bladsy 20).

**Vorentoe:** Wys opkomende liggings langs die roete of die pad waarop jy reis (*Vorentoe*, bladsy 19).

**Hoogte:** Vertoon hoogteveranderinge vorentoe.

**Verkeer:** Vertoon verkeersomstandighede op jou roete of in jou gebied (*Besigtig Opkomende Verkeer*, bladsy 21). Hierdie kenmerk is nie in alle gebiede of vir alle toestelmodelle beskikbaar nie.

**Ritdata:** Vertoon ritdata wat pasgemaak kan word, bv. spoed of kilometerlesing (*Besigtig Ritdata vanaf die Kaart*, bladsy 20).

**Spooropnemer:** Vertoon die naspoordata vir jou aktiewe roete.

**Draaie:** Vertoon 'n lys opkomende draaie op jou roete (*Bekyk draaie en aanwysings*, bladsy 39).

**Telefoon:** Vertoon 'n lys onlangse telefoonoproepe vanaf jou gekoppelde telefoon, en vertoon in-oproep-opsies tydens 'n aktiewe oproep (*Gebruik In-oproep-opsies*, bladsy 35).

**Weer:** Vertoon weersomstandighede vir jou gebied.

**Musiekspeler:** Vertoon mediakontroles en media-inligting.

**Slimkennisgewings:** Vertoon onlangse slimkennisgewings vanaf jou gekoppelde telefoon.



**Wieg en Kantel:** Vertoon die huidige hoek van jou voertuig (*Wieg en Kantel*, bladsy 9).

**Groeprit:** Vertoon die afstand en rigting van die lede in jou groeprit (*Groeprit*, bladsy 10).

**Omgewingsones:** Toon komende omgewingsones wat vir jou voertuig geld.

**inReach:** Laat jou inReach boodskappe besigtig en stuur, en begin met inReach nasporing (*inReach® kenmerke*, bladsy 14).

## Besigtig 'n Kaartnutsmiddel

- 1 Vanaf die kaart, kies .
- 2 Kies 'n kaartnutsmiddel.  
Die kaartnutsmiddel verskyn in 'n paneel op die skerm se rand.
- 3 Wanneer jy die kaartnutsmiddel klaar gebruik het, kies .

## Vorentoe

Die Vorentoe-nutsmiddel verskaf inligting oor opkomende liggings op jou roete of die pad waarop jy tans reis. Jy kan opkomende belangepunte volgens kategorie, bv. restaurante, vulstasies of rusareas, besigtig.



Jy kan kategorieë verpersoonlik wat in die Vorentoe-nutsmiddel vertoon word.

## Besigtig Opkomende Liggings

- 1 Kies vanaf die kaart  > **Vorentoe**.  
Terwyl jy reis, wys die kaartnutsmiddel die volgende ligging op jou pad of roete.
- 2 Kies 'n opsie:
  - Indien die kaartnutsmiddel kategorieë wys, kies 'n kategorie om 'n lys nabygeleë liggings in daardie kategorie te sien.
  - Indien die kaartnutsmiddel opkomende liggings wys, kies 'n ligging om liggingbesonderhede te sien of om 'n roete na die ligging te begin.

## Verpersoonliking van die Vorentoe-kategorieë

Jy kan die liggingkategorieë verander wat in die Vorentoe-nutsmiddel verskyn.

- 1 Kies vanaf die kaart  > **Vorentoe**.
- 2 Kies 'n kategorie.
- 3 Kies .
- 4 Kies 'n opsie:
  - Om 'n kategorie op of af in die lys te skuif, kies en sleep die pyltjie langs die kategorie naam.
  - Om 'n kategorie te verander, kies die kategorie.
  - Om 'n pasgemaakte kategorie te skep, kies 'n kategorie, kies **Pasgemaakte Soektog** en voer die naam van 'n besigheid of kategorie in.
- 5 Kies **Berg**.

## Stede vorentoe

Terwyl jy op 'n snelweg reis of 'n roete navigeer wat 'n snelweg insluit, verskaf die Stede Vorentoe-nutsmiddel inligting oor opkomende stede langs die snelweg. Vir elke stad wys die kaartnutsmiddel die afstand na die snelwegafrit en die beskikbare dienste, soortgelyk aan die inligting op snelwegpadtekens.

## Besigtig opkomende stede en afritdienste

- 1 Kies vanaf die kaart  > **Stede vorentoe**.  
Terwyl jy langs 'n snelweg of 'n aktiewe roete reis, wys die kaartnutsmiddel inligting oor opkomende stede en afritte.
- 2 Kies 'n stad.  
Die toestel wys 'n lys belangepunte wat by die gekose stadafrit geleë is, soos vulstasies, verblyf of restaurante.
- 3 Kies 'n ligging, en kies **Gaan!** om te begin navigeer.

## Ritinligting

### Besigtig Ritdata vanaf die Kaart

Vanaf die kaart, kies  > **Ritdata**.

### Verpersoonliking van die Ritdatavelde

- 1 Vanaf die kaart, kies  > **Ritdata**.
- 2 Kies 'n ritdataveld.
- 3 Kies 'n opsie.  
Die nuwe ritdataveld verskyn in die ritdatakaartnutsmiddel.

### Terugstel van ritinligting

- 1 Vanaf die kaart, kies **Spoed**.
- 2 Kies 'n ritinligting-dataveld.
- 3 Kies  > **Herstel Veld(e)**.
- 4 Kies 'n opsie:
  - Wanneer jy nie 'n roete navigeer nie, kies **Kies Alles** om alle datavelde op die eerste blad te herstel behalwe die snelheidsmeter.
  - Kies **Stel algehele data terug** om Rit A en die totale data terug te stel.
  - Kies **Stel Maks. Spoed terug** om die maksimum spoed te herstel.
  - Kies **Stel Rit B terug** om die afstandsmeter te herstel.

## Bekyk Komende Hoogteveranderinge

Jy kan komende hoogteveranderinge langs jou roete bekyk. Dit kan jou help om steil opwaartse of afwaartse hellings te vermy of daarvoor te beplan.

- 1 Kies vanaf die kaart  > **Hoogte**.
- 2 Kies die grafiek om dit na die volskerm te vergroot.  
Die toestel vertoon jou huidige hoogte en 'n grafiek van hoogte oor afstand.
- 3 Kies 'n opsie:
  - Kies  of  om die reikafstand van die grafiek te verander.
  - Kies die pyltjies om die grafiek op of af te rol.

## Besigtig Opkomende Verkeer

### KENNISGEWING

Garmin® is nie verantwoordelik vir die akkuraatheid of tydigheid van die verkeersinligting nie.



Voordat jy hierdie kenmerk kan gebruik, moet jou toestel verkeersdata ontvang (*Verkeer, bladsy 43*).

Jy kan opkomende verkeersvoorvalle sien op jou roete of die pad waarop jy reis.



- 1 Terwyl jy 'n roete navigeer, kies  > **Verkeer**.  
Die naaste opkomende verkeersvoorval verskyn in 'n paneel aan die regterkant van die kaart.
- 2 Kies die verkeersvoorval om bykomende besonderhede te sien.

## Besigtiging van verkeer op die kaart

Die verkeerskaart vertoon kleurgekodeerde verkeersvloei en -vertraging op nabygeleë paaie.

- 1 Vanuit die hoofkieslys, kies  > **Navigasie** > **Verkeer**.
- 2 Indien nodig, kies  > **Sleutel** om die sleutel vir die verkeerskaart te sien.

## Soek vir verkeersvoorvalle

- 1 Kies vanuit die hoofkieslys  > **Navigasie** > **Verkeer**.
- 2 Kies  > **Voorvalle**.
- 3 Kies 'n item op die lys.
- 4 Indien daar meer as een voorval is, gebruik die pyltjies om bykomende voorvalle te sien.

## Verpersoonliking van die Kaart

### Verpersoonliking van die Kaartlae

Jy kan self kies watter data op die kaart verskyn, soos ikone vir belangepunte en padtoestande.

- 1 Kies  > **Kaartskerm** > **Kaartlae**.
- 2 Kies die lae om op die kaart in te sluit, en kies **Berg**.

### Om die kaartsleutel vir openbare grond te bekyk

Openbare grond is kleurgekodeer op die kaart om te wys wie 'n spesifieke stuk grond besit. Jy kan byvoorbeeld sien of 'n stuk grond privaat besit word en of dit deel van 'n nasionale park is. Om hierdie kenmerk te gebruik moet jy die kaartlaag vir openbare grond aanskakel (*Verpersoonliking van die Kaartlae, bladsy 21*).

Jy kan die legende vir hierdie kleure op die toestel bekyk.

Kies  > **Kaartskerm** > **Kaartlae** >  > **Openbare grond**.

## Om avontuurpaaie en kaartlae vir spore te ontsper

Jy kan kaartlae ontsper of versper wat toeganklike of ontoeganklike paaie vir verskillende soorte motorvoertuie vertoon.

- 1 Kies  > **Kaartskerm** > **Kaartlae** >  > **Paaie & roetes vir veldvoertuie**.
- 2 Kies 'n soort pad of spoor.

## Verander die Kaartdataveld

- 1 Kies 'n dataveld vanaf die kaart.  
**LET WEL:** Jy kan nie Spoed verpersoonlik nie.
- 2 Kies 'n soort data om te vertoon.

## Verander die kaartknoppies

- 1 Hou 'n kaartknoppie in op die kaart.
- 2 Kies 'n opsie:
  - Om 'n kaartknoppie te vervang, kies 'n kaartknoppie en kies 'n kaartknoppie om te vertoon.
  - Om 'n kaartknoppie te verwyder, kies .
- 3 Kies **Berg**.

## Verander die kaartperspektief

- 1 Kies  > **Kaartskerm** > **Rykaartaansig**.
- 2 Kies 'n opsie:
  - Kies **Roete Op** om die kaart in twee dimensies te vertoon (2-D) met jou reisrigting aan die bokant.
  - Kies **Noord Op** om die kaart in 2-D te vertoon met noord aan die bokant.
  - Kies **3-D** om die kaart in drie dimensies te vertoon.
  - Kies **Auto-zoem na groep** om die zoemvlak outomaties na alle ryers in die groep te verstel wat op die kaart sigbaar is.
- 3 Kies **Berg**.

# Hondopsporing

Die hondopspoorkekenmerke laat jou inligting sien wat vanaf jou versoenbare Garmin draagbare hondetoestel op jou Tread - Overland Edition toestel gestuur word. Jy kan na jou honde navigeer, hul huidige status en ligging sien, en sien hoe ver hulle al beweeg het.

## Ontvang Data Vanaf Jou Handtoestel

Jy moet uitsending op jou handtoestel vir honde ontsper voordat jy data kan ontvang. Raadpleeg jou handtoestel vir honde se eienaarshandleiding vir meer inligting.

Plaas jou handtoestel vir honde binne 3 m (10 vt.) van jou Tread - Overland Edition toestel.

**WENK:** Jou Tread - Overland Edition toestel ontvang data vanaf een versoenbare handtoestel vir honde op 'n slag. Bly meer as 3 m (10 vt.) weg van ander handtoestelle vir honde of versper uitsending op handtoestelle vir honde waarvan jy nie data wil ontvang nie.

Die toestelle verbind en sinchroniseer outomaties.

## Opspoor van Jou Honde

- 1 Kies  > **Avontuur** > **Hondnaspeurder**.  
Die honde wat aan jou handtoestel vir honde verbind is, verskyn op die skerm.
- 2 Kies 'n hond.  
Die hond se ligging en spoorlog verskyn op die kaart.
- 3 Kies **Gaan!** om na jou hond te navigeer.

## Hondstatus-ikone

Ikone dui die status en ligging van jou honde aan.

	Sittend
	Hardloop
	Wys aan
	Het dier in 'n boom vasgekeer
	Onbekend*
	Halsbandbattery is laag
	Halsbandverbinding is verlore
	Halsband se GPS-ontvangs is verlore

\*Die onbekende statusikoon dui aan dat die halsband nie 'n satellietsein verkry het nie en dat die handtoestel nie die ligging van die hond kan bepaal nie.

## Besigtig Jou Honde op die Kaart



- 1 Kies enige plek op die kaart terwyl jy na die kaart kyk.
- 2 Kies .

Die toestel zoem in om al jou honde op die skerm te wys.

## Gebruik van die Toepassings

### Besigtiging van die Eenaarshandleiding op Jou Toestel

Jy kan die volledige eenaarshandleiding in verskillende tale op die toestelskerm besigtig.

- 1 Kies  > **Nutsmiddels** > **Gebruikershandleiding**.  
Die eenaarshandleiding verskyn in dieselfde taal as die sagtewareteks.
- 2 Kies  om deur die eenaarshandleiding te soek (opsioneel).

## Musiekspeler

Die mediaspeler laat jou toestel toe om die media te beheer wat tans vanaf 'n mediatoeëpassing op jou gepaarde foon speel. Jy kan die mediaspeler enige tyd oopmaak deur  > **Nutsmiddels** > **Musiek** vanuit die hoofkieslys te kies.

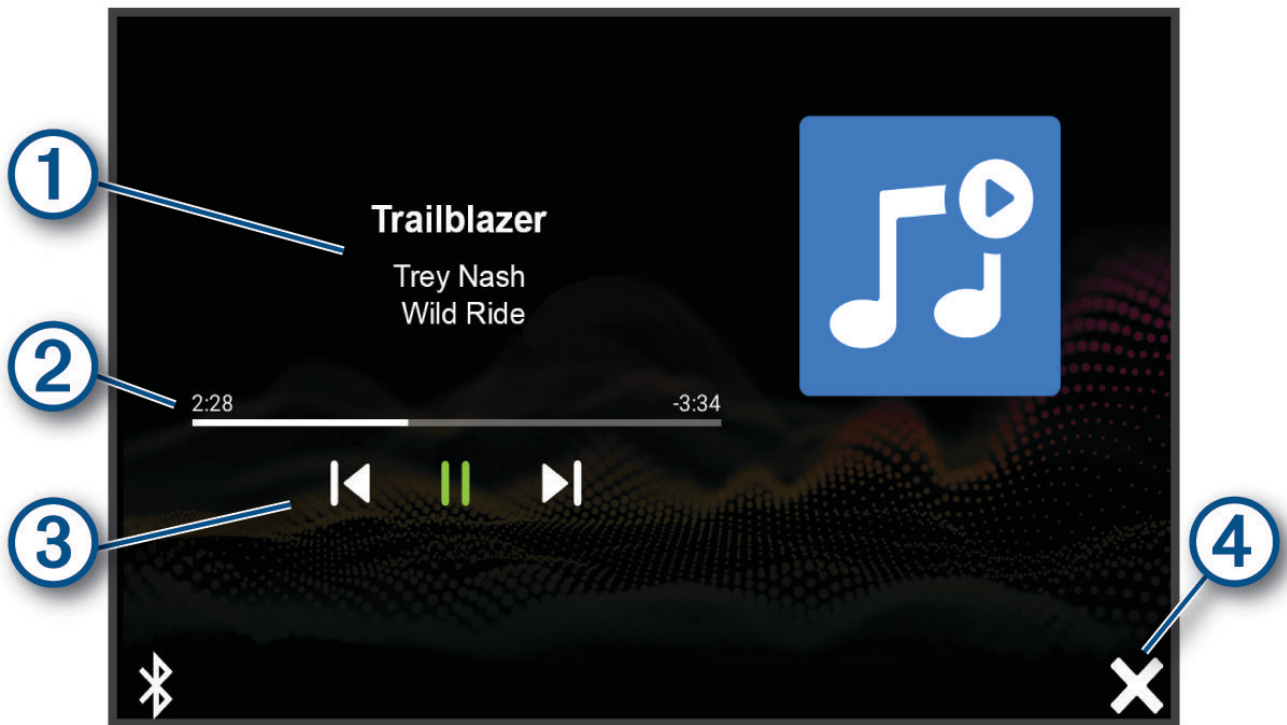

- |   |  |
|---|--|
| ① | Inligting oor die media wat tans speel, soos titel, kunstenaar, album, stasie of kanaal.   |
| ② | Vordering deur die huidige media-item.   |
| ③ | Terugspeelkontroles. Die kontroles verander na gelang van die diens wat die media verskaf. |
| ④ | Kies om die mediaspeler te versteek of in te krimp.  |

### Voeg die Musiekspelernutsmiddel by die Kaart

Die musiekspelerkaartnutsmiddel stel jou in staat om die musiekspeler vanaf jou kaart te beheer.

1 Maak die kaart oop.

2 Kies  > **Musiekspeler**.

Die musiekspelerkontroles verskyn op die kaart.



### BirdsEye-beelde

BirdsEye-beelde verskaf aflaibare kaartbeelde van hoë resolusie, insluitend gedetailleerde satellietbeelde en rastergebaseerde topografiese kaarte. Jy kan BirdsEye Satellite Imagery direk na jou toestel aflaai wanneer dit aan 'n Wi-Fi netwerk verbind is.



## Laai BirdsEye-beelde af

Voordat jy BirdsEye-beelde direk na jou toestel kan aflaai, moet jy aan 'n koordlose netwerk verbind ([Verbind aan 'n koordlose netwerk](#), bladsy 53).

- 1 Kies  > **Avontuur** > **BirdsEye Direct**.
- 2 Kies .
- 3 Kies 'n opsie:
  - Om BirdsEye-beeldlêers vir 'n spesifieke ligging of area af te laai, kies **Ligging** en kies 'n kategorie.  
**LET WEL:** Die liggingverstek vir jou huidige ligging.
  - Om 'n beeldgehalte-opsie te kies, kies **Detail**.
  - Om die grootte te definieer van die area wat in die afgelaai-beeldlêers gewys moet word, kies **Grootte** en voer 'n afstand vanaf die gekose ligging in.
  - Om te kies waar om die afgelaai-beelde te berg, kies **Berg na**.
- 4 Kies **Laai af**.
- 5 Voer 'n naam vir die afgelaai-beelde in en kies **Gedn**.



## Roetebeplanner

Jy kan die roetebeplanner gebruik om 'n rit te skep en te stoor wat jy later kan navigeer. Dit kan nuttig wees om 'n aflewingsroete, vakansie- of langpadreis te beplan. Jy kan 'n gebergde roete wysig om dit verder te pasmaak, insluitend die herordening van liggings, en die byvoeging van voorgestelde besienswaardighede en vormpunte.





Jy kan die roetebeplanner ook gebruik om jou aktiewe roete te wysig en te berg.

## Beplanning van 'n roete

'n Roete kan baie liggings insluit en moet ten minste 'n beginligging en een bestemming insluit. Die beginligging is die ligging waarvandaan jy beplan om met jou roete te begin. As jy die roete vanaf 'n ander ligging begin navigeer, gee die toestel jou die opsie om eers 'n roete tot by jou beginligging te neem. Vir 'n retoerrit kan die beginligging en finale bestemming dieselfde wees.

- 1 Kies **Roetebeplanner** > **Skep roete**.
- 2 Indien nodig, kies 'n berekeningsmodus.  
**LET WEL:** Die Draai-vir-draai-modus word by verstek gekies.
- 3 Kies 'n opsie om 'n ligging vir jou beginpunt te kies:
  - Kies 'n ligging op die kaart.
  - Kies , en soek na 'n ligging ([Vind van 'n ligging met gebruik van soekbalk](#), bladsy 44).
- 4 Herhaal stap 3 om nog liggings by te voeg.  
**LET WEL:** Die laaste ligging wat jy byvoeg, is die bestemming.
- 5 Nadat jy al die nodige liggings bygevoeg het, kies .

## Wysig en herorden liggings in 'n roete

- 1 Kies **Roetebeplanner**.
- 2 Kies 'n gebergde roete.
- 3 Kies **Lys**.
- 4 Kies 'n ligging.
- 5 Kies 'n opsie:
  - Om die ligging te verander, kies , en voer 'n nuwe ligging in.
  - Om die ligging op of af te beweeg, kies , en sleep die ligging na 'n nuwe posisie op die roete.
  - Om 'n nuwe ligging ná die gekose ligging by te voeg, kies .
  - Om die ligging te verwyder, kies .

## Verander roete-opsies vir 'n roete

Jy kan die manier waarop die toestel jou roete bereken, by jou behoeftes aanpas.

- 1 Kies **Roetebeplanner**.
- 2 Kies 'n gebergde roete.
- 3 Kies .
- 4 Kies 'n opsie:
  - Kies **Vorming** en kies ten minste een ligging om vormingspunte by jou roete te voeg.
  - Raak aan 'n roeteselement en kies 'n berekeningsmodus om die berekeningsmodus vir die roete te verander.

## Navigeer na 'n gebergde roete

- 1 Kies **Roetebeplanner**.
- 2 Kies 'n gebergde roete.
- 3 Kies **Gaan!**.
- 4 Kies die eerste ligging om na te navigeer en kies **Goed**.

Die toestel bereken 'n roete vanaf jou huidige ligging na die gekose ligging, en begelei jou dan in volgorde na die oorblywende roetebestemmings.

## Wysig en berg jou aktiewe roete

As 'n roete aktief is, kan jy die roetebeplanner gebruik om dit te wysig en te berg.

- 1 Kies **Roetebeplanner > My Aktiewe Roete**.
- 2 Wysig jou roete deur enige van die roetebeplannerkenmerke te gebruik.

Die roete herbereken elke keer wanneer jy 'n verandering maak.
- 3 Kies **Berg** om jou roete te berg, wat jy later weer kan navigeer (opsioneel).

## TracBack

### Volg van jou onlangse spoor

Die TracBack eienskap neem die jongste segment van jou beweging op. Jy kan op jou onlangse spoor na 'n vorige ligging teruggaan.

- 1 Kies  > **Avontuur > TracBack**.

Jou onlangse spoor verskyn op die kaart.
- 2 Kies **Gaan!**.

### Berg jou onlangse spoor as 'n roete

Jy kan jou onlangse spoor as 'n roete berg, wat jy later met behulp van die roetebeplanner kan navigeer ([Navigeer na 'n gebergde roete, bladsy 26](#)).

- 1 Kies **TracBack**.

Jou onlangse spoor verskyn op die kaart.
- 2 Kies  > **Berg as roete**.
- 3 Voer 'n naam in en kies **Gedn**.

## Kyk na die weervoorspelling

### KENNISGEWING

Garmin is nie verantwoordelik vir die akkuraatheid of tydigheid van die weerdata nie.

Voordat jy hierdie kenmerk kan gebruik, moet jou toestel weerdata ontvang. Jy kan jou toestel aan die Tread toepassing koppel om weerdata te ontvang (*Paring met jou slimfoon, bladsy 33*).

**LET WEL:** Weervoorspellings is nie in alle gebiede beskikbaar nie.

1 Kies  > **Navigasie** > **Weer**.

Die toestel vertoon die huidige weersomstandighede en 'n voorspelling vir die volgende paar dae.

2 Kies 'n dag.

Die gedetailleerde voorspelling vir daardie dag verskyn.

### Sien Weer Naby 'n Ander Stad

1 Kies  > **Navigasie** > **Weer** > **Huidige Ligging**.

2 Kies 'n opsie:

- Om weer vir 'n gunstelingstad te sien, kies 'n stad in die lys.
- Om 'n gunstelingstad by te voeg, kies **Voeg Stad by**, en voer 'n stadnaam in.

### Besigtig die weerradar

Voordat jy hierdie kenmerk kan gebruik, moet jou toestel aan 'n gesteunde foon gekoppel word wat die Tread toepassing loop (*Paring met jou slimfoon, bladsy 33*).

1 Kies  > **Navigasie** > **Weerradar**.

2 Kies  om die radarkaart te animeer.

### Besigtig weerwaarskuwings

Voordat jy hierdie kenmerk kan gebruik, moet jou toestel aan 'n gesteunde foon gekoppel word wat die Tread toepassing loop (*Paring met jou slimfoon, bladsy 33*).

**LET WEL:** Hierdie kenmerk is nie in alle gebiede beskikbaar nie.

Terwyl jy met jou toestel reis, kan weerwaarskuwings op die kaart verskyn. Jy kan ook 'n kaart van weerwaarskuwings naby jou huidige ligging of naby 'n gekose stad sien.

1 Kies  > **Navigasie** > **Weer**.

2 Indien nodig, kies 'n stad.

3 Kies  > **Weerwaarskuwings**.

### Nagaan van padtoestande

Voordat jy hierdie kenmerk kan gebruik, moet jou toestel aan 'n gesteunde foon gekoppel word wat die Tread toepassing loop (*Paring met jou slimfoon, bladsy 33*).

Jy kan weerverwante padtoestande vir die paaie in jou area, op jou roete of in 'n ander stad sien.

1 Kies  > **Navigasie** > **Weer**.

2 Indien nodig, kies 'n stad.

3 Kies  > **Padtoestande**.

## Skep 'n roete vir 'n heen-en-weer-rit

Die toestel kan 'n roete vir 'n heen-en-weer-rit skep met gebruik van 'n gespesifiseerde beginligging en 'n afstand, duur of bestemming.

- 1 Kies vanuit die hoofkieslys  > **Navigasie** > **Heen-en-weer-rit**.
- 2 Kies **Beginligging**.
- 3 Kies 'n ligging en kies **Kies**.
- 4 Kies **Rit-kenmerke**.
- 5 Kies 'n opsie:
  - Kies **Kies 'n afstand** om jou roete volgens afstand te beplan.
  - Kies **Kies duur** om jou roete op grond van tyd te beplan.
  - Kies **Kies 'n bestemming** om jou roete op grond van 'n gespesifiseerde ligging te beplan.
- 6 Kies **Volgende**.
- 7 Voer 'n afstand, duur of bestemming in.
- 8 Kies 'n opsie:
  - Indien jy 'n afstand of duur ingevoer het, kies **Gedn**.
  - Indien jy 'n bestemming gekies het, kies **Kies**.
- 9 Kies **Voeg 'n rigting by**.
- 10 Kies 'n rigting, en kies **Volgende**.
- 11 Kies **Padsoort**.
- 12 Kies 'n padtipe en kies **Berg**.
- 13 Kies **Bereken**.
- 14 Kies een of meer opsies:
  - Kies  om elevasiestatistieke langs jou roete te sien.
  - Kies  om jou roete te vorm.
  - Gebruik die glyer om die avontuurvlak van jou roete te verhoog of te verlaag.
- 15 Kies 'n roete en kies **Gaan!**

## Garmin PowerSwitch™ Toepassing

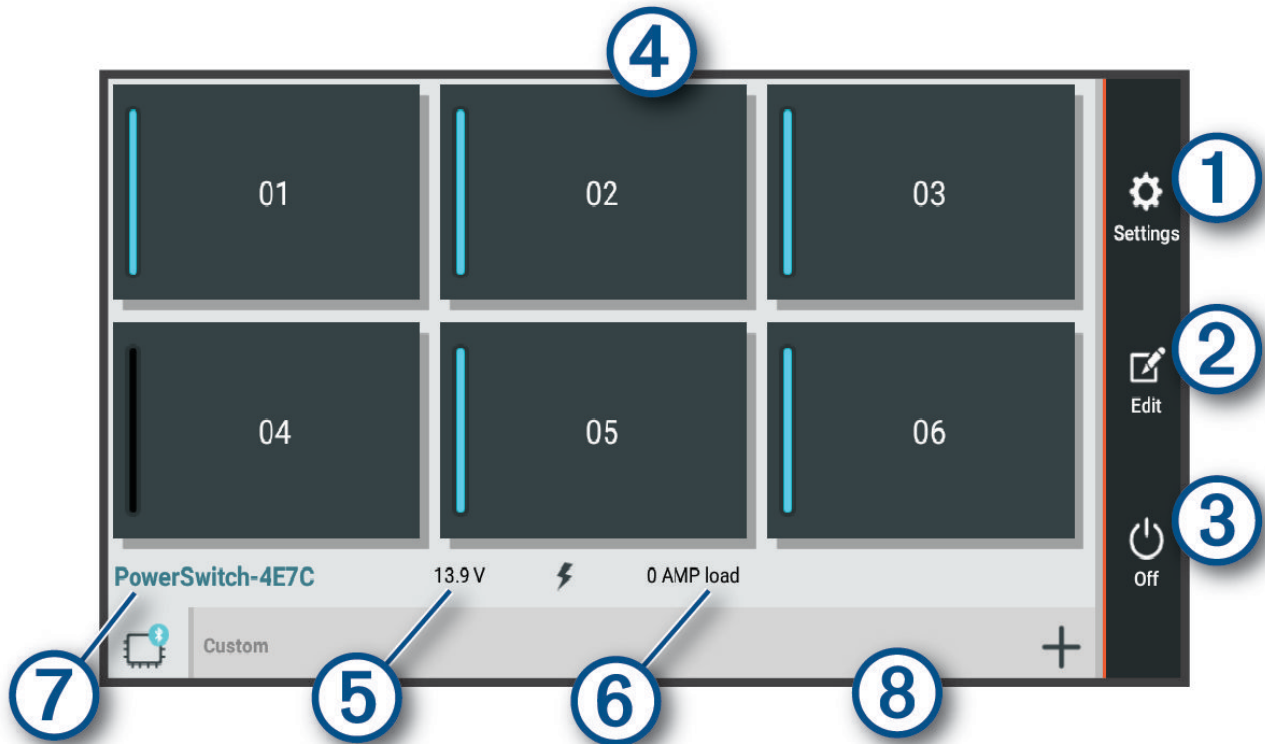

①	Maak die instellingskieslys van die toepassing oop
②	Maak die wysigingsmodus oop om die uitleg en funksies van die toepassing te verpersoonlik
③	Skakel alle uitsette af
④ Kragknoppies	Aktiveer elke gekoppelde uitset
⑤	Vertoon stroomspanning van inset
⑥	Vertoon die totale stroomsterkte van die gekose Garmin PowerSwitch toestel
⑦	Vertoon die toestel se naam
⑧	Vertoon Garmin PowerSwitch toestel se duimgidse en duimgidse vir verpersoonlike uitlegte

### Om 'n kragkakelaar te aktiveer



Voordat jy die Garmin PowerSwitch toepassing kan gebruik om 'n skakelaar te aktiveer, moet jy jou Garmin PowerSwitch toestel in jou voertuig installeer en dit met die Garmin PowerSwitch toestel paar.

Kies 'n kragknoppie vanuit die Garmin PowerSwitch toepassing om 'n skakelaar aan of af te skakel.

### Om alle skakelaars af te skakel

Kies .

## Om 'n knoppie te verpersoonlik

- 1 Kies vanaf die Garmin PowerSwitch toepassingskerm .  
Die toepassing maak wysigingsmodus oop.
- 2 Kies  op die knoppie wat jy wil verpersoonlik.
- 3 Kies 'n opsie:
  - Om die naam van die knoppie te verander, kies die **Knoppie-etiket**-veld en voer 'n naam in.
  - Om 'n ikoon by die knoppie te voeg, kies die **Ikoon**-veld en kies 'n ikoon.
  - Om die knoppiekleur te verander, kies 'n kleur.
  - Om die knoppie se modus te verander, kies 'n knoppiemodus.
  - Om die intensiteit van die skakelaar te verstel, gebruik die glyer.
  - Om die knoppie te stel dat dit vir 'n kontrole-inset aktiveer, kies 'n kontrole-inset.
- 4 Kies .
- 5 Kies **Gedn**.

## Toekenning van 'n skakelaar aan 'n kontrole-inset



Voordat jy kontrole-insetfunksies kan gebruik, moet jy 'n kontrole-inset aan jou Garmin PowerSwitch toestel verbind (*Om 'n kontrole-inset te koppel, bladsy 63*).

Jy kan een of meer skakelaars toeken om aan te skakel wanneer die Garmin PowerSwitch toestel 'n sein vanaf 'n kontrole-inset ontvang.

- 1 Kies .
- 2 Kies jou Garmin PowerSwitch toestel.
- 3 Kies 'n kontrole-inset.
- 4 Kies een of meer skakelaars.

## Om 'n verpersoonlikte uitleg by te voeg



Jy kan 'n verpersoonlikte uitlegoortjie by die Garmin PowerSwitch toepassing voeg. Knoppies wat by 'n verpersoonlikte uitleg gevoeg word, kan gelyktydig veelvuldige skakelaars beheer.

- 1 Kies vanaf die Garmin PowerSwitch toepassing .  
Die toestel maak wysigingsmodus oop.
- 2 Kies .



## Byvoeg van 'n knoppie op 'n selfgekoose uitleg

- 1 Kies 'n duimgids vir verpersoonlikte uitleg vanuit die Garmin PowerSwitch toepassing.
- 2 Kies .  
Die toepassing maak wysigingsmodus oop.
- 3 Kies **Byvoegknoppie**.
- 4 Kies  op die nuwe knoppie.
- 5 Kies 'n opsie:
  - Om die naam van die knoppie te verander, kies die **Knoppie-etiket**-veld en voer 'n naam in.
  - Om 'n ikoon by die knoppie te voeg, kies die **Icoon**-veld en kies 'n ikoon.
  - Om die knoppiekleur te verander, kies 'n kleur.
- 6 Kies **Voeg aksie by**.
- 7 Indien nodig, kies 'n Garmin PowerSwitch toestel en 'n skakelaar.
- 8 Kies 'n aksie:
  - Kies **Wissel** om die knoppie te stel sodat die skakelaar met elke druk aan- of afskakel.
  - Kies **Skakel aan** om die knoppie te stel om die skakelaar aan te skakel.
  - Kies **Skakel af** om die knoppie te stel om die skakelaar af te skakel.
- 9 Kies 'n knoppiemodus:
  - Kies **Normaal** om die knoppie te stel om met een aanraking te aktiveer.
  - Kies **Vlugtig** om die knoppie te stel om net te aktiveer terwyl jy daaraan raak.
  - Om die knoppie te stel om herhaaldelik aan en af te skakel, kies **Flikker** en kies tydintervalle.
- 10 Gebruik die glyer om ligte se helderheid te stel, indien van toepassing.
- 11 Kies .
- 12 Kies **Voeg aksie by** om bykomende aksies vir die knoppie by te voeg, indien van toepassing.  
Jy kan een aksie vir elke skakelaar op die Garmin PowerSwitch toestel byvoeg.

## Om knoppies in 'n verpersoonlikte uitleg te rangskik

- 1 Kies 'n duimgids vir verpersoonlikte uitleg vanuit die Garmin PowerSwitch toepassing.
- 2 Kies .  
Die toepassing maak wysigingsmodus oop.
- 3 Hou  op die knoppie wat jy wil skuif en sleep die knoppie na 'n nuwe bestemming.

## Om 'n verpersoonlikte uitleg of knoppie te skrap

- 1 Kies 'n duimgids vir verpersoonlikte uitleg vanuit die Garmin PowerSwitch toepassing.
- 2 Kies .  
Die toepassing maak wysigingsmodus oop.
- 3 Kies 'n opsie:
  - Om 'n knoppie te skrap, kies  op die knoppie wat jy wil skrap.
  - Om 'n duimgids vir uitleg te skrap, kies  op die duimgids vir uitleg.



## Roetines

Roetines outomatiseer jou Garmin PowerSwitch toestel. Wanneer jy 'n roetine op jou versoenbare Garmin navigasietoestel definieer, skakel dit skakelaars outomaties aan of af wanneer die voorwaardes van die roetine nagekom word. Jy kan byvoorbeeld 'n roetine stel om 'n skakelaar op 'n spesifieke tyd elke dag aan te skakel of wanneer jou voertuig 'n spesifieke snelheid bereik. Roetines is slegs beskikbaar wanneer jy 'n versoenbare Garmin navigasietoestel gebruik.



## Om 'n roetine by te voeg

- 1 Vanuit die Garmin PowerSwitch toepassing, kies  > **Roetines**.
- 2 Indien nodig, kies **Voeg roetine by**.
- 3 Kies **Wanneer**.
- 4 Kies 'n aktiveringstap:
  - Om 'n skakelaar op te stel om in te skop sodra jou voertuig 'n spesifieke snelheid bereik, kies **Spoed > Volgende**, en volg die skerminstruksies om snelheidsdrempels in te voer.
  - Om 'n skakelaar op te stel om elke dag op 'n spesifieke tyd in te skop, kies **Tyd > Volgende**, en voer 'n tyd in.
  - Om 'n skakelaar op te stel om teen sonsopkoms in te skop, kies **Sonsopkoms**.
  - Om 'n skakelaar op te stel om teen sonsondergang in te skop, kies **Sonsondergang**.
- 5 Kies **Voeg aksie by**.
- 6 Kies 'n toestel-, 'n skakelaar-, 'n aksie- en 'n knoppiemodus.
- 7 Indien nodig, gebruik die glyer om die dower te verstel.
- 8 Kies **Berg**.

## Wysiging van 'n roetine

- 1 Vanuit die Garmin PowerSwitch toepassing, kies  > **Roetines**.
- 2 Kies  op die roetine wat jy wil wysig.
- 3 Kies 'n opsie:
  - Om die aktiveringstap vir die roetine te verander, kies **Wanneer** en kies 'n aktiveringstap.
  - Om 'n aksie te verander, kies  op die aksie wat jy wil verander en dateer die aksie op.
  - Om 'n aksie op die roetine by te voeg, kies **Voeg aksie by** en voer inligting oor die aksie in.
- 4 Kies **Berg**.

## Om 'n roetine te skrap

- 1 Vanuit die Garmin PowerSwitch toepassing, kies  > **Roetines**.
- 2 Kies  op die roetine wat jy wil skrap.

# Regstreekse Dienste, Verkeer en Slimfoonkenmerke

## WAARSKUWING

Moenie kennisgewings lees of daarop reageer terwyl jy bestuur nie, omdat dit tot 'n ongeluk kan lei wat op ernstige persoonlike besering of die dood kan uitloop.

## KENNISGEWING

Garmin is nie verantwoordelik vir die akkuraatheid of tydigheid van die verkeersinligting nie.

Die Tread toepassing laat jou toestel toe om slimkennisgewings en regstreekse inligting te ontvang, soos regstreekse verkeersdata en weerinligting.

**Regstreekse verkeersdata:** Stuur regstreekse verkeersdata na jou toestel, byvoorbeeld verkeersinsidente en -vertragings, konstruksiesones en padsluitings (*Verkeer, bladsy 43*).

**Weerinligting:** Stuur intydse weervoorspellings, padtoestande en weerradar na jou toestel (*Kyk na die weervoorspelling, bladsy 27*).

**Slimkennisgewings:** Vertoon foonkennisgewings en -boodskappe op jou toestel. Hierdie kenmerk is nie vir alle tale beskikbaar nie.

**Vryhand-oproep:** Laat jou toe om met gebruik van jou gekoppelde Bluetooth kopstuk foonoproep deur die toestel te maak en te ontvang.

**Stuur liggings na jou toestel:** Stel jou in staat om liggings vanaf jou slimfoon na jou navigasietoestel te stuur.





## Bluetooth Kenmerkstatusikone

Statusikone verskyn in Bluetooth se instellings langs elke gepaarde toestel.

Kies  > **Bluetooth**.

- 'n Grys ikoon dui aan die kenmerk is vir daardie toestel versper of nie daarvoor verbind nie.
- 'n Gekleurde ikoon dui aan die kenmerk is vir daardie toestel aktief en is daarvoor verbind.

	Vryhand-oproepe
	Slimkennisgewings
	Tread kenmerke en -dienste

## Paring met jou slimfoon

Jy kan jou Tread - Overland Edition toestel met jou slimfoon en die Tread toepassing paar om bykomende kenmerke te ontsper en toegang tot intydse inligting te kry ([Regstreekse Dienste, Verkeer en Slimfoonkenmerke, bladsy 32](#)).

- 1 Installeer die Tread toepassing vanuit die toepassingwinkel op jou slimfoon.
- 2 Skakel jou Tread - Overland Edition toestel aan en plaas die toestel en jou slimfoon binne 3 m (10 vt.) van mekaar.
- 3 Maak die Tread toepassing op jou foon oop.
- 4 Volg die instruksies op die skerm om by 'n Garmin rekening aan te teken en die paar- en opstelproses te voltooi.

Die hoof-toepassingpaneelbord verskyn. Nadat die toestelle gepaar is, verbind hulle outomaties wanneer hulle aangeskakel en binne reikafstand is.

## Wenke na die paring van die toestelle

- Na die aanvanklike paring kan die twee toestelle outomaties verbind elke keer wat hulle aangeskakel word.
- Wanneer jy die toestel aanskakel, probeer dit om te verbind met die laaste foon waarmee dit verbind was.
- Jy sal moontlik jou foon moet stel om outomaties aan die toestel te verbind wanneer die toestel aangeskakel word.
- Jy moet verifieer dat die Bluetooth kenmerke wat jy wil gebruik, ontsper is ([Ontspers of Versper van Bluetooth-kenmerke, bladsy 35](#)).

## Paar bykomende Bluetooth toestelle

- 1 Plaas jou kopstuk of foon en jou Bluetooth toestel binne 33 vt. (10 m) van mekaar.
- 2 Ontspers Bluetooth koordlose tegnologie op jou toestel.
- 3 Ontspers Bluetooth koordlose tegnologie op jou kopstuk of foon en maak seker dit is sigbaar vir ander Bluetooth toestelle.
- 4 Op jou toestel, kies  > **Koordlose netwerke** > **Bluetooth** > **Paar nuwe toestel**.  
'n Lys van nabygeleë Bluetooth toestelle verskyn.
- 5 Kies jou kopstuk of foon uit die lys.
- 6 Indien nodig, kies **Paar**.

## Slimkennisgewings

Terwyl jou toestel aan die Tread toepassing verbind is, kan jy kennisgewings vanaf jou slimfoon op jou Tread - Overland Edition toestel besigtig, bv. SMS'e, inkomende oproepe en kalenderafsprake.

## Ontvang Kennisgewings

### ⚠ WAARSKUWING

Moenie kennisgewings lees of daarop reageer terwyl jy bestuur nie, omdat dit tot 'n ongeluk kan lei wat op ernstige persoonlike besering of die dood kan uitloop.

Voordat jy hierdie kenmerk kan gebruik, moet jou toestel aan 'n gesteunde foon gekoppel word wat die Tread toepassing (*Paring met jou slimfoon, bladsy 33*) loop.

'n Opspringvenster verskyn van die meeste bladsye wanneer die toestel 'n kennisgewing van jou slimfoon ontvang. Indien die toestel beweeg, moet jy bevestig jy is 'n passasier en nie die bestuurder nie voordat jy kennisgewings kan besigtig.

**LET WEL:** Indien jy die kaart besigtig, verskyn kennisgewings in 'n kaartnutsmiddel.

- Om 'n kennisgewing te ignoreer, kies **Goed**.  
Die opspringvenster maak toe, maar die kennisgewing bly aktief op jou foon.
- Om 'n kennisgewing te sien, kies **Beskou**.
- Om na die kennisgewing te luister, kies **Beskou > Speel**.  
Die toestel lees die kennisgewing met die gebruik van teks-na-spraak-tegnologie. Hierdie kenmerk is nie vir alle tale beskikbaar nie.
- Om bykomende aksies uit te voer, bv. om die kennisgewing op jou foon toe te maak, kies **Beskou**, en kies 'n opsie.

**LET WEL:** Bykomende aksies is slegs vir sekere soorte kennisgewings beskikbaar, en moet ondersteun word deur die toepassing wat die kennisgewing genereer.

## Ontvang kennisgewings terwyl jy die kaart besigtig

### ⚠ WAARSKUWING

Moenie kennisgewings lees of daarop reageer terwyl jy bestuur nie, omdat dit tot 'n ongeluk kan lei wat op ernstige persoonlike besering of die dood kan uitloop.

Voordat jy hierdie kenmerk kan gebruik, moet jou toestel aan 'n gesteunde foon verbind wees wat die Tread toepassing loop (*Paring met jou slimfoon, bladsy 33*).

Wanneer jy die kaart besigtig, verskyn nuwe kennisgewings in 'n kaartnutsmiddel op die skerm se rand. Indien die toestel beweeg, moet jy bevestig jy is 'n passasier en nie die bestuurder nie voordat jy kennisgewings kan besigtig.

- Om 'n kennisgewing te ignoreer, kies **X** of wag vir die opspringvenster om te verstryk.  
Die opspringvenster maak toe, maar die kennisgewing bly aktief op jou foon.
- Om 'n kennisgewing te besigtig, kies die kennisgewingteks.
- Om na die kennisgewing te luister, kies **Speel boodskap**.  
Die toestel lees die kennisgewing met die gebruik van teks-na-spraak-tegnologie. Hierdie kenmerk is nie vir alle tale beskikbaar nie.

## Besigtig die Lys Kennisgewings

Jy kan 'n lys van alle aktiewe kennisgewings besigtig.

### 1 Kies > Navigasie > Slimkennisgewings.

Die lys kennisgewings verskyn. Ongelese kennisgewings vertoon swart en voorheen gelese kennisgewings vertoon grys.

### 2 Kies 'n opsie:

- Om 'n kennisgewing te besigtig, kies die kennisgewingbeskrywing.
- Om na 'n kennisgewing te luister, kies **▶**.

Die toestel lees die kennisgewing met die gebruik van teks-na-spraak-tegnologie. Hierdie kenmerk is nie vir alle tale beskikbaar nie.

## Vryhand-oproepe





**LET WEL:** Alhoewel meeste fone en kopstukke gesteun en gebruik kan word, kan daar nie gewaarborg word dat 'n spesifieke foon of kopstuk versoenbaar sal wees nie. Alle kenmerke is moontlik nie vir jou foon beskikbaar nie.

Jou toestel kan met behulp van Bluetooth se koordlose tegnologie met jou versoenbare selfoon en koordlose kopstuk of valhelm verbind om 'n vryhandtoestel te word. Gaan na [www.garmin.com/bluetooth](http://www.garmin.com/bluetooth) om versoenbaarheid na te gaan.

## Maak van 'n Oproep

1 Kies  > **Nutsmiddels** > **Telefoon**.

2 Kies 'n opsie:

- Om 'n nommer te skakel, kies  voer die foonnommer in en kies .
- Om nommers van onlangs geskakelde of ontvangde oproepe te sien, of oproepe wat gemis is, kies , kies 'n log en kies 'n nommer om dit te skakel.
- Om 'n kontak vanuit jou foonboek te skakel, kies , en kies 'n kontak.

## Gebruik In-oproep-opsies

In-oproep-opsies verskyn wanneer jy 'n oproep beantwoord. Sekere opsies is dalk nie met jou foon versoenbaar nie.

**WENK:** Indien jy die in-oproep-opsies-bladsy sluit, kan jy dit weer oopmaak deur  vanuit enige skerm te kies.

- Om 'n konferensie-oproep op te stel, kies **Voeg oproep by**.
- Om oudio na jou foon oor te dra, kies **Oproep is aan die gang op Navigator**.  
**WENK:** Jy kan hierdie kenmerk gebruik as jy die Bluetooth verbinding wil verbreek en die oproep wil voortsit, of as jy privaatheid benodig.
- Om die skakelblad te gebruik, kies **Toetsblad**.  
**WENK:** Jy kan hierdie kenmerk gebruik om outomatiese stelsels te gebruik, soos stempos.
- Om die mikrofoon te demp, kies **Demp**.
- Om af te lui, kies **Beëindig oprp**.

## Om 'n foonnommer as voorafgestel te berg

Jy kan tot drie kontakte as voorafgestelde nommers op die skakelblad berg. Dit laat jou toe om vinnig jou huisfoonnommer, familieledede of kontakte wat jy gereeld bel te skakel.

1 Kies  > **Nutsmiddels** > **Telefoon**.

2 Indien nodig, kies .

3 Kies 'n voorafgestelde nommer, byvoorbeeld **Voorafgestelde 1**.

4 Kies **Goed** en kies dan 'n kontak.

## Ontsperr of Versper van Bluetooth-kenmerke

Jy kan Bluetooth kenmerke soos foonoproepe, media-oudio en regstreekse dienste vir jou gekoppelde slimfoon ontsper of versper.

1 Kies  > **Koordlose netwerke** > **Bluetooth**.

2 Kies jou foonnaam.

3 Kies 'n kenmerk om dit te ontsper of versper.



## Wys of verberg toepassingkennisgewings (Android™)

Jy kan die Tread toepassing gebruik om self te kies watter soorte slimfoonkennisgewings op jou Tread - Overland Edition toestel verskyn.

- 1 Maak die Tread toepassing op jou foon oop.
- 2 Kies  > **Slimkennisgewings**.  
’n Lys slimfoontoepassing-kategorieë verskyn.
- 3 Kies ’n kategorie om kennisgewings vir daardie soort toepassing te ontsper of versper.

## Vertoon of Versteek Kennisgewingskategorieë vir Jou Apple® Toestel

Indien jy aan ’n Apple toestel verbind is, kan jy die kennisgewings filtreer wat op jou Tread - Overland Edition-toestel vertoon word, deur kategorieë te wys of te versteek.

- 1 Kies  > **Navigasie** > **Slimkennisgewings** > .
- 2 Kies die merkblokkie langs elke kennisgewing wat vertoon moet word.

## Ontspers of Versper Bluetooth Kenmerke vir Jou Kopstuk

Alle versoenbare kenmerke van Bluetooth is by verstek ontsper wanneer jy jou kopstuk paar. Jy kan sekere kenmerke ontsper of versper.

- 1 Kies  > **Koordlose netwerke** > **Bluetooth**.
- 2 Kies die naam van die kopstuk en kies .
- 3 Kies ’n opsie:
  - Om die kopstuk te ontkoppel, kies **Ontkoppel**.
  - Om oudio vanaf foonoproepe te versper, kies **Telefoonoproepe**.
  - Om oudio vanaf stroommedia te versper, kies **Media-oudio**.

## Ontkoppel ’n Bluetooth toestel

Jy kan ’n Bluetooth toestel tydelik ontkoppel sonder om dit van die gepaarde-toestelle-lys te skrap. Die Bluetooth toestel kan outomaties aan jou Tread toestel in die toekoms verbind.

- 1 Kies  > **Koordlose netwerke** > **Bluetooth**.
- 2 Kies die toestel om te ontkoppel.
- 3 Kies **Ontkoppel**.

## Skrap ’n gepaarde foon

Jy kan ’n gepaarde foon skrap om te verhoed dat dit outomaties in die toekoms met jou toestel verbind.

- 1 Kies  > **Koordlose netwerke** > **Bluetooth**.
- 2 Kies die foon, en kies **Vergeet**.

# Straatnavigasie

## Begin 'n Roete

- 1 Kies **Waarheen** en soek na 'n ligging.
- 2 Kies 'n ligging.
- 3 Kies 'n opsie:
  - Om met die aanbevole roete te begin navigeer, kies **Gaan!**.
  - Om 'n alternatiewe roete te kies, kies **Y** en kies 'n roete.  
Alternatiewe roetes verskyn regs van die kaart.
  - Om die roete te wysig, kies **Y** > **Wysig roete** en voeg vormpunte by die roete (*Voeg Jou Roete, bladsy 40*).

Die toestel bereken 'n roete na die ligging en lei jou deur stemaanporboodskappe en inligting op die kaart te gebruik (*Jou Roete op die Kaart, bladsy 38*). 'n Voorskou van die hoofpaaie op jou roete verskyn vir etlike sekondes op die rand van die kaart.

As jy by addisionele bestemmings moet stop, kan jy die liggings by jou roete voeg (*Voeg 'n ligging by jou roete, bladsy 40*).

## Gebruik die Kaart om 'n Roete te Begin

Jy kan 'n roete begin deur 'n ligging vanaf die kaart te kies.

- 1 Kies **Besigtig Kaart**.
- 2 Sleep en zoem die kaart om die area vir soektog te vertoon.
- 3 Kies 'n ligging op die kaart.
- 4 Kies **Gaan!**.

## Jou Roete op die Kaart

Namate jy reis, lei die toestel jou na jou bestemming deur stemaanporboodskappe en inligting op die kaart. Instruksies vir jou volgende draai of afdraai, of ander handelings, verskyn oor die breedte van die kaart se bokant.

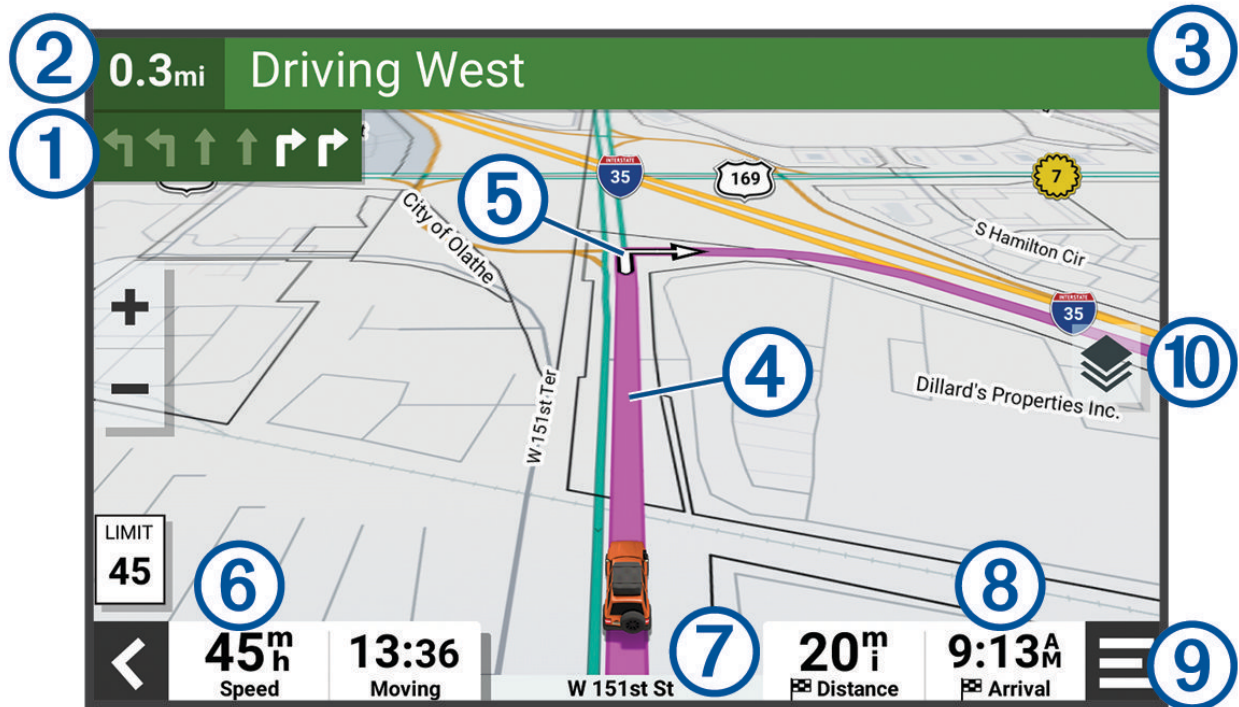

①	Volgende handeling op die roete. Dui die volgende draai, afrit of ander handeling aan en die baan waarin jy moet reis, indien beskikbaar.
②	Afstand na die volgende handeling.
③	Naam van die straat of afrit wat met die volgende handeling verbind word.
④	Roete uitgelig op die kaart.
⑤	Volgende handeling op die roete. Pyle op die kaart dui die ligging van naderende handelinge aan.
⑥	Voertuigspoed.
⑦	Naam van die pad waarop jy reis.
⑧	Verwagte aankomstyd. <b>WENK:</b> Jy kan hierdie veld aanraak om die inligting te verander wat dit aandui.
⑨	Kaartnutsmiddels. Verskaf nutsmiddels om vir jou meer inligting oor jou roete en omgewing te wys.
⑩	Kaartlae. Laat jou toe om die kaatoriëntasie te verander en om topografiese en BirdsEye-beelde by jou kaartaansig te voeg.

## Aktiewe Baanleiding

Soos wat jy sommige draaie, afritte of verkeerswisselaars op jou roete nader, verskyn 'n gedetailleerde simulاسie van die pad langs die kaart, indien beskikbaar. 'n Gekleurde lyn ① dui die regte baan vir die draai aan.

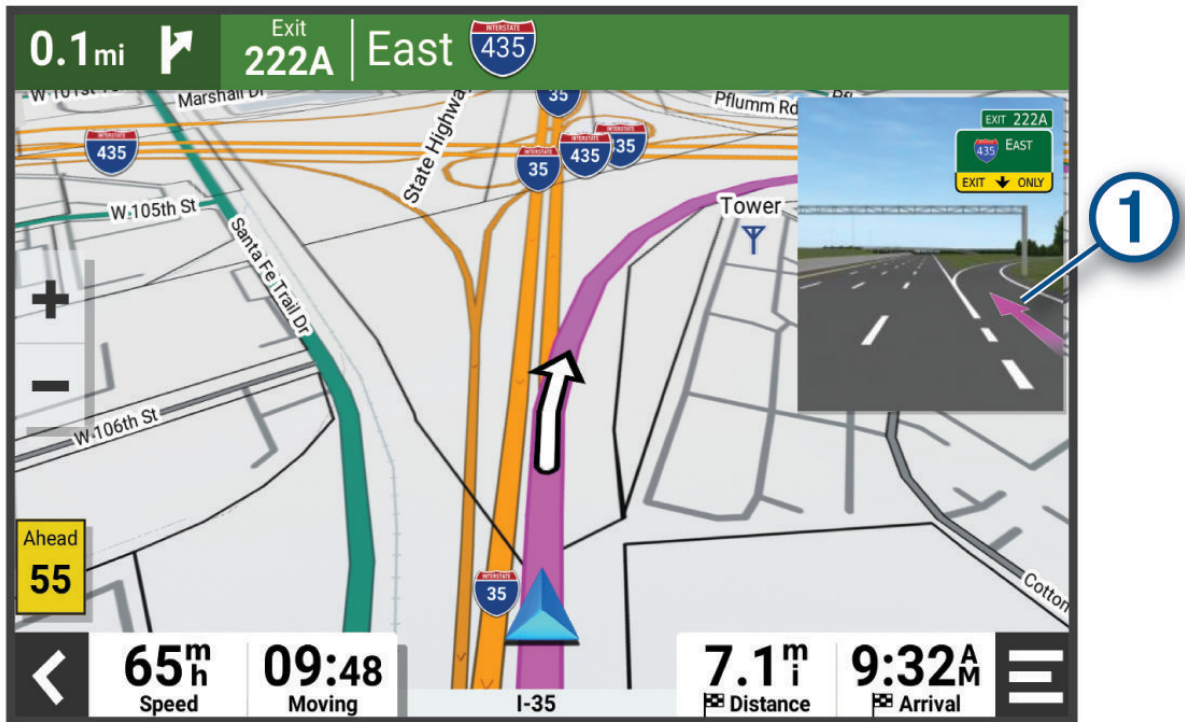

## Bekyk draaie en aanwysings

Terwyl jy op 'n roete navigeer, kan jy naderende draaie, baanwisselings of ander aanwysings vir jou roete bekyk.

1 Vanaf die kaart, kies 'n opsie:

- Om naderende draaie en aanwysings te bekyk soos jy navigeer, kies  > **Draaie**.

Die kaarthulpmiddel vertoon die volgende paar draaie of aanwysings langs die kaart. Die lys dateer outomaties op soos jy op die roete navigeer.

- Om die volledige lys van draaie en aanwysings vir die hele roete te bekyk, kies die teksbalk bo aan die kaart.

2 Kies 'n draai of aanwysing (opsioneel).

Gedetailleerde inligting verskyn. 'n Afbeelding van die aansluiting kan verskyn vir aansluitings op hoofpaaie, indien beskikbaar.

## Besigtiging van die Volledige Roete op die Kaart

1 Kies enige plek op die kaart terwyl jy 'n roete navigeer.

2 Kies .

## Verander Jou Aktiewe Roete

### Voeg 'n ligging by jou roete

Voordat jy 'n ligging by jou roete kan voeg, moet jy op 'n roete navigeer (*Begin 'n Roete, bladsy 37*).

Jy kan liggings by die middel of einde van jou roete byvoeg. Jy kan byvoorbeeld 'n vulstasie as die volgende bestemming op jou roete byvoeg.

**WENK:** Om komplekse roetes met veelvuldige bestemmings of geskeduleerde stoppe te skep, kan jy die roetebeplanner gebruik om 'n roete te beplan, te skeduleer en te berg (*Beplanning van 'n roete, bladsy 25*).

- 1 Vanaf die kaart, kies  **Waarheen**.
- 2 Soek 'n ligging.
- 3 Kies 'n ligging.
- 4 Kies **Gaan!**.
- 5 Kies 'n opsie:
  - Om die ligging as die volgende bestemming op jou roete by te voeg, kies **Voeg as Volgende Stop by**.
  - Om die ligging by die einde van jou roete te voeg, kies **Voeg as Laaste Stop by**.
  - Om die ligging by te voeg en die volgorde van bestemmings op jou roete te wysig, kies **Voeg by Aktiewe Roete**.

Jou toestel herbereken die roete om die bygevoegde ligging in te sluit, en lei jou in volgorde na die bestemmings.

### Vorm Jou Roete

Voordat jy jou roete kan vorm, moet jy 'n roete begin (*Begin 'n Roete, bladsy 37*).

Jy kan jou roete met die hand vorm om die verloop daarvan te verander. Dít stel jou in staat om die roete 'n sekere pad te laat gebruik of deur 'n sekere gebied te laat gaan, sonder om 'n bestemming by die roete te voeg.

- 1 Raak aan enige plek op die kaart.
- 2 Kies **Vorm Roete**.

**WENK:** Jy kan  kies om in te zoem op die kaart en 'n meer presiese ligging te kies.  
Die toestel gaan roetevormmodus binne en herbereken die roete om deur die gekose ligging te reis.
- 3 Kies **Gaan!**.
- 4 Indien nodig, kies 'n opsie:
  - Kies addisionele liggings op die kaart om nog vormpunte by die roete te voeg.
  - Om 'n vormpunt te verwyder, kies die vormpunt en kies **Verwyder**.

## Vermy Verdragings, Tolgeld en Gebiede

### Vermy Verkeersverdragings op Jou Roete

Vóór jy verkeersverdragings kan vermy, moet jy verkeersinligting ontvang.

Die toestel optimaliseer jou roete by verstek om outomaties verkeersverdragings te vermy. As jy hierdie opsie versper het in die verkeersinstellings (*Verkeersinstellings, bladsy 54*), kan jy verkeersverdragings met die hand besigtig en vermy.

- 1 Terwyl jy 'n roete navigeer, kies  **Verkeer**.
- 2 Kies **Alternatiewe Roete**, indien beskikbaar.
- 3 Kies **Gaan!**.



## Vermy tolpaaië

Jou toestel kan jou roete só bepaal dat jy gebiede vermy wat tolgelde vereis, soos tolpaaië, tolbrûe of gebiede van opeenhoping. Die toestel kan steeds 'n tolgebied by jou roete insluit indien geen ander redelike roetes beskikbaar is nie.

1 Kies  > **Navigasie** > **Vermydings** > **Tolpaaië**.

2 Kies **Berg**.

## Vermy tolplakkers

Indien die kaartdata op jou toestel gedetailleerde tolplakkerinligting bevat, kan jy paaië wat tolplakkers vir elke land vereis, vermy of toelaat.

**LET WEL:** Hierdie kenmerk is nie in alle gebiede beskikbaar nie.

1 Kies  > **Navigasie** > **Tolgeld en Fooie** > **Tol-plakkers**.

2 Kies 'n land.

3 Kies 'n opsie:

- Om elke keer gevra te word voordat 'n roete bepaal word deur 'n area wat tolplakkers vereis, kies **Vra Altyd**.
- Om altyd paaië te vermy wat tolplakkers vereis, kies **Vermy**.
- Om altyd paaië toe te laat wat tolplakkers vereis, kies **Laat toe**.

## Vermy Padkenmerke

1 Kies  > **Navigasie** > **Vermydings**.

2 Kies die padkenmerke om op jou roetes te vermy, en kies **Berg**.

## Pasgemaakte vermydings

Selfgekose vermydings laat jou toe om spesifieke areas of padgedeeltes te kies om te vermy. Wanneer die toestel 'n roete bereken, vermy dit hierdie areas en paaië tensy geen ander redelike roete beskikbaar is nie.

### Vermyding van 'n Pad

1 Kies  > **Navigasie** > **Selfgekose Vermydings**.

2 Kies, indien nodig, **Voeg Vermyding by**.

3 Kies **Voeg Vermy-pad by**.

4 Kies die beginpunt van die padgedeelte om te vermy, en kies **Volgende**.

5 Kies die eindpunt van die padgedeelte en kies **Volgende**.

6 Kies **Gedn**.

### Vermyding van 'n Area

1 Kies  > **Navigasie** > **Selfgekose Vermydings**.

2 Kies, indien nodig, **Voeg Vermyding by**.

3 Kies **Voeg Vermy-area by**.

4 Kies die boonste linkerhoek van die area om te vermy, en kies **Volgende**.

5 Kies die onderste regterhoek van die area om te vermy, en kies **Volgende**.

Die gekose area word in skaduwee op die kaart aangedui.

6 Kies **Gedn**.

### Versper van 'n Selfgekose Vermyding



Jy kan 'n selfgekose vermyding versper sonder om dit te skrap.

1 Kies  > **Navigasie** > **Selfgekose Vermydings**.

2 Kies 'n vermyding.



3 Kies  > **Versper**.

## Skrap van pasgemaakte vermydings

- 1 Kies  > **Navigasie** > **Selfgekose Vermydings** > .
- 2 Kies 'n opsie:
  - Om alle pasgemaakte vermydings te skrap, kies **Kies Alles** > **Skrap**.
  - Om een pasgemaakte vermyding te skrap, kies die vermyding, en kies **Skrap**.

## Aankoms by jou bestemming

Wanneer jy jou bestemming nader, verskaf die toestel inligting om jou te help om jou roete te voltooi.

-  dui jou bestemming se ligging op die kaart aan, en 'n stemporbodskap kondig aan dat jy jou bestemming nader.
- Wanneer jy sekere bestemmings nader, stel die toestel outomaties parkeerareas voor. Jy kan Meer kies om 'n volledige lys voorgestelde parkeerareas te sien (*Parking Naby Jou Bestemming*, bladsy 43).
- Wanneer jy by jou bestemming stilhou, beëindig die toestel die roete outomaties. Indien die toestel jou aankoms nie outomaties bespeur nie, kan jy  > **Stop** kies om jou roete te beëindig.

## Verander die Roeteberekeningsmodus

- 1 Kies  > **Navigasie** > **Berekeningsmodus**.
- 2 Kies 'n opsie:
  - Kies **Draai-vir-draai** om roetes op strate te bereken wat vinniger is om te ry, maar afstandsgewys langer kan wees.
  - Kies **Reguit lyn** om veldrit-, punt-tot-puntroetes in 'n reguit lyn te bereken.

## Gaan op 'n roete met behulp van Garmin Adventurous Routing™

Jou toestel kan avonturbelaaide roetes bereken wat kronkelrige paaie, heuwels en minder hoofweë verkies. Hierdie kenmerk kan 'n meer aangename rit verskaf, maar dit kan die tyd of afstand na jou bestemming vermeerder. Die Garmin Adventurous Routing kenmerk is nie met veldroetes versoenbaar nie.

**LET WEL:** Hierdie kenmerk is nie op alle toestelmodelle of vir alle kaartstreke beskikbaar nie.

- 1 Kies **Waarheen** > **Kategorieë**.
- 2 Indien nodig, kies 'n subkategorie.
- 3 Kies 'n ligging.
- 4 Kies .
- 5 Gebruik die glyer om die avontuurvlak van jou roete te verhoog of te verlaag.
- 6 Kies **Gaan!**

## Gebruik 'n Ompad

Jy kan 'n ompad vir 'n gespesifiseerde afstand op jou roete neem of 'n ompad om spesifieke paaie. Dit is nuttig indien jy bousones, geslote paaie, of swak padtoestande teëkom.

- 1 Kies vanaf die kaart  > **Wysig roete**.
- 2 Kies 'n opsie:
  - Om vir 'n spesifieke afstand 'n ompad op jou roete te neem, kies **Ompad volgens afstand**.
  - Om 'n ompad rondom 'n spesifieke pad op die roete te neem, kies **Ompad volgens pad**.

## Gaan Huis toe

Die eerste keer wat jy met 'n roete huis toe begin, por die toestel jou aan om jou huisligging in te voer.

- 1 Kies **Waarheen** > **Gaan Huis toe**.
- 2 Indien nodig, voer jou huisligging in.

## Wysig Jou Huisligging

- 1 Kies **Waarheen** >  > **Stel Huisligging**.
- 2 Voer jou huisligging in.

## Parkering Naby Jou Bestemming

Jou toestel kan jou help om 'n parkeerplek naby jou bestemming te vind. Wanneer jy sommige bestemmings nader, por die toestel jou outomaties aan om parkeerplek te soek.

- 1 Kies 'n opsie:
  - Wanneer die toestel jou por, kies **Ja** om vir nabygeleë parkering te soek.
  - Indien die toestel jou nie por nie, kies **Waarheen** > **Kategorieë** > **Parkering** en kies  > **My Bestemming**.
- 2 Kies 'n parkeerligging en kies **Gaan!** > **Voeg as Volgende Stop by**.

Die toestel lei jou na die parkeerarea.

## Verkeer

### KENNISGEWING

Garmin is nie verantwoordelik vir die akkuraatheid of tydigheid van die verkeersinligting nie.

Jou toestel kan inligting verskaf oor verkeer op die pad vorentoe of op jou roete. Jy kan jou toestel stel om verkeer tydens die berekening van roetes te vermy, en om 'n nuwe roete na jou bestemming te vind indien 'n groot verkeersvertraging op jou aktiewe roete voorkom (*Verkeersinstellings, bladsy 54*). Die verkeerskaart stel jou in staat om deur die kaart te blaai vir verkeersvertraginge in jou area.

Om verkeersinligting te verskaf, moet jou toestel verkeersdata ontvang.

- Alle produkmodelle kan intekeninglose verkeersdata ontvang met gebruik van die Tread-toepassing.

Verkeersdata is nie in alle areas beskikbaar nie. Gaan na [garmin.com/traffic](http://garmin.com/traffic) vir meer inligting oor verkeerdekkinggebiede.



## Ontvang verkeersdata met gebruik van jou slimfoon

Jou toestel kan intekeningvrye verkeersdata ontvang terwyl dit verbind is aan 'n slimfoon wat die Tread toepassing loop.



- 1 Verbind jou toestel aan die Tread toepassing (*Paring met jou slimfoon, bladsy 33*).
- 2 Kies op jou Tread - Overland Edition toestel  > **Verkeer** en verifieer dat die **Verkeer**-opsie gekies is.

## Besigtiging van verkeer op die kaart

Die verkeerskaart vertoon kleurgekodeerde verkeersvloei en -vertraginge op nabygeleë paaie.

- 1 Vanuit die hoofkieslys, kies  > **Navigasie** > **Verkeer**.
- 2 Indien nodig, kies  > **Sleutel** om die sleutel vir die verkeerskaart te sien.

## Soek vir verkeersvoorvalle

- 1 Kies vanuit die hoofkieslys  > **Navigasie** > **Verkeer**.
- 2 Kies  > **Voorvalle**.
- 3 Kies 'n item op die lys.
- 4 Indien daar meer as een voorval is, gebruik die pyltjies om bykomende voorvalle te sien.

# Vind en Berg Liggings

Die kaarte wat op jou toestel gelaai is, bevat liggings soos restaurante, hotelle, motordienste en gedetailleerde straatinligting. Die Waarheen-kieslys help jou om jou ligging te vind deur verskeie metodes te voorsien om deur hierdie inligting te blaai, te soek en dit te berg.

Vanaf die hoofkieslys, kies **Waarheen**.

- Om vinnig deur alle liggings op jou toestel te soek, kies **Soek** (*Vind van 'n ligging met gebruik van soekbalk, bladsy 44*).
- Om 'n adres te vind, kies **Adres**.
- Om volgens kategorie na voorafgelaaië belangepunte te soek of daardeur te blaai, kies **Kategorieë** (*Vind van 'n Ligging volgens Kategorie, bladsy 46*).
- Om naby 'n ander stad of area te soek, kies **📍** langs die huidige soekarea (*Wysig die Soekgebied, bladsy 45*).
- Om jou gebergde liggings te sien en te wysig, kies **Viapunte** (*Berg Liggings, bladsy 50*).
- Om liggings te sien wat jy onlangs uit die soekresultate gekies het, kies **Onlangse** (*Besigtig Liggings wat Onlangs Gevind is, bladsy 49*).
- Om na ontspanningsvoertuigparke en kampeerplekke te soek, kies **Ultimate Public Campgrounds** (*Om Ultimate Campgrounds belangepunte te vind, bladsy 47*).
- Om deur Tripadvisor® reisigergraderings te blaai en daarna te soek, kies **Tripadvisor** (*Om Tripadvisor belangepunte te vind, bladsy 48*).
- Om nasionale parke te vind en parkkaarte te verken, kies **Nasionale Parke** (*Vind nasionale parke, bladsy 47*).
- Om na spesifieke geografiese koördinate te navigeer, kies **Koördinate** (*Vind 'n ligging deur middel van koördinate, bladsy 49*).

## Vind van 'n ligging met gebruik van soekbalk

Jy kan die soekbalk gebruik om na liggings te soek deur 'n kategorie, handelsnaam, adres of stadnaam in te voer.

**1** Kies **Waarheen**.

**2** Kies **Soek** in die soekbalk.

**3** Voer die hele of deel van die soekterm in.

Voorgestelde soekterms verskyn onder die soekbalk.

**4** Kies 'n opsie:

- Om na 'n soort besigheid te soek, voer 'n kategoriernaam in (byvoorbeeld "rolprentteaters").
- Om na 'n besigheidsnaam te soek, voer die hele naam of 'n deel van die naam in.
- Om na 'n adres naby jou te soek, voer die huisnommer en straatnaam in.
- Om na 'n adres in 'n ander stad te soek, voer die huisnommer, straatnaam, stad en staat in.
- Om na 'n stad te soek, voer die stad en staat in.
- Om na koördinate te soek, voer breedtegraad- en lengtegraadkoördinate in.

**5** Kies 'n opsie:

- Om te soek met gebruik van 'n voorgestelde soekterm, kies die term.
- Om te soek deur die teks te gebruik wat jy ingevoer het, kies **🔍**.

**6** Indien nodig, kies 'n ligging.

## Liggingsoekresultate

Die liggingsoekresultate verskyn in 'n lys met die naaste ligging bo-aan. Elke genommerde ligging verskyn ook op die kaart. Jy kan afwaarts rollees om meer resultate te sien.

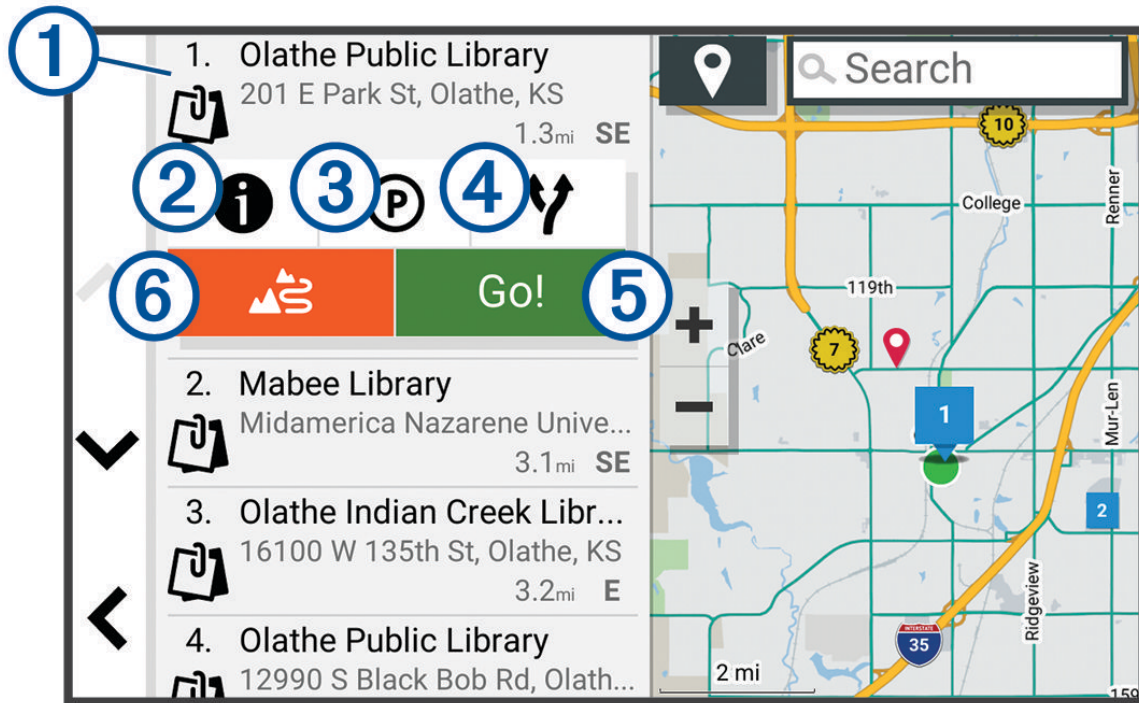

①	Kies 'n ligging om na die opsiekieslys te kyk.
② ⓘ	Kies om gedetailleerde inligting oor die ligging te sien.
③ Ⓟ	Kies om parkeerareas naby die ligging te vind.
④ ↻	Kies om alternatiewe roetes na die ligging te sien.
⑤ Gaan!	Kies om met gebruik van die aanbevole roete na die ligging te begin navigeer.
⑥ ⚓	Kies om te begin navigeer met behulp van Garmin Adventurous Routing.

## Wysig die Soekgebied

Die toestel soek by verstek naby jou huidige ligging. Jy kan ook ander gebiede deursoek, bv. naby jou ligging, naby 'n ander stad of op jou aktiewe roete.

- 1 Kies **Waarheen**.
- 2 Kies 📍.
- 3 Kies 'n opsie.

## Vind van 'n Ligging volgens Kategorie

- 1 Kies **Waarheen**.
- 2 Kies 'n kategorie of kies **Kategorieë**.
- 3 Indien nodig, kies 'n subkategorie.
- 4 Kies 'n ligging.

### Navigeer na belangepunte binne 'n plek

**LET WEL:** Hierdie kenmerk is moontlik nie in alle gebiede of vir alle produkmodelle beskikbaar nie.

Jy kan 'n roete skep na 'n belangepunt (BP) binne 'n groter plek, soos 'n winkel binne 'n winkelsentrum of 'n spesifieke terminaal binne 'n lughawe.

- 1 Kies **Waarheen > Soek**.
- 2 Voer die naam van die plek in en kies .
- 3 Kies die plek.  
'n Lys kategorieë vir BP'e binne die plek verskyn.
- 4 Kies 'n kategorie, kies 'n ligging en kies **Gaan!**.

Die toestel skep 'n roete na die parkeerterrein of plekingang naaste aan die BP. Wanneer jy by die bestemming aankom, dui 'n geruite vlag die aanbevole parkeerterrein aan. 'n Gemerkte punt dui die BP se ligging binne die plek aan.

## Belangepunte

### KENNISGEWING

Jy is verantwoordelik om enige toepaslike reëls, wette of regulasies te verstaan en na te kom wat met belangepunte te doen het.



'n Belangepunt is 'n plek wat jy dalk nuttig of interessant kan vind. Belangepunte word volgens kategorie georganiseer, en kan gewilde reisbestemmings soos vulstasies, restaurante, hotelle en vermaaklikheidsplekke insluit.

### Besigtig jou Garmin Explore viapunte

- 1 Kies  > **Avontuur > Explore**.
- 2 Kies 'n datatipe.
- 3 Kies 'n item om die besonderhede te sien.

### Sinchronisering van Garmin Explore Rekeningdata

Voordat jy rekeningdata kan sinchroniseer, moet jy aan die Tread toepassing verbind en Garmin Explore ontsper. Jy kan data, soos spore, met jou Garmin Explore rekening sinchroniseer. Dit kan nuttig wees om jou data op elk van jou versoenbare toestelle beskikbaar te hou. Jou toestel sinchroniseer outomaties van tyd tot tyd data met jou rekening. Jy kan data ook te eniger tyd per hand sinchroniseer.

- 1 Kies  > **Avontuur > Explore**.
- 2 Kies .

## Vind nasionale parke

Toestelmodelle wat kaarte vir Noord-Amerika of die Verenigde State insluit, sluit ook gedetailleerde inligting vir nasionale parke in die Verenigde State in. Jy kan na 'n nasionale park of 'n ligging in 'n nasionale park navigeer.

### KENNISGEWING

Jy is verantwoordelik om enige toepaslike reëls, wette of regulasies wat met nasionale parke geassosieer word, te verstaan en daaraan te voldoen.

#### 1 Kies **Waarheen** > **Nasionale Parke**.

'n Lys nasionale parke verskyn, met die naaste park aan die bokant.

#### 2 Kies **Soek** en voer die hele parknaam of 'n gedeelte daarvan in om die resultate te verfyn (opsioneel).

#### 3 Kies 'n nasionale park.

'n Lys kategorieë vir liggings van kenmerke en geriewe binne die park, verskyn onder die park se naam.

#### 4 Kies 'n opsie:

- Om na die park te begin navigeer, kies **Gaan!**.
- Om nog parkinligting te sien of om die park se kenmerke en geriewe te verken, kies **i**.
- Om vinnig 'n ligging binne die park te vind, kies 'n kategorie uit die lys onder die park se naam, en kies 'n ligging.

## Vind kampeerterreine

### KENNISGEWING

Jy is verantwoordelik om enige toepaslike reëls, wette of regulasies wat met kampeerterreine geassosieer word, te verstaan en daaraan te voldoen.

Kies **Waarheen** > **Ultimate Public Campgrounds**.

## Om Ultimate Campgrounds belangepunte te vind

**LET WEL:** Hierdie kenmerk is nie in alle gebiede beskikbaar nie.

### KENNISGEWING

Jy is verantwoordelik om enige toepaslike reëls, wette of regulasies te verstaan en na te kom wat met kampplekke en belangepunte te doen het.

Jou toestel sluit Ultimate Campgrounds belangepunte in, wat jou in staat stel om openbare kampeerterreine naby jou ligging op te spoor.

#### 1 Kies **Waarheen** > **Ultimate Public Campgrounds**.

#### 2 Indien nodig, kies **Soekfilters**, kies een of meer soekfilters en kies **Soek**.

#### 3 Kies 'n ligging.

## Vind RV-parke

**LET WEL:** Hierdie kenmerk is nie in alle gebiede beskikbaar nie.

Kies **Waarheen** > **PlanRV Parks**.

## Vind RV-dienste

**LET WEL:** Hierdie kenmerk is nie in alle areas beskikbaar nie.

Jy kan nabygeleë liggings vind wat herstel-, insleep- en ander dienste vir RV's bied.

Kies **Waarheen** > **PlanRV Services**.

## Om iOverlander™ belangepunte te vind

### KENNISGEWING

Jy is verantwoordelik om enige toepaslike reëls, wette of regulasies te verstaan en na te kom wat met kampplekke en belangepunte te doen het.

Jou toestel sluit iOverlander belangepunte in wat jou in staat stel om belangepunte op te spoor wat nuttig is vir oorlandreis, bv. kampplekke, hersteldienste en verblyf.

- 1 Kies **Waarheen** > **iOverlander**.
- 2 Kies 'n kategorie.
- 3 Kies 'n ligging.

## Vind avontuurpunte

### KENNISGEWING

Jy is verantwoordelik om enige toepaslike reëls, wetgewing of regulasies te verstaan en na te kom wat met kampplekke en belangepunte te doen het.

Jou toestel sluit avontuurpunte van belang in, wat jou buiteligbelangepunte laat vind soos kampeerplekke, staproetes, OHV-roetes, hengelpieke en wateraktiwiteite.

- 1 Kies **Waarheen** > **USFS Points**.
- 2 Indien nodig, kies **Soekfilters**, kies een of meer soekfilters en kies **Berg**.
- 3 Kies 'n ligging.

## Tripadvisor

### KENNISGEWING

Garmin is nie verantwoordelik vir die akkuraatheid of tydigheid van die Tripadvisor inligting nie.

Jy is verantwoordelik om enige toepaslike reëls, wette of regulasies te verstaan en na te kom wat met belangepunte te doen het.

Jou toestel sluit Tripadvisor reisigergraderings in. Tripadvisor graderings verskyn outomaties in die soekresultatels vir restaurante, hotelle en attraksies. Jy kan ook vir nabygeleë belangepunte van Tripadvisor soek, en volgens afstand of gewildheid sorteer.

## Om Tripadvisor belangepunte te vind

- 1 Kies **Waarheen** > **Tripadvisor**.
- 2 Kies 'n kategorie.
- 3 Indien nodig, kies 'n subkategorie.  
'n Lys nabygeleë Tripadvisor belangepunte vir die kategorie verskyn.
- 4 Kies **Sorteer resultate** om die vertoonde belangepunte volgens afstand of gewildheid te filtreer (opsioneel).
- 5 Kies **Q** en voer 'n soekterm in (opsioneel).

## Vind Parkering Naby Jou Huidige Ligging

- 1 Kies **Waarheen** > **Kategorieë** > **Parkering**.
- 2 Kies 'n parkeerligging.
- 3 Kies **Gaan!**.



## Vind Parkering Naby 'n Gespesifiseerde Ligging

- 1 Kies **Waarheen**.
- 2 Soek vir 'n ligging.
- 3 Kies 'n ligging vanuit die liggingsoekresultate.
- 4 Kies .  
'n Lys parkeerareas naby die gekose ligging verskyn.
- 5 Kies 'n parkeerligging.
- 6 Kies **Gaan!**.

## Soeknutsmiddels

Soeknutsmiddels laat jou toe om na spesifieke soorte liggings te soek deur op skerm-aanporboodskappe te reageer.

## Vind van 'n Adres

**LET WEL:** Die volgorde van die stappe kan verskil na gelang van die kaartdata wat op jou toestel gelaai is.

- 1 Kies **Waarheen**.
- 2 Indien nodig, kies  om naby aan 'n ander stad of area te soek.
- 3 Kies **Adres**.
- 4 Volg die instruksies op die skerm om adresinligting in te voer.
- 5 Kies die adres.

## Vind 'n ligging deur middel van koördinate

Jy kan 'n ligging vind met behulp van breedte- en lengte-koördinate.

- 1 Kies **Waarheen > Koördinate**.
- 2 Indien nodig, kies , en verander die koördinaatformaat of datumlyn.
- 3 Kies **Koördinate**.
- 4 Voer die breedte- en lengte-koördinate in en kies **Gedn**.
- 5 Kies 'n opsie:
  - Om die koördinate as 'n ligging te berg, kies **Berg**.
  - Om 'n roete na die koördinate te begin, kies **Gaan!**.

## Vind vulstasies en pryse

Voordat jy hierdie kenmerk kan gebruik, moet jou toestel aan 'n gesteunde foon verbind wees wat die Tread toepassing loop (*Paring met jou slimfoon, bladsy 33*).

Jy kan nabygeleë vulstasies vind en brandstofpryse vergelyk.

- 1 Kies **Waarheen > Brandstofpryse**.
- 2 Indien nodig, kies  > **Brandstoftipe**, kies 'n brandstofsoort en kies **Berg**.
- 3 Kies 'n vulstasie.

## Besigtig Liggings wat Onlangs Gevind is

Jou toestel berg 'n geskiedenis van die laaste 50 liggings wat jy gevind het.

Kies **Waarheen > Onlangse**.

## Wis van Lys Liggings wat Onlangs Gevind is

Kies **Waarheen > Onlangse >  > Wis > Ja**.

## Sien die Huidige Ligginginligting

Jy kan die Waar Is Ek?-blad gebruik om inligting oor jou huidige ligging te sien. Hierdie is 'n nuttige eienskap as jy noodpersoneel moet inlig waar jy jou bevind.

Kies die voertuig vanaf die kaart.

## Vind Nooddienste en Brandstof

Jy kan die Waar Is Ek?-bladsy gebruik om die naaste hospitale, polisiestasies en vulstasies te vind.

1 Kies die voertuig vanaf die kaart.

2 Kies **Hospitale, Polisiestasies, Brandstof** of **Padbystand**.

**LET WEL:** Sommige dienskategorieë is nie in alle areas beskikbaar nie.

'n Lys liggings vir die gekose diens verskyn, met die naaste liggings bo aan.

3 Kies 'n ligging.

4 Kies 'n opsie:

- Om na die ligging te navigeer, kies **Gaan!**
- Om die foonnommer en ander liggingbesonderhede te besigtig, kies **i**.

## Kry Aanwysings na jou Huidige Ligging

Indien jy 'n ander persoon moet inlig oor hoe om by jou huidige ligging te kom, kan jou toestel 'n aanwysingslys gee.

1 Kies die voertuig vanaf die kaart.

2 Kies **≡** > **Aanwysings na My**.

3 Kies 'n beginligging.

4 Kies **Kies**.

## Byvoeging van 'n Kortpad

Jy kan kortpaaie by die Waarheen?-kieslys voeg. 'n Kortpad kan na 'n ligging, 'n kategorie of 'n soeknutsmiddel wys.

Die Waarheen?-kieslys kan tot 36 kortpadikone bevat.

1 Kies **Waarheen** > **Voeg Kortpad by**.

2 Kies 'n item.

## Verwydering van 'n Kortpad

1 Kies **Waarheen** > **≡** > **Verwyder Kortpad(paaie)**.

2 Kies 'n kortpad om te verwyder.

3 Kies weer die kortpad om te bevestig.

4 Kies **Gedn**.

## Berg Liggings

### Berg 'n ligging

1 Soek na 'n ligging (*Vind van 'n Ligging volgens Kategorie, bladsy 46*).

2 Kies 'n ligging vanuit die soekresultate.

3 Kies **i** > **Berg**.

4 Indien nodig, voer 'n naam in en kies **Gedn**.

5 Kies **Berg**.



## Berg 'n roetepunt op die kaart

- 1 Kies **Besigtig Kaart**.
- 2 Sleep en zoem die kaart om die area vir soektog te vertoon.
- 3 Kies 'n opsie:
  - Kies 'n liggingmerker.
  - Kies 'n punt, soos 'n straat, kruising of adresligging.
- 4 Kies .
- 5 Voer 'n naam in en kies **Berg**.

## Berg jou huidige ligging

- 1 Kies die voertuigikoon vanaf die kaart.
- 2 Kies **Berg**.
- 3 Voer 'n naam in en kies **Gedn**.



## Wysiging van 'n Gebergde Ligging

- 1 Kies **Waarheen > Viapunte**.
- 2 Indien nodig, kies 'n kategorie.
- 3 Kies 'n ligging.
- 4 Kies .
- 5 Kies  > **Wysig**.
- 6 Kies 'n opsie:
  - Kies **Naam**.
  - Kies **Telefoonnommer**.
  - Kies **Kategorieë** om kategorieë aan die gebergde ligging toe te ken.
  - Kies **Kaartsimbool** om die simbool te verander wat gebruik word om die gebergde ligging op 'n kaart te merk.
- 7 Wysig die inligting.
- 8 Kies **Gedn**.

## Toeken van Kategorieë aan 'n Gebergde Ligging

Jy kan selfgekoose kategorieë byvoeg om jou gebergde liggings te organiseer.

**LET WEL:** Kategorieë verskyn in die gebergde liggingskieslys nadat jy ten minste 12 liggings geberg het.

- 1 Kies **Waarheen > Viapunte**.
- 2 Kies 'n ligging.
- 3 Kies .
- 4 Kies  > **Wysig > Kategorieë**.
- 5 Voer een of meer kategorieë in, geskei deur kommas.
- 6 Indien nodig, kies 'n voorgestelde kategorie.
- 7 Kies **Gedn**.

## Skrap 'n Gebergde Ligging

**LET WEL:** Geskrapte liggings kan nie herwin word nie.

- 1 Kies **Waarheen > Viapunte**.
- 2 Kies  > **Skrap**.
- 3 Kies die blokkie langs die gebergde liggings om te skrap, en kies **Skrap**.

# Bestuurderbewustheidskenmerke en -waarskuwings

## ⚠ WEES VERSIGTIG

Die bestuurderwaarskuwings- en spoedgrenskenmerke is slegs ter inligting en vervang nie jou verantwoordelikheid om alle gegewe spoedgrenstekens na te kom en om te alle tye veilige bestuursoordeel te gebruik nie. Garmin is nie verantwoordelik vir enige verkeersboetes of dagvaardings wat jy ontvang vir versuim om alle toepaslike verkeerswette en -tekens na te kom nie.

Jou toestel bied kenmerke wat kan help om veiliger bestuur aan te moedig en doeltreffendheid te verhoog, selfs wanneer jy in 'n bekende area bestuur. Die toestel speel 'n hoorbare klank of boodskap en vertoon inligting vir elke waarskuwing. Jy kan die hoorbare toon vir sekere tipes bestuurderwaarskuwings ontsper of versper. Nie alle waarskuwings is in alle gebiede beskikbaar nie.

**Skole:** Die toestel speel 'n klank en vertoon die spoedgrens (indien beskikbaar) vir 'n naderende skool of skoolterrein.

**Spoedgrensoorskryding:** Die toestel speel 'n klank en vertoon 'n rooi rand om die spoedgrensikon wanneer jy die gegewe spoedgrens vir die huidige pad oorskry.

**Spoedgrens verlaag:** Die toestel speel 'n klank en vertoon die naderende spoedgrens sodat jy voorbereid kan wees om jou spoed aan te pas.

**Spooroorgang:** Die toestel speel 'n klank om 'n naderende spooroorgang aan te dui.

**Diereoorgang:** Die toestel speel 'n klank om 'n naderende diereoorganggebied aan te dui.

**Draaie:** Die toestel speel 'n klank om 'n draai in die pad aan te dui.

**Stadiger verkeer:** Die toestel speel 'n klank om stadiger verkeer aan te dui wanneer jy stadiger verkeer teen 'n hoër spoed nader. Jou toestel moet verkeersinligting ontvang om hierdie kenmerk te kan gebruik (*Verkeer, bladsy 43*).

**Konstruksiesone:** Die toestel speel 'n klank en vertoon 'n boodskap wanneer jy 'n konstruksiesone nader.

**Baansluiting:** Die toestel speel 'n klank en vertoon 'n boodskap wanneer jy 'n aansluiting nader.

**Rustydbeplanning:** Die toestel speel 'n klank en stel naderende stilhouplekke voor nadat jy vir 'n lang tyd bestuur het.

**Risiko van grondkontak:** Die toestel speel 'n klank en vertoon 'n boodskap wanneer jy 'n pad nader waar die onderkant van jou voertuig met die grond kontak kan maak.

**Laterale wind:** Die toestel speel 'n klank en vertoon 'n boodskap wanneer jy 'n pad nader waar daar 'n risiko van laterale wind is.

**Smal pad:** Die toestel speel 'n klank en vertoon 'n boodskap wanneer jy 'n pad nader wat dalk te smal vir jou voertuig is.

**Steil heuwel:** Die toestel speel 'n klank en vertoon 'n boodskap wanneer jy 'n steil heuwel nader.

**Staat- en landsgrense:** Die toestel speel 'n klank en vertoon 'n boodskap wanneer jy die grens van 'n staat of land nader.

**Skakel propaan af:** Die toestel speel 'n klank en vertoon 'n boodskap wanneer jy 'n area nader waar propaan afgeskakel moet word.

## Ontspers of Verspers van Bestuurderwaarskuwings

Jy kan verskeie soorte bestuurderwaarskuwings ontsper of versper.

1 Kies  > **Bestuurderhulp** > **Bestuurderwaarskuwings**.

2 Kies of ontkies die merkblokkie langs elke waarskuwing.

# Instellings

## Navigasie-instellings

Kies  > Navigasie.

**Berekeningsmodus:** Stel die roeteberekeningsmetode.

**Van-roete-af-herberekening:** Stel herberekeningsvoorkeure wanneer daar weg van 'n aktiewe roete genavigeer word.

**Vermydings:** Stel padkenmerke om op 'n roete te vermy.

**Selfgekose Vermydings:** Stel jou in staat om spesifieke paaie of gebiede te vermy.

**Omgewingsones:** Stel die vermydingsvoorkeure vir gebiede met omgewings- of emissiebeperkings wat op jou voertuig van toepassing kan wees.

**Beperkte Modus:** Versper alle funksies wat beduidende operateursaandag benodig.

**Stemtaal:** Stel die taal vir navigasie-stemporbodskappe.

**Reisgeskiedenis:** Laat die toestel toe om 'n rekord te berg van die plekke waarheen jy gaan. Dit laat jou toe om die reisloglêer te sien, die Reisgeskiedenis-kenmerk te gebruik en om myTrends™ voorgestelde roetes te gebruik.

**Wis Reisgeskiedenis:** Laat jou toe om alle reisgeskiedenis vanaf die toestel af te vee.

## Kaart- en Voertuiginstellings

Kies  > Kaartskerm.

**Ikoon vir kaartvoertuig:** Stel die voertuigikoon wat jou posisie op die kaart verteenwoordig.

**Rykaartaansig:** Stel die perspektief op die kaart.

**Kaartdetail:** Stel die vlak van detail op die kaart. Meer detail kan veroorsaak dat die kaart stadiger geteken word.

**Kaarttema:** Verander die kleur van die kaartdata.

**Kaartlae:** Stel die data wat op die kaartblad verskyn (*Verpersoonliking van die Kaartlae*, bladsy 21).

**Paaie & roetes vir veldvoertuie:** Stel die spore sigbaar op die kaart. Spore word volgens voertuigtoeganklikheid georden.

**Outozoem:** Kies outomaties die zoemvlak vir optimale gebruik van jou kaart. Wanneer dit versper is, moet jy per hand in- of uitzoem.

**Bevestiging om volgende stop oor te slaan:** Stel 'n bevestigingsboodskap om te verskyn wanneer jy 'n ligging op jou roete oorslaan.

**Eenhede:** Stel die maateenhede.

**myKaarte:** Stel watter geïnstalleerde kaarte die toestel gebruik.

## Ontspers kaarte

Jy kan kaartprodukte ontsper wat op jou toestel geïnstalleer is.

**WENK:** Om bykomende kaartprodukte te koop, besoek [garmin.com/maps](http://garmin.com/maps).

1 Kies  > Kaartskerm > myKaarte.

2 Kies 'n kaart.

## Verbind aan 'n koordlose netwerk

1 Kies  > Koordlose netwerke > Wi-Fi.

2 Indien nodig, kies die wissel-skakelaar om koordlose netwerktegnologie aan te skakel.

3 Kies 'n koordlose netwerk.

4 Indien nodig, voer die enkripsiesleutel in.

Die toestel verbind aan die koordlose netwerk. Die toestel onthou die netwerkligging en verbind outomaties wanneer jy in die toekoms na hierdie ligging terugkeer.

## Ontspers Bluetooth Koordlose Tegnologie

Kies  > Koordlose netwerke > Bluetooth.

### Bestuurderbystandinstellings

Kies  > Bestuurderhulp.

**Bestuurderwaarskuwings:** Ontspers 'n hoorbare waarskuwing vir elke soort bestuurderwaarskuwing (*Bestuurderbewustheidskenmerke en -waarskuwings*, bladsy 52).

**Nabyheid-waarskuwings:** Waarsku jou wanneer jy spoedkameras of rooiligkameras nader.

**Roetevoorskou:** Wys 'n voorskou van die hoofpaaie op jou roete wanneer jy begin navigeer.

**Rustydbeplanning:** Herinner jou om te rus en wys opkomende dienste nadat jy vir 'n verlengde tyd gery het. Jy kan rustydherinneringe en opkomende diensstasievoorstelle ontsper of versper.

### Verkeersinstellings

Vanuit die hoofkieslys, kies  > Verkeer.

**Verkeer:** Dit ontsper die verkeerkenmerk.

**Huidige Verskaffer:** Stel die verskeersverskaffer om vir verkeersdata te gebruik. Die Outo-opsie kies die beste beskikbare verkeersdata outomaties.

**Intekeninge:** Lys die huidige verkeersintekeninge.

**Optimaliseer Roete:** Ontspers die toestel om geoptimaliseerde alternatiewe roetes outomaties of op versoek te gebruik (*Vermey Verkeersverdragings op Jou Roete*, bladsy 40).

### Vertooninstellings

Kies  > Toestel > Vertoon.

**Helderheidsvlak:** Stel die vertoonhelderheidsvlak op jou toestel.

**Donker tema:** Aktiveer of deaktiveer die donker kleurskema.

**Agtergrond:** Stel die agtergrond op jou toestel.

**Screen timeout:** Laat jou die hoeveelheid ongebruikte tyd stel voordat jou toestel die skerm afskakel terwyl batterykrag gebruik word.

**Lettergrootte:** Vergroot of verklein die lettergrootte op jou toestel.

### Verstel Klank- en Kennisgewingvolume

1 Kies  > Toestel > Klank & Kennisgewing.

2 Gebruik die glybalke om die klank- en kennisgewingvolume te verstel.

### Stel die tekstaal

Jy kan die taal vir teks in die toestelsagteware kies.

1 Kies  > Persoonlik > Taal en toevoer > Taal.

2 Kies 'n taal.

### Datum- en tydinstellings

Kies  > Stelsel > Datum en tyd.

**Gebruik netwerkverskafte tyd:** Stel outomaties die tydsone op grond van inligting vanaf die gekoppelde netwerk.

**Gebruik netwerkverskafte tydsone:** Stel die tydsone op jou toestel wanneer Gebruik netwerkverskafte tyd versper is.

**Gebruik 24 uur-formaat:** Ontspers of versper die 24 uur-tydformaat.

## Toestelinstellings

Kies  > **Meer oor die toestel.**

**Regsinligting:** Laat jou toe om die eindgebruikerlisensieooreenkoms (EGLO) en sagtewarelisensie-inligting te sien.

**Regulatoriese inligting:** Vertoon regulatoriese en nakomingsinligting vir e-etiket.

**Garmin-toestelinligting:** Vertoon weergawe-inligting vir hardeware en sagteware.

## Ontspers of versper liggingdienste

Die liggingdienste-kenmerk moet vir jou toestel ontsper wees om jou ligging te vind, roetes te bereken en navigasiebystand te verskaf. Jy kan liggingdienste versper om 'n roete te beplan wanneer GPS-seine nie beskikbaar is nie. Wanneer liggingdienste versper is, ontsper die toestel 'n GPS-nabootser om roetes te bereken en na te boots.

**WENK:** Die versper van liggingdienste kan help om batterykrag te bespaar.

- 1 Kies  > **Persoonlik** > **Ligging.**
- 2 Kies die wisselskakeklaar om liggingdienste te ontsper of versper.

## Toestelinligting

### Besigtig regulatoriese en nakomingsinligting vir e-etiket

- 1 Vee vanuit die instellingskieslys na die onderkant van die kieslys.
- 2 Kies **Meer oor die toestel** > **Regulatoriese inligting.**

### Tread - Overland Edition se spesifikasies

Waterweerstand	IEC 60529 IP67 <sup>1</sup>
Bedryfstemperatuurbestek	Van -20 ° tot 55 °C (van -4 ° tot 131 °F)
Laaitemperatuurbestek	Van 0 ° tot 45 °C (van 32 ° tot 113 °F)
Kragtoevoer (voertuigkragkabel of eksterne krag)	Van 12 tot 30 Vdc
Batterysoort	Litiumioonbattery
Batteryspanningsbestek	Van 3,5 tot 4,1 V
Koordlose frekwensies en versendkrag (Tread - Overland Edition)	2,4 Ghz @ 9,9 dBm maksimum 5,1 Ghz @ 12,8 dBm maksimum 5,2 Ghz @ 15,1 dBm maksimum 1,6 Ghz @ 31,7 dBm maksimum
Koordlose frekwensies en versendkrag (Tread XL - Overland Edition)	2,4 Ghz @ 9,5 dBm maksimum 5,1 Ghz @ 12,8 dBm maksimum 5,2 Ghz @ 15,6 dBm maksimum 1,6 Ghz @ 31,7 dBm maksimum

<sup>1</sup> Die toestel word beskerm teen stof wat dit kan binnegaan en weerstaan toevallige blootstelling aan water van tot 1 m vir tot 30 min.

## Laai van die Toestel

**LET WEL:** Hierdie Klas III-produk sal krag deur 'n LPS-kragbron ontvang.

Jy kan die battery in die toestel op enige van die volgende maniere laai.

- Installeer die toestel in die montering en koppel die montering aan voertuigkrag.
- Verbind die toestel aan 'n opsionele kragaanluitprop-bybehoorsel, soos 'n muur-kragaanluitprop. Jy kan 'n goedgekeurde Garmin AC-DC-aansluitprop, wat vir tuis- of kantoorgebruik geskik is, koop by 'n Garmin handelaar of [www.garmin.com](http://www.garmin.com). Die toestel kan dalk stadig laai wanneer dit aan 'n derdeparty-aansluitprop gekoppel is.

## Toestelonderhoud

### Garmin steunsentrum

Gaan na [support.garmin.com](http://support.garmin.com) vir hulp en inligting, soos produkhandleidings, gereelde vrae, video's en kliëntsteundienste.

### Kaart- en Sagtewarebywerkings

Vir die beste navigasie-ervaring moet jy die kaarte en sagteware op jou toestel bygewerk hou.

Kaartbywerkings verskaf die nuutste beskikbare veranderings aan paaie en liggings in die kaarte wat deur jou toestel gebruik word. Deur jou kaarte bygewerk te hou, help jou toestel om liggings te vind wat onlangs bygevoeg is en om meer akkurate roetes te bepaal. Kaartbywerkings is groot en kan etlike ure neem om te voltooi.

Sagtewarebywerkings verskaf veranderings en verbeterings aan die toestelkenmerke en -werking. Sagtewarebywerkings is klein en neem 'n paar minute om te voltooi.

Jy kan jou toestel deur middel van twee metodes bywerk.

- Jy kan die toestel aan 'n netwerk van Wi-Fi verbind om dit direk op die toestel by te werk (aanbeveel). Hierdie opsie stel jou in staat om jou toestel gerieflik by te werk sonder om dit aan 'n rekenaar te koppel.
- Jy kan die toestel aan 'n rekenaar koppel en dit bywerk deur die Garmin Express™ toepassing te gebruik ([garmin.com/express](http://garmin.com/express)).



## Bywerking van kaarte en sagteware met behulp van 'n Wi-Fi netwerk

### KENNISGEWING

Kaart- en sagtewarebywerkings kan moontlik vereis dat die toestel groot lêers aflaai. Gewone datalimiete of -heffings van jou internetdiensverskaffer geld. Kontak jou internetdiensverskaffer vir meer inligting oor datalimiete of -heffings.

Jy kan die kaarte en sagteware bywerk deur jou toestel aan 'n Wi-Fi netwerk te koppel wat toegang tot die internet verskaf. Dit stel jou in staat om jou toestel bygewerk te hou sonder om dit aan 'n rekenaar te koppel.

1 Koppel die toestel aan eksterne krag met behulp van die ingeslote USB-kabel.

**LET WEL:** 'n USB-kragaansluitprop word nie ingesluit nie. Gaan na die produkblad op [garmin.com](http://garmin.com) om 'n kragaansluitprop te koop.

2 Verbind die toestel aan 'n Wi-Fi netwerk (*Verbind aan 'n koordlose netwerk, bladsy 53*).

Terwyl die toestel aan 'n Wi-Fi netwerk verbind is, kontroleer dit outomaties vir beskikbare bywerkings en vertoon dit 'n kennisgewing wanneer 'n bywerking beskikbaar is.

3 Kies 'n opsie:

- Wanneer 'n bywerkingkennisgewing verskyn, vee af vanaf die bokant van die skerm en kies '**n Bywerking is beskikbaar**..

- Om per hand vir bywerkings te soek, kies  > **Nutsmiddels** > **Stelselbywerkings**.

Die toestel vertoon beskikbare kaart- en sagtewarebywerkings. Wanneer 'n bywerking beskikbaar is, verskyn **Bywerking beskikbaar** onder Kaart of Sagteware.

4 Kies 'n opsie:

- Om alle beskikbare bywerkings te installeer, kies **Laai af**.

- Om slegs kaartbywerkings te installeer, kies **Kaart**.

- Om slegs sagtewarebywerkings te installeer, kies **Sagteware**.

5 Indien nodig, lees die lisensie-ooreenkomste, en kies **Aanvaar Almal** om die ooreenkomste te aanvaar.

**LET WEL:** Indien jy nie met die lisensiebepalings saamstem nie, kan jy Verwerp kies. Dit stop die bywerkingproses. Jy kan nie bywerkings installeer totdat jy nie die lisensie-ooreenkomste aanvaar het nie.

6 Hou die toestel aan eksterne krag gekoppel en binne bereik van Wi-Fi se netwerk totdat die bywerkingsproses voltooi is.

**LET WEL:** Indien 'n kaartbywerking onderbreek of gekanselleer word voordat dit voltooi is, kan jou toestel moontlik kaartdata ontbreek. Jy moet die kaarte weer bywerk om ontbrekende kaartdata te herstel.

### Produkbywerkings

Op jou rekenaar, installeer Garmin Express ([www.garmin.com/express](http://www.garmin.com/express)).

Dit verskaf maklike toegang tot hierdie dienste vir Garmin toestelle:

- Sagtewarebywerkings
- Kaartbywerkings
- Produkregistrasie

## Bywerking van kaarte en sagteware met Garmin Express

Jy kan die Garmin Express toepassing gebruik om die jongste kaart- en sagtewarebywerkings vir jou toestel af te laai en te installeer.

- 1 Indien jy nie die Garmin Express toepassing geïnstalleer het op jou rekenaar nie, gaan na [garmin.com/express](https://garmin.com/express) en volg die instruksies op die skerm om dit te installeer.
- 2 Maak die  Garmin Express toepassing oop.
- 3 Verbind jou toestel aan jou rekenaar met behulp van 'n USB-kabel.  
Die klein kant van die kabel verbind aan die USB-poort ① op jou Tread - Overland Edition toestel en die groot kant verbind aan 'n beskikbare USB-poort aan jou rekenaar.



- 4 In die Garmin Express toepassing, klik op **Voeg 'n Toestel by**.  
Die Garmin Express toepassing soek na jou toestel en vertoon die toestelnaam en reeksnommer.
- 5 Klik op **Voeg Toestel by**, en volg die instruksies op die skerm om jou toestel by die Garmin Express toepassing te voeg.  
Wanneer die opstelling voltooi is, vertoon die Garmin Express toepassing die bywerkings wat vir jou toestel beskikbaar is.

**Updates Available** Install All

Last Checked: Just Now 

Estimated Install Time: 1 hour and 18 minutes

[View Details](#)

## 6 Kies 'n opsie:

- Om alle beskikbare bywerkings te installeer, klik op **Installeer alles**.
- Om 'n spesifieke bywerking te installeer, klik op **Sien besonderhede**, en klik **Installeer** langs die bywerking wat jy soek.

Die Garmin Express toepassing laai die bywerkings af en installeer dit op jou toestel. Kaartbywerkings is baie groot, en hierdie proses kan 'n lang tyd op stadiger internetverbindinge neem.

**LET WEL:** Indien 'n kaartbywerking te groot vir die toestel se interne geheue is, kan die sagteware jou moontlik por om 'n microSD kaart in jou toestel te installeer om geheue by te voeg (*Installasie van 'n Geheuekaart vir Kaarte en Data, bladsy 66*).

## 7 Volg die instruksies op die skerm tydens die bywerkingsproses om bywerkings klaar te installeer.

Die Garmin Express toepassing kan jou byvoorbeeld tydens die bywerkingsproses versoek om jou toestel te ontkoppel en weer te koppel.

## Toestelsorg

### KENNISGEWING

Moenie jou toestel laat val nie.

Moenie die toestel berg waar dit vir lank aan uiterste temperature blootgestel kan word nie, aangesien dit permanente skade kan veroorsaak.

Moet nooit 'n harde of skerp voorwerp gebruik om op die aanraakskerm te werk nie, aangesien dit skade kan veroorsaak.

## Skoonmaak van die Buitenste Omhulsel

### KENNISGEWING

Vermy chemiese skoonmaakmiddels en oplossings wat plastiese komponente kan beskadig.

- 1 Maak die buitenste omhulsel van die toestel (nie die aanraakskerm nie) skoon met gebruik van 'n lap wat klam is van 'n sagte skoonmaakmiddel.
- 2 Vee die toestel af dat dit droog is.

## Skoonmaak van die aanraakskerm

- 1 Gebruik 'n sagte, skoon, pluivrye lap.
- 2 Indien nodig, maak die lap effens klam met water.
- 3 Indien jy 'n klam lap gebruik, skakel die toestel af en ontkoppel die toestel van krag.
- 4 Vee die skerm sagkens met die lap.

## Vermyding van Diefstal

- Verwyder die toestel en montering uit sig wanneer dit nie gebruik word nie.
- Verwyder die oorblyfsel wat deur die suigdoopie op die windskerms agtergelaat word.
- Moenie jou toestel in die paneelkissie bêre nie.

## Herbegin die toestel

Jy kan jou toestel herbegin indien dit ophou funksioneer.

Hou die kragknoppie vir 12 sekondes in.

## Verwydering van die Toestel uit die Monteerstuk

- 1 Trek die vrysteloortjie op die monteerstuk op.
- 2 Hou die toestel aan die bokant en onderkant vas.
- 3 Trek die onderste rand van die toestel na jou totdat dit vrykom van die magneet.  
Indien jy die toestel reguit vorentoe trek, kan jy veroorsaak dat die montering van die suigdoopie vrykom.

# Foutopspring

## My toestel verkry nie satellietseine nie

- Bevestig dat die liggingdienste-kenmerk ontsper is (*Ontspers of versper liggingdienste*, bladsy 55).
- Neem jou toestel uit motorhuise en weg van hoë geboue en bome.
- Bly vir 'n paar minute stilstaande.

## My battery bly nie vir baie lank gelaai nie

- Verlaag die skermhelderheid (*Vertooninstellings*, bladsy 54).
- Verkort die vertoon-afsnityd (*Vertooninstellings*, bladsy 54).
- Verlaag die volume (*Verstel Klank- en Kennisgewingvolume*, bladsy 54).
- Skakel die Wi-Fi-radio af wanneer dit nie gebruik word nie (*Verbind aan 'n koordlose netwerk*, bladsy 53).
- Plaas die toestel in kragbespaarmodus wanneer dit nie gebruik word nie (*Aan- of Afskakel van die Toestel*, bladsy 3).
- Hou jou toestel weg van temperatuur-uiterses.
- Moenie jou toestel in direkte sonlig los nie.

## My toestel verbind nie aan my foon nie

- Kies  > **Koordlose netwerke** > **Bluetooth**.  
Die Bluetooth opsie moet ontsper word.
- Ontspers Bluetooth se koordlose tegnologie op jou foon en bring jou foon binne 10 m (33 voet) van die toestel.
- Bevestig jou foon is versoenbaar.  
Besoek [www.garmin.com/bluetooth](http://www.garmin.com/bluetooth) vir meer inligting.
- Voltooi weer die paarproses.  
Om die paarproses te herhaal, moet jy jou foon en die toestel (*Ontkoppel 'n Bluetooth toestel*, bladsy 36) ontpaar, en die paringsproses voltooi (*Paringsproses met jou slimfoon*, bladsy 33).

## My toestel verskyn nie as 'n verwyderbare aandrywer op my rekenaar nie

Op meeste rekenaars verbind die toestel deur middel van Media-oordragprotokol (MTP). In MTP-modus verskyn die toestel as 'n draagbare toestel en nie as 'n verwyderbare aandrywer nie.

## Bylaag

### Garmin PowerSwitch

#### **WAARSKUWING**

Garmin beveel ten sterkste aan dat 'n ervare installeerder met die nodige kennis van elektriese stelsels, die toestel installeer. Verkeerde bedrading van die kragkabel kan tot skade aan die voertuig of die battery lei en kan liggaamlike besering tot gevolg hê.

Jy kan 'n gekoppelde Garmin PowerSwitch toestel gebruik om ligte, waaiers en meer vanaf jou Tread - Overland Edition toestel te beheer.

### Oorwegings vir montering

- Die toestel moet naby aan die battery gemonteer word en binne reikafstand van die kragkabel wat verskaf word.
- Die monteringoppervlak moet sterk genoeg wees om die gewig van die toestel te dra.
- Die ligging moet ruimte toelaat vir die roetering en koppeling van alle kables.

## Montering van die toestel

Voordat jy die toestel kan monteer, moet jy 'n monterligging kies en die gepaste hardeware vir jou monteringsoppervlak aankoop.

### KENNISGEWING

Vermý drade, meters, lugsakke, lugsakomhulsels, HVAC, en ander items terwyl jy loodsgaatjies boor en die montering aan die voertuig heg. Garmin is nie verantwoordelik vir enige skade of gevolge wat ontstaan uit die installasie nie.

- 1 Plaas die montering op die gekose ligging.



- 2 Gebruik die montering as 'n sjabloon en merk die twee skroefliggings ①.
- 3 Boor loodsgaatjies (opsioneel).  
Vir sekere soorte montermateriaal is dit noodsaaklik om loodsgaatjies te boor. Moenie deur die montering boor nie.
- 4 Maak die montering behoorlik op die oppervlak vas met behulp van die gepaste hardeware vir jou monteringsoppervlak.

## Om die voorste deksel oop te maak

Jy moet die voorste deksel oopmaak om elektriese verbindinge te maak.

1 Lig die grendel van die voorste deksel ① en draai dit antikloksgewys.



2 Trek die voorste deksel van die toestel af.



## Om bybehore te koppel

### KENNISGEWING

Moenie die toestel gebruik om 'n wenas aan te dryf of te beheer nie. Versuim om op hierdie kennisgewing ag te slaan kan skade aan jou voertuig of jou toestel veroorsaak.

Moenie 'n kragbron aan 'n bybehore-leweringsterminaal koppel nie. Versuim om op hierdie kennisgewing ag te slaan kan skade aan jou voertuig of jou toestel veroorsaak.

Vereistes vir bybehore:

- Verifieer die stroomsterktegradering van elke bykomstigheid voordat jy dit met draad aan die Garmin PowerSwitch toestel verbind. Die toestel ondersteun bybehore tot 30 A vir elke kanaal en 'n maksimum van 100 A vir die hele stelsel.
  - Gebruik 10 AWG (6 mm<sup>2</sup>)-drade vir bybehore wat 20 tot 30 A gebruik.
  - Gebruik 12 AWG (4 mm<sup>2</sup>)-drade vir bybehore wat 10 tot 20 A gebruik.
  - Gebruik 14 AWG (2,5 mm<sup>2</sup>)-drade vir bybehore wat minder as 10 A gebruik.
  - Gebruik die gepaste grootte terminale vir alle bybehoreverbindinge.
  - Krimp alle terminaalansluitings stewig in.
- 1 Koppel die positiewe draad van die bykomstigheid ① aan een van die bybehoreterminale ② op die Garmin PowerSwitch toestel.

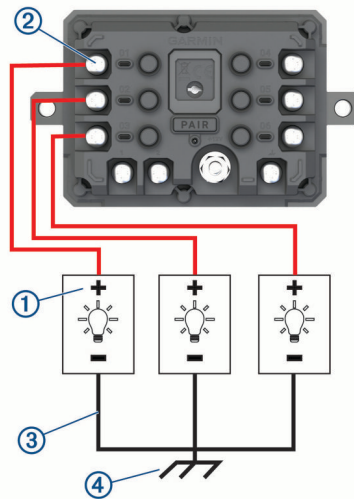

- 2 Koppel die negatiewe of gronddraad ③ aan 'n ongeverfde metaalpunt ④ op die voertuigraam, aan 'n grondverdelingblok of direk aan die negatiewe terminaal op die battery.

### ⚠ WEES VERSIGTIG

Moenie die bykomstigheidgrondrade aan die grondterminaal (GND) op die Garmin PowerSwitch toestel koppel nie, aangesien dit tot persoonlike besering of skade aan eiendom kan lei, of die toestel se werksverrigting negatief kan beïnvloed.

- 3 Maak seker dat alle elektriese verbindinge stewig is en nie los sal gaan tydens gebruik nie.

## Om 'n kontrole-inset te koppel

Jy kan aan die kontroleterminale koppel om die Garmin PowerSwitch toestel in staat te stel om pasmaakbare uitsette aan te skakel. Jy kan byvoorbeeld jou voertuig se aansakelaar koppel aan 'n kontrole-insetterminaal om bykomstighede outomaties aan te skakel elke keer dat jy jou voertuig aansakel. Die kontroleterminale bespeur 'n sein van 3,3 V tot 18 V. Jy kan uitsetfunksies met die Garmin PowerSwitch toepassing configureer.

Koppel die kontroledraad vanaf die kontrolebron in jou voertuig aan een van die twee kontroleterminale op die Garmin PowerSwitch toestel.

## Koppeling van die toestel aan voertuigkrag

Voordat jy die toestel aan voertuigkrag kan koppel, moet jy die waarskuwingsmerk vanaf die +12V-terminaal op die toestel verwyder.

Jy moet altyd bevestig alle elektriese verbindings is veilig en sal nie loskom terwyl jy met die toestel werk nie.

- 1 Koppel die grootringkant van die gronddraad wat ingesluit word ① aan die negatiewe terminaal op die voertuigbattery.

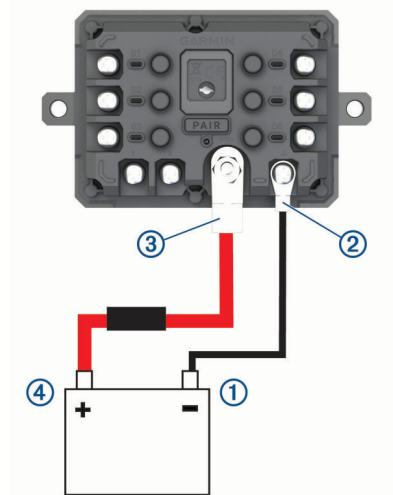

- 2 Koppel die kleinringkant van die gronddraad aan die **GND**-terminaal ② op die toestel.
- 3 Koppel die kleinringkant van die 12 V-kabel wat ingesluit word aan die **+12V**-terminaal ③ op die toestel.
- 4 Draai die  $\frac{3}{8}$ -duimmoer op die +12V-terminaal vas tot 'n maksimum wringkragspesifikasie van 4,52 Nm. Jy moet bevestig die moer kan nie met die hand losgedraai word nie.

### KENNISGEWING

Moenie die +12V-terminaal te styf vasdraai nie om skade aan die terminaal te vermy.

- 5 Koppel die grootringkant van die 12 V-kabel ④ aan die positiewe terminaal op die voertuigbattery.

## Om met 'n Garmin navigasietoestel te paar

Jy kan jou Garmin PowerSwitch toestel met 'n versoenbare Garmin navigasietoestel paar.

- 1 Skakel jou Garmin PowerSwitch toestel aan en plaas jou versoenbare Garmin navigasietoestel binne 1 m (3,3 vt.) daarvan.
- 2 Maak die Garmin PowerSwitch toepassing op jou versoenbare navigasietoestel oop.
- 3 Volg die instruksies op die skerm om die paar- en opstellingsproses te voltooi.

Die hoof-toepassingpaneelbord verskyn. Nadat die toestelle gepaar is, verbind hulle outomaties wanneer hulle aangeskakel en binne reikafstand is.



## Garmin PowerSwitch spesifikasies

Dimensies (D x W x H)	75 x 125 x 32 mm (2,95 x 4,92 x 1,26 duim)
Bedryfstemperatuurreeks	Vanaf -25 ° tot 85 °C (vanaf -13 ° tot 185 °F)
Koordlose frekwensie	2,4 GHz @ 10 dBm
Kragtoevoer	Vanaf 12 tot 16 V met gebruik van die ingeslote voertuigkragkabel.
Maksimum bybehoorseluitset	30 A
Maksimum stelseluitset	100 A
Huidige trekking met alle uitsette af	3 mA
Watergradering	IEC 60529 IPX7 <sup>2</sup>

## Foutopsporing

### My Garmin PowerSwitch wil nie gekoppel bly nie

- Verifieer dat die Garmin PowerSwitch toestel krag ontvang.
- Verifieer dat Bluetooth tegnologie op jou gepaarde navigasietoestel of slimfoon ontsper is.
- Skuif die navigasietoestel of slimfoon nader aan jou Garmin PowerSwitch toestel.
- Verifieer dat jou voertuig se battery minstens 12 V krag lewer.

Die Garmin PowerSwitch toestel skakel alle lewering outomaties af om jou voertuig se battery te beskerm as dit minder as 11 V se krag ontvang (*My bybehore ontvang nie krag nie, bladsy 65*).

### My bybehore ontvang nie krag nie

- Maak seker dat die Garmin PowerSwitch toestel krag vanaf die voertuigbattery ontvang.
- Verifieer dat jou voertuig se battery minstens 12 V krag lewer.

Die Garmin PowerSwitch toestel skakel alle lewering outomaties af om jou voertuig se battery te beskerm as dit minder as 11 V se krag ontvang. Lewering skakel weer aan wanneer die toestel meer as 12 V se krag bespeur.

- Maak seker dat alle elektriese verbindings stewig is en nie los sal gaan terwyl die voertuig gebruik word nie.
- Maak seker dat elke gekoppelde bybehoorsel minder as 30 A trek.  
Indien enige bybehoorsel meer as 30 A trek, sal die toestel outomaties daardie lewering afskakel.
- Maak seker dat die totale stelsellading minder as 100 A is.  
Indien die toestel 'n stelsellading van meer as 100 A bespeur, skakel dit alle lewering outomaties af.
- Ondersoek alle elektriese verbindings vir 'n elektriese kortsluiting.

## Databestuur

Die toestel het 'n geheuekaartgleuf vir bykomende databerging.

**LET WEL:** Die toestel is versoenbaar met Windows® 7 en nuwer, en Mac® OS 10.7 en nuwer. Apple rekenaars kan bykomende derdepartysagteware vereis om lêers te lees en te skryf.

## Omtrent Geheuekaarte

Jy kan geheuekaarte by 'n verskaffer van elektronika koop of voorafgelaai Garmin karteringsagteware aankoop ([www.garmin.com](http://www.garmin.com)). Geheuekaarte kan gebruik word om lêers soos kaarte en belangepunte te berg.

<sup>2</sup> Die toestel weerstaan toevallige blootstelling aan water van tot 1 m vir tot 30 min. Vir meer inligting, besoek [www.garmin.com/waterrating](http://www.garmin.com/waterrating).

## Installasie van 'n Geheuekaart vir Kaarte en Data

Jy kan 'n geheuekaart installeer om die bergingspasië vir kaarte en ander data op jou toestel te vergroot. Jy kan geheuekaarte by 'n verskaffer van elektronika koop. Die toestel steun microSD geheuekaarte van 4 tot 256 GB. Geheuekaarte moet die FAT32-lêerstelsel gebruik. Geheuekaarte van groter as 32 GB moet geformateer word met gebruik van die toestel (*Formateer die geheuekaart, bladsy 66*).

- 1 Vind die kaart- en datageheuekaartgleuf op jou toestel (*Toesteloorsig, bladsy 1*).
- 2 Plaas 'n geheuekaart in die gleuf.
- 3 Druk dit totdat dit klik.

## Formateer die geheuekaart

Die toestel vereis 'n geheuekaart wat met behulp van die FAT32-lêerstelsel geformateer is. Jy kan die toestel gebruik om jou kaart met behulp van hierdie lêerstelsel te formateer.

Jy moet 'n splinternuwe geheuekaart formateer indien dit nie met die FAT32-lêerstelsel geformateer is nie.

**LET WEL:** Formatering van die geheuekaart vee alle data op die kaart uit.

- 1 Kies  > **Toestel** > **Berging en USB**.
- 2 Kies jou geheuekaart.
- 3 Kies  > **Berginginstellings** > **Formaat** > **FORMATEER SD-KAART**.
- 4 Kies **Gedn**.

## Verbind die Toestel aan Jou Rekenaar

Jy kan die toestel aan jou rekenaar met gebruik van 'n USB-kabel verbind.

- 1 Prop die klein punt van die USB-kabel by die poort op die toestel in.
- 2 Prop die groter punt van die USB-kabel by 'n poort op jou rekenaar in.

Afhangend van jou rekenaarbedryfstelsel, verskyn die toestel as of 'n draagbare toestel, 'n verwyderbare skyf of 'n verwyderbare volume.

## Oordra van GPX-lêers vanaf jou rekenaar

Apple rekenaars kan dalk bykomende derdepartysagteware vereis, soos Android File Transfer, om lêers op hierdie toestel te lees en skryf.

Indien jy reeds roetes geskep het wat jy op jou toestel wil gebruik, kan jy GPX-lêers direk vanaf jou rekenaar oordra.

- 1 Verbind die toestel aan jou rekenaar (*Verbind die Toestel aan Jou Rekenaar, bladsy 66*).  
Die toestel verskyn as 'n draagbare toestel.
- 2 Maak die lêerblaaier op jou rekenaar oop.
- 3 Kies 'n GPX-lêer.
- 4 Kies **Wysig** > **Kopieer**.
- 5 Blaai na die GPX-lêergids op die toestel.
- 6 Kies **Wysig** > **Plak**.

## Oordra van data vanaf jou rekenaar

- 1 Verbind die toestel aan jou rekenaar (*Verbind die Toestel aan Jou Rekenaar, bladsy 66*).  
Afhangend van jou rekenaarbedryfstelsel, verskyn die toestel as of 'n draagbare toestel, 'n verwyderbare skyf of 'n verwyderbare volume.
- 2 Maak die lêerblaaier op jou rekenaar oop.
- 3 Kies 'n lêer.
- 4 Kies **Wysig > Kopieer**.
- 5 Blaai na 'n lêergids op die toestel.  
**LET WEL:** Vir 'n verwyderbare skyf of volume, moet u nie lêers in die Garmin lêergids plaas nie.
- 6 Kies **Wysig > Plak**.

## Ontkoppel die USB-kabel

Indien jou toestel as 'n verwyderbare aandrywer of volume aan jou rekenaar verbind is, moet jy jou toestel veilig ontkoppel van jou rekenaar om dataverlies te voorkom. Indien jou toestel as 'n draagbare toestel aan jou Windows rekenaar verbind is, is dit nie nodig om die toestel veilig te ontkoppel nie.

- 1 Voltooi 'n aksie:
  - Vir Windows rekenaars, kies die **Verwyder Hardeware Veilig**-ikoon in die stelselmandjie, en kies jou toestel.
  - Kies vir Apple rekenaars die toestel, en kies **Lêer > Uitskiet**.
- 2 Ontkoppel die kabel van jou rekenaar.

## Voeg BaseCamp™ data by Garmin Explore

Jy kan jou BaseCamp datalêers uitvoer en dit na Garmin Explore invoer vir gebruik met jou Tread - Overland Edition toestel.

- 1 Voer jou data uit vanaf BaseCamp:
  - Indien jy 'n Apple rekenaar gebruik, sien *Voer data uit vanaf BaseCamp met 'n Apple rekenaar, bladsy 67*.
  - Indien jy 'n rekenaar gebruik, sien *Voer data uit vanaf BaseCamp met 'n rekenaar, bladsy 67*.
- 2 Voer jou BaseCamp data in na die Garmin Explore webwerf (*Data-invoer na Garmin Explore, bladsy 68*).
- 3 Synchroniseer jou Garmin Explore data met jou Tread - Overland Edition toestel (*Synchronisering van Garmin Explore Rekeningdata, bladsy 46*).

## Voer data uit vanaf BaseCamp met 'n rekenaar

- 1 Kies 'n opsie:
  - Om alle BaseCamp data uit te voer wat op jou rekenaar geberg is, kies **My versameling** en kies **Lêer > Voer uit > Voer "My versameling" uit**.
  - Om een of meer items of 'n lys uit te voer, kies een of meer items of 'n lys en kies **Lêer > Voer uit > Voer seleksie uit**.
- 2 Voer 'n naam in, kies 'n ligging vir die uitgevoerde lêer, kies die lêerformaat en kies **Berg**.

## Voer data uit vanaf BaseCamp met 'n Apple rekenaar

- 1 Kies 'n opsie:
  - Om alle BaseCamp data uit te voer wat op jou rekenaar geberg is, kies **My versameling** en kies **Lêer > Voer "My versameling" uit**.
  - Om een of meer items of 'n lys uit te voer, kies een of meer items of 'n lys en kies **Lêer > Voer gekose gebruikerdata uit**.
- 2 Voer 'n naam in.
- 3 Kies 'n ligging vir die uitgevoerde lêer.
- 4 Kies die lêerformaat.
- 5 Kies **Voer uit**.

### **Data-invoer na Garmin Explore**

- 1 Gaan na [explore.garmin.com](https://explore.garmin.com) en teken aan op jou rekening.
- 2 Kies die **Kaart**-oortjie.
- 3 Kies .
- 4 Volg die instruksies op die skerm.

### **Die Aankoop van Bykomende Kaarte**

- 1 Gaan na jou toestelprodukblad by [garmin.com](https://garmin.com).
- 2 Klik op die **Kaart**-oortjie.
- 3 Volg die instruksies op die skerm.



