

**GARMIN®**



**RV 895 / RV 1095**  
**CAMPER 895 / CAMPER 1095**

---

دليل المالك

جميع الحقوق محفوظة. بموجب حقوق الطبع والنشر، لا يجوز نسخ هذا الدليل كليًا أو جزئيًا ما لم يتم الحصول على موافقة خطية من Garmin على الأمر. وتحتفظ Garmin بحرية تغيير وتحسين منتجاتها وإدخال التغييرات على محتويات هذا الدليل دون أن تلتزم بإعلام أي شخص أو منظمة بمثل هذه التغييرات أو التحسينات. اذهب إلى [www.garmin.com](http://www.garmin.com) للاطلاع على تحديثات ومعلومات تكميلية تسري على استخدام المنتج. Garmin® وشعار Garmin هما علامتان تجاريتان لشركة Garmin Ltd. أو شركاتها التابعة، مسجلتان في الولايات المتحدة الأمريكية وفي بلدان أخرى. لا يجوز استخدام هذه العلامات التجارية من دون الحصول على إذن صريح من Garmin.

BC™ و Garmin Drive™ و Garmin Express™ و Garmin PowerSwitch™ و myTrends™ هي علامات تجارية لشركة Garmin Ltd. أو شركاتها التابعة. لا يجوز استخدام هذه العلامات التجارية من دون الحصول على إذن صريح من Garmin.

Android™ هي علامة تجارية لـ Google Inc. و Apple® و Mac® هما علامتان تجاريتان لشركة Apple Inc. ومسجلتان في الولايات المتحدة وبلدان أخرى. إن علامة BLUETOOTH® المكتوبة وشعاراتها هي ملك Bluetooth SIG, Inc.، وأي استخدام لهذه العلامة المكتوبة أو هذا الشعار من قبل Garmin يخضع لترخيص. إن Foursquare® هي علامة تجارية لـ Foursquare Labs, Inc. في الولايات المتحدة وبلدان أخرى. إن microSD® وشعار microSDHC® هما علامتان تجاريتان لشركة SD-3C, LLC. Pilot Flying J Travel Centers™ و Pilot Flying J Travel Centers LLC هما علامتان تجاريتان لشركة Pilot Travel Centers LLC والشركات التابعة لها. إن TripAdvisor® هي علامة تجارية مسجلة لشركة Ultimate Campgrounds. TripAdvisor LLC. هي علامة تجارية لشركة The Ultimate Public Campground Project. إن Windows® هي علامة تجارية مسجلة لشركة Microsoft Corporation في الولايات المتحدة وفي بلدان أخرى. Wi-Fi® هي علامة تجارية مسجلة لشركة Wi-Fi Alliance Corporation.

## جدول المحتويات

سلوك تحويلة.....	15
تغيير وضع احتساب مسار الرحلة.....	15
إيقاف مسار الرحلة.....	15
استخدام مسارات رحلة مقترحة.....	16
تجنب التأخيرات ورسوم الطريق والمناطق.....	16
تجنب الازدحامات المرورية في مسار رحلتك.....	16
تجنب الطرق برسوم.....	16
تجنب ملصقات الرسوم.....	16
تجنب ميزات الطرق.....	16
تجنب المناطق البيئية.....	16
تجنبات مخصصة.....	17
<b>البحث عن مواقع وحفظها.....</b>	<b>17</b>
البحث عن أراضٍ للمخيم.....	18
البحث عن أراضٍ للمخيم مع مرافق.....	18
العثور على خدمات مركبات الرحلات.....	18
البحث عن موقع باستخدام شريط البحث.....	18
الأماكن الرائجة.....	18
إجراء بحث عن الأماكن الرائجة.....	19
البحث عن عنوان.....	19
البحث عن موقع حسب الفئة.....	19
البحث ضمن فئة.....	19
نتائج البحث عن الموقع.....	20
تغيير منطقة البحث.....	21
نقاط اهتمام مخصصة.....	21
تثبيت POI Loader.....	21
البحث عن نقاط اهتمام مخصصة.....	21
أدوات البحث.....	21
البحث عن تقاطع.....	21
البحث عن موقع باستخدام الإحداثيات.....	22
Foursquare.....	22
البحث عن نقاط اهتمام Foursquare.....	22
عرض تفاصيل موقع Foursquare.....	22
Tripadvisor.....	22
البحث عن نقاط اهتمام Tripadvisor.....	22
عرض المواقع التي عُثِرَ عليها مؤخراً.....	22
مسح قائمة بالأماكن التي عُثِرَ عليها مؤخراً.....	22
عرض معلومات الموقع الحالي.....	23
العثور على خدمات الطوارئ والوقود.....	23
الحصول على إرشادات للوصول إلى موقعك الحالي.....	23
إضافة اختصار.....	23
إزالة اختصار.....	23
حفظ المواقع.....	23
حفظ موقع.....	23
<b>بدء الاستخدام.....</b>	<b>1</b>
نظرة شاملة على الجهاز.....	1
تركيب الجهاز وتشغيله في مركبتك.....	2
تركيب الحامل المثبت ببراغ على لوح القيادة.....	4
تركيب محوّل أداة التركيب الكروية.....	5
تشغيل الجهاز أو إيقاف تشغيله.....	6
التقاط إشارات GPS.....	6
الشاشة الرئيسية.....	7
فتح تطبيق.....	7
إضافة اختصارات إلى الشاشة الرئيسية.....	8
عرض الإشعارات.....	8
رموز شريط الحالة.....	8
استخدام شاشة اللمس.....	8
ضبط سطوع الشاشة.....	8
<b>ملفات تعريف المركبات.....</b>	<b>9</b>
إضافة ملف تعريف المركبة.....	9
ملف تعريف السيارة.....	9
تبديل ملف تعريف المركبة.....	9
إضافة خزانات البروبان.....	9
تعديل ملف تعريف المركبة.....	10
<b>التهيئات وميزات تبيه السائق.....</b>	<b>10</b>
تمكين تبيهات السائق أو إلغائها.....	10
كاميرات الإشارة الحمراء والسرعة.....	11
<b>الملاحة إلى وجهتك.....</b>	<b>11</b>
مسارات الرحلة.....	11
معد مسار الرحلة.....	11
تعديل مسار الرحلة النشط وحفظه.....	11
بدء مسار رحلة.....	11
بدء مسار الرحلة باستخدام ميزة مسارات الرحلة الخاصة بالرحلات في السيارة.....	12
بدء مسار رحلة باستخدام الخريطة.....	12
الانتقال إلى المنزل.....	12
مسار رحلتك على الخريطة.....	13
إرشادات المسار النشط.....	14
عرض المنعطفات والإرشادات.....	14
عرض مسار الرحلة بالكامل على الخريطة.....	14
الوصول إلى وجهتك.....	14
تغيير المسار النشط.....	15
إضافة موقع إلى مسار رحلتك.....	15
تشكيل مسار رحلتك.....	15

إظهار فئات الإشعارات لجهاز Apple® أو إخفاؤها	32
قطع اتصال جهاز Bluetooth	32
حذف جهاز Bluetooth مقترن	32
<b>33 حركة المرور</b>	
تلقي بيانات حركة المرور باستخدام هاتفك الذكي	33
عرض حركة المرور على الخريطة	33
البحث عن حوادث حركة المرور	33
<b>33 الأوامر الصوتية</b>	
تلميحات بشأن التحدث إلى الجهاز	33
تشغيل الملاحة المنشطة بالصوت من Garmin	34
التحقق من وقت وصولك	34
إجراء مكالمة هاتفية باستخدام صوتك	34
تغيير إعدادات الجهاز باستخدام صوتك	34
<b>34 استخدام التطبيقات</b>	
عرض دليل المالك على الجهاز	34
معد مسار الرحلة	34
تخطيط مسار رحلة	35
تحرير المواقع وإعادة ترتيبها في مسار رحلة	35
تغيير خيارات التوجيه لمسار رحلة	35
الملاحة على مسار رحلة محفوظ	35
تعديل مسار الرحلة النشط وحفظه	36
برامج الولاء	36
تسجيل محفوظات الخدمة	36
إضافة فئات الخدمة	36
حذف فئات الخدمة	36
إعادة تسمية فئات الخدمة	36
تعديل سجل خدمة	36
حذف محفوظات الخدمة	37
عرض توقعات أحوال الطقس	37
عرض أحوال الطقس قرب مدينة مختلفة	37
تطبيق Garmin PowerSwitch™	37
تنشيط مفتاح تبديل الطاقة	38
إيقاف تشغيل كل مفاتيح التبديل	38
تخصيص زر	38
تعيين مفتاح تبديل إلى إدخال التحكم	38
إضافة تخطيط مخصص	39
<b>40 الإعدادات</b>	
إعدادات الملاحة	40

حفظ موقعك الحالي	23
تعديل موقع محفوظ	24
تعيين فئات إلى موقع محفوظ	24
حذف موقع محفوظ	24
<b>24 استخدام الخريطة</b>	
أدوات الخرائط	25
عرض أداة خريطة	25
المواقع التالية	25
عرض المواقع التالية	25
تخصيص فئات المواقع التالية	26
التخطيط لوصولك	26
المدن التالية	26
عرض المدن التالية والخدمات عند المخارج	26
رموز التنبيه والتحذير	26
تحذيرات القيود	27
تحذيرات حالات الطرق	27
التنبيهات	28
معلومات الرحلة	28
عرض بيانات الرحلة من الخريطة	28
إعادة تعيين معلومات الرحلة	28
عرض حركة المرور القادمة	29
عرض حركة المرور على الخريطة	29
البحث عن حوادث حركة المرور	29
تخصيص الخريطة	29
تخصيص طبقات الخريطة	29
تغيير حقل بيانات الخريطة	29
تغيير الرسم المنظوري للخريطة	29
<b>الخدمات المباشرة وحركة المرور وميزات الهاتف الذكي</b>	
<b>30</b>	
الإقران بالهاتف الذكي	30
تلميحات بعد إقران الأجهزة	30
الانتقال إلى عنوان أو موقع باستخدام تطبيق Garmin Drive	30
إشعارات ذكية	30
تلقي الإشعارات	31
اتصال لاسلكي	31
إجراء مكالمة	31
تلقي مكالمة	31
استخدام خيارات المكالمات الجارية	31
حفظ رقم هاتف كرقم معين مسبقاً	32
تمكين ميزات Bluetooth أو إلغاء تمكينها	32
عرض إشعارات التطبيق أو إخفاؤها (Android™)	32

## ملحق ..... 48

- 48 ..... Garmin PowerSwitch
- 48 ..... اعتبارات التركيب
- 48 ..... تركيب الجهاز
- 49 ..... فتح الغطاء الأمامي
- 50 ..... توصيل الملحقات
- 50 ..... توصيل إدخال تحكم
- 51 ..... توصيل الجهاز بمصدر طاقة المركبة
- 51 ..... الإقران بجهاز ملاحه من Garmin
- 52 ..... مواصفات Garmin PowerSwitch
- 52 ..... استكشاف الأخطاء وإصلاحها
- 52 ..... الكاميرات اللاسلكية
- إقران الكاميرا الاحتياطية 50 BC™ بجهاز
- 53 ..... ملاحه من Garmin
- 53 ..... توصيل كاميرا احتياطية سلكية
- 54 ..... عرض الكاميرا الاحتياطية
- توصيل كاميرا لوح القيادة بالحامل المزود
- 55 ..... بالطاقة
- 55 ..... إدارة البيانات
- 55 ..... حول بطاقات الذاكرة
- 55 ..... تهيئة بطاقة الذاكرة
- 56 ..... توصيل الجهاز بحاسوبك
- 56 ..... نقل بيانات من الحاسوب
- 56 ..... نقل ملفات GPX من الحاسوب
- تصدير ملفات GPX باستخدام تطبيق
- 56 ..... Garmin Drive
- استيراد ملفات GPX باستخدام تطبيق
- 56 ..... Garmin Drive
- تصدير ملفات GPX باستخدام بطاقة
- 57 ..... ذاكرة
- استيراد ملفات GPX باستخدام بطاقة
- 57 ..... ذاكرة
- 57 ..... شراء خرائط إضافية
- 57 ..... شراء الأكسسوارات

- 40 ..... إعدادات الخريطة والمركبة
- 40 ..... تمكين الخرائط
- 40 ..... الاتصال بشبكة لاسلكية
- 40 ..... تمكين تقنية Bluetooth اللاسلكية
- 41 ..... إعدادات المساعدة الخاصة بالسائق
- 41 ..... إعدادات حركة المرور
- 41 ..... إعدادات شاشة العرض
- 41 ..... إعدادات الصوت والإشعارات
- ضبط الصوت ومستوى صوت
- 41 ..... الإشعارات
- 41 ..... تعيين منبه
- 42 ..... تمكين خدمات الموقع أو إلغاء تمكينها
- 42 ..... تعيين لغة النص
- 42 ..... إعدادات التاريخ والوقت
- 42 ..... إعدادات الجهاز
- 42 ..... استعادة الإعدادات

## معلومات الجهاز ..... 42

- عرض المعلومات التنظيمية ومعلومات الامتثال
- 42 ..... على الملمصق الإلكتروني
- 43 ..... المواصفات
- 43 ..... شحن الجهاز

## صيانة الجهاز ..... 43

- 43 ..... مركز الدعم التابع لـ Garmin
- تحديث الخرائط والبرامج باستخدام شبكة
- 44 ..... Wi-Fi
- تحديث الخرائط والبرنامج باستخدام
- 45 ..... Express
- 46 ..... تثبيت Garmin Express
- العناية بالجهاز
- 46 ..... تنظيف العلبة الخارجية
- 46 ..... تنظيف شاشة اللمس
- 46 ..... تجنب السرقة
- 46 ..... إعادة تشغيل الجهاز
- 46 ..... إزالة الجهاز وأداة التركيب وأداة الالتصاق
- 46 ..... إزالة أداة التركيب عن أداة الالتصاق
- 47 ..... إزالة أداة الالتصاق عن حاجب الريح

## استكشاف الأخطاء وإصلاحها ..... 47

- 47 ..... تعذر تثبيت أداة الالتصاق على حاجب الريح
- 47 ..... لا يثبت الحامل جهازي في مكانه أثناء القيادة
- 47 ..... جهازي لا يلتقط إشارات الأقمار الصناعية
- 47 ..... تعذر شحن الجهاز في مركبتى
- 47 ..... لا تبقى بطاريتى مشحونة لمدة طويلة
- 47 ..... لا يتصل جهازي بهاتفى



# بدء الاستخدام

## تحذير ⚠

راجع دليل معلومات هامة حول السلامة والمنتج الموجود في علبة المنتج للاطلاع على تحذيرات المنتج وغيرها من المعلومات المهمة.

- تحديث الخرائط والبرامج على جهازك (تحديث الخرائط والبرامج باستخدام شبكة Wi-Fi, الصفحة 44).
- تركيب الجهاز في مركبتك وتوصيله بالطاقة (تركيب الجهاز وتشغيله في مركبتك, الصفحة 2).
- ضبط مستوى الصوت (ضبط الصوت ومستوى صوت الإشعارات, الصفحة 41) و سطوع شاشة العرض (ضبط سطوع الشاشة, الصفحة 8).
- إعداد ملف تعريف المركبة (إضافة ملف تعريف المركبة, الصفحة 9).
- الملاحة إلى وجهتك (بدء مسار رحلة, الصفحة 11).

## نظرة شاملة على الجهاز



①	ميكروفون للاتصال اللاسلكي والأوامر الصوتية
②	التحكم بمستوى الصوت
③	مفتاح الطاقة
④	منفذ طاقة USB والبيانات
⑤	فتحة بطاقة ذاكرة البيانات والخرائط
⑥	واجهة الحامل المغناطيسي بموصل يحتوي على 14 سنًا
⑦	مكبر الصوت

## تركيب الجهاز وتشغيله في مركبتك

### ⚠ تحذير

يحتوي هذا المنتج على بطارية ليثيوم أيون. لمنع احتمال وقوع إصابة جسدية أو تلف المنتج بسبب تعرض البطارية لدرجة حرارة مرتفعة جدًا، قم بتخزين الجهاز بعيداً عن أشعة الشمس المباشرة. يحتوي كل من الجهاز وأداة التركيب على مغناطيسات. في ظل ظروف معينة، يمكن للمغناطيسات أن تتسبب في حدوث تداخل مع بعض الأجهزة الطبية الداخلية والأجهزة الإلكترونية، بما في ذلك أجهزة تنظيم نبضات القلب أو مضخات الأنسولين أو محركات الأقراص الصلبة في الحواسيب المحمولة. أبقِ الجهاز بعيداً عن الأجهزة الطبية والأجهزة الإلكترونية.

قبل استخدام الجهاز بواسطة طاقة البطارية، يجب شحنه.

- 1 افتح الذراع ① واضغط أداة الالتصاق على حاجب الريح ثم اقلب الذراع للخلف باتجاه حاجب الريح. يجب أن تكون الذراع موجهة باتجاه الجزء العلوي من حاجب الريح.



- 2 قم بتوصيل كبل الطاقة الخاص بالمركبة بالمنفذ ② على أداة التركيب.



3 قم بحلّ المسمار الملولب الإبهامي في ذراع أداة الالتصاق ③ والصمولة في أداة التركيب الكروية ④، واضبط أداة التركيب لتمكين من تشغيل الجهاز ورؤيته بشكل أفضل.



4 قم بشدّ المسمار الملولب الإبهامي على ذراع أداة الالتصاق والصمولة على أداة التركيب الكروية.  
5 ضع الجهاز على أداة التركيب المغناطيسية.



6 قم بتوصيل الطرف الثاني من كبل الطاقة الخاص بالمركبة بمنفذ طاقة في مركبتك.

## تركيب الحامل المثبت ببراغ على لوح القيادة

لتمكن من توصيل أداة التركيب الكروية المثبتة ببراغ بلوح القيادة، يجب اختيار موقع مناسب على لوح القيادة.

### تحذير ⚠

تقع على عاتقك مسؤولية التأكد من امتثال مكان تركيب الجهاز لكل القوانين والمراسيم المحلية المعمول بها، ومن أنه لا يعيق رؤية الطريق أثناء التشغيل الآمن للمركبة.

### ملاحظة

عند ثقب الثقوب الدلالية وتركيب أداة التثبيت في المركبة، تجنب الأسلاك ولوحات المقاييس والوسائد الهوائية وأغطية الوسائد الهوائية ونظام التدفئة والتهوية والتكييف والعناصر الأخرى. إن Garmin® غير مسؤولة عن أي أضرار أو تداعيات قد تنتج من التركيب.

### ملاحظة

لتجنب إلحاق ضرر محتمل بمركبتك، توصي Garmin بتركيب أداة التركيب الكروية المثبتة ببراغ بواسطة احترافي.

1 ضع أداة التركيب ① على الموقع المختار.

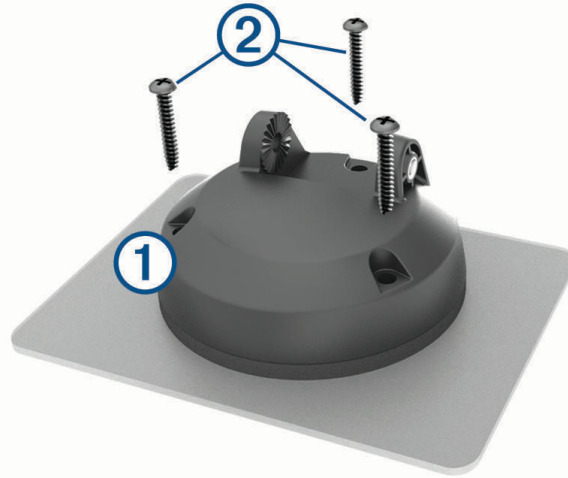

2 ضع علامة على مواقع البراغي الثلاثة باستخدام أداة التركيب كقالب.

3 اثقب ثقوباً تجريبية (اختياري).

يُعتبر ثقب الثقوب التجريبية ضرورياً في بعض أنواع مواد التركيب.

4 ثبت أداة التركيب بإحكام على السطح باستخدام البراغي المتوفرة ②.

5 أدخل ذراع أداة التركيب الكروية ③ في أداة التركيب.

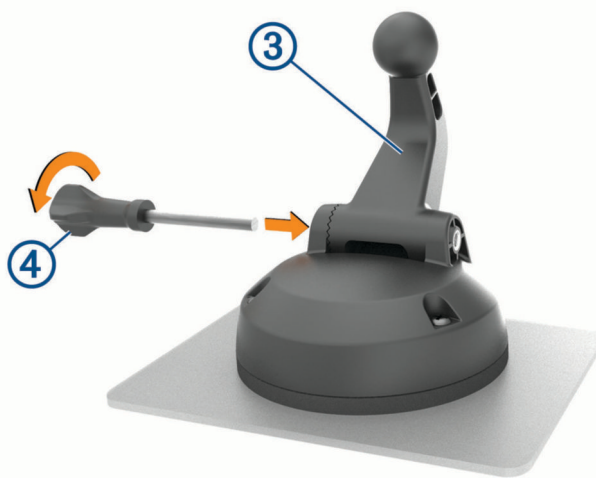

6 أدخل المسمار الملولب الإبهامي ④ في أداة التركيب وقم بشده بإحكام لتثبيت ذراع أداة التركيب الكروية.

## تركيب محوّل أداة التركيب الكروية

يتضمن جهازك أداة تركيب كروية بحجم بوصة واحدة متوافقة مع حلول التركيب التابعة لجهات خارجية.  
1 قم بإزالة البراغي الأربعة ① التي تثبت مقبس التركيب ② بأداة التركيب المغناطيسية.

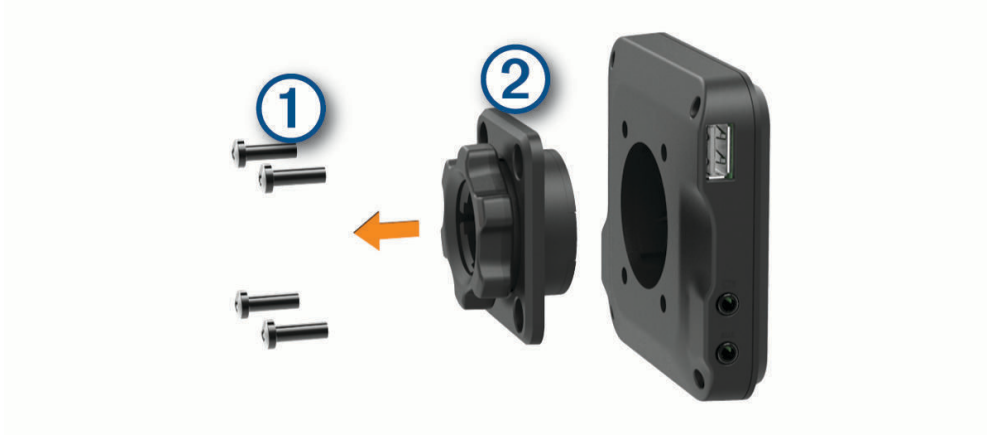

2 قم بإزالة مقبس التركيب.

3 تثبت أداة التركيب الكروية بحجم بوصة واحدة ③ في أداة التركيب المغناطيسية باستخدام البراغي التي تمت إزالتها في الخطوة 1.

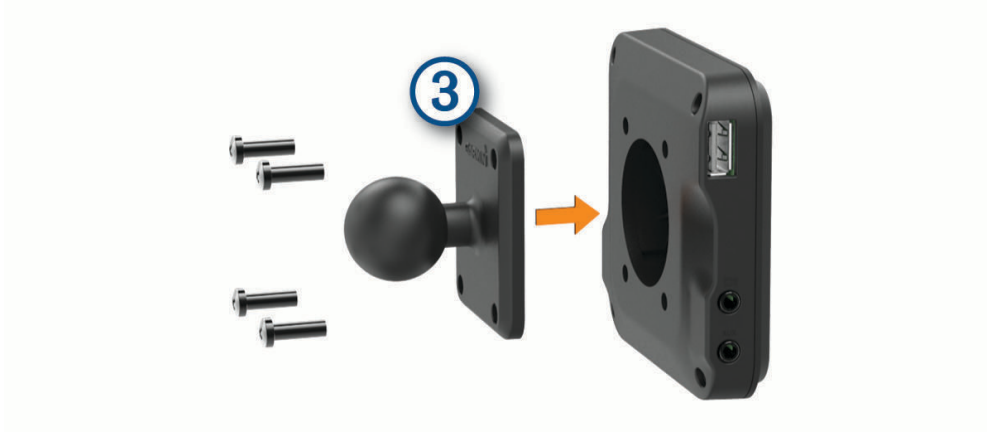

## تشغيل الجهاز أو إيقاف تشغيله

- لتشغيل الجهاز، اضغط على مفتاح الطاقة ①، أو قم بتوصيل الجهاز بمصدر الطاقة.



- لتعيين الجهاز إلى وضع توفير الطاقة، اضغط على مفتاح التشغيل فيما يكون الجهاز قيد التشغيل. في وضع توفير الطاقة، تتوقف الشاشة عن التشغيل ولا يستخدم الجهاز سوى قدرًا ضئيلاً من الطاقة، ولكن يصبح نشطاً على الفور لإتاحة الاستخدام.
- **تلميح:** يمكنك شحن جهازك بطريقة أسرع من خلال تعيينه إلى وضع توفير الطاقة أثناء شحن البطارية.
- لإيقاف تشغيل الجهاز كلياً، اضغط باستمرار على مفتاح الطاقة حتى تظهر مطالبة على الشاشة، واختر **إيقاف التشغيل**.

## التقاط إشارات GPS

عند تشغيل جهاز الملاحة، من المفترض أن يجمع مستقبل GPS بيانات القمر الصناعي وأن يحدد الموقع الحالي. يختلف الوقت المطلوب لالتقاط إشارات الأقمار الصناعية وفقاً لعدة عوامل، منها مدى بُعدك عن الموقع حيث استخدمت جهاز الملاحة في المرة الأخيرة وسواء كنت في موقع مكشوف ومدّة الفترة منذ استخدام جهاز الملاحة للمرة الأخيرة. عندما تقوم بتشغيل جهاز الملاحة للمرة الأولى، فقد يستغرق التقاط إشارات الأقمار الصناعية بضع دقائق.

- 1 شغل الجهاز.
- 2 تحقق من ظهور  في شريط الحالة، وقم بتمكين خدمات الموقع إذا لم تكن ممكنة (تمكين خدمات الموقع أو إلغاء تمكينها، الصفحة 42).
- 3 انتقل إلى منطقة مفتوحة ومكشوفة على السماء، عند الضرورة، بعيداً عن الأشجار والمباني العالية. تظهر الرسالة التقاط إشارات الأقمار الصناعية في أعلى خريطة الملاحة حتى يحدد الجهاز موقعك.

## الشاشة الرئيسية

ملاحظة: قد يختلف تخطيط الشاشة الرئيسية إذا تم تخصيصها.



1	اسحب لأسفل لعرض الإشعارات. اسحب لأسفل مرتين لتغيير الإعدادات وسطوع الإضاءة الخلفية سريعاً.
2	اختر لبدء مسار رحلة.
3	اختر لعرض الخريطة.
4	اختر لتغيير ملف تعريف المركبة.
5	اختر لعرض الإشعارات الذكية. من الضروري توفير تطبيق Garmin Drive™.
6	اختر لفتح درج التطبيقات. يحتوي درج التطبيقات على اختصارات إلى كل التطبيقات المثبتة على جهازك.
7	اضغط باستمرار لتخصيص الخلفية أو إضافة تطبيقات مصغرة إلى الشاشة الرئيسية.

### فتح تطبيق

تحتوي الشاشة الرئيسية على اختصارات للتطبيقات الأكثر استخداماً. يحتوي درج التطبيقات على كل التطبيقات المثبتة على الجهاز، وهي مرتبة في علامتي تبويب. تحتوي علامة التبويب الملاحية على تطبيقات Garmin المفيدة للملاحية والإرسال وتسجيل ساعات الخدمة. تحتوي علامة التبويب أدوات على تطبيقات مفيدة للاتصال وإجراء مهام أخرى.

حدد خياراً لفتح تطبيق:

- اختر اختصار تطبيق من الشاشة الرئيسية.
- اختر ، واختر علامة تبويب، ثم اختر تطبيقاً.

## إضافة اختصارات إلى الشاشة الرئيسية

- 1 اختر .
- 2 اختر علامة تبويب لتطبيق لعرض تطبيقات إضافية.
- 3 اضغط باستمرار على تطبيق، ثم اسحبه إلى موقع على الشاشة الرئيسية.

## عرض الإشعارات







### تحذير

لا تقرأ أي إشعارات أو تتفاعل معها أثناء القيادة، إذ قد يتسبب ذلك في تشتيت الانتباه، ما يؤدي إلى حادث ينجم عنه إصابة شخصية خطيرة أو وفاة.

- 1 اسحب لأسفل من أعلى الشاشة.  
تظهر قائمة الإشعارات.
- 2 حدد خياراً:
  - لتشغيل الإجراء أو التطبيق المذكور في الإشعار، اختر الإشعار.
  - لتجاهل إشعار، اسحب الإشعار إلى اليمين.

## رموز شريط الحالة

يوجد شريط الحالة أعلى القائمة الرئيسية. تعرض رموز شريط الحالة معلومات عن ميزات الجهاز.

تم تمكين خدمات الموقع (تمكين خدمات الموقع أو إلغاء تمكينها، الصفحة 42).	
تقنية Bluetooth® ممكنة.	
تم الاتصال بجهاز Bluetooth.	
تم الاتصال بشبكة Wi-Fi® (الاتصال بشبكة لاسلكية، الصفحة 40).	
ملف تعريف المركبة نشط. اسحب لأسفل مرتين واختر لعرض إعدادات ملف تعريف المركبة (ملفات تعريف المركبات، الصفحة 9).	 
مستوى شحن البطارية.	

## استخدام شاشة اللمس

- المس الشاشة لاختيار عنصر.
- اسحب بإصبعك أو مرره عبر الشاشة للتحريك أو التمرير.
- ضم إصبعيك للتصغير.
- افرد إصبعيك للتكبير.

## ضبط سطوع الشاشة

يمكنك ضبط السطوع يدوياً، باستخدام لوحة الإشعارات أو قائمة الإعدادات.

- 1 حدد خياراً:
  - اسحب لأسفل مرتين من أعلى الشاشة لتوسيع الإعدادات السريعة في لوحة الإشعارات.
  - اختر الإعدادات < الجهاز < عرض < مستوى السطوع.
- 2 استخدم الشريط المنزلق لضبط مستوى السطوع.

# ملفات تعريف المركبات

## ⚠ تحذير

إن إدخال خصائص ملف تعريف مركبتك لا يضمن العمل وفق خصائص مركبتك في كل اقتراحات مسارات الرحلة أو أنك ستلتقي رموز التحذير في كل الحالات. قد تتوفر بعض التحديدات في بيانات الخريطة، فمثلاً لا يمكن للجهاز الأخذ في الاعتبار مثل هذه التقييدات أو أحوال الطريق في كل الحالات. اعمل دائماً على اتباع كل الإشارات على الطريق والتنبه إلى حالات الطرق عند اتخاذ أي قرارات تعنى بالقيادة.

يتم احتساب التوجيه والملاحة بشكل مختلف استناداً إلى ملف تعريف المركبة. يُشار إلى ملف تعريف المركبة النشط برمز في شريط الحالة. يمكن تخصيص إعدادات الملاحة والخرائط على جهازك بشكل منفصل لكل نوع من أنواع المركبات. عند تنشيط ملف تعريف المركبة الخاص بالكارافان، يتجنب الجهاز تضمين المناطق المحظورة أو غير السالكة في مسارات الرحلة بالاستناد إلى الأبعاد والوزن ومواصفات أخرى للمركبة عمدت إلى إدخالها.

## إضافة ملف تعريف المركبة

يجب إضافة ملف تعريف المركبة لكل كارافان لاستخدامه مع جهازك.



- 1 اختر ملف تعريف المركبة من الشاشة الرئيسية.
  - 2 اختر نوع المركبة:
    - لإضافة عربة منزل متنقل مع كارافان مرفق به على الدوام، اختر عربة منزل متنقل.
    - لإضافة عربة منزل متنقل تسحب مقطورة، اختر عربة منزل متنقل مع مقطورة.
    - لإضافة كارافان يتم سحبه خلف مركبة لنقل ركاب، اختر مركبة موصولة بمقطورة.
  - 3 اختر نوع المقطورة إذا لزم الأمر:
    - لإضافة كارافان يتم سحبه باستخدام وصلة قياسية، اختر مقطورة سفر.
    - لإضافة كارافان يتم سحبه باستخدام وصلة مع عجلة خامسة، اختر العجلة الخامسة.
  - ملاحظة: لا يتوفر نوع المقطورة هذا في كل المناطق.
  - لإضافة مقطورة قارب يتم سحبه باستخدام وصلة قياسية، اختر مقطورة قارب.
  - لإضافة مقطورة يتم سحبه باستخدام وصلة قياسية، اختر المقطورة.
- 4 اتبع الإرشادات التي تظهر على الشاشة لإدخال مواصفات المركبة.
- بعد إضافة ملف تعريف المركبة، يمكنك تحرير ملف التعريف لإدخال معلومات مفصلة إضافية (تعديل ملف تعريف المركبة، الصفحة 10).

## ملف تعريف السيارة

إن ملف تعريف السيارة هو عبارة عن ملف تعريف مركبة محمل مسبقاً ومخصص للاستخدام في سيارة من دون مقطورة. عند استخدام ملف تعريف السيارة، يحتسب الجهاز مسارات رحلة السيارة القياسية، ويكون التوجيه للمركبات الكبيرة غير متوفر. لا تتوفر بعض الميزات والإعدادات الخاصة بالمركبات الكبيرة أثناء استخدام ملف تعريف السيارة.

## تبديل ملف تعريف المركبة

في كل مرة تشغل فيها الجهاز، سيطلب منك اختيار ملف تعريف المركبة. يمكنك التبديل يدوياً إلى ملف تعريف مركبة آخر في أي وقت.

- 1 حدد خياراً:
  - اسحب مرتين من أعلى الشاشة إلى الأسفل، واختر رمز ملف تعريف المركبة، مثل  أو .
  - من الشاشة الرئيسية، اختر التطبيق المصغر لملف تعريف المركبة (الشاشة الرئيسية، الصفحة 7).
- 2 اختر ملف تعريف مركبة.

تظهر معلومات ملف تعريف المركبة، بما في ذلك القياسات والأوزان.

3 حدد اختيار.

## إضافة خزانات البرويان

ملاحظة: هذه الميزة غير متوفرة في كل طرازات المنتجات.

عندما تضيف خزانات البرويان إلى ملف تعريف المركبة، يتجنب الجهاز التوجيه إلى مناطق تُقيد استخدام خزانات البرويان وقد تؤثر في مسار رحلتك. ينبهك الجهاز أيضاً عند الاقتراب من مناطق تتطلب إيقاف تشغيل خزانات البرويان.

1 من ملف تعريف المركبة، اختر  إضافة خزان.

2 أدخل وزن خزان البرويان، واختر حفظ.





## تعديل ملف تعريف المركبة

يمكنك تغيير معلومات ملف تعريف المركبة الأساسية أو إضافة معلومات مفصلة إلى ملف تعريف المركبة، مثل الحد الأقصى للسرعة.

1 اختر  > الملاحظة > ملف المركبة.

2 اختر ملف تعريف المركبة الذي تريد تحريره.

3 حدد خياراً:

- لتحرير معلومات ملف تعريف المركبة، اختر ، ثم اختر حقلاً لتحريره.
- لإعادة تسمية ملف تعريف المركبة، اختر  > <  إعادة تسمية ملف التعريف.
- لحذف ملف تعريف المركبة، اختر  > <  حذف.

## التنبهات وميزات تنبيه السائق

### تنبيه

إن الغرض من ميزات تنبيهات السائق وحدود السرعة هو توفير المعلومات فقط وهي لا تحل محل مسؤوليتك بالالتزام بكل إشارات حدود السرعة المنشورة واستخدام أسلوب قيادة آمن طيلة الوقت. لن تكون Garmin مسؤولةً عن أي غرامات مرورية أو استدعاءات للمحكمة تلقاها نتيجة لعدم التزامك باللافتات والقوانين المرورية المعمول بها.

يوفر جهازك ميزات تدفعك إلى القيادة بشكل أكثر أماناً وفعالية، حتى لدى القيادة في منطقة مألوفة. يصدر الجهاز نغمة أو رسالة صوتية ويعرض المعلومات لكل تنبيه. يمكنك تمكين النغمة أو إلغائها لتمكينها لبعض أنواع تنبيهات السائق. لا تتوفر كل التنبيهات في كل المناطق.

**المدارس:** يصدر الجهاز نغمة ويعرض حد السرعة (إذا توفر) قبل الوصول إلى المدرسة أو منطقة المدارس التالية.

**تخطى حدود السرعة:** يعرض الجهاز حدوداً حمراء على رمز حدود السرعة عندما تخطى حدود السرعة المنشور على الطريق الحالي.

**خفض حد السرعة:** يصدر الجهاز نغمة ويعرض حدود السرعة التالية، لكي يكون لديك الوقت لتستعد لتعديل سرعتك.

**معبر سلك حديدية:** يصدر الجهاز نغمة للإشارة إلى معبر السكك الحديدية التالي.

**عبور حيوانات:** يصدر الجهاز نغمة للإشارة إلى منطقة عبور الحيوانات التالية.

**منحنى:** يصدر الجهاز نغمة للإشارة إلى وجود انحناء في الطريق.

**حركة مرور أبطأ:** يصدر الجهاز نغمة للإشارة إلى حركة مرور أبطأ تقترب منها بسرعة أعلى. يجب أن يتلقى جهازك معلومات حركة المرور لاستخدام هذه الميزة (**حركة المرور الصفحة 33**).

**منطقة مشاريع بناء:** يصدر الجهاز نغمة ويعرض رسالة عندما تقترب من منطقة مشاريع بناء.

**مسار مغلق:** يصدر الجهاز نغمة ويعرض رسالة عندما تقترب من مسار مغلق.

**تخطيط الاستراحة:** يصدر الجهاز نغمة ويقترح عليك محطات استراحة تالية بعد القيادة لوقت طويل.

**خطر أرضي:** يصدر الجهاز نغمة ويعرض رسالة عندما تقترب من طريق حيث يمكن للهيكل السفلي للمركبة أن يلامس الأرض.

**رياح جانبية:** يصدر الجهاز نغمة ويعرض رسالة عندما تقترب من طريق قد تتعرض فيه لخطر رياح جانبية.

**طريق ضيق:** يصدر الجهاز نغمة ويعرض رسالة عندما تقترب من طريق قد يكون ضيقاً جداً لمرور مركبتك.

**تلة شديدة الانحدار:** يصدر الجهاز نغمة ويعرض رسالة عندما تقترب من تلة شديدة الانحدار.

**حدود البلد والولاية:** يصدر الجهاز نغمة ويعرض رسالة عندما تقترب من حدود ولاية أو بلد.

**إقفال خزانات غاز البروبان لمنعه من التسرب:** يصدر الجهاز نغمة ويعرض رسالة عندما تقترب من منطقة يجب فيها إقفال خزانات غاز البروبان لمنعه من التسرب.

## تمكين تنبيهات السائق أو إلغائها تمكينها

يمكنك تمكين أنواع متعددة من تنبيهات السائق أو إلغائها تمكينها.

1 اختر الإعدادات > المساعدة الخاصة بالسائق > تنبيهات السائق المسموعة.

2 اختر خانة الاختيار بجانب كل تنبيه أو ألق اختيارها.



## كاميرات الإشارة الحمراء والسرعة

### ملاحظة

إن Garmin غير مسؤولة عن دقة قاعدة بيانات كاميرا الإشارة الحمراء أو كاميرا السرعة أو تداعيات استخدامها.

**ملاحظة:** لا تتوفر هذه الميزة لكل المناطق أو طرازات المنتج.

تتوفر المعلومات عن مواقع كاميرات الإشارة الحمراء والسرعة في بعض المناطق لبعض طرازات المنتجات فقط. يُبْهَك الجهاز عند الاقتراب من سرعة تم الإبلاغ عنها أو من كاميرا إشارة حمراء.

- في بعض المناطق، يمكن أن يتلقى جهازك بيانات لكاميرات ترصد السرعة الزائدة وتجاوز الإشارة الحمراء عندما يكون متصلًا بهاتف ذكي يشغل تطبيق Garmin Drive.
- يمكنك استخدام برنامج [garmin.com/express](https://www.garmin.com/express) (Garmin Express™) لتحديث قاعدة بيانات الكاميرا المخزنة على جهازك. عليك تحديث جهازك بشكل متكرر للحصول على أحدث المعلومات حول الكاميرا.

## الملاحة إلى وجهتك

### مسارات الرحلة

إن مسار الرحلة عبارة عن المسار بين موقعك الحالي ووجهة معينة أو أكثر.

- يحتسب الجهاز مسار الرحلة المفضل للوصول إلى وجهتك بالاستناد إلى التفضيلات التي عيّنتها، بما في ذلك وضع احتساب مسار الرحلة (تغيير وضع احتساب مسار الرحلة، الصفحة 15) والتجنبات (تجنب التأخيرات ورسوم الطرق والمناطق، الصفحة 16).
- يستطيع الجهاز تجنب الطرق غير الملائمة لملف تعريف المركبة النشط.
- يمكنك بدء الملاحة إلى وجهتك بسرعة باستخدام مسار الرحلة المفضل، أو يمكنك اختيار مسار رحلة بديل (بدء مسار رحلة، الصفحة 11).
- إذا كانت هناك طرق محددة تريد استخدامها أو تجنبها، يمكنك تخصيص مسار الرحلة (تشكيل مسار رحلتك، الصفحة 15).
- يمكنك إضافة وجهات متعددة إلى مسار رحلة واحد (إضافة موقع إلى مسار رحلتك، الصفحة 15).

### معدّ مسار الرحلة

يمكنك استخدام مخطّط مسار الرحلة لإنشاء مسار رحلة وحفظه لتمكّن من الملاحة إليه لاحقًا. يفيدك ذلك في التخطيط لمسار رحلة توصيل أو عطلة أو لرحلة في السيارة. يمكنك تحرير مسار رحلة محفوظ لتخصيصه أكثر، بما في ذلك إعادة ترتيب المواقع وإضافة مواقع سياحية مقترحة وإضافة نقاط تشكيل.

يمكنك أيضًا استخدام مخطّط مسار الرحلة لتحرير مسار الرحلة النشط وحفظه.

### تعديل مسار الرحلة النشط وحفظه

- إذا كان مسار الرحلة نشطًا، فيمكنك استخدام مخطّط مسار الرحلة لتحريره وحفظه.
- 1 اختر  < مخطّط مسار الرحلة > مساري الحالي.
  - 2 يمكنك تحرير مسار رحلتك باستخدام أي من ميزات مخطّط مسار الرحلة. تتم إعادة احتساب مسار الرحلة كلما أجريت تغييرًا.
  - 3 اختر حفظ لحفظ مسار الرحلة لتمكّن من الملاحة إليه مجددًا في وقت لاحق (اختياري).



### بدء مسار رحلة

- 1 اختر إلى أين؟، وابحث عن موقع (البحث عن مواقع وحفظها، الصفحة 17).
- 2 اختر موقعًا.
- 3 حدد خيارًا:

- لبدء الملاحة باستخدام مسار الرحلة المفضل، اختر انطلق!.
  - لتحرير وجهة سير مسار الرحلة، اختر  < مسار، وأضف نقاط التشكيل إلى مسار الرحلة (تشكيل مسار رحلتك، الصفحة 15).
- يحتسب الجهاز مسار رحلة إلى الموقع ويرشدك باستخدام المطالبات الصوتية والمعلومات على الخريطة (مسار رحلتك على الخريطة، الصفحة 13). تظهر معاينة لأبرز الطرق في مسار رحلتك في طرف الخريطة لوضع نواحي.
- إذا أردت التوقف في وجهات إضافية، يمكنك إضافة المواقع إلى مسار الرحلة (إضافة موقع إلى مسار رحلتك، الصفحة 15).

## بدء مسار الرحلة باستخدام ميزة مسارات الرحلة الخاصة بالرحلات في السيارة

يستطيع جهازك احتساب مسارات الرحلة التي تفضل سلوك طرقاً متعرجة وتلال وطرقاً سريعة بنسبة أقل فيها. من شأن هذه الميزة توفير جولة قيادة أكثر متعة إلا أنها قد تؤدي إلى زيادة في الوقت أو المسافة لبلوغ وجهتك.

- 1 اختر إلى أين؟ < الفئات.
- 2 اختر فئة فرعية إذا لزم الأمر.
- 3 اختر موقعاً.
- 4 اختر .
- 5 استخدم الشريط المنزلق لزيادة مسافة مسار رحلتك أو تقليلها.
- 6 اختر  لإضافة نقاط تشكيل إلى مسار رحلتك إذا لزم الأمر.
- 7 اختر انطلق!.

## بدء مسار رحلة باستخدام الخريطة

يمكنك بدء مسار رحلة باختيار موقع من الخريطة.

- 1 اختر عرض الخريطة.
- 2 اسحب الخريطة وقم بتكبيرها/تصغيرها لعرض المنطقة التي تبحث عنها.
- 3 اختر نقطة، كشارع أو تقاطع أو عنوان موقع.
- 4 اختر انطلق!.

## الانتقال إلى المنزل

عندما تبدأ مسار رحلة إلى المنزل للمرة الأولى، يطالبك الجهاز بإدخال موقع منزلك.

- 1 اختر إلى أين؟ < انتقل إلى المنزل.
- 2 عند الضرورة، أدخل موقع منزلك.

## تعديل موقع منزلك

- 1 اختر إلى أين؟ <  < تعيين موقع المنزل.
- 2 أدخل موقع المنزل.

## مسار رحلتك على الخريطة

أثناء الرحلة، يرشدك الجهاز إلى وجهتك باستخدام المطالبات الصوتية والمعلومات المتوفرة على الخريطة. تظهر الإرشادات حول الانعطاف أو المخرج التالي أو غيرها من الإجراءات في أعلى الخريطة.

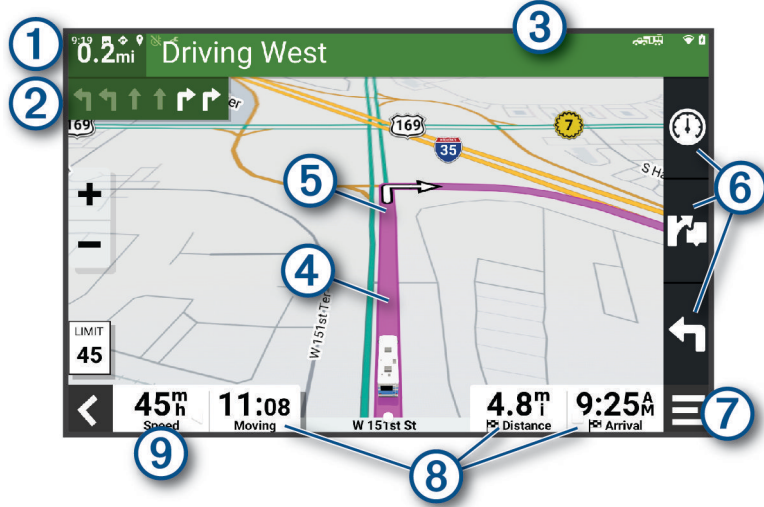

① المسافة إلى الإجراء التالي.

② الإجراء التالي في مسار الرحلة. يشير إلى الانعطاف أو المخرج التالي أو أي إجراء آخر وإلى المسار الذي يجب أن تسلكه، إذا توفر.

③ اسم الشارع أو المخرج المرتبط بالإجراء التالي.

④ تمييز مسار الرحلة على الخريطة.

⑤ الإجراء التالي في مسار الرحلة. تشير الأسهم على الخريطة إلى مواقع الإجراءات التالية.

⑥ اختصارات أدوات الخرائط.

⑦ أدوات الخرائط. يمكنك اختيار الأدوات لإظهار المزيد من المعلومات عن مسار رحلتك ومحيطك.

⑧ حقول البيانات.

⑧ تلميح: يمكنك لمس هذه الحقول لتغيير المعلومات التي تظهر فيها (تغيير حقل بيانات الخريطة، الصفحة 29).

⑨ سرعة المركبة.

## إرشادات المسار النشط

مع اقترابك من بعض المنعطفات أو المخارج أو التقاطعات في مسار الرحلة، تظهر محاكاة مفصلة للطريق إلى جانب الخريطة، في حال توفرها. يشير الخط الملون ① إلى المسار الصحيح للمنعطف.

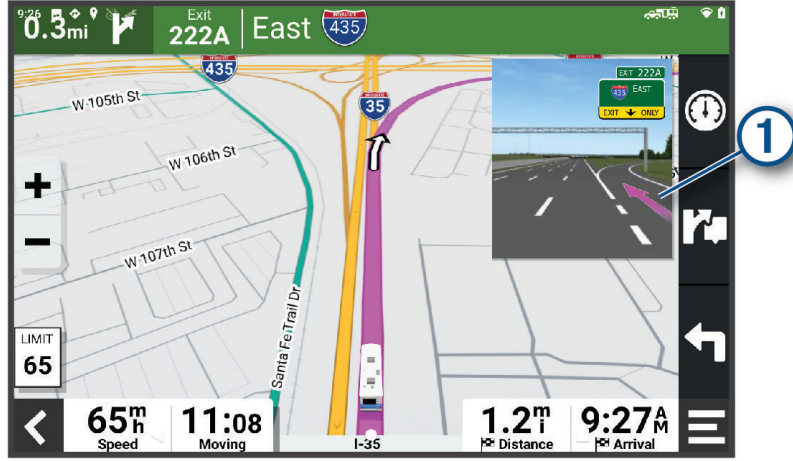

## عرض المنعطفات والإرشادات

أثناء الملاحة في مسار رحلة معين، يمكنك عرض إرشادات المنعطفات التالية أو تغيير المسارات أو غيرها من الإرشادات المرتبطة بمسار رحلتك.

1 من الخريطة، حدد خياراً:

• لعرض المنعطفات والإرشادات التالية أثناء الملاحة، اختر  < منعطفات.

تعرض أداة الخريطة الإرشادات أو المنعطفات المتعددة التالية بجانب الخريطة. يتم تحديث القائمة تلقائياً أثناء الملاحة في مسار رحلتك.

• لعرض قائمة المنعطفات والإرشادات الكاملة لمسار الرحلة بأكمله، اختر شريط النص في أعلى الخريطة.

2 اختر منعطفاً أو إرشاداً (اختياري).

تظهر معلومات مفصلة. قد تظهر صورة لملتقى طرق لملتقيات الطرق على الطرق الرئيسية، إذا توفر.

## عرض مسار الرحلة بالكامل على الخريطة

1 أثناء الملاحة ضمن مسار رحلة، اختر أي مكان على الخريطة.

2 اختر .

## الوصول إلى وجهتك

عند الاقتراب من وجهتك، يوفر الجهاز معلومات لمساعدتك في إكمال مسار الرحلة.

• يشير  إلى موقع وجهتك على الخريطة وتعلن مطالبة صوتية أنك تقترب من وجهتك.

• عندما تتوقف في وجهتك، يهبط الجهاز مسار الرحلة تلقائياً. إذا لم يكشف الجهاز عن وصولك تلقائياً، فيمكنك اختيار إيقاف لإنهاء مسار الرحلة.

## تغيير المسار النشط

### إضافة موقع إلى مسار رحلتك

قبل أن تتمكن من إضافة موقع إلى مسار رحلتك، يجب أن تكون في صدد الملاحة ضمن مسار رحلة (بدء مسار رحلة، الصفحة 11). يمكنك إضافة مواقع إلى منتصف مسار الرحلة أو نهايته. يمكنك مثلاً إضافة محطة وقود كالوجهة التالية في مسار رحلتك. **تلميح:** لإنشاء مسارات رحلة معقدة تشمل وجهات متعددة أو نقاط توقف مجدولة، يمكنك استخدام مخطّط الرحلات للتخطيط لمسار رحلة وجدولته وحفظه (معدّ مسار الرحلة، الصفحة 11).

1 من الخريطة، اختر < إلى أين؟.

2 ابحث عن موقع (البحث عن مواقع وحفظها، الصفحة 17).

3 اختر موقعاً.

4 اختر انطلق!.

5 حدد خياراً:

- لإضافة الموقع كالوجهة التالية في مسار رحلتك، اختر إضافة كنقطة توقف تالية.
  - لإضافة الموقع إلى نهاية مسار رحلتك، اختر إضافة كنقطة توقف أخيرة.
  - لإضافة الموقع وتحرير ترتيب الوجهات في مسار رحلتك، اختر إضافة إلى مسار الرحلة.
- يعيد الجهاز احتساب مسار الرحلة لتضمين الموقع المضاف وإرشادك إلى وجهاتك بحسب ترتيبها.

### تشكيل مسار رحلتك

لتمكّن من تشكيل مسار رحلتك، عليك بدء مسار رحلة (بدء مسار رحلة، الصفحة 11).

يمكنك تشكيل مسار رحلتك يدوياً لتغيير مساره. يتيح لك ذلك توجيه مسار رحلتك لاستخدام طريق محدد أو المرور بمنطقة معيّنة من دون إضافة وجهة إلى مسار الرحلة.

1 اختر أي مكان على الخريطة.

2 اختر شكل مسار الرحلة.

**تلميح:** يمكنك اختيار + لتكبير الخريطة واختيار موقع بدقة أكبر.

يدخل الجهاز في وضع تشكيل مسار الرحلة ويعيد احتساب مسار الرحلة للمرور في الموقع الذي تم اختياره.

3 اختر انطلق!.

4 إذا لزم الأمر، حدد خياراً:

- لإضافة المزيد من نقاط التشكيل إلى مسار الرحلة، اختر مواقعاً إضافية على الخريطة.
- لإزالة نقطة تشكيل، اختر نقطة التشكيل، ثم اختر إزالة.

### سلوك تحويلة

يمكنك أن تسلك تحويلة لمسافة معيّنة على طول مسار رحلتك أو تحويلة حول طرق محددة. وهذا يعدّ أمراً مفيداً إذا صادفت مناطق مشاريع البناء أو طرقاً مغلقة أو ظروف طريق سيئة.

1 من الخريطة، اختر < تحوير مسار الرحلة.

2 حدد خياراً:

- لتحويل مسار رحلتك لمسافة معيّنة، اختر تحويلة بحسب المسافة.
- لتحويل مسار رحلتك عن طريق محدد على مسار الرحلة، اختر تحويلة بحسب الطريق.

### تغيير وضع احتساب مسار الرحلة

1 اختر الإعدادات < الملاحة < وضع الاحتساب.

2 حدد خياراً:

- اختر الاتجاهات المفصلة لاحتساب مسارات الرحلة في الشوارع التي يمكن قطعها بسرعة أكبر رغم أنها قد تكون أطول مسافةً.
- اختر خط مستقيم لاحتساب مسارات الرحلة خارج الطرق ومسارات الرحلة من نقطة إلى نقطة معيّنة في خط مستقيم.

### إيقاف مسار الرحلة

- من الخريطة، اختر < إيقاف.
- من الشاشة الرئيسية، اختر إيقاف.

## استخدام مسارات رحلة مقترحة

لستمكن من استخدام هذه الميزة، عليك أولاً حفظ موقع واحد على الأقل وتمكين ميزة محفوظات السفر (إعدادات الجهاز الصفحة 42).

باستخدام ميزة myTrends™ سيقوم الجهاز بالتنبؤ بوجهة رحلتك استناداً إلى محفوظات الرحلات واليوم من الأسبوع والوقت من اليوم. عند السفر إلى موقع محفوظ عدة مرات، قد يظهر الموقع على شريط الملاحة الموجود على الخريطة إلى جانب الوقت المقدر للرحلة ومعلومات حركة المرور.

اختر شريط الملاحة لعرض مسار رحلة مقترح للموقع.

## تجنب التأخيرات ورسوم الطريق والمناطق

### تجنب الازدحامات المرورية في مسار رحلتك

لستمكن من تجنب الازدحامات المرورية، يجب أن تتلقى معلومات حركة المرور (تلقى بيانات حركة المرور باستخدام هاتفك الذكي، الصفحة 33).

يحسّن الجهاز افتراضياً مسار رحلتك لتجنب الازدحامات المرورية تلقائياً. إذا قمت بإلغاء تمكين هذا الخيار في إعدادات حركة المرور (إعدادات حركة المرور الصفحة 41)، يمكنك عرض الازدحامات المرورية وتجنبها يدوياً.

- 1 أثناء الملاحة في مسار رحلة، اختر  < حركة المرور.
- 2 اختر مسار رحلة بديل، في حال توفره.
- 3 اختر انطلق!

### تجنب الطرق برسوم

يستطيع جهازك تجنب توجيهك إلى المناطق التي تتطلب دفع رسوم، مثل طرق برسوم أو جسور برسوم أو المناطق المزدحمة. قد يشمل الجهاز منطقة برسوم في مسار رحلتك إذا لم تتوفر أي مسارات رحلة معقولة أخرى.

- 1 اختر الإعدادات < الملاحة < تجنبات < طرق برسوم.
- 2 اختر حفظ.

### تجنب ملصقات الرسوم

إذا كانت بيانات الخريطة على الجهاز تحتوي على معلومات مفصلة عن ملصقات الطرق برسوم، فيمكنك تجنب الطرق التي تتطلب ملصقات الطرق برسوم لكل بلد أو السماح بها.

ملاحظة: لا تتوفر هذه الميزة في كل المناطق.

- 1 اختر الإعدادات < الملاحة < ملصقات رسوم الطرق.
- 2 اختر بلداً.
- 3 حدد خياراً:

- لسؤالك في كل مرة قبل التوجّه إلى منطقة تتطلب ملصقات الطرق برسوم، اختر **إسأل دائماً**.
- لتجنب الطرق التي تتطلب ملصقات طرق برسوم دائماً، اختر **تجنب**.
- للسماح بالطرق التي تتطلب ملصقات طرق برسوم دائماً، اختر **السماح**.

### تجنب ميزات الطرق

- 1 اختر الإعدادات < الملاحة < تجنبات.
- 2 اختر ميزات الطرق لتجنبها في مسارات رحلتك، ثم اختر **موافق**.

### تجنب المناطق البيئية

يستطيع جهازك تجنب المناطق ذات القيود البيئية أو القيود على الانبعاثات التي قد تنطبق على مركبتك. ينطبق هذا الخيار على نوع المركبة في ملف تعريف المركبة النشط (ملفات تعريف المركبات، الصفحة 9).

- 1 اختر الإعدادات < الملاحة < المناطق البيئية.
- 2 حدد خياراً:

- لسؤالك كل مرة قبل التوجّه إلى منطقة بيئية، اختر **إسأل دائماً**.
- لتجنب المناطق البيئية دائماً، اختر **تجنب**.
- للسماح دائماً بالمرور في المناطق البيئية، اختر **السماح**.

## تجنبات مخصصة

تتيح لك التجنبات المخصصة اختيار مناطق أو أقسام معينة من الطريق التي تريد تجنبها. عندما يحتسب الجهاز مسار الرحلة، يتجنب هذه المناطق والطرق إلا إذا لم توفر أي مسار رحلة معقول آخر.

### تجنب طريق

- 1 اختر الإعدادات > الملاحة > تجنبات مخصصة.
- 2 اختر إضافة تجنب إذا لزم الأمر.
- 3 اختر إضافة تجنب طريق.
- 4 اختر نقطة البداية لقسم الطريق الذي تريد تجنبه، واختر التالي.
- 5 اختر نقطة النهاية لقسم من الطريق، واختر التالي.
- 6 اختر تم.

### تجنب منطقة

- 1 اختر الإعدادات > الملاحة > تجنبات مخصصة.
- 2 اختر إضافة تجنب إذا لزم الأمر.
- 3 اختر إضافة تجنب منطقة.
- 4 اختر الزاوية العلوية اليسرى للمنطقة لتجنبها، ثم اختر التالي.
- 5 اختر الزاوية العلوية اليمنى للمنطقة لتجنبها، ثم اختر التالي.
- 6 تم تظليل المنطقة المختارة على الخريطة. اختر تم.

### إلغاء تمكين تجنب مخصص

يمكنك إلغاء تمكين تجنب مخصص بدون حذفه.

- 1 اختر الإعدادات > الملاحة > تجنبات مخصصة.
- 2 اختر تجنباً.
- 3 اختر إلغاء تمكين.

### حذف تجنبات مخصصة

- 1 اختر الإعدادات > الملاحة > تجنبات مخصصة > .
- 2 حدد خياراً:

- لحذف كل التجنبات المخصصة، اختر اختيار الكل > حذف.
- لحذف تجنب مخصص واحد، اختر التجنب ثم اختر حذف.

## البحث عن مواقع وحفظها

تحتوي الخرائط التي تم تحميلها على جهازك على مواقع، كالمطاعم والفنادق وخدمات السيارات ومعلومات مفصلة حول الشارع. تساعدك القائمة إلى أين؟ في العثور على وجهتك من خلال توفير أساليب متعددة لاستعراض هذه المعلومات والبحث عنها وحفظها. من القائمة الرئيسية، اختر إلى أين؟.

- للبحث في كل مواقع بسرعة على جهازك، اختر  بحث (البحث عن موقع باستخدام شريط البحث، الصفحة 18).
- للعثور على عنوان، اختر عنوان (البحث عن عنوان، الصفحة 19).
- لاستعراض نقاط الاهتمام المحملة مسبقاً أو البحث فيها حسب الفئة، اختر الفئات (البحث عن موقع حسب الفئة، الصفحة 19).
- للبحث بالقرب من مدينة أو منطقة مختلفة، اختر  بالقرب من المنطقة التي يتم البحث فيها حالياً (تغيير منطقة البحث، الصفحة 21).
- لعرض المواقع المحفوظة وتحريرها، اختر المحفوظات (حفظ المواقع، الصفحة 23).
- لعرض المواقع التي اخترتها مؤخراً من نتائج البحث، اختر أخيرة (عرض المواقع التي عُثر عليها مؤخراً، الصفحة 22).
- للبحث عن متزهات لمركبات الرحلات وأراضٍ للتخييم، اختر كل أراضي المخيم (البحث عن أراضٍ للتخييم، الصفحة 18).
- لاستعراض نقاط اهتمام Foursquare® والبحث عنها، اختر Foursquare (البحث عن نقاط اهتمام Foursquare، الصفحة 22).
- لاستعراض تصنيفات المسافرين في TripAdvisor® والبحث فيها، اختر TripAdvisor (Tripadvisor، الصفحة 22).
- للملاحة إلى إحداثيات جغرافية معينة، اختر إحداثيات (البحث عن موقع باستخدام الإحداثيات، الصفحة 22).

## البحث عن أراضٍ للمخيم

### ملاحظة

أنت مسؤول عن فهم أي قواعد أو قوانين أو أنظمة سارية متعلقة بأراضي المخيم والامتثال لها.

اختر إلى أين؟ < كل أراضي المخيم.

### البحث عن أراضٍ للمخيم مع مرافق

يمكنك البحث عن منتزهات مركبات الرحلات وأراضٍ للمخيم استناداً إلى المرافق المتوفرة.

- 1 اختر إلى أين؟
- 2 اختر مزود بحث عن منتزهات مركبات الرحلات وأراضٍ للمخيم، مثل ACSI أو Campercontact أو KOA.
- 3 إذا لزم الأمر اختر فئة.
- 4 اختر التصنيفية بحسب المرافق واختر مرفق واحد أو أكثر، ثم اختر حفظ.
- 5 اختر موقعاً.

### العثور على خدمات مركبات الرحلات

ملاحظة: لا تتوفر هذه الميزة في كل المناطق.

يمكنك العثور على مواقع قريبة تؤمن خدمات مثل الإصلاح والقطر وغيرها لمركبات الرحلات.

اختر إلى أين؟ < PlanRV Services.

### البحث عن موقع باستخدام شريط البحث

يمكنك استخدام شريط البحث للبحث عن المواقع عبر إدخال فئة أو اسم علامة تجارية أو عنوان أو اسم مدينة.

- 1 اختر إلى أين؟
- 2 اختر بحث في شريط البحث.
- 3 أدخل عنصر البحث بكامله أو جزءاً منه.
- 4 تظهر عناصر البحث المقترحة أسفل شريط البحث.
- 5 حدد خياراً:
  - للبحث عن نوع شركة، أدخل اسم الفئة (على سبيل المثال "صالات سينما").
  - للبحث عن اسم شركة، أدخل الاسم بكامله أو جزءاً منه.
  - للبحث عن عنوان قريب منك، أدخل رقم الشارع واسمه.
  - للبحث عن عنوان في مدينة أخرى، أدخل رقم المنزل واسم الشارع والمدينة والولاية.
  - للبحث عن مدينة، أدخل المدينة والولاية.
  - للبحث عن إحداثيات، أدخل إحداثيات الطول والعرض.
- 6 حدد خياراً:
  - للبحث باستخدام عنصر بحث مقترح، اختر العنصر.
  - للبحث باستخدام النص الذي أدخلته، اختر Q.

### الأماكن الرائجة

### ملاحظة

لا تتحمل Garmin مسؤولية دقة معلومات التي يوفرها Tripadvisor أو Michelin أو حداتها. أنت مسؤول عن فهم أي قواعد أو قوانين أو أنظمة سارية متعلقة بنقاط الاهتمام والامتثال لها.

تتضمن ميزة البحث عن أماكن رائجة نقاط الاهتمام والتصنيفات لتطبيق Tripadvisor و Michelin ما يوفر قائمة شاملة بالمواقع السياحية. يمكنك تصفية نتائج البحث حسب الفئات والتصنيفات والمسافة من مسار الرحلة.

ملاحظة: Tripadvisor ونقاط الاهتمام Michelin غير متوفرة في كل المناطق.



## إجراء بحث عن الأماكن الرائجة

- 1 اختر أماكن رائجة.
- 2 اختر التصنيفية بحسب المرافق لتصفية نقاط الاهتمام المعروضة حسب الفئة أو التصنيف (اختياري).
- 3 اختر Q وأدخل عنصر بحث (اختياري).

## البحث عن عنوان

ملاحظة: قد يتغير ترتيب الخطوات استناداً إلى بيانات الخريطة التي تم تحميلها على جهازك.

- 1 اختر إلى أين؟
- 2 اختر 📍 للبحث بالقرب من منطقة أو مدينة أخرى، إذا لزم الأمر.
- 3 اختر عنوان.
- 4 اتبع التعليمات التي تظهر على الشاشة لإدخال معلومات العنوان.
- 5 اختر العنوان.

## البحث عن موقع حسب الفئة

- 1 اختر إلى أين؟
- 2 اختر فئة، أو اختر الفئات.
- 3 اختر فئة فرعية، إذا لزم الأمر.
- 4 اختر موقعاً.

## البحث ضمن فئة

بعد الانتهاء من تنفيذ عملية بحث عن نقطة اهتمام، قد تعرض بعض الفئات قائمة بحث سريع تعرض الواجهات الأربع الأخيرة التي اخترتها.

- 1 اختر إلى أين؟ < الفئات.
- 2 اختر فئة.
- 3 حدد خياراً:
  - اختر وجهة من قائمة البحث السريع على الجهة اليمنى من الشاشة.
  - توفر قائمة البحث السريع قائمة بالمواقع التي عُثِرَ عليها مؤخراً في الفئة التي تم اختيارها.
  - اختر فئة فرعية، عند الضرورة، واختر وجهة.

## نتائج البحث عن الموقع

تظهر نتائج البحث عن مواقع في قائمة على رأسها الموقع الأقرب. يظهر كل موقع مرقم على الخريطة أيضاً. يمكنك الانتقال إلى الأسفل لعرض المزيد من النتائج.

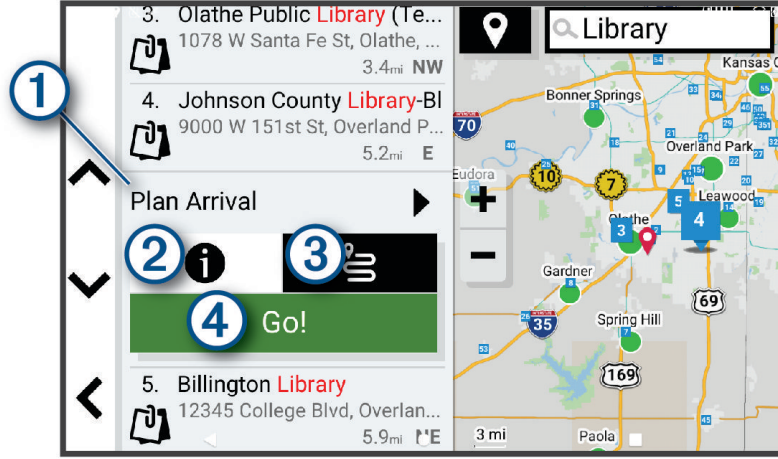

تخطيط الوصول	1	حدد هذا الخيار لاستخدام أداة تخطيط الوصول.
اختر الرمز لعرض المعلومات المفصلة عن الموقع.	2	
حدد هذا الخيار لإنشاء مسار رحلة إلى الموقع باستخدام الميزة (بدء مسار الرحلة باستخدام ميزة مسارات الرحلة الخاصة بالرحلات في السيارة، الصفحة 12).	3	
اختر العبارة للبدء بالتنقل إلى الموقع باستخدام مسار الرحلة الموصى به.	4	انطلق!

## تغيير منطقة البحث

افتراضياً، يبحث الجهاز عن مواقع مجاورة لموقعك الحالي. يمكنك أيضاً البحث في مناطق أخرى، كالمنطقة المجاورة لوجهتك أو بجوار مدينة أخرى أو على مسارك النشط.

- 1 اختر إلى أين؟
- 2 اختر بالقراب من منطقة البحث الحالية ①

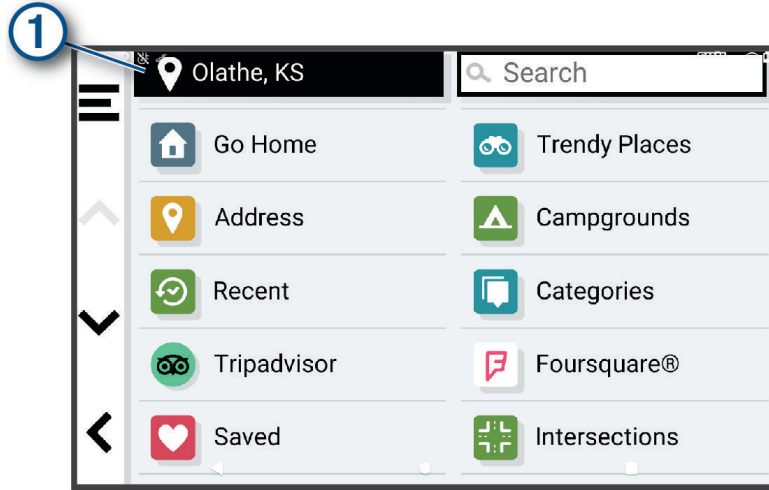

- 3 اختر منطقة بحث.
  - 4 عند الضرورة، اتبع التعليمات التي تظهر على الشاشة لاختيار موقع محدد.
- تظهر منطقة البحث التي تم اختيارها إلى جانب الموقع. عندما تبحث عن موقع باستخدام أي من الخيارات المدرجة في قائمة إلى أين؟، يقترح الجهاز مواقع مجاورة لهذه المنطقة أولاً.

## نقاط اهتمام مخصصة

إن نقاط الاهتمام المخصصة عبارة عن نقاط تم تخصيصها على الخريطة. ويمكن أن تحتوي على تبيئات تسمح لك بمعرفة ما إذا كنت قريباً من نقطة معينة أو إذا كنت تتنقل بسرعة تفوق السرعة المحددة.

### تثبيت POI Loader

يمكنك إنشاء قوائم نقاط اهتمام مخصصة أو تنزيلها وتثبيتها على الجهاز باستخدام برنامج POI Loader.

- 1 انتقل إلى [www.garmin.com/poiloader](http://www.garmin.com/poiloader).
- 2 اتبع التعليمات التي تظهر على الشاشة.

### البحث عن نقاط اهتمام مخصصة

قبل أن تتمكن من البحث عن نقاط اهتمام مخصصة، عليك تحميل نقاط اهتمام مخصصة على جهازك باستخدام برنامج POI Loader (تثبيت POI Loader، الصفحة 21).

- 1 اختر إلى أين؟ < الفئات.
- 2 قم بالتمرير إلى قسم الفئات الأخرى، واختر فئة.

## أدوات البحث

تسمح لك أدوات البحث بالبحث عن أنواع مواقع محددة عبر الاستجابة للمطالبات المعروضة على الشاشة.

### البحث عن تقاطع

يمكنك البحث عن تقاطع أو ملتقى طرق بين شارعين أو طريقين سريعين أو غيرها من الطرق.

- 1 اختر إلى أين؟ < تقاطعات.
- 2 اتبع التعليمات التي تظهر على الشاشة لإدخال معلومات الشارع.
- 3 اختر التقاطع.

## البحث عن موقع باستخدام الإحداثيات

يمكنك البحث عن موقع باستخدام إحداثيات خطوط العرض والطول.

- 1 اختر إلى أين؟ < إحداثيات.
- 2 حدد  وقم بتغيير تنسيق الإحداثيات أو بياناتها إذا لزم الأمر.
- 3 اختر إحداثيات.
- 4 أدخل إحداثيات خطوط الطول والعرض، واختر تم.
- 5 حدد خياراً:
  - لحفظ الإحداثيات كموقع، اختر حفظ.
  - لبدء مسار رحلة إلى الإحداثيات، اختر انطلق!.

## Foursquare

### ملاحظة

لا تتحمل Garmin مسؤولية دقة المعلومات التي يوفرها تطبيق Foursquare أو حداتها.

أنت مسؤول عن فهم أي قواعد أو قوانين أو أنظمة سارية متعلقة بنقاط الاهتمام والامتثال لها.

تعد Foursquare شبكة نواصل اجتماعي مستندة إلى الموقع. يتضمن جهازك الكثير من نقاط اهتمام Foursquare محملة مسبقاً، تتم الإشارة إليها بشعار Foursquare في نتائج البحث عن المواقع.

## البحث عن نقاط اهتمام Foursquare

يمكنك البحث عن نقاط اهتمام Foursquare المحملة على جهازك.  
اختر إلى أين؟ < Foursquare.

## عرض تفاصيل موقع Foursquare

يمكنك عرض معلومات عن موقع Foursquare وتصنيفات المستخدمين.  
1 من نتائج البحث عن المواقع، اختر نقطة اهتمام Foursquare.  
2 اختر 

## Tripadvisor

### ملاحظة

لا تتحمل Garmin مسؤولية دقة معلومات Tripadvisor أو حداتها.

أنت مسؤول عن فهم أي قواعد أو قوانين أو أنظمة سارية متعلقة بنقاط الاهتمام والامتثال لها.

يتضمن جهازك تصنيفات المسافرين في Tripadvisor. تظهر تصنيفات Tripadvisor تلقائياً في قائمة نتائج البحث عن المطاعم والفنادق والمواقع السياحية. يمكنك أيضاً البحث عن نقاط اهتمام Tripadvisor المجاورة وفرزها بحسب المسافة أو الانتشار.

## البحث عن نقاط اهتمام Tripadvisor

- 1 اختر إلى أين؟ < Tripadvisor.
- 2 اختر فئة.
- 3 اختر فئة فرعية إذا لزم الأمر.
- 4 تظهر قائمة بنقاط اهتمام Tripadvisor المجاورة للفئة.
- 5 اختر فرز النتائج لتصنيفية نقاط الاهتمام المعروضة حسب المسافة أو الانتشار (اختياري).
- 6 اختر  وأدخل عنصر بحث (اختياري).

## عرض المواقع التي عُثر عليها مؤخراً

يخزن جهازك محفوظات المواقع الـ 50 التي عُثر عليها مؤخراً.  
اختر إلى أين؟ < أخيرة.

## مسح قائمة بالأماكن التي عُثر عليها مؤخراً

اختر إلى أين؟ < أخيرة <  مسح < نعم.

## عرض معلومات الموقع الحالي

يمكنك استخدام صفحة أين أنا الآن؟ لعرض معلومات حول موقعك الحالي. إن هذه الميزة مفيدة إذا كنت بحاجة إلى إبلاغ طاقم الطوارئ بموقعك.  
من الخريطة، اختر المركبة.

## العثور على خدمات الطوارئ والوقود

يمكنك استخدام صفحة أين أنا الآن؟ للعثور على المستشفيات القريبة ومراكز الشرطة ومحطات الوقود.

- 1 من الخريطة، اختر المركبة.
- 2 اختر مستشفيات أو مراكز الشرطة أو مواقف للشاحنات أو وقود.  
ملاحظة: لا تتوفر بعض فئات الخدمات في كل المناطق.  
تظهر قائمة بالمواقع للخدمة التي تم اختيارها، مع تعداد المواقع الأقرب في أعلاها.
- 3 اختر موقعاً.
- 4 حدد خياراً:
  - للملاحة إلى الموقع، اختر انطلق!.
  - لعرض رقم الهاتف وتفاصيل الموقع الأخرى، اختر ⓘ.

## الحصول على إرشادات للوصول إلى موقعك الحالي

إن احتجت إلى إخبار شخص آخر بكيفية الوصول إلى موقعك الحالي، يمكن أن يعطيك جهازك قائمة بإرشادات الوصول.

- 1 من الخريطة، اختر المركبة.
- 2 اختر  < إرشادات الوصول إلى.
- 3 اختر موقع بدء.
- 4 حدد اختيار.

## إضافة اختصار

يمكنك إضافة اختصارات إلى القائمة إلى أين؟. يمكن أن يشير اختصار ما إلى موقع أو إلى فئة أو إلى أداة بحث.  
يمكن لقائمة إلى أين؟ أن تحتوي على 36 رمز اختصار كحد أقصى.

- 1 اختر إلى أين؟ < إضافة اختصار.
- 2 اختر عنصراً.

## إزالة اختصار

- 1 اختر إلى أين؟ <  < إزالة الاختصارات.
- 2 اختر اختصاراً لإزالته.
- 3 اختر الاختصار مجدداً للتأكيد.
- 4 اختر تم.

## حفظ المواقع



### حفظ موقع

- 1 ابحث عن موقع (البحث عن موقع حسب الفئة، الصفحة 19).
- 2 اختر موقعاً من نتائج البحث.
- 3 اختر ⓘ < حفظ.
- 4 أدخل اسماً واختتر تم إذا لزم الأمر.
- 5 اختر حفظ.



### حفظ موقعك الحالي

- 1 من الخريطة، اختر رمز المركبة.
- 2 اختر حفظ.
- 3 أدخل اسماً، ثم اختر تم.

## تعديل موقع محفوظ

- 1 اختر إلى أين؟ < المحفوظات.
- 2 إذا لزم الأمر اختر فئة.
- 3 اختر موقعاً.
- 4 اختر .
- 5 اختر  < تحرير.
- 6 حددي خياراً:
  - اختر الاسم.
  - اختر رقم الهاتف.
  - اختر الفئات لتعيين فئات إلى الموقع المحفوظ.
  - اختر تغيير رمز الخريطة لتغيير الرمز المستخدم لوضع علامة على الموقع المحفوظ على خريطة.
- 7 قم بتعديل المعلومات.
- 8 اختر تم.

## تعيين فئات إلى موقع محفوظ





- يمكنك إضافة فئات مخصصة لتنظيم مواقعك المحفوظة.
- ملاحظة:** تظهر الفئات في قائمة المواقع المحفوظة بعد حفظ 12 موقعاً على الأقل.
- 1 اختر إلى أين؟ < المحفوظات.
  - 2 اختر موقعاً.
  - 3 اختر .
  - 4 اختر  < تحرير < الفئات.
  - 5 أدخل اسماً أو أكثر من أسماء الفئات التي تفصل الفواصل فيما بينها.
  - 6 إذا لزم الأمر، اختر فئة مقترحة.
  - 7 اختر تم.

## حذف موقع محفوظ

- ملاحظة:** لا يمكن استعادة المواقع المحذوفة.
- 1 اختر إلى أين؟ < المحفوظات.
  - 2 اختر  < حذف.
  - 3 اختر المربع بجانب المواقع المحفوظة التي تريد حذفها، ثم اختر حذف < نعم.

## استخدام الخريطة

يمكنك استخدام الخريطة للملاحة في مسار رحلة (مسار رحلتك على الخريطة، الصفحة 13) أو لعرض خريطة للمناطق المحيطة حين لا يكون أي مسار رحلة نشطاً.

- 1 اختر عرض الخريطة.
- 2 اختر أي مكان على الخريطة.
- 3 حدد خياراً:
  - اسحب الخريطة للتحريك إلى اليسار أو اليمين أو للأعلى أو للأسفل.
  - لإضافة طبقات الخريطة أو إزالتها مثل الصور الطبوغرافية وصور BirdsEye، اختر .
  - للتكبير أو التصغير، اختر  أو .
  - للتبديل بين شمالاً نحو الأعلى والعرض الثنائي الأبعاد والعرض الثلاثي الأبعاد، اختر .
  - لفتح مخطط مسار الرحلة، اختر  (معد مسار الرحلة، الصفحة 11).
  - لبدء مسار رحلة، اختر موقعاً على الخريطة، واختر انطلق! (بدء مسار رحلة باستخدام الخريطة، الصفحة 12).

## أدوات الخرائط

تتيح أدوات الخريطة الوصول السريع إلى المعلومات ووظائف الجهاز أثناء عرض الخريطة. عند تنشيط أداة خريطة، تظهر هذه الأخيرة في لوحة على طرف الخريطة.

**إيقاف:** لإيقاف الملاحظة على مسار الرحلة النشط.

**تحرير مسار الرحلة:** لتمكينك من سلك تحويلة أو تخطي بعض المواقع في مسار رحلتك (تغيير المسار النشط، الصفحة 15).

**كتم صوت الملاحظة:** لكتم صوت الجهاز.

**المدن التالية:** لعرض المدن والخدمات التالية على طول مسار رحلتك النشط أو على طول الطريق السريع (المدن التالية، الصفحة 26).

**المواقع التالية:** لعرض المواقع التالية في مسار رحلتك أو على الطريق الذي تسلكه (المواقع التالية، الصفحة 25).

**الارتفاع:** لعرض تغييرات الارتفاع التالية.

**حركة المرور:** لعرض ظروف حركة المرور في مسار رحلتك أو في المنطقة حيث تتواجد (عرض حركة المرور القادمة، الصفحة 29). لا تتوفر هذه الميزة في كل المناطق أو لكل طرازات الأجهزة.

**بيانات الرحلة:** لعرض بيانات رحلة قابلة للتخصيص، مثل السرعة أو المسافة بالأميال (عرض بيانات الرحلة من الخريطة، الصفحة 28).

**منعطفات:** لعرض قائمة بالانعطافات التالية في مسار رحلتك (عرض المنعطفات والإرشادات، الصفحة 14).

**الهاتف:** لعرض قائمة بالمكالمات الهاتفية الأخيرة الصادرة من هاتفك المتصل ولعرض خيارات المكالمات الجارية عندما تكون المكالمات الهاتفية نشطة (استخدام خيارات المكالمات الجارية، الصفحة 31).

**أحوال الطقس:** لعرض أحوال الطقس في المنطقة حيث تتواجد.

**تحكم بالموسيقى:** لعرض عناصر التحكم بالوسائط ومعلومات الوسائط.

**إشعارات ذكية:** لعرض الإشعارات الذكية الأخيرة من هاتفك المتصل (الخدمات المباشرة وحركة المرور وميزات الهاتف الذكي، الصفحة 30).

**تخطيط الوصول:** لعرض خريطة لوجهتك وتمكينك من العثور على وجهة الشاشة.

**Pilot Flying J:** لعرض Pilot Flying J Travel Centers™ التالية على طول مسار رحلتك.

**ملاحظة:** هذه الميزة متوفرة فقط في أمريكا الشمالية.

**نظرة عامة على الخريطة:** لعرض نظرة عامة حول مسار رحلتك على الخريطة.

## عرض أداة خريطة

1 من الخريطة، اختر .

2 اختر أداة خريطة.

تظهر أداة الخريطة في لوحة على طرف الخريطة.

3 عند الانتهاء من استخدام أداة الخريطة، اختر .

## المواقع التالية

توفر أداة المواقع التالية معلومات عن المواقع التالية في مسار رحلتك أو الطريق الذي تسلكه. يمكنك عرض نقاط الاهتمام التالية بحسب الفئة، مثل المطاعم أو محطات الوقود أو مناطق الاستراحة.

يمكنك تخصيص الفئات التي تظهر في أداة المواقع التالية.

## عرض المواقع التالية

1 على الخريطة، اختر  < المواقع التالية.

أثناء التنقل، تعرض أداة الخريطة الموقع التالي على طول الطريق أو مسار الرحلة.



2 حدد خياراً:

• إذا عرضت أداة الخريطة الفئات، فاختر فئة لعرض قائمة بالمواقع المجاورة في تلك الفئة.

• إذا عرضت أداة الخريطة المواقع التالية، فاختر موقعاً لعرض تفاصيل الموقع أو بدء مسار الرحلة الذي يؤدي إلى الموقع.

## تخصيص فئات المواقع التالية

يمكنك تغيير فئات الموقع التي تظهر في أداة المواقع التالية.

- 1 من الخريطة، اختر  < المواقع التالية.
- 2 اختر فئة.
- 3 اختر .
- 4 حدد خياراً:
  - لنقل فئة لأعلى أو لأسفل في القائمة، اختر السهم الموجود إلى جانب اسم الفئة واسحبه.
  - لتغيير فئة، اختر الفئة.
  - لإنشاء فئة مخصصة، اختر فئة، ثم اختر بحث مخصص وأدخل اسم عمل تجاري أو فئة.
- 5 اختر حفظ.

## التخطيط لوصولك

- لستمكن من بدء مسار رحلة، يمكنك التخطيط للوصول إلى وجهة شاحنات شائعة مثل محطة تحميل البضائع وإفراغها أو موقف الشاحنة في نهاية مسار رحلتك. يمكنك أيضاً إضافة الوجهات الخاصة بك إلى الخريطة.
- 1 اختر إلى أين؟، وابحث عن موقع (البحث عن مواقع وحفظها، الصفحة 17).
  - 2 اختر موقعاً.
  - 3 اختر تخطيط الوصول.
- تظهر معاينة لوجهتك على الخريطة. تظهر وجهات الشاحنات الشائعة إلى جانب الخريطة. إذا كان جهاز RV / Camper مقترناً بتطبيق Garmin Drive، فسيقوم بتنزيل صور الأقمار الصناعية من BirdsEye تلقائياً.
- 4 اختر وجهة، ثم اختر انطلق!

## المدن التالية

أثناء التنقل على الطريق السريع أو الملاحة في مسار رحلة يتخلله طريق سريع، توفر أداة المدن التالية معلومات عن المدن التالية على طول الطريق السريع. لكل مدينة، تعرض أداة الخريطة المسافة إلى مخرج الطريق السريع والخدمات المتوفرة، تماماً مثل المعلومات التي توفرها إشارات المرور على الطريق السريع.

## عرض المدن التالية والخدمات عند المخارج

- 1 اختر  < المدن التالية من الخريطة.
- أثناء التنقل على الطريق السريع أو على مسار رحلة نشط، تعرض أداة الخريطة معلومات عن المدن والمخارج التالية.
- 2 اختر مدينة.
  - 3 يعرض الجهاز قائمة بنقاط الاهتمام التي تقع عند مخرج المدينة المحددة مثل محطات الوقود أو أماكن السكن أو المطاعم.
- 3 اختر موقعاً واختر انطلق! لبدء الملاحة.

## رموز التنبيه والتحذير

### تحذير

إن إدخال خصائص ملف تعريف مركبتك لا يضمن العمل وفق خصائص مركبتك في كل اقتراحات مسارات الرحلة أو أنك ستلتقي رموز التحذير في كل الحالات. قد تتوفر بعض التحديدات في بيانات الخريطة، فمثلاً لا يمكن للجهاز الأخذ في الاعتبار مثل هذه التقييدات أو أحوال الطريق في كل الحالات. اعمل دائماً على اتباع كل الإشارات على الطريق والتنبيه إلى حالات الطرق عند اتخاذ أي قرارات تعنى بالقيادة.

قد تظهر رموز التنبيه والتحذير على الخريطة أو ضمن إرشادات مسار الرحلة لتحذيرك بالمخاطر المحتملة وحالات الطرق.



## تحذيرات القيود

الارتفاع	
الوزن	
طول	
العرض	
ارتفاع المقطورة	
وزن المقطورة	
طول المقطورة	
عرض المقطورة	
ممنوع مرور مقطورات القوارب	
ممنوع مرور الكارافانات	
ممنوع مرور المقطورات	
غاز البروبان ممنوع	
ممنوع الانعطاف إلى اليسار	
ممنوع الانعطاف إلى اليمين	
ممنوع الانعطاف بشكل U	

## تحذيرات حالات الطرق

خطر أرضي	
رياح جانبية	
طريق ضيق	
منحنى حاد	
تلة شديدة الانحدار نزولاً	
شجرة متدلّية	



محطة وزن



لم يتم التحقق من الطريق لعربات المنازل المتقلة

## معلومات الرحلة

## عرض بيانات الرحلة من الخريطة

من الخريطة، اختر  > بيانات الرحلة.

## عرض معلومات الرحلة المخصصة على الخريطة

يمكنك استخدام أداة خريطة بيانات الرحلة لعرض معلومات الرحلة المخصصة على الخريطة.

1 من الخريطة، اختر  > بيانات الرحلة.

2 حدد خياراً:

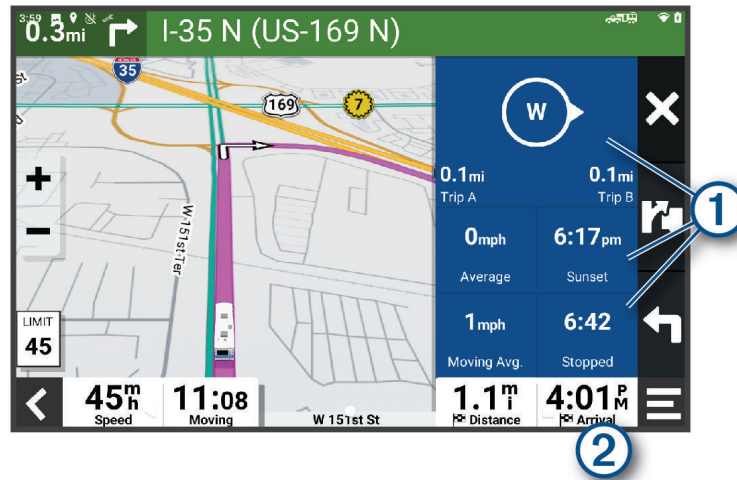

- اختر حقل بيانات من أداة بيانات الرحلة ①، واختر المعلومات التي تريد عرضها في الحقل.
- اختر حقل بيانات الخريطة القابل للتخصيص ②، واختر المعلومات التي تريد عرضها في الحقل.

## إعادة تعيين معلومات الرحلة

1 من الخريطة، اختر .

2 اختر حقل بيانات معلومات الرحلة.

3 اختر  > إعادة تعيين حقل (حقول).

4 حدد خياراً:

- عند عدم الملاحة على مسار رحلة، حدد اختيار الكل لإعادة ضبط كل حقول البيانات، باستثناء عداد السرعة، على الصفحة الأولى.
- اختر إعادة ضبط إجمالي البيانات لإعادة ضبط الرحلة أو إجمالي البيانات.
- اختر إعادة تعيين أقصى سرعة لإعادة ضبط السرعة القصوى.
- اختر إعادة تعيين الرحلة ب لإعادة ضبط عداد المسافات.

## عرض حركة المرور القادمة

### ملاحظة

لا تتحمل Garmin مسؤولية دقة معلومات حركة المرور أو توقيتها.

يجب أن يتلقى الجهاز بيانات حركة المرور لتمكين من استخدام هذه الميزة (حركة المرور الصفحة 33).

يمكنك عرض حوادث حركة المرور القادمة على طول مسار رحلتك أو الطريق الذي تسلكه.

1 أثناء الملاحة في مسار رحلة، اختر  < حركة المرور.

يظهر حادث حركة المرور القادم الأقرب في لوحة على الجانب الأيمن من الخريطة.

2 اختر حادث حركة مرور لعرض مزيد من التفاصيل.

### عرض حركة المرور على الخريطة

تعرض خريطة حركة المرور تدفق حركة المرور المرمزة بالألوان والتأخيرات على الطرق المجاورة.

1 من القائمة الرئيسية، اختر  < الملاحة < حركة المرور.

2 اختر  < توضيح لعرض توضيح خريطة حركة المرور إذا لزم الأمر.

### البحث عن حوادث حركة المرور

1 من القائمة الرئيسية، اختر  < الملاحة < حركة المرور.

2 اختر  < حوادث.

3 اختر عنصراً من القائمة.

4 إذا كان هناك أكثر من حادث، استخدم الأسهم لعرض حوادث إضافية.

### تخصيص الخريطة

#### تخصيص طبقات الخريطة

يمكنك تخصيص البيانات التي تظهر على الخريطة، كرموز نقاط الاهتمام وحالات الطرق.

1 اختر الإعدادات < عرض الخريطة < طبقات الخريطة.

2 اختر الطبقات التي تريد تضمينها على الخريطة، واختر حفظ.

#### تغيير حقل بيانات الخريطة

1 من الخريطة، اختر حقل بيانات.

ملاحظة: لا يمكنك تخصيص .

2 اختر نوع البيانات المطلوب عرضها.

#### تغيير الرسم المنظوري للخريطة

1 اختر الإعدادات < عرض الخريطة < عرض خريطة القيادة.

2 حدد خياراً:

• اختر المسار نحو الأعلى لعرض الخريطة بشكل ثنائي الأبعاد مع إظهار اتجاه الرحلة في الأعلى.

• اختر الشمال نحو الأعلى لعرض الخريطة بشكل ثنائي الأبعاد مع إظهار الشمال في الأعلى.

• اختر ثلاثي الأبعاد لعرض الخريطة بشكل ثلاثي الأبعاد.

3 اختر حفظ.

# الخدمات المباشرة وحركة المرور وميزات الهاتف الذكي

## ⚠ تحذير

لا تقرأ أي إشعارات أو تفاعل معها أثناء القيادة، إذ قد يتسبب ذلك في تشتيت الانتباه، ما يؤدي إلى حادث ينجم عنه إصابة شخصية خطيرة أو وفاة.

يتيح تطبيق Garmin Drive لجهازك تلقي الإشعارات الذكية والمعلومات المباشرة مثل بيانات حركة المرور المباشرة ومعلومات عن أحوال الطقس.

**بيانات حركة المرور المباشرة:** لإرسال بيانات حركة المرور في الوقت الحقيقي إلى الجهاز، مثل الحوادث المرورية والتأخيرات ومناطق مشاريع البناء والطرق المغلقة ([حركة المرور الصفحة 33](#)).

**معلومات حول أحوال الطقس:** لإرسال توقعات أحوال الطقس وحالات الطرق ورادار أحوال الطقس في الوقت الحقيقي إلى جهازك ([عرض توقعات أحوال الطقس، الصفحة 37](#)).

**إشعارات ذكية:** لعرض إشعارات الهاتف والرسائل على جهازك. لا تتوفر هذه الميزة لكل اللغات.

**الاتصال اللاسلكي:** لتمكينك من إجراء المكالمات الهاتفية وتلقيها باستخدام جهازك وتمكينك من استخدام الجهاز كهاتف مزود بمكبر صوت لاسلكي. يمكنك إجراء المكالمات باستخدام الأوامر الصوتية، إذا كانت ميزة الأوامر الصوتية متاحة في اللغة التي اخترتها.

**إرسال المواقع إلى الجهاز:** لتمكينك من إرسال المواقع من هاتفك الذكي إلى جهاز الملاحة.

## الإقران بالهاتف الذكي

يمكنك إقران جهاز RV / Camper بهاتفك الذكي وتطبيق Garmin Drive لتمكين ميزات إضافية والوصول إلى المعلومات المباشرة ([الخدمات المباشرة وحركة المرور وميزات الهاتف الذكي، الصفحة 30](#)).

- 1 يجب تثبيت تطبيق Garmin Drive من متجر التطبيقات على هاتفك الذكي.
- 2 شغل جهاز RV / Camper، وضعه على مسافة 3 أمتار (10 أقدام) من هاتفك الذكي.
- 3 على هاتفك، افتح تطبيق Garmin Drive.
- 4 اتبع التعليمات التي تظهر على الشاشة لتسجيل الدخول إلى حساب Garmin وإكمال عمليتي الإقران والإعداد. تظهر لوحة معلومات التطبيق الرئيسي. بعد إقران الأجهزة، يتم الاتصال تلقائياً عند تشغيلها ضمن نطاق التغطية.

## تلميحات بعد إقران الأجهزة

- بعد الإقران الأولي، يمكن للجهازين الاتصال تلقائياً في كل مرة تقوم فيها بتشغيلهما.
- عندما تقوم بتشغيل الجهاز، فإنه يحاول الاتصال بالهاتف الأخير الذي اتصل به.
- قد تحتاج إلى تعيين هاتفك ليتصل بالجهاز بشكل تلقائي عندما يتم تشغيل هذا الأخير.
- يجب التحقق من تمكين ميزات Bluetooth التي تريد استخدامها ([تمكين ميزات Bluetooth أو إلغاء تمكينها، الصفحة 32](#)).

## الانتقال إلى عنوان أو موقع باستخدام تطبيق Garmin Drive

يمكنك استخدام تطبيق Garmin Drive للبحث عن عنوان أو شركة أو نقطة اهتمام وإرسالها إلى جهاز RV / Camper للملاحة.

- 1 في تطبيق Garmin Drive، اختر إلى أين؟
  - 2 حدد خياراً:
    - للبحث عن عنوان قريب منك، أدخل رقم الشارع واسمه.
    - للبحث عن عنوان في مدينة أخرى، أدخل رقم المنزل واسم الشارع والمدينة والولاية.
    - للبحث عن اسم شركة، أدخل الاسم بكامله أو جزءاً منه.
    - للبحث عن مدينة، أدخل المدينة والولاية.
  - 3 أثناء الكتابة، تظهر اقتراحات أسفل حقل البحث.
  - 3 اختر نتيجة بحث مقترحة.
  - 4 يعرض التطبيق الموقع على خريطة.
  - 4 اختر انطلق! لبدء مسار رحلة.
- يبدأ جهاز RV / Camper بالملاحة إلى الموقع الذي تم اختياره، ويتم إضافة الموقع إلى عمليات البحث الأخيرة في قائمة إلى أين؟.

## إشعارات ذكية

فيما يكون جهازك متصلاً بتطبيق Garmin Drive، يمكنك عرض الإشعارات الصادرة من هاتفك الذكي على جهاز RV / Camper، مثل الرسائل النصية والمكالمات الواردة والمواعيد المعينة على التقويم.

### ⚠ تحذير

لا تقرأ أي إشعارات أو تتفاعل معها أثناء القيادة، إذ قد يتسبب ذلك في تشتيت الانتباه، ما يؤدي إلى حادث ينجم عنه إصابة شخصية خطيرة أو وفاة.

لستمكن من استخدام هذه الميزة، يجب أن يكون جهازك متصلاً بهاتف معتمد يشغل تطبيق Garmin Drive (الإقران بالهاتف الذكي، الصفحة 30).

من معظم الصفحات، تظهر نافذة منبثقة عندما يتلقى الجهاز إشعاراً من هاتفك الذكي. إذا كان الجهاز قيد التنقل، عليك التحقق من أنك الراكب ولست السائق لتتمكن من عرض الإشعارات.

**ملاحظة:** إذا كنت تعرض الخريطة، تظهر الإشعارات في أداة الخريطة.

- لتجاهل الإشعار، اختر موافق.
- تغلق النافذة المنبثقة، ولكن الإشعار يبقى نشطاً على هاتفك.
- لعرض إشعار، اختر عرض.
- للاستماع إلى الإشعار، اختر عرض < تشغيل.
- يقرأ الجهاز الإشعار باستخدام تقنية تحويل النص إلى كلام. لا تتوفر هذه الميزة لكل اللغات.
- لتنفيذ إجراءات إضافية، مثل تجاهل الإشعار من الهاتف، اختر عرض، ثم اختر خياراً.
- ملاحظة: تتوفر الإجراءات الإضافية فقط لبعض أنواع الإشعارات ويجب أن تكون مدعومة من التطبيق الذي يصدرها.

## اتصال لاسلكي





**ملاحظة:** في حين أن معظم الهواتف وسماعات الرأس مدعومة وقابلة للاستخدام، لا يمكن ضمان توافق هاتف محدد أو سماعات رأس محددة. قد لا تكون كل الميزات متوفرة لهاتفك.

باستخدام تقنية Bluetooth اللاسلكية، يمكن أن يتصل جهازك بالهاتف المحمول المتوافق وسماعة الرأس اللاسلكية أو الخوذة المتوافقتين ليتحول إلى جهاز لاسلكي. للتحقق من التوافق، انتقل إلى [www.garmin.com/bluetooth](http://www.garmin.com/bluetooth).

## إجراء مكالمة

1 اختر  أدوات < هاتف.

2 حدد خياراً:

- لطلب رقم، اختر  ثم أدخل رقم الهاتف، واختر .
- لعرض أرقام المكالمات الأخيرة أو الغائتة أو التي تم طلبها أو تلقيها مؤخراً، اختر ، واختر سجلاً، ثم اختر رقمًا للاتصال به.
- لطلب جهة اتصال من دفتر الهاتف، اختر ، واختر جهة اتصال.

## تلقي مكالمة

عندما تتلقى مكالمة، اختر إجابة أو استبعاد.

## استخدام خيارات المكالمات الجارية



تتوفر خيارات المكالمات الجارية عند الرد على مكالمة. قد لا تتوافق بعض الخيارات مع هاتفك.

**تلميح:** في حال إغلاق صفحة خيارات المكالمات الجارية، يمكنك فتحها مجددًا باختيار  من أي شاشة.

- لإعداد مكالمة جماعية، اختر إضافة مكالمة.
- لنقل الصوت إلى هاتفك، اختر مكالمة جارية على نظام الملاحة.
- تلميح: يمكنك استخدام هذه الميزة في حال أردت قطع اتصال Bluetooth ومتابعة المكالمة، أو إذا احتجت إلى خصوصية.
- لاستخدام لوحة الطلب، اختر لوحة المفاتيح.
- تلميح: يمكن استخدام هذه الميزة من أجل استخدام الأنظمة التلقائية مثل البريد الصوتي.
- لكتم صوت الميكروفون، اختر كتم الصوت.
- لإنهاء مكالمة، اختر إنهاء المكالمة.

## حفظ رقم هاتف كرقم معيّن مسبقاً

يمكنك حفظ ما يصل إلى ثلاث جهات اتصال كجهات اتصال معيّنة مسبقاً على لوحة الطلب. يتيح لك هذا الإجراء الاتصال برقم هاتف المنزل أو أفراد العائلة أو جهات الاتصال التي تتصل بها بشكل متكرر بسرعة.

- 1 اختر  < أدوات > هاتف.
- 2 اختر  إذا لزم الأمر.
- 3 اختر رقماً معيّناً مسبقاً، مثل مسبق 1.
- 4 اختر موافق، ثم اختر جهة اتصال.

## تمكين ميزات Bluetooth أو إلغاء تمكينها

يمكنك تمكين ميزات Bluetooth أو إلغاء تمكينها مثل المكالمات الهاتفية ومستوى صوت الوسائط والخدمات المباشرة لهاتفك الذكي المقترن.

- 1 اختر الإعدادات > الشبكات اللاسلكية < Bluetooth.
- 2 اختر اسم الهاتف.
- 3 اختر ميزة لتمكينها أو إلغاء تمكينها.

## عرض إشعارات التطبيق أو إخفاؤها (Android™)

يمكنك استخدام تطبيق Garmin Drive لتخصيص أنواع إشعارات الهاتف الذكي التي تريدها أن تظهر على جهاز RV / Camper.

- 1 على هاتفك، افتح تطبيق Garmin Drive.
- 2 اختر  < إشعارات ذكية.
- تظهر قائمة بفئات تطبيقات الهاتف الذكي.
- 3 اختر فئة لتمكين إشعارات هذا النوع من التطبيقات أو إلغاء تمكينها.

## إظهار فئات الإشعارات لجهاز Apple أو إخفاؤها

إذا كنت متصلاً بجهاز Apple، فيمكنك تصفية الإشعارات المعروضة على جهاز RV / Camper من خلال إظهار الفئات أو إخفائها.

- 1 اختر  < أدوات > إشعارات ذكية < .
- 2 اختر خانة الاختيار بجانب كل إشعار تريده أن يظهر.

## قطع اتصال جهاز Bluetooth

يمكنك قطع اتصال جهاز Bluetooth مؤقتاً من دون حذفه من قائمة الأجهزة المقترنة. يمكن لجهاز Bluetooth الاتصال بجهاز RV / Camper تلقائياً في المستقبل.

- 1 اختر الإعدادات > الشبكات اللاسلكية < Bluetooth.
- 2 اختر الجهاز الذي تود قطع الاتصال به.
- 3 اختر موافق.

## حذف جهاز Bluetooth مقترن

يمكن حذف جهاز Bluetooth مقترن لمنعه من الاتصال تلقائياً بجهاز RV / Camper في المستقبل. يؤدي حذف هاتف ذكي مقترن أيضاً إلى حذف كل جهات اتصال دفتر الهاتف التي تمت مزامنتها وسجل المكالمات من جهاز RV / Camper.

- 1 اختر الإعدادات > الشبكات اللاسلكية < Bluetooth.
- 2 إلى جانب اسم جهاز Bluetooth، اختر  نسيان.

# حركة المرور

## ملاحظة

لا تتحمل Garmin مسؤولية دقة معلومات حركة المرور أو توقيتها.

يمكن للجهاز أن يزودك بمعلومات حول حركة المرور على الطريق أمامك أو على مسار رحلتك. يمكنك تعيين الجهاز لتجنب حركة المرور الكثيفة عند احتساب مسارات الرحلة وللعثور على مسار رحلة جديد لوجهتك في حال حدوث تأخير بسبب حركة المرور الكثيفة على مسار الرحلة النشط (إعدادات حركة المرور الصفحة 41). تسمح لك خريطة حركة المرور باستعراض الخريطة لتحديد مواقع التأخير بسبب حركة المرور في منطقتك.

لتوفير معلومات حول حركة المرور، يجب أن يتلقى الجهاز بيانات حركة المرور.

- يمكن لكل طرازات المنتجات تلقي بيانات حركة المرور المجانية باستخدام تطبيق Garmin Drive (تلقي بيانات حركة المرور باستخدام هاتفك الذكي، الصفحة 33).

لا تتوفر بيانات حركة المرور في المناطق كلها. للحصول على معلومات حول مناطق تغطية حركة المرور، انتقل إلى [garmin.com/traffic](http://garmin.com/traffic).

## تلقي بيانات حركة المرور باستخدام هاتفك الذكي

يمكن أن يتلقى جهازك بيانات حركة المرور من دون اشتراك عندما يكون متصلاً بهاتف ذكي يشغل تطبيق Garmin Drive.

- 1 قم بتوصيل جهازك بتطبيق Garmin Drive (الإقران بالهاتف الذكي، الصفحة 30).
- 2 على جهاز RV / Camper، اختر الإعدادات > حركة المرور > حركة المرور، وتحقق من تحديد الخيار حركة المرور المباشرة من Garmin.

## عرض حركة المرور على الخريطة

تعرض خريطة حركة المرور تدفق حركة المرور المرزمة بالألوان والتأخيرات على الطرق المجاورة.

- 1 من القائمة الرئيسية، اختر  > الملاحة > حركة المرور.
- 2 اختر  > توضيح لعرض توضيح خريطة حركة المرور إذا لزم الأمر.

## البحث عن حوادث حركة المرور

- 1 من القائمة الرئيسية، اختر  > الملاحة > حركة المرور.
- 2 اختر  > حوادث.
- 3 اختر عنصراً من القائمة.
- 4 إذا كان هناك أكثر من حادث، استخدم الأسهم لعرض حوادث إضافية.

## الأوامر الصوتية

**ملاحظة:** لا تتوفر الأوامر الصوتية لكل اللغات والمناطق، وقد لا تتوفر أيضاً في كل الطرازات.

**ملاحظة:** قد لا تتمكن الملاحة المنشطة بالصوت من تحقيق الأداء المطلوب عند التواجد في بيئة يكثر فيها الضجيج.

تسمح لك ميزة الأوامر الصوتية باستخدام جهازك عبر نطق كلمات وأوامر. وتوفر قائمة الأوامر الصوتية المطالبات الصوتية بالإضافة إلى قائمة بالأوامر المتوفرة.

## تلميحات بشأن التحدث إلى الجهاز

- تحدث بصوت واضح موجّه نحو الجهاز.
- ابدأ كل طلب بعبارة *OK, Garmin*.
- خفّف الضجيج في الخلفية، مثل الأصوات أو الراديو، لمساعدة الجهاز في تفسير أوامرك بدقة أكثر.
- قم بالرد على المطالبات الصوتية الصادرة عن الجهاز، كما هو مطلوب.
- إذا لم تلتق إجابة مفيدة، فحاول إعادة صياغة طلبك.
- إذا لم يستجب الجهاز لطلباتك، فتتحقق من أنه لم يتم وضعه بالقرب من مكبر صوت أو فتحة تهوية، ما قد يحدث ضجيجاً يتداخل مع الميكروفون.

## تشغيل الملاحة المنشطة بالصوت من Garmin

تتيح لك الملاحة المنشطة بالصوت من Garmin استخدام طلبات يتم قولها بلغة بسيطة للبحث عن المواقع والعناوين وبدء مسارات الرحلة مع إرشادات لكل منعطف وإجراء مكالمات هاتفية لاسلكية وغير ذلك.

• يُرجى قول *OK, Garmin*. وقول طلب.

على سبيل المثال، يمكنك قول عبارات مثل العبارات التالية:

• *OK, Garmin, take me home.*

• *OK, Garmin, where's the library?*

## التحقق من وقت وصولك

عندما يكون مسار الرحلة نشطاً، يمكنك قول عبارة للتحقق من وقت وصولك المقدّر إلى وجهتك.

*OK, Garmin, what time will we arrive? Say*

## إجراء مكالمات هاتفية باستخدام صوتك

يمكنك استخدام أمر صوتي للاتصال بجهة اتصال من دفتر الهاتف في هاتفك الذكي المقترن.

• يُرجى قول *OK, Garmin, call*. وقول اسم جهة الاتصال.

على سبيل المثال، يمكنك قول *OK, Garmin, call Mom.*

## تغيير إعدادات الجهاز باستخدام صوتك

يمكنك قول عبارات مثل العبارات التالية لتعيين إعدادات الجهاز إلى قيمة تتراوح بين 0 و10.

• *OK, Garmin, increase the volume.*

• *OK, Garmin, set the volume to 0.*

• *OK, Garmin, set the volume to 9.*

## استخدام التطبيقات

### عرض دليل المالك على الجهاز

يمكنك عرض دليل المالك بالكامل على شاشة الجهاز بلغات عدة.

1 اختر  أدوات > دليل المالك.

يتم عرض دليل المالك بلغة نص البرنامج نفسها (تعيين لغة النص، الصفحة 42).

2 اختر Q للبحث في دليل المالك (اختياري).

### معدّ مسار الرحلة

يمكنك استخدام مخطّط مسار الرحلة لإنشاء مسار رحلة وحفظه لتتمكن من الملاحة إليه لاحقاً. يفيدك ذلك في التخطيط لمسار رحلة توصيل أو عطلّة أو لرحلة في السيارة. يمكنك تحرير مسار رحلة محفوظ لتخصيصه أكثر، بما في ذلك إعادة ترتيب المواقع وإضافة مواقع سياحية مقترحة وإضافة نقاط تشكيل.

يمكنك أيضاً استخدام مخطّط مسار الرحلة لتحرير مسار الرحلة النشط وحفظه.



## تخطيط مسار رحلة

قد يشتمل مسار الرحلة على مواقع متعددة ويجب أن يتضمن على الأقل موقع بدء ووجهة واحدة. إن موقع البدء هو الموقع حيث تنوي بدء مسار رحلتك. في حال بدأت الملاحظة في مسار الرحلة من موقع آخر، يمنحك الجهاز خيار التوجه إلى موقع البدء أولاً. في رحلة الذهاب والإياب، يمكن أن يشكل الموقع نفسه موقع البدء والوجهة النهائية.

- 1 اختر **مخطّط مسار الرحلة** < إنشاء مسار رحلة.
- 2 اختر وضع احتساب إذا لزم الأمر.
- 3 ملاحظة: يتم اختيار وضع الاتجاهات المفصلة بشكل افتراضي. حدد خياراً لاختيار موقع لنقطة البداية:
  - اختر موقعاً على الخريطة.
  - اختر **Q**، وابحث عن موقع (البحث عن موقع باستخدام شريط البحث، الصفحة 18).
- 4 كرر الخطوة 3 لإضافة المزيد من المواقع.
- 5 ملاحظة: الموقع الأخير الذي تقوم بإضافته هو الوجهة. بعد الانتهاء من إضافة كل المواقع الضرورية، اختر **ت**.

## تحرير المواقع وإعادة ترتيبها في مسار رحلة

- 1 اختر **مخطّط مسار الرحلة**.
- 2 اختر مسار رحلة محفوظ.
- 3 اختر **لائحة**.
- 4 اختر موقعاً.
- 5 حدد خياراً:
  - لتغيير الموقع، اختر **↔**، وأدخل موقعاً جديداً.
  - لنقل الموقع إلى الأعلى أو الأسفل، اختر **↑**، واسحب الموقع إلى موضع جديد في مسار الرحلة.
  - لإضافة موقع جديد بعد الموقع الذي تم اختياره، اختر **+**.
  - لإزالة الموقع، اختر **X**.

## تغيير خيارات التوجيه لمسار رحلة

- يمكنك تخصيص طريقة احتساب الجهاز لمسار رحلتك.
- 1 اختر **■ ■** < مخطّط مسار الرحلة.
  - 2 اختر مسار رحلة محفوظ.
  - 3 اختر **✎**.
  - 4 حددي خياراً:
    - لإضافة نقاط تشكيل إلى مسار رحلتك، اختر **وضع نقاط التشكيل**، واختر موقعاً واحداً على الأقل.
    - لتغيير وضع الاحتساب الخاص بمسار الرحلة، المس أحد مقاطع مسار الرحلة، واختر وضع احتساب.

## الملاحظة على مسار رحلة محفوظ

- 1 اختر **■ ■** < مخطّط مسار الرحلة.
  - 2 اختر مسار رحلة محفوظ.
  - 3 اختر **انطلق!**.
  - 4 اختر الموقع الأول الذي تريد الملاحظة إليه، ثم اختر **موافق**.
  - 5 اختر **بدء**.
- يحتسب الجهاز مسار رحلة من موقعك الحالي إلى الموقع المختار، ثم يرشدك إلى الوجيهات الأخرى المتبقية في مسار رحلتك حسب ترتيبها.

## تعديل مسار الرحلة النشط وحفظه

إذا كان مسار الرحلة نشطًا، فيمكنك استخدام مخطّط مسار الرحلة لتحريره وحفظه.

- 1 اختر  < مخطّط مسار الرحلة > مساري الحالي.
- 2 يمكنك تحرير مسار رحلتك باستخدام أي من ميزات مخطّط مسار الرحلة. تتم إعادة احتساب مسار الرحلة كلما أُجريت تغييرًا.
- 3 اختر حفظ لحفظ مسار الرحلة لتتمكن من الملاحظة إليه مجددًا في وقت لاحق (اختياري).

## برامج الولاء



من جهاز RV / Camper، يمكنك الوصول إلى برامج الولاء لبعض مواقع الاستراحة في الولايات المتحدة، بما في ذلك Pilot Flying J و Travel Centers. يمكنك استخدام تطبيقات برامج الولاء على جهاز RV / Camper للتحقق من أرصدة نقاط المكافآت ومعلومات أخرى عن برنامج الولاء. لتنشيط ميزات برامج الولاء، سجل الدخول إلى حساب برنامج الولاء الخاص بك في تطبيق Garmin Drive. ملاحظة: تتوفر هذه الميزة فقط في الولايات المتحدة.

## تسجيل محفوظات الخدمة

يمكنك تسجيل التاريخ وعداد المسافات عند تنفيذ أعمال الصيانة والتصليح في مركبتك. يوفر الجهاز فئات خدمات متعددة، كما يمكنك إضافة فئات مخصصة (إضافة فئات الخدمة، الصفحة 36).

- 1 اختر  < أدوات > سجل الصيانة.
- 2 اختر فئة خدمة.
- 3 اختر إضافة سجل.
- 4 أدخل عداد المسافات، واختر التالي.
- 5 أدخل تعليقًا (اختياري).
- 6 اختر تم.

## إضافة فئات الخدمة

- 1 اختر  < أدوات > سجل الصيانة.
- 2 اختر  < إضافة فئة.
- 3 أدخل اسم فئة، ثم اختر تم.

## حذف فئات الخدمة

لدى قيامك بحذف فئة خدمة، يتم حذف جميع سجلات الخدمة ضمن الفئة أيضًا.

- 1 اختر  < أدوات > سجل الصيانة.
- 2 اختر  < حذف فئات.
- 3 اختر فئات الخدمة التي تود حذفها.
- 4 اختر حذف.

## إعادة تسمية فئات الخدمة



- 1 اختر  < أدوات > سجل الصيانة.
- 2 اختر الفئة التي تريد إعادة تسميتها.
- 3 اختر  < إعادة تسمية فئة.
- 4 أدخل اسمًا، ثم اختر تم.

## تعديل سجل خدمة

يمكنك تعديل التعليق وعداد المسافات والتاريخ لسجل الخدمة.

- 1 اختر  < أدوات > سجل الصيانة.
- 2 اختر فئة.
- 3 اختر حقلًا.
- 4 أدخل المعلومات الجديدة، واختر تم.

## حذف محفوظات الخدمة

- 1 اختر  أدوات > سجل الصيانة.
- 2 اختر فئة خدمة.
- 3 اختر  حذف سجلات.
- 4 اختر سجلات الخدمة المراد حذفها.
- 5 اختر حذف.

## عرض توقعات أحوال الطقس

لستتمكن من استخدام هذه الميزة، يجب أن يتلقى الجهاز بيانات أحوال الطقس. يمكنك توصيل جهازك بتطبيق Garmin Drive لتلقي بيانات الطقس (الإقران بالهاتف الذكي، الصفحة 30).

- 1 من الشاشة الرئيسية، اختر التطبيق المصغر للطقس (الشاشة الرئيسية، الصفحة 7).
- 2 يظهر الجهاز أحوال الطقس الحالية والتوقعات المرتقبة لبضعة أيام تالية. اختر يوماً.
- 3 تظهر التوقعات المفصلة لذلك اليوم.

## عرض أحوال الطقس قرب مدينة مختلفة

- 1 من الشاشة الرئيسية، اختر التطبيق المصغر للطقس (الشاشة الرئيسية، الصفحة 7).
- 2 اختر الموقع الحالي.
- 3 حدد خياراً:
  - لعرض أحوال الطقس لمدينة مفضلة، حدد مدينة في القائمة.
  - لإضافة مدينة مفضلة، اختر إضافة مدينة، وأدخل اسم مدينة.

## تطبيق Garmin PowerSwitch™

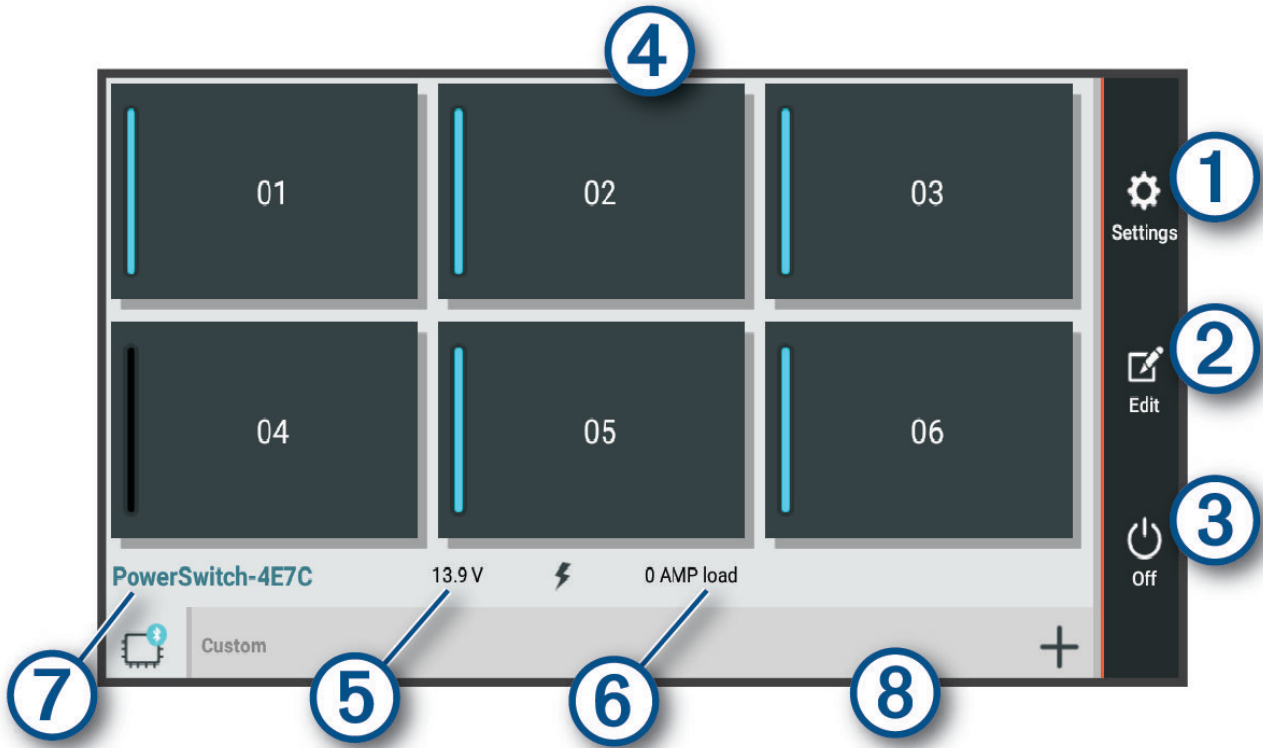

لفتح قائمة إعدادات التطبيق	⚙️ ①
للدخول إلى وضع التحرير لتخصيص تخطيط التطبيق ووظائفه	✍️ ②
لإيقاف تشغيل كل الإخراجات	⏻ ③
لتشغيل كل إخراج متصل	⚡ ④
لعرض فولتية الإدخال	⑤
لعرض إجمالي قوة التيار الكهربائي بالأمبير لجهاز Garmin PowerSwitch الذي تم اختياره	⑥
لعرض اسم الجهاز	⑦
لعرض علامات تبويب جهاز Garmin PowerSwitch وعلامات تبويب التخطيط المخصصة	⑧

## تنشيط مفتاح تبديل الطاقة

لتمكين من استخدام تطبيق Garmin PowerSwitch لتنشيط مفتاح تبديل الطاقة، يجب تثبيت جهاز Garmin PowerSwitch في مركبتك وإفرانه بتطبيق Garmin PowerSwitch. من تطبيق Garmin PowerSwitch، اختر زر طاقة لتشغيل مفتاح تبديل أو إيقاف تشغيله.

## إيقاف تشغيل كل مفاتيح التبديل

اختر ⏻

## تخصيص زر

- 1 على شاشة تطبيق Garmin PowerSwitch، اختر ✍️. يدخل التطبيق في وضع التحرير.
- 2 اختر ✍️ المتوفر على الزر الذي تريد تخصيصه.
- 3 حدد خياراً:
  - لتغيير اسم الزر، اختر **حقل ملصق الزر** وأدخل اسماً.
  - لإضافة رمز إلى الزر، اختر **حقل رمز** واختر رمزاً.
  - لتغيير لون الزر، اختر **لوناً**.
  - لتغيير وضع الزر، اختر **وضع زر**.
  - لضبط مستوى السطوع أو الضجيج لمفتاح التبديل، استخدم الشريط المنزلق.
  - لتعيين الزر للتنشيط بواسطة إدخال تحكم، اختر **إدخال تحكم**.
- 4 اختر <
- 5 اختر **تم**.

## تعيين مفتاح تبديل إلى إدخال التحكم

لتمكين من استخدام وظائف إدخال التحكم، يجب توصيل إدخال تحكم بجهاز Garmin PowerSwitch (توصيل إدخال تحكم، الصفحة 50).

يمكنك تعيين مفتاح تبديل واحد أو أكثر للتنشيط عندما يتلقى جهاز Garmin PowerSwitch إشارة من إدخال التحكم.

- 1 اختر ⚙️.
- 2 اختر جهاز Garmin PowerSwitch الخاص بك.
- 3 اختر إدخال تحكم.
- 4 اختر مفتاح تبديل واحداً أو أكثر.

## إضافة تخطيط مخصص

يمكنك إضافة علامة تبويب تخطيط مخصص لتطبيق Garmin PowerSwitch. يمكن للأزرار التي تتم إضافتها إلى تخطيط مخصص التحكم في مفاتيح تبديل متعددة في الوقت نفسه.

1 في تطبيق Garmin PowerSwitch، اختر .  
يدخل الجهاز في وضع التحرير.

2 اختر .

## إضافة زر إلى تخطيط مخصص

1 اختر علامة تبويب تخطيط مخصص من تطبيق Garmin PowerSwitch.  
2 اختر .

يدخل التطبيق في وضع التحرير.

3 اختر إضافة زر.

4 على الزر الجديد، اختر .

5 حدد خياراً:

• لتغيير اسم الزر، اختر حقل ملصق الزر وأدخل اسماً.

• لإضافة رمز إلى الزر، اختر حقل رمز واختر رمزاً.

• لتغيير لون الزر، اختر لوناً.

6 اختر إضافة الإجراء.

7 اختر جهاز Garmin PowerSwitch ومفتاح تبديل إذا لزم الأمر.

8 اختر إجراءً:

• لتعيين الزر لتشغيل مفتاح التبديل أو إيقاف تشغيله مع كل ضغطة، اختر تبديل.

• لتعيين الزر لتشغيل مفتاح التبديل، اختر تشغيل.

• لتعيين الزر لإيقاف تشغيل مفتاح التبديل، اختر إيقاف التشغيل.

9 اختر وضع زر:

• لتعيين الزر للتشغيل بلمسة واحدة، اختر عادي.

• لتعيين الزر للتشغيل فقط عند لمس الزر، اختر مؤقتاً.

• لتعيين الزر للتشغيل وإيقاف التشغيل بشكل متكرر، اختر تشغيل الزر ثم إيقاف تشغيله في تتابع سريع، واختر الفواصل الزمنية.

10 استخدم الشريط المنزلق لتعيين سطوع الأضواء، إذا كان ذلك ممكناً.

11 اختر .

12 اختر إضافة الإجراء لإضافة المزيد من الإجراءات الخاصة بالزر إذا لزم الأمر.

يمكنك إضافة إجراء واحد خاص بكل مفتاح تبديل في جهاز Garmin PowerSwitch.

## ترتيب الأزرار في تخطيط مخصص

1 اختر علامة تبويب تخطيط مخصص من تطبيق Garmin PowerSwitch.

2 اختر .

يدخل التطبيق في وضع التحرير.

3 على الزر الذي تريد نقله، اضغط باستمرار على ، واسحب الزر إلى موقع جديد.

## حذف تخطيط أو زر مخصص

1 اختر علامة تبويب تخطيط مخصص من تطبيق Garmin PowerSwitch.

2 اختر .

يدخل التطبيق في وضع التحرير.

3 حدد خياراً:

• لحذف زر، اختر  المتوفر على الزر الذي تريد حذفه.

• لحذف علامة تبويب تخطيط، اختر  المتوفر على علامة تبويب التخطيط.

## الإعدادات

### إعدادات الملاحة

اختر الإعدادات > الملاحة.

وضع الاحتساب: لتعيين طريقة احتساب مسار الرحلة.

تجنبات: لتعيين ميزات الطرق التي يجب تجنبها في مسار رحلة.

تجنبات مخصصة: لتجنب طرق أو مناطق محددة.

وضع الحظر: لإلغاء تمكين كل الوظائف التي تتطلب انتباهاً كبيراً من المشغل.

لغة الصوت: لتعيين اللغة للمطالبات الصوتية للملاحة.

محفوظات الرحلات: لتمكين الجهاز من تخزين سجلات حول الأماكن التي تزورها. يتيح لك هذا الإجراء عرض سجل الرحلة واستخدام ميزة محفوظات الرحلات واستخدام مسارات الرحلة المقترحة من myTrends.

مسح محفوظات الرحلة: لتمكينك من مسح كل محفوظات السفر من الجهاز.

### إعدادات الخريطة والمركبة

اختر الإعدادات > عرض الخريطة.

مركبة: لتعيين رمز المركبة الذي يمثل موقعك على الخريطة.

لغة الصوت: لتعيين اللغة للمطالبات الصوتية للملاحة.

عرض خريطة القيادة: لتعيين الرسم المنظوري على الخريطة.

تفاصيل الخريطة: لتعيين مستوى التفاصيل المعروضة على الخريطة. وقد يتسبب عرض المزيد من التفاصيل برسم الخريطة بوتيرة أبطأ.

سمة الخريطة: لتغيير لون بيانات الخريطة.

طبقات الخريطة: لتعيين البيانات التي تظهر على صفحة الخريطة (تخصيص طبقات الخريطة, الصفحة 29).

تكبير/تصغير تلقائي: لاختيار مستوى التكبير/التصغير المناسب للاستخدام المثالي على خريطةك تلقائياً. عند إلغاء التمكين، عليك التكبير أو التصغير يدوياً.

Skip Next Stop Confirmation: لتعيين رسالة تأكيد تظهر عند تخطي موقع في مسار رحلتك.

myMaps: لتعيين الخرائط المثبتة التي يستخدمها الجهاز.

### تمكين الخرائط

يمكنك تمكين منتجات الخرائط المثبتة على جهازك.

تلميح: لشراء منتجات خرائط إضافية، انتقل إلى [garmin.com/maps](http://garmin.com/maps).

1 اختر الإعدادات > عرض الخريطة > myMaps.

2 اختر خريطةً.

### الاتصال بشبكة لاسلكية

1 اختر الإعدادات > الشبكات اللاسلكية > Wi-Fi.

2 اختر مفتاح التبديل لتشغيل تقنية الشبكة اللاسلكية إذا لزم الأمر.

3 اختر شبكة لاسلكية.

4 أدخل مفتاح التشفير إذا لزم الأمر.

يتصل الجهاز بالشبكة اللاسلكية. يتذكر الجهاز معلومات الشبكة ويتصل تلقائياً عند العودة إلى هذا الموقع في المستقبل.

### تمكين تقنية Bluetooth اللاسلكية

اختر الإعدادات > الشبكات اللاسلكية > Bluetooth.

## إعدادات المساعدة الخاصة بالسائق

اختر الإعدادات > المساعدة الخاصة بالسائق.

**تنبيهات السائق المسموعة:** لتمكين تنبيه صوتي لكل نوع من أنواع تنبيهات السائق (التنبيهات وميزات تنبيه السائق، الصفحة 10).

تحذيرات التقارب: لتنبيهك عندما تقترب من كاميرات السرعة أو كاميرات الإشارة الحمراء.

معاينة مسار الرحلة: لإظهار معاينة للطرق الرئيسية في مسار رحلتك عند بدء الملاحة.

تخطيط الاستراحة: لتذكيرك بأخذ استراحة وعرض الخدمات التالية بعد القيادة لفترة زمنية طويلة. يمكنك تمكين التذكيرات بأخذ استراحة واقتراحات الخدمات التالية أو إلغاء تمكينها.

## إعدادات حركة المرور

من القائمة الرئيسية، اختر الإعدادات > حركة المرور.

**حركة المرور:** لتمكين ميزة حركة المرور.

**المزود الحالي:** لتعيين مزود حركة المرور إلى استخدام بيانات حركة المرور. يحدد خيار تلقائي أفضل بيانات حركة المرور المتوفرة تلقائيًا.

**اشتراكات:** لسرد الاشتراكات الحالية في حركة المرور.

**تحسين مسار الرحلة:** لتمكين الجهاز من استخدام مسارات رحلة بديلة محسنة تلقائيًا أو عند الطلب (تجنب الازدحامات المرورية في مسار رحلتك، الصفحة 16).

**تنبيهات حركة المرور:** لتعيين حدّة التأخير بسبب حركة المرور التي يعرض لها الجهاز تنبيه حركة مرور.

## إعدادات شاشة العرض

اختر الإعدادات > الجهاز > عرض.

**مستوى السطوع:** لتعيين مستوى سطوع شاشة العرض على الجهاز.

**السمة الداكنة:** لتمكين سمة الألوان الداكنة أو إلغاء تمكينها.

**خلفية الشاشة:** لتعيين خلفية الشاشة على الجهاز.

**مهلة الشاشة:** لتمكينك من تعيين مدة وقت الخمول قبل أن يقوم جهازك بإيقاف تشغيل الشاشة أثناء استخدام طاقة البطارية.

**حجم الخط:** لزيادة حجم الخط أو تقليله على الجهاز.

**التدوير التلقائي للشاشة:** لتمكين الشاشة من الدوران تلقائيًا بين وضعي الشاشة العمودي والأفقي بالاستناد إلى اتجاه الجهاز أو البقاء في الاتجاه الحالي.

## إعدادات الصوت والإشعارات

اختر الإعدادات > الجهاز > الصوت والإشعار.

**الأشرطة المنزقة لمستوى الصوت:** لتعيين مستويات الصوت للملاحة والوسائط والمكالمات والتنبيهات وتنبيهات الإشعارات.

**عدم الإزعاج:** لتعيين قواعد لميزة عدم الإزعاج التلقائية. تتيح لك هذه الميزة إلغاء تمكين التنبيهات المسموعة خلال أوقات أو أحداث معينة.

**صوت الإشعار الافتراضي:** لتعيين صوت نغمة رنين الإشعار الافتراضية على الجهاز.

**الأصوات الأخرى:** للسماح لك بتمكين الأصوات لتفاعلات أخرى مع الجهاز أو إلغاء تمكينها، مثل لمس الشاشة، أو تأمين الشاشة، أو الشحن.

**عند تأمين الجهاز:** لتعيين ما إذا كانت الإشعارات تظهر على الشاشة أثناء تأمين الجهاز.

**إشعارات التطبيق:** للسماح لك بتمكين الإشعارات أو إلغاء تمكينها لكل تطبيق مثبت وتعديل تفضيلات عدم الإزعاج لكل تطبيق.

**الوصول إلى الإشعارات:** لتمكينك من اختيار التطبيقات المخولة لقراءة إشعارات النظام والتطبيق.

**الوصول إلى إعدادات عدم الإزعاج:** لتمكينك من اختيار التطبيقات التي يمكنها تجاوز إعدادات عدم الإزعاج أو تعديلها.

## ضبط الصوت ومستوى صوت الإشعارات

1 اختر الإعدادات > الجهاز > الصوت والإشعار.

2 استخدم الأشرطة المنزقة لضبط الصوت ومستوى صوت الإشعارات.

### تعيين منبه

1 اختر  > أدوات > ساعة > .

2 عيّن وقتًا.

3 اختر مفتاح التبديل لتشغيل المنبه إذا لزم الأمر.

## تمكين خدمات الموقع أو إلغاء تمكينها

يجب تمكين ميزة خدمات الموقع للجهاز للعثور على موقعك واحتساب مسارات الرحلة وتقديم المساعدة الملاحية. يمكنك إلغاء تمكين خدمات الموقع لتخطيط مسار رحلة أثناء عدم توفر إشارات GPS. عند إلغاء تمكين خدمات الموقع، يمكن الجهاز محاكي GPS لاحتساب مسارات الرحلة ومحاكاتها.

**تلميح:** يمكن أن يساعد إلغاء تمكين خدمات الموقع في توفير طاقة البطارية.

- 1 اختر الإعدادات > شخصي > الموقع.
- 2 اختر مفتاح التبديل لتمكين خدمات الموقع أو إلغاء تمكينها.

## تعيين لغة النص

يمكنك تحديد لغة النص في برنامج الجهاز.

- 1 اختر الإعدادات > شخصي > اللغة والإدخال > لغة.
- 2 اختر لغة.

## إعدادات التاريخ والوقت

اختر الإعدادات > نظام > التاريخ والوقت.

استخدام الوقت الذي توفره الشبكة: لتعيين المنطقة الزمنية تلقائياً استناداً إلى معلومات من الشبكة المتصلة.

استخدام المنطقة الزمنية التي توفرها الشبكة: لتعيين المنطقة الزمنية على جهازك عندما يتم إلغاء تمكين استخدام الوقت الذي توفره الشبكة.

استخدام تنسيق 24 ساعة للوقت: لتمكين تنسيق 24 ساعة للوقت أو إلغاء تمكينه.

## إعدادات الجهاز

اختر الإعدادات > معلومات عن الجهاز.

المعلومات القانونية: لتمكينك من عرض اتفاقية ترخيص المستخدم (EULA) ومعلومات ترخيص البرنامج.

تنظيمية: لعرض المعلومات التنظيمية ومعلومات الامتثال على الملصق الإلكتروني.

معلومات عن جهاز Garmin: لعرض معلومات إصدار البرنامج والجهاز.

## استعادة الإعدادات

يمكنك استعادة فئة من الإعدادات إلى قيم المصنع الافتراضية.

- 1 اختر الإعدادات.
- 2 اختر فئة إعدادات.
- 3 اختر: > استعادة.

## معلومات الجهاز

### عرض المعلومات التنظيمية ومعلومات الامتثال على الملصق الإلكتروني

1 من قائمة الإعدادات، اسحب إلى أسفل القائمة.

2 اختر معلومات عن الجهاز > تنظيمية.



## المواصفات

نطاق درجات حرارة التشغيل	من -20 إلى 55 درجة مئوية (من -4 درجات إلى 131 درجة فهرنهايت)
نطاق درجة حرارة الشحن	من 0 إلى 45 درجة مئوية (من 32 إلى 113 درجة فهرنهايت)
إدخال الطاقة	يتم إمداد طاقة المركبة باستخدام كبل الطاقة الخاص بالمركبة المضمّن. يتم إمداد طاقة التيار المتناوب بواسطة ملحق اختياري (للاستخدام في المنزل والمكتب فقط).
نوع البطارية	ليثيوم أيون قابلة لإعادة الشحن
معدل الامتصاص النوعي ووفقاً للاتحاد الأوروبي (RV 895 Camper 895)	0,45 واط/كجم للجسم و0,67 واط/كجم للطرف
تردد الراديو (RV 895 Camper 895)	2,4 جيجاهرتز @ بقوة 15,1 ديسيبل مللي واط كحد أقصى 5,1 جيجاهرتز @ بقوة 17,3 ديسيبل مللي واط كحد أقصى 5,7 جيجاهرتز @ بقوة 13,9 ديسيبل مللي واط كحد أقصى
معدل الامتصاص النوعي ووفقاً للاتحاد الأوروبي (RV 1095 Camper 1095)	0,38 واط/كجم للجسم و0,23 واط/كجم للطرف
تردد الراديو (RV 1095 Camper 1095)	2,4 جيجاهرتز @ بقوة 13,8 ديسيبل مللي واط كحد أقصى 5,1 جيجاهرتز @ بقوة 18,6 ديسيبل مللي واط كحد أقصى 5,7 جيجاهرتز @ بقوة 13,4 ديسيبل مللي واط كحد أقصى

## شحن الجهاز

- ملاحظة:** يجب أن يتم شحن هذا المنتج من الفئة III من خلال مصدر طاقة LPS.
- بإمكانك شحن البطارية الموجودة في الجهاز لديك باستخدام أي أسلوب من الأساليب التالية.
- ثبت الجهاز في أداة التركيب واعمد إلى توصيلها بمصدر الطاقة في المركبة.
  - توصيل الجهاز بملحق محول طاقة اختياري، مثل محول الطاقة الجداري.
- يمكنك شراء محوّل تيار متناوب-تيار مستمر معتمد من Garmin ملائم للاستخدام في المنزل أو في المكتب من أحد وكلاء Garmin أو على [www.garmin.com](http://www.garmin.com). قد يصبح شحن الجهاز بطيئاً أثناء اتصاله بمحول طرف ثالث.

## صيانة الجهاز

### مركز الدعم التابع لـ Garmin

انتقل إلى [support.garmin.com](http://support.garmin.com) للحصول على مساعدة ومعلومات مثل دلائل المنتجات والأسئلة المتداولة ومقاطع الفيديو ودعم العملاء.

## تحديث الخرائط والبرامج باستخدام شبكة Wi-Fi

### ملاحظة

قد تتطلب تحديثات الخرائط والبرامج أن يقوم الجهاز بتنزيل ملفات كبيرة. تنطبق حدود البيانات أو الرسوم العادية التي يفرضها مزود خدمة الإنترنت. اتصل بمزود خدمة الإنترنت للحصول على مزيد من المعلومات عن حدود البيانات أو الرسوم.

يمكنك تحديث الخرائط والبرامج عبر إنشاء اتصال بين الجهاز وشبكة Wi-Fi توفر وصولاً إلى الإنترنت. يسمح هذا لك بالحفاظ على الجهاز محدثاً من دون توصيله بحاسوب.

- 1 باستخدام كبل USB المضمن، قم بتوصيل الجهاز بمصدر خارجي للطاقة.  
**ملاحظة:** لم يتم تضمين أي محوّل طاقة USB. انتقل إلى صفحة المنتج على الموقع [garmin.com](http://garmin.com) لشراء ملحق محوّل الطاقة.
- 2 قم بتوصيل الجهاز بشبكة Wi-Fi (الاتصال بشبكة لاسلكية، الصفحة 40).  
عندما يكون الجهاز متصلاً بشبكة Wi-Fi، يتحقق من التحديثات المتوفرة تلقائياً ويعرض إشعاراً عند توفر تحديث.  
3 حدد خياراً:
  - عند ظهور إشعار تحديث، اسحب لأسفل من أعلى الشاشة، واختر **يتوفر تحديث..**
  - للتحقق من توفر تحديثات يدوياً، اختر **الإعدادات > التحديثات**.يعرض الجهاز تحديثات البرنامج والخرائط المتوفرة. عندما يتوفر تحديث، يظهر **التحديث متوفر** أسفل خريطة أو برنامج.  
4 حدد خياراً:
  - لتثبيت كل التحديثات المتوفرة، اختر **تنزيل**.
  - لتثبيت تحديثات الخرائط فقط، اختر **خريطة**.
  - لتثبيت تحديثات البرنامج فقط، اختر **برنامج**.
- 5 اقرأ اتفاقيات الترخيص واختر **قبول الجميع** للموافقة على الاتفاقيات إذا لزم الأمر.  
**ملاحظة:** إذا لم توافق على أحكام الترخيص، فيمكنك اختيار رفض. يمنع هذا عملية التحديث. لا يمكنك تثبيت التحديثات إلى أن توافق على اتفاقيات الترخيص.
- 6 أبقِ الجهاز متصلاً بمصدر طاقة خارجية وأبقه ضمن نطاق شبكة Wi-Fi حتى اكتمال عملية التحديث.  
**تلميح:** إذا تم قطع تحديث خريطة أو إلغاؤه قبل الاكتمال، فقد يتم فقدان بعض بيانات الخريطة من الجهاز. يجب تحديث الخرائط مجدداً لإصلاح بيانات الخرائط غير المتوفرة.

## تحديث الخرائط والبرنامج باستخدام Garmin Express

يمكنك استخدام تطبيق Garmin Express لتنزيل آخر التحديثات للبرامج والخرائط وتثبيتها على جهازك.

- 1 إذا لم يكن تطبيق Garmin Express مثبتًا على الحاسوب، فانتقل إلى [garmin.com/express](http://garmin.com/express) واتبع التعليمات التي تظهر على الشاشة لثبيته (تثبيت Garmin Express, الصفحة 46).
- 2 افتح تطبيق Garmin Express.
- 3 قم بتوصيل الجهاز بالحاسوب باستخدام كبل USB. يجب توصيل الطرف الصغير للكبل بمنفذ USB ① على جهاز RV / Camper والطرف الكبير بمنفذ USB متوفر في الحاسوب.

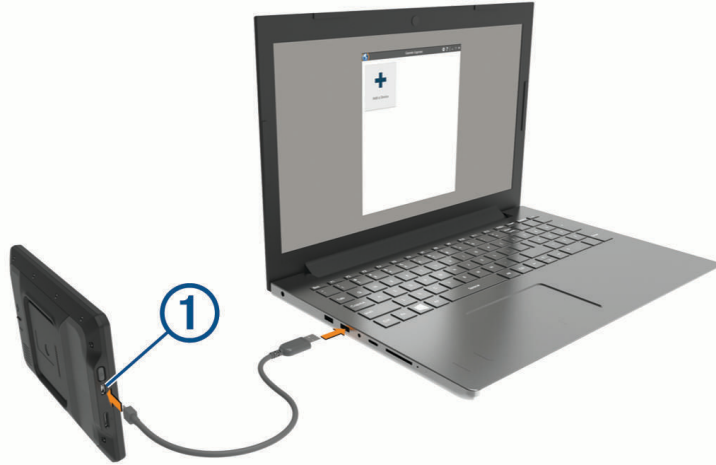

- 4 في تطبيق Garmin Express، اختر إضافة جهاز. يبحث تطبيق Garmin Express عن جهازك ويعرض اسم الجهاز ورقمه التسلسلي.
- 5 انقر فوق إضافة الجهاز، واتبع التعليمات التي تظهر على الشاشة لإضافة الجهاز إلى تطبيق Garmin Express. عند اكتمال الإعداد، يعرض تطبيق Garmin Express التحديثات المتوفرة لجهازك.

تثبيت الكل

### ثمة تحديثات متوفرة

تاريخ واسم آخر عملية تحقق: للتو

الوقت المقدر للتثبيت: ساعة واحدة و ٣٧ دقيقة/دقائق

[عرض التفاصيل](#)

### 6 حدد خيارًا:

- لتثبيت كل التحديثات المتوفرة، انقر فوق تثبيت الكل.
  - لتثبيت تحديث معين، انقر فوق عرض التفاصيل، ثم انقر فوق تثبيت إلى جانب التحديث الذي ترغب في تثبيته.
- يقوم تطبيق Garmin Express بتنزيل التحديثات على جهازك وتثبيتها. إن حجم تحديثات الخرائط كبير جدًا، وقد تستغرق هذه العملية وقتًا طويلاً في حال كانت الاتصالات بالإنترنت أبطأ من المعتاد.
- ملاحظة:** إذا كان حجم تحديث الخريطة أكبر من المساحة المتوفرة في التخزين الداخلي للجهاز، فقد يطالبك البرنامج بتثبيت بطاقة microSD® في الجهاز لإضافة مساحة تخزين.
- 7 اتبع التعليمات التي تظهر على الشاشة أثناء عملية التحديث لإنهاء تثبيت التحديثات. على سبيل المثال، قد يطلب منك تطبيق Garmin Express فصل جهازك وإعادة توصيله أثناء عملية التحديث.

## تثبيت Garmin Express

يتوفّر تطبيق Garmin Express للحواسيب التي تعمل بنظام التشغيل Windows® و Mac®.

1 على الحاسوب، انتقل إلى [garmin.com/express](http://garmin.com/express).

2 حدد خيارًا:

- لعرض متطلبات النظام والتحقق من توافق تطبيق Garmin Express مع الحاسوب، اختر متطلبات النظام.
  - للتثبيت على حاسوب يعمل بنظام تشغيل Windows، اختر التنزيل على حاسوب يعمل بنظام التشغيل Windows.
  - للتثبيت على حاسوب يعمل بنظام تشغيل Mac، اختر التنزيل على حاسوب يعمل بنظام التشغيل Mac.
- 3 افتح الملفات التي تم تنزيلها، واتبع التعليمات التي تظهر على الشاشة لإكمال التثبيت.

## العناية بالجهاز

### ملاحظة

تجنب إسقاط جهازك.

لا تقم بتخزين الجهاز في أماكن تتعرّض لدرجات حرارة مرتفعة جدًا لفترة زمنية طويلة، لأن ذلك قد يؤدي إلى حدوث تلف دائم للجهاز.

لا تستخدم بئناً أداة صلبة أو حادة لتشغيل شاشة اللمس، وإلا تتج ضرر عن ذلك.

لا تعرّض الجهاز للمياه.

## تنظيف العلبة الخارجية

### ملاحظة

تجنب استخدام المنظفات الكيماوية والمواد المذيبة التي قد تلف المكونات البلاستيكية.

- 1 نظّف العلبة الخارجية للجهاز (وليس شاشة اللمس) باستخدام قطعة قماش مبللة بمسحوق تنظيف خفيف.
- 2 امسح الجهاز لتجفيفه.

## تنظيف شاشة اللمس

- 1 استخدم قطعة قماش ناعمة ونظيفة وخالية من الوبر.
- 2 إذا لزم الأمر، بلل قليلاً قطعة القماش بالماء.
- 3 في حال استخدام قطعة قماش مبللة، قم بإيقاف تشغيل الجهاز وافصله عن الطاقة.
- 4 امسح شاشة اللمس برفق باستخدام قطعة قماش.

## تجنب السرقة

- قم بإبعاد الجهاز وأداة التركيب عن الأنظار عندما لا يكونان قيد الاستخدام.
- أزل البقايا التي تركتها أداة الالتصاق على حاجب الريح.
- لا تضع وحدتك في مخزن السيارة الصغير.
- سجّل جهازك باستخدام برنامج [Garmin Express \(garmin.com/express\)](http://garmin.com/express).

## إعادة تشغيل الجهاز

يمكنك إعادة تشغيل الجهاز إذا توقف عن العمل.

اضغط باستمرار على مفتاح التشغيل لمدة 7 ثوانٍ.

## إزالة الجهاز وأداة التركيب وأداة الالتصاق

### إزالة أداة التركيب عن أداة الالتصاق

- 1 قم بحلّ الصمولة التي تثبت الحامل بكرة أداة الالتصاق إذا لزم الأمر.
- 2 حرّك أداة تركيب الجهاز إلى اليمين واليسار.
- 3 اضغط حتى يحرر المقبس على أداة التركيب الموجودة في أداة الالتصاق.

## إزالة أداة الالتصاق عن حاجب الريح

- 1 اعكس الذراع الموجود على أداة الالتصاق باتجاهك.
- 2 اسحب العروة الموجودة على أداة الالتصاق باتجاهك.

## استكشاف الأخطاء وإصلاحها

### تعذر تثبيت أداة الالتصاق على حاجب الريح

- 1 نظّف أداة الالتصاق وحاجب الريح باستخدام مواد كحولية.
- 2 جفف باستخدام قطعة قماش نظيفة وجافة.
- 3 ركب أداة الالتصاق (تركيب الجهاز وتشغيله في مركبتك، الصفحة 2).

### لا يثبت الحامل جهازي في مكانه أثناء القيادة

- للحصول على أفضل النتائج، يجب المحافظة على نظافة الحامل في المركبة ووضع الجهاز بالقرب من أداة الالتصاق. إذا تحرك الجهاز من مكانه أثناء القيادة، فيجب إكمال هذه الإجراءات.
- فك الحامل المزوّدة بالطاقة من ذراع أداة الالتصاق، وامسح الكرة والتجويف بقطعة من القماش.
  - قد يقلل كل من الغبار والبقايا الأخرى من الاحتكاك في وصلة الكرة والتجويف ويسمح للوصلة بالتحرك أثناء القيادة.
  - قم بتدوير الذراع المفصّلة باتجاه أداة الالتصاق بالقدر الذي تسمح به زاوية الزجاج الأمامي.
  - إن وضع الجهاز بالقرب من الزجاج الأمامي يقلل من تأثير الارتجاج والاهتزاز الناتج من الطريق.

### جهازي لا يلتقط إشارات الأقمار الصناعية

- تأكد من أن ميزة خدمات الموقع ممكنة (تمكين خدمات الموقع أو إلغاء تمكينها، الصفحة 42).
- ضع الجهاز خارج المواقف المسقفة وبعيداً عن المباني والأشجار المرتفعة.
- لا تتحرك لعدة دقائق.

### تعذر شحن الجهاز في مركبتي

- تأكد من أن المركبة قيد التشغيل وأنها تزود منفذ الطاقة بالطاقة.
- تأكد من أن درجة الحرارة الداخلية للمركبة هي ضمن نطاق درجة حرارة الشحن التي تشير إليها المواصفات.
- في صندوق منبهات المركبة، تحقق من أن المنبه غير معطل في منفذ الطاقة في مركبتك.

### لا تبقى بطاريتي مشحونةً لمدة طويلة

- خفّض سطوع الشاشة (عدادات شاشة العرض، الصفحة 41).
- قصر وقت مهلة شاشة العرض (عدادات شاشة العرض، الصفحة 41).
- خفّض مستوى الصوت (ضبط الصوت ومستوى صوت الإشعارات، الصفحة 41).
- أوقف تشغيل راديو wi-fi أثناء عدم تشغيله (الاتصال بشبكة لاسلكية، الصفحة 40).
- ضع الجهاز في وضع توفير الطاقة عند عدم استخدامه (تشغيل الجهاز أو إيقاف تشغيله، الصفحة 6).
- أبق الجهاز بعيداً عن درجات الحرارة الشديدة الارتفاع.
- لا تعرض الجهاز لضوء الشمس المباشر.

### لا يتصل جهازي بهاتفني

- اختر الإعدادات < الشبكات اللاسلكية < Bluetooth.
- يجب تمكين خيار Bluetooth.
- قم بتمكين تقنية Bluetooth اللاسلكية على هاتفك وضع الهاتف ضمن مسافة 10 أمتار (33 قدماً) من الجهاز.
- تحقق من توافق هاتفك.
- انتقل إلى الموقع [www.garmin.com/bluetooth](http://www.garmin.com/bluetooth) للحصول على مزيد من المعلومات.
- أكمل عملية الإقران مرة أخرى.
- لتكرار عملية الإقران، عليك إلغاء إقران هاتفك بالجهاز (حذف جهاز Bluetooth مقترن، الصفحة 32)، وإكمال عملية الإقران (الإقران بالهاتف الذكي، الصفحة 30).

## ملحق

### Garmin PowerSwitch

#### تحذير ⚠

توصي Garmin بشدة بقيام مثبت ذي خبرة مع المعرفة السليمة للأنظمة الكهربائية بتثبيت الجهاز. قد يؤدي التوصيل غير الصحيح لكبل الطاقة إلى حدوث ضرر للمركبة أو البطارية كما يمكن أن يتسبب بإصابات جسدية.

يمكنك استخدام جهاز Garmin PowerSwitch متصل للتحكم في الأضواء والمراوح وغيرها من جهاز RV / Camper.

#### اعتبارات التركيب

- يجب تركيب الجهاز بالقرب من البطارية وضمن نطاق كبل الطاقة المتوفر.
- يجب أن يكون سطح التركيب متيناً بما يكفي لتحمل وزن الجهاز.
- يجب أن يوفر الموقع مساحة لتوجيه كل الكبلات وتوصيلها.

#### تركيب الجهاز

لستمكن من تركيب الجهاز، يجب اختيار موقع للتركيب وشراء الأجهزة المناسبة لسطح التركيب.

#### ملاحظة

عند ثقب الثقوب الدلالية وتركيب أداة التثبيت في المركبة، تجنب الأسلاك ولوحات المقاييس والوسائد الهوائية وأغطية الوسائد الهوائية ونظام التدفئة والتهوية والتكييف والعناصر الأخرى. إن Garmin غير مسؤولة عن أي أضرار أو تداعيات قد تنتج من التركيب.

1 ضع أداة التركيب في الموضع المختار.



2 باستخدام أداة التركيب كقالب، ضع علامة على موقع البرغيين ①.

3 اثقب ثقوباً تجريبية (اختياري).

يُعتبر ثقب الثقوب التجريبية ضرورياً في بعض أنواع مواد التركيب. لا تثقب الفتحات من أداة التركيب.

4 ثبت أداة التركيب بإحكام على السطح باستخدام الأجهزة المناسبة لسطح التركيب.

## فتح الغطاء الأمامي

يجب فتح الغطاء الأمامي لإنشاء توصيلات كهربائية.  
1 ارفع مزلاج الغطاء الأمامي ① وقم بتدويره بعكس اتجاه عقارب الساعة.



2 قم بإزالة الغطاء الأمامي عن الجهاز.



## توصيل الملحقات

### ملاحظة

لا تستخدم الجهاز للتحكم في الرافعة أو إمدادها بالطاقة. قد يؤدي عدم اتباع هذا الإشعار إلى إلحاق ضرر بمركبتك أو بجهازك.  
لا تقم بتوصيل مصدر طاقة بطرف إخراج ملحق. قد يؤدي عدم اتباع هذا الإشعار إلى إلحاق ضرر بمركبتك أو بجهازك.

متطلبات الملحقات:

- تحقق من معدل قوة التيار الكهربائي بالأمبير لكل ملحق قبل توصيله بجهاز Garmin PowerSwitch. يدعم الجهاز ملحقات تصل قدرتها إلى 30 أمبير لكل قناة و100 أمبير كحد أقصى للنظام بأكمله.
  - استخدم 10 أسلاك AWG (6 مم مربع) للملحقات التي تستخدم من 20 إلى 30 أمبير.
  - استخدم 12 سلكاً AWG (4 مم مربع) للملحقات التي تستخدم من 10 إلى 20 أمبير.
  - استخدم 14 سلكاً AWG (2,5 مم مربع) للملحقات التي تستخدم أقل من 10 أمبير.
  - استخدم أطراف بأحجام مناسبة لكل توصيلات الملحقات.
  - قم بتهيئة كل موصلات الأطراف بإحكام.
- 1 قم بتوصيل السلك الموجب للملحق ① بأحد أطراف الملحق ② في جهاز Garmin PowerSwitch.

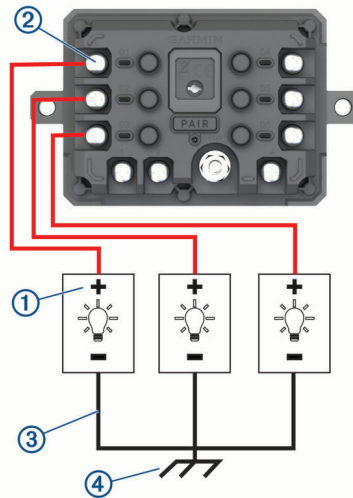

- 2 قم بتوصيل السلك السالب أو سلك التأريض ③ بمسمار أرضي غير مطلي ④ على إطار المركبة أو بكتلة توزيع أرضية أو بالطرف السالب للبطارية مباشرةً.

### تنبيه ⚠

لا تقم بتوصيل أسلاك الملحق الأرضية بالطرف الأرضي (GND) في جهاز Garmin PowerSwitch إذ قد يؤدي ذلك إلى التعرض لإصابة شخصية أو ضرر مادي أو التأثير بشكل سلبي في وظائف الجهاز.

- 3 تأكد من أن كل التوصيلات الكهربائية مشدودة بإحكام ولن ترتخي أثناء الاستخدام.

## توصيل إدخال التحكم

يمكنك الاتصال بأطراف التحكم لتمكين جهاز Garmin PowerSwitch من تشغيل الإخراجات القابلة للتخصيص. على سبيل المثال، يمكنك توصيل مفتاح تشغيل المركبة بطرف إدخال التحكم لتشغيل الملحقات تلقائياً في كل مرة تقوم بتشغيل المركبة. تكشف أطراف التحكم إشارة تتراوح بين 3,3 فولت و18 فولت. يمكنك تكوين وظائف الإخراج باستخدام تطبيق Garmin PowerSwitch. قم بتوصيل سلك التحكم من مصدر التحكم في المركبة بأحد طرفي التحكم في جهاز Garmin PowerSwitch.



## توصيل الجهاز بمصدر طاقة المركبة

- لستتمكن من توصيل الجهاز بطاقة المركبة، يجب إزالة علامة التحذير من الطرف +12V على الجهاز.  
يجب أن تتأكد دائماً من أن كل التوصيلات الكهربائية آمنة ولن ترتخي أثناء تشغيل الجهاز.  
1 قم بتوصيل طرف الحلقة الكبير لسلك التأريض المضمّن ① بالطرف السالب لبطارية المركبة.

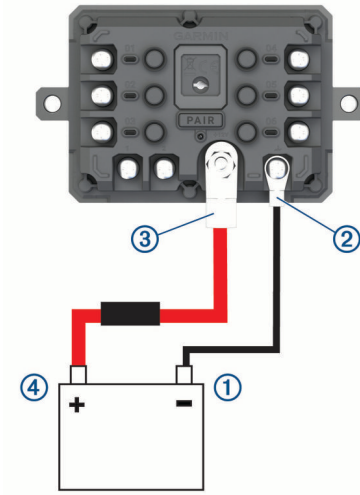

- 2 قم بتوصيل طرف الحلقة الصغيرة من السلك الأرضي بطرف GND ② على الجهاز.  
3 قم بتوصيل طرف الحلقة الصغيرة من الكبل بجهد 12 فولت المضمّن بطرف +12V ③ على الجهاز.  
4 قم بشدّ الصمولة التي يبلغ حجمها 3/8 بوصة على الطرف +12V وفقاً لمواصفات الحد الأقصى لعزم الدوران الذي يبلغ 4,52 نيوتن متر (40 رطل-قوة بوصة).  
يجب التأكد من عدم إمكانية حلّ الصامولة باليد.

### ملاحظة

لا تقم بشدّ الطرف +12V كثيراً لتجنب إلحاق ضرر به.

- 5 قم بتوصيل طرف الحلقة الكبيرة من الكبل بجهد 12 فولت ④ بالطرف الموجب لبطارية المركبة.

## الإقران بجهاز ملاحه من Garmin

يمكنك إقران جهاز Garmin PowerSwitch بجهاز ملاحه متوافق من Garmin.

- 1 شغّل الطاقة على جهاز Garmin PowerSwitch، وضع جهاز الملاحه المتوافق من Garmin على مسافة متر واحد (3,3 أقدام) منه.
  - 2 على جهاز الملاحه المتوافق، افتح تطبيق Garmin PowerSwitch.
  - 3 اتبع التعليمات التي تظهر على الشاشة لإكمال عملية الإقران والإعداد.
- تظهر لوحة معلومات التطبيق الرئيسي. بعد إقران الأجهزة، يتم الاتصال تلقائياً عند تشغيلها ضمن نطاق التغطية.

## مواصفات Garmin PowerSwitch

الأبعاد (العمق x العرض x الارتفاع)	32 x 125 x 75 ملم (1,26 x 4,92 x 2,95 بوصة)
نطاق درجات حرارة التشغيل	من 25- إلى 85 درجة مئوية (من 13- إلى 185 درجة فهرنهايت)
التردد اللاسلكي	2,4 جيجاهرتز @ بقوة 14 ديسيبل مللي واط
إدخال الطاقة	من 12 إلى 16 فولت باستخدام كبل طاقة المركبة المضمّن.
الحد الأقصى لإخراج الملحق	30 أمبير
الحد الأقصى لإخراج النظام	100 أمبير
سحب التيار الحالي مع إيقاف كل الإخراجات	3 مللي أمبير
تصنيف المياه	IEC 60529 IPX7 <sup>1</sup>

## استكشاف الأخطاء وإصلاحها

### لن يبقى Garmin PowerSwitch الخاص بي متصلاً

- تحقق من أن جهاز Garmin PowerSwitch مزود بالطاقة.
  - تحقق من تمكين تقنية Bluetooth في جهاز الملاحة أو الهاتف الذكي المقترن.
  - ضع جهاز الملاحة أو الهاتف الذكي على مسافة قريبة من جهاز Garmin PowerSwitch.
  - تحقق من أن بطارية مركبتك تقوم بإمداد ما لا يقل عن 12 فولت من الطاقة.
- يقوم جهاز Garmin PowerSwitch بإيقاف تشغيل كل الإخراجات تلقائياً للحفاظ على بطارية مركبتك إذا كان يتم تزويدها بطاقة أقل من 11 فولت (الملحقات الخاصة بي غير مزودة بالطاقة، الصفحة 52).

### الملحقات الخاصة بي غير مزودة بالطاقة

- تحقق من أنه يتم تزويد جهاز Garmin PowerSwitch بالطاقة من بطارية المركبة.
- تحقق من أن بطارية مركبتك تقوم بإمداد ما لا يقل عن 12 فولت من الطاقة.
- يقوم جهاز Garmin PowerSwitch بإيقاف تشغيل كل الإخراجات تلقائياً للحفاظ على بطارية مركبتك إذا كان يتم تزويدها بطاقة أقل من 11 فولت. يتم تشغيل الإخراجات مجدداً عندما يكتشف الجهاز طاقة تزيد عن 12 فولت.
- تأكد من أن كل التوصيلات الكهربائية آمنة ولن ترتخي أثناء تشغيل مركبة.
- تأكد من أن كل ملحق متصل يسحب أقل من 30 أمبير.
- إذا سحب أحد الملحقات أكثر من 30 أمبير، فيقوم الجهاز بإيقاف تشغيل هذا الإخراج تلقائياً.
- تأكد من أن إجمالي حمل النظام أقل من 100 أمبير.
- إذا اكتشف الجهاز أن حمل النظام يزيد عن 100 أمبير، فيقوم بإيقاف تشغيل كل الإخراجات تلقائياً.
- افحص كل التوصيلات الكهربائية بحثاً عن دائرة قصر كهربائية.

## الكاميرات اللاسلكية

يمكن لجهازك عرض موجز الفيديو من كاميرا لاسلكية متصلة واحدة أو أكثر (تُباع بشكل منفصل).

<sup>1</sup> يُميّز الجهاز بمقاومته للماء بشكل عرضي حتى عمق متر واحد لمدة 30 دقيقة كحد أقصى. لمزيد من المعلومات، انتقل إلى [www.garmin.com/waterrating](http://www.garmin.com/waterrating).

## إقران الكاميرا الاحتياطية 50 BC™ بجهاز ملاحه من Garmin

لتمكّن من توصيل كاميرا، يجب تمكين إعدادات Wi-Fi على جهاز الملاحه من Garmin. تتوافق الكاميرا الاحتياطية اللاسلكية BC 50 مع بعض أجهزة الملاحه من Garmin التي تعمل بنظام تشغيل Android. انتقل إلى [garmin.com/bc50](http://garmin.com/bc50) للحصول على مزيد من المعلومات حول توافق الجهاز. يمكنك إقران ما يصل إلى أربع كاميرات احتياطية لاسلكية BC 50 مع جهاز الملاحه المتوافق من Garmin.

- 1 قم بتحديث جهاز الملاحه إلى أحدث برنامج. قد لا يتيح جهازك كاميرا BC 50 من دون توفر البرنامج الأحدث. للحصول على مزيد من المعلومات عن عملية تحديث البرنامج، راجع دليل المالك الخاص بجهاز الملاحه.
  - 2 قم بتشغيل جهاز ملاحه Garmin، وضعه على بُعد 3 أمتار (10 أقدام) من الكاميرا.
  - 3 ضع المركبة في وضع الرجوع إلى الخلف لتشغيل الكاميرا.
  - 4 اختر  أدوات > الرؤية الخلفية >  Garmin BC50.
  - 5 اختر كاميرا BC 50 من قائمة الكاميرات المتوفرة.
  - 6 حدد موقع خطوط الإرشاد باستخدام الأسهم التي تظهر على الشاشة. في حال لم يكن موقع الكاميرا أو المركبة مثاليًا لإكمال محاذاة خط الإرشاد، يمكنك إكمال المحاذاة لاحقًا.
  - 7 اختر حفظ.
- بعد الانتهاء من عملية الإقران بكاميرا للمرة الأولى، تقوم الكاميرا ويقوم جهاز الملاحه بالاتصال تلقائيًا عندما يكونان قيد التشغيل وضمن النطاق.

## توصيل كاميرا احتياطية سلكية

لتوصيل كاميرا احتياطية سلكية، يجب استخدام ملحق حامل فيديو اختياري، يتضمن قابس إدخال فيديو مركب بحجم 3,5 مم. انتقل إلى موقع [garmin.com](http://garmin.com) لشراء حامل ملحق. إن ملحق الحامل الخاص بالفيديو غير مضمن مع بعض طرازات الجهاز.

يمكنك توصيل كاميرا احتياطية سلكية وعرض الصورة أو الفيديو على شاشة الجهاز.

- 1 استبدل حامل الجهاز الأصلي بملحق حامل الفيديو.
- 2 قم بتوصيل كبل فيديو الكاميرا بقابس إدخال الفيديو ① على الحامل.



### ⚠ تحذير

تم إعداد هذا الجهاز لتحسين الوعي الظرفي لديك عند استخدامه بشكل صحيح. إذا تم استخدام الجهاز بشكل غير صحيح، قد يتسبب انتباهك بسبب شاشة العرض ما قد يؤدي إلى وقوع حادثٍ والتسبب بإصابات شخصية خطيرة أو وفاة. احرص على الوصول إلى المعلومات المعروضة على الجهاز بلمحة بصر. حافظ دائماً على معرفتك بالمناطق المحيطة ولا تحدد في شاشة العرض أو تدعها تشتت انتباهك. قد يؤدي التركيز على شاشة العرض إلى منعك من تجنب العوائق أو المخاطر.

بعد إقران الكاميرا بجهاز ملاحه متوافق من Garmin، تظهر شاشة الكاميرا تلقائياً عند تشغيل جهاز الملاحه ويمكنك إظهار الكاميرا يدوياً في أي وقت.

- قم بتشغيل المركبة إذا كان جهاز الملاحه متصل بمنفذ طاقة موصول بمفتاح التشغيل (موصى به).
- قم بتشغيل جهاز الملاحه إذا كان متصلاً بمنفذ طاقة مشغل دائماً.
- لإظهار الكاميرا يدوياً، اختر .

• لإظهار الكاميرا أو إخفائها باستخدام الأوامر الصوتية، يُرجى قول **عرض الفيديو** أو **إخفاء الفيديو**.

**ملاحظة:** إن الأوامر الصوتية غير متوفرة في كل أجهزة الملاحه. قد تختلف الأوامر الصوتية استناداً إلى طراز جهاز الملاحه. لا تتوفر هذه الميزة لكل اللغات أو قد تحتاج إلى إعداد إضافي لجهاز الملاحه لبعض اللغات. للحصول على مزيد من المعلومات، راجع تطبيق الأوامر الصوتية أو تطبيق التحكم بالصوت على جهاز الملاحه أو دليل المالك الخاص بجهاز الملاحه.

تظهر شاشة الكاميرا. عندما تكتشف الكاميرا أن المركبة تتقدم إلى الأمام، توقف تلقائياً إرسال الفيديو وعود جهاز الملاحه إلى التشغيل العادي. يتم تجاهل فيديو الكاميرا تلقائياً بعد دقيقتين و30 ثانية سواء أكانت المركبة تتقدم إلى الأمام أم لا.

### تبديل الكاميرات

عندما تبث كاميرات احتياطية متعددة إلى الجهاز، يمكنك التبديل بين طرق العرض من الكاميرات.

1 اختر  < أدوات > الرؤية الخلفية.

2 اختر كاميرا من أسفل الشاشة.

يتم عرض موجز الفيديو من الكاميرا.

### تغيير اتجاه الكاميرا

استناداً إلى مكان وضع الكاميرا في مركبتك، قد يظهر الفيديو على جهازك مقلوباً أو معكوساً بشكل افتراضي. يمكنك تدوير الفيديو أفقياً أو قلبه عمودياً ليتم عرض الفيديو بالشكل الصحيح.

1 من شاشة الكاميرا، حدد خياراً:

• اختر  < ضبط الفيديو.

• اضغط على الشاشة واختر .

2 اختر  لعكس الصورة أو  لقلب الصورة.

3 اختر .

## توصيل كاميرا لوح القيادة بالحامل المزود بالطاقة

### تحذير ⚠

تقع على عاتقك مسؤولية التأكد من امتثال مكان تركيب الجهاز لكل القوانين والمراسيم المحلية المعمول بها، ومن أنه لا يعيق رؤية الطريق أثناء التشغيل الآمن للمركبة.

لستمكن من توصيل كاميرا لوح القيادة بالحامل المزود بالطاقة، يجب تركيب جهاز كاميرا لوح القيادة على حاجب الريح. يمكنك استخدام حامل جهاز RV / Camper لتزويد لوح قيادة متوافق من Garmin بالطاقة. قد يكون ذلك مفيداً في حال أردت توصيل جهاز RV / Camper وكاميرا لوح القيادة بمصدر الطاقة نفسه في مركبتك.

1 قم بتركيب جهاز RV / Camper في مركبتك وتوصيله بالطاقة (تركيب الجهاز وتشغيله في مركبتك، الصفحة 2).

2 قم بإزالة جهاز RV / Camper من الحامل المغناطيسي لستمكن من رؤية منفذ USB بوضوح إذا لزم الأمر.

3 قم بتوصيل كبل الطاقة الخاص بكاميرا لوح القيادة بمنفذ USB ① على الحامل.

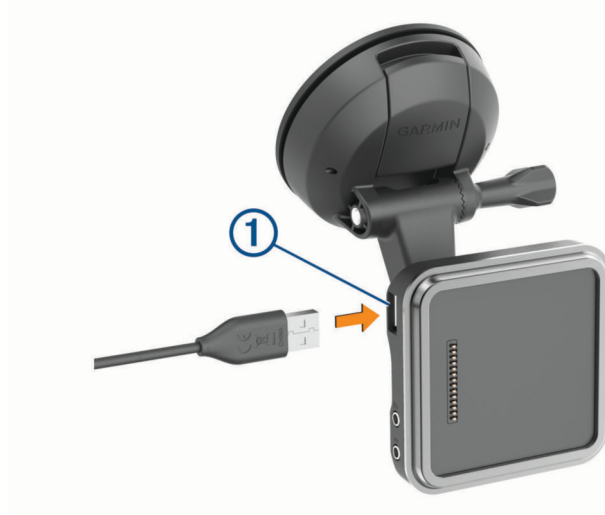

## إدارة البيانات

يتضمن الجهاز فتحة بطاقة ذاكرة لتخزين البيانات الإضافية.

**ملاحظة:** إن الجهاز متوافق مع Windows 7 والإصدارات الأحدث منه ومع Mac OS 10.7 والإصدارات الأحدث منه. قد تتطلب حواسيب Apple برامج إضافية تابعة لجهات خارجية لقراءة الملفات وكتابتها.

## حول بطاقات الذاكرة

يمكنك شراء بطاقات ذاكرة من أحد موفري الأجهزة الإلكترونية، أو شراء برنامج خرائط Garmin محمّل مسبقاً من ([www.garmin.com](http://www.garmin.com)). يمكن استخدام بطاقات الذاكرة لتخزين ملفات مثل الخرائط ونقاط الاهتمام.

## تهيئة بطاقة الذاكرة

يتطلب الجهاز بطاقة ذاكرة تمت تهيئتها باستخدام نظام ملف FAT32. يمكنك استخدام الجهاز لتهيئة بطاقتك باستخدام نظام الملف هذا.

يجب تهيئة بطاقة ذاكرة جديدة بالكامل إذا لم تكن قد تمت تهيئتها باستخدام نظام ملف FAT32.

**ملاحظة:** تؤدي تهيئة بطاقة الذاكرة إلى حذف كل البيانات المحفوظة على البطاقة.

1 اختر الإعدادات < الجهاز > التخزين وUSB.

2 اختر بطاقة الذاكرة الخاصة بك.

3 اختر: < إعدادات التخزين > التنسيق < تنسيق بطاقة SD.

4 اختر تم.

## توصيل الجهاز بحاسوب

يمكنك توصيل الجهاز بالحاسوب باستخدام كبل USB.

- 1 قم بتوصيل الطرف الصغير من كبل USB بالمنفذ الموجود في الجهاز.
  - 2 قم بتوصيل الطرف الأكبر من كبل USB بمنفذ في الحاسوب.
- وفقاً لنظام تشغيل الحاسوب، يظهر الجهاز كجهاز محمول أو محرك أقراص قابل للإزالة أو وحدة تخزين قابلة للإزالة.

## نقل بيانات من الحاسوب

- 1 قم بتوصيل الجهاز بالحاسوب (توصيل الجهاز بحاسوب, الصفحة 56).
- 2 وفقاً لنظام تشغيل الحاسوب، يظهر الجهاز كجهاز محمول أو محرك أقراص قابل للإزالة أو وحدة تخزين قابلة للإزالة.
- 2 على الحاسوب، افتح مستعرض الملفات.
- 3 حدد ملفاً.
- 4 اختر تحرير > نسخ.
- 5 استعرض للوصول إلى مجلد على الجهاز.
- 6 ملاحظة: بالنسبة لمحرك أقراص قابل للإزالة أو وحدة تخزين، لا يجب أن تضع الملفات في مجلد Garmin.
- 6 اختر تحرير > لصق.

## نقل ملفات GPX من الحاسوب

قد تتطلب حواسيب Apple برامج إضافية تابعة لجهات خارجية مثل Android File Transfer لقراءة الملفات وكتابتها على هذا الجهاز. إذا سبق أن أنشأت مسارات رحلة تريد استخدامها على جهازك، فيمكنك نقل ملفات GPX من الحاسوب مباشرةً.

- 1 قم بتوصيل الجهاز بالحاسوب (توصيل الجهاز بحاسوب, الصفحة 56).

- 2 يظهر الجهاز كجهاز محمول.
- 2 على الحاسوب، افتح مستعرض الملفات.
- 3 اختر ملف GPX.
- 4 اختر تحرير > نسخ.
- 5 استعرض مجلد GPX على الجهاز.
- 6 اختر تحرير > لصق.

## تصدير ملفات GPX باستخدام تطبيق Garmin Drive

يمكنك مشاركة بيانات مثل الإحداثيات ومسارات الرحلة بتنسيق ملف GPX باستخدام تطبيق Garmin Drive.

- 1 على جهاز RV / Camper، حدد أحد الخيارين التاليين:
  - لمشاركة الإحداثيات، اختر إلى أين؟ > المحفوظات > مشاركة > Garmin Drive.
  - لمشاركة مسارات الرحلة، اختر الملاحه > مخطّط الرحلات > الرحلات المحفوظة > مشاركة > Garmin Drive.
- 2 اختر إحداثية واحدة أو أكثر أو مسار رحلة واحد أو أكثر.
- 3 اختر تم.
- 4 على هاتفك، افتح تطبيق Garmin Drive.
- 5 اتبع التعليمات التي تظهر على الشاشة لمشاركة ملفات gpx..

## استيراد ملفات GPX باستخدام تطبيق Garmin Drive

يمكنك استيراد البيانات، مثل الإحداثيات ومسارات الرحلة، بتنسيق ملف GPX باستخدام تطبيق Garmin Drive. على سبيل المثال، يمكنك إرسال إحداثيات أو مسارات رحلة تم تلقيها في بريد إلكتروني إلى جهاز RV / Camper.

- 1 على هاتفك الذكي، حدد ملفاً بتنسيق gpx. وافتحه باستخدام تطبيق Garmin Drive.
- 2 اتبع التعليمات التي تظهر على الشاشة في تطبيق Garmin Drive.
- 3 على جهاز RV / Camper، حدد أحد الخيارين التاليين:
  - لعرض الإحداثيات التي تم استيرادها، اختر إلى أين؟ > المحفوظات.
  - لعرض مسارات الرحلة التي تم استيرادها، اختر الملاحه > مخطّط الرحلات > الرحلات المحفوظة.

## تصدير ملفات GPX باستخدام بطاقة ذاكرة

يمكنك مشاركة بيانات مثل الإحداثيات ومسارات الرحلة بتنسيق ملف GPX مع بطاقة microSD متوافقة.

- 1 أدخل بطاقة microSD متوافقة في فتحة بطاقة الذاكرة في جهازك.
- 2 على جهاز RV / Camper، حدد أحد الخيارين التاليين:
  - لمشاركة الإحداثيات، اختر إلى أين؟ > المحفوظات > مشاركة > بطاقة ذاكرة.
  - لمشاركة مسارات الرحلة، اختر >>> > الملاحة > مخطّط الرحلات > الرحلات المحفوظة > مشاركة > بطاقة ذاكرة.
- 3 اختر إحدائية واحدة أو أكثر أو مسار رحلة واحد أو أكثر.
- 4 اختر تم.

## استيراد ملفات GPX باستخدام بطاقة ذاكرة

يمكنك استيراد بيانات مثل الإحداثيات ومسارات الرحلة بتنسيق ملف GPX من بطاقة microSD متوافقة.

- 1 أدخل بطاقة microSD متوافقة تحتوي على ملف gpx. واحد أو أكثر في فتحة بطاقة الذاكرة في جهازك. يقوم جهاز RV / Camper تلقائياً باستيراد أي ملفات gpx. تم العثور عليها على بطاقة microSD.
- 2 حدد خياراً:
  - لعرض الإحداثيات المستوردة، اختر إلى أين؟ > المحفوظات.
  - لعرض مسارات الرحلة المستوردة، اختر >>> > الملاحة > مخطّط الرحلات > الرحلات المحفوظة.

## شراء خرائط إضافية

- 1 انتقل إلى صفحة منتج الجهاز على الموقع [garmin.com](http://garmin.com).
- 2 انقر فوق علامة التبويب الخرائط.
- 3 اتبع التعليمات التي تظهر على الشاشة.

## شراء الأكسسوارات

- تتوفر الملحقات الاختيارية على الموقع [garmin.com](http://garmin.com) أو يمكنك الحصول عليها من وكيل Garmin الذي تتعامل معه.

